



**FATİH SULTAN MEHMET VAKIF ÜNİVERSİTESİ
LİSANSÜSTÜ EĞİTİM ENSTİTÜSÜ
TEMEL İSLAM BİLİMLERİ ANABİLİM DALI
TEMEL İSLAM BİLİMLERİ PROGRAMI**

**İMAM İBRAHİM B. SAİD EL-CEVHERÎ'NİN
HAYATI VE HADİS İLMİNDEKİ YERİ**

YÜKSEK LİSANS TEZİ

EMRE YAZICI

İSTANBUL, 2022



**FATİH SULTAN MEHMET VAKIF ÜNİVERSİTESİ
LİSANSÜSTÜ EĞİTİM ENSTİTÜSÜ
TEMEL İSLAM BİLİMLERİ ANABİLİM DALI
TEMEL İSLAM BİLİMLERİ PROGRAMI**

**İMAM İBRAHİM B. SAİD EL-CEVHERİ’NİN
HAYATI VE HADİS İLMİNDEKİ YERİ**

YÜKSEK LİSANS TEZİ

**EMRE YAZICI
(200111041)**

**Danışman
(Doç. Dr. Halil İbrahim Kutlay)**

İSTANBUL, 2022

05/07/2022

LİSANSÜSTÜ EĞİTİM ENSTİTÜSÜ MÜDÜRLÜĞÜNE

Temel İslam Bilimleri Anabilim Dalı Temel İslam Bilimleri Tezli yüksek lisans programı 200111041 numaralı Emre YAZICI'nın hazırladığı "İmam İbrahim b. Said el-Cevherî'nin Hayatı ve Hadis İlmindeki Yeri" konulu yüksek lisans tezi ile ilgili Tez Savunma Sınavı, 05/07/2022 Salı günü saat 15:00'da yapılmış, sorulara alınan cevaplar sonunda adayın tezinin **Kabulüne Oy Birliği** ile karar verilmiştir.

Düzeltilme verilmesi halinde:

Adı geçen öğrencinin Tez Savunma Sınavı .../.../20... tarihinde, saat ...:... da yapılacaktır.

Tez adı değişikliği yapılması halinde: Tez adının
. şeklinde değiştirilmesi uygundur.

Jüri Üyesi	Karar
1. Doç. Dr. Halil İbrahim KUTLAY (Danışman)	KABUL
2. Dr. Öğr. Üyesi Mesut ÇAKIR	KABUL
3. Dr. Öğr. Üyesi Seyit Ali GÜŞEN	KABUL
4.
5.

*2. Danışman varsa doldurulması gerekmektedir.

ETİK BİLDİRİM

Bu tezin yazılmasında bilimsel ahlak kurallarına uyulduğunu, başkalarının eserlerinden yararlanılması durumunda bilimsel normlara uygun olarak atıfta bulunulduğunu, kullanılan verilerde herhangi bir tahrifat yapılmadığını, tezin herhangi bir kısmının bağlı olduğum üniversite veya bir başka üniversitedeki başka bir çalışma olarak sunulmadığını beyan ederim.

Emre Yazıcı

İMAM İBRAHİM B. SAİD EL-CEVHERİ'NİN HAYATI VE HADİS İLMİNDEKİ YERİ

Emre Yazıcı

ÖZET

Başta kütüb-i sitte olmak üzere temel hadis kaynaklarının yazıldığı hicri III. asır hadis tarihinin en önemli dönemlerindedir. Aslında bu kaynaklar büyük oranda bir önceki asırda tedvin edilen hadis eserlerinden nakillerle meydana getirilmiştir. Dolayısıyla III. asrın temel hadis kaynaklarını kaleme alan kütüb-i sitte müellifleri ve diğer muhaddislerin hocalarının ve bu hocaların eserlerinin bilinmesi hadis tarihi açısından büyük önem arz etmektedir.

Hicrî III.asır muhaddislerinden İmam İbrahim b. Saîd el-Cevherî, başta Veki' b. Cerrâh, Süfyan b. Uyeyne, Yahya b. Maîn gibi hadis imamları olmak üzere birçok alimden ders almış ve daha sonra içlerinde kütüb-i sitte imamlarının da olduğu birçok hadis alimine hocalık yapmıştır. Aynı zamanda bir *Müsned* de telif eden Cevheri'nin bu eseri maalesef günümüze ulaşmamıştır.

Bu çalışmada, hicrî III.asır muhaddisleri arasında önemli bir yeri olan İbrahim b. Saîd el-Cevherî'nin hadis ilmindeki yeri ve Kütüb-i sittedeki rivayetleri tek tek ele alınmıştır. Ayrıca el-Cevheri'nin kayıp olan *Müsned* adlı eseri hakkında kaynaklardaki bilgiler ve rivayetler üzerinden bir tasavvur oluşturmaya çalışılmıştır.

Anahtar kelimeler: Cevherî, Müsned, Hadis, Râvî, Kütüb-i sitte

IMAM IBRAHIM B. SAID AL-JAWHARY HIS LIFE AND PLACE IN HADITH LITERATURE

Emre Yazıcı

ABSTRACT

The third century of Hijri, in which the main hadith sources, especially the al-Qutub al-Sitte, were written, is one of the most important periods in the history of hadith. In fact, these sources were largely composed of transmissions from the hadith works that had been edited in the previous century. Therefore, it is of great importance in terms of the history of hadith to know the teachers of the authors of the al-Qutub al-Sitta and other muhaddithis who wrote the basic hadith sources of the third century and their works.

Ibrahim b. Saīd al-Jawharī, one of the muhaddiths of the third century, received knowledge from many scholars, especially hadith imams such as Waqi' b. Jarrah, Sufyan b. Uyayna, Yahya b. Maīn, and later became a teacher to many hadith scholars, including the imams of the books of hadith. The third century of Hijri, in which the main hadith sources, especially the al-Qutub al-Sitte (famous six books of hadith), were written, is one of the most important periods in the history of hadith. In fact, these sources were largely composed of transmissions from the hadith works that had been edited in the previous century. Therefore, it is of great importance in terms of the history of hadith to know the teachers of the authors of the al-Qutub al-Sitta and other muhaddithis who wrote the basic hadith sources of the third century and their works.

Ibrahim b. Saīd al-Jawharī, one of the muhaddithis of the third century, received knowledge from many scholars, especially hadith imams such as al-Waqi' b. Jarrah, Sufyan b. Uyayna, Yahya b. Maīn, and later became a teacher to many hadith

scholars, including the imams of the books of hadith. Unfortunately, this work of Jawhari, who also wrote a Musnad, has not survived to the present day.

In this study, the place of an important muhaddith called Ibrahim b. Saïd al-Jawhari and his narrations in the al-Qutub as- Sitte are discussed one by one. In addition, an attempt has been made to create a conception about al-Jawhari's lost work called Musnad through the information and narrations in the sources.

Keywords: al-Jawhari, Musnad, Hadith, Narrator, al-Qutub as-Sitta

ÖNSÖZ

Allah’a sonsuz hamd, Rasûlüne sonsuz salat ü selam olsun.

Hadis ilmi, Allah’ın en seçkin kulu ve en son rasûlü Muhammed Mustafa sallallahu aleyhi vesellem’le ilgili hususların bilinmesinin yolu olması sebebiyle Allah’a yaklaşmanın en güzel vesilelerinden biridir.

Allah Rasûlü’nün; “*Allah, bizden bir söz işitip onu iyi kavrayıp ezberleyen ve başkalarına onu ulaştırmanın yüzünü nurlandırsın*” (Tirmizî, “İlm” 7) ifadesi, bu ilimle meşgul olanları müjdelemektedir. Bu hadis, bir nevi “*O gün bir kısım yüzler Rablerine bakarak mutlulukla parıldayacak*” (Kıyame, 22-23) ayetinin bir tefsiri mesabesindedir.

Hadis talebesi olarak bu duaya nail olabilme niyetiyle birlikte; *Misk satanın yanında bulunan onun kokusundan mutlaka yararlanır* (Buhârî, “Zebâih” 31) gerçeğinden hareketle; bu duaya nail olanlardan istifade etme en büyük arzumuzdur.

Bu düşüncelerle çıktığımız yolda mezkûr duaya nail olmuş imamlardan birisi olduğuna inandığımız İbrahim b. Saîd el-Cevherî ile bir müddet meşgul olarak bu çalışmayı hazırlamış bulunuyorum.

Çalışmamız Giriş, Üç Bölüm ve Sonuç kısımlarından oluşmaktadır.

Girişte araştırmanın konusu, amacı, metodu ve kaynakları kısaca ele alınmıştır.

Birinci bölümde İbrahim b. Saîd el-Cevherî’nin yaşadığı dönemin siyasi durumu ve o dönemdeki ilmi hayat ve özellikle de hadis ilminin o dönemdeki durumu ele alınmıştır.

İkinci bölümde İbrahim b. Saîd el-Cevherî’nin hayatı ve ilmi kişiliği; hocaları, talebeleri ve kitapları ele alınmıştır.

Üçüncü bölümünde ise el-Cevherî hakkında cerh-tadil alimlerinin sözleri, ondan nakledilen cerh-tadil, rical ve ilele dair sözler ve bazı hadis münekkitlelerinden

rical ilmine dair yaptıđı rivayetler ele alınmıřtır. Daha sonra ise kütüb-i sittede el-Cevheri'den rivayet edilen otuzbeř hadisin tamamı incelenmiř, diđer kaynaklardaki rivayetleri hakkında ise istatistiksel bilgi verilmiřtir. Ardından el-Cevheri'nin *Müsned* adlı eserinin muhtevası hakkında ipucu veren iki rivayet incelenmiřtir.

Sonuç bölümünde ise çalışmada ulařılan sonuçlar maddeler halinde zikredilmiřtir.

Son olarak “*İnsanlara teřekkür etmeyen, Allah'a da řükretmez.*” (Ahmed b. Hanbel, Müsned, 2/258) hadisi geređince; öncelikle çalışmanın bu safhaya gelmesinde daima desteđini gördüğüm muhterem danıřmanım Doç. Dr. Halil İbrahim Kutlay hocama teřekkür, takdir ve minnetlerimi arz etmeyi bir borç bilirim. Hadis ilmiyle ilgili bazı konularda görüşlerine müracaat ettiđim ve deđerli görüşlerinden istifade ettiđim kıymetli Dr. Mücir el-Hatıf hocama müteřekkirim.

Tezimin řekil yönünden incelenmesinde emekleri geçen kıymetli dostlarım Dr. Sabahattin Gümüş ve Abdüssamet Koçak hocalara müteřekkirim. Son olarak İlmiye Vakfı Darulilim İslâmi İlimler Merkezi'ne minnetlerimi sunarım.

Gayret bizden, muvaffakıyet Allah'tandır.

Temmuz/2022

Emre Yazıcı

İÇİNDEKİLER

ÖZET	iv
ABSTRACT	v
ÖNSÖZ	vii
KISALTMALAR	xi
GİRİŞ	1
1. BÖLÜM İBRAHİM B. SAİD el-CEVHERİ’NİN YAŞADIĞI DÖNEM	
1.1. SİYASÎ DURUM.....	4
1.2. İLMÎ DURUM.....	9
1.2.1. Genel Durum	9
1.2.2. Hadis İlmî	11
2. BÖLÜM İBRAHİM B. SAİD el-CEVHERİ’NİN HAYATI VE İLMÎ KİŞİLİĞİ	
2.1. İBRAHİM B. SAİD el-CEVHERİ’NİN HAYATI.....	13
2.1.1. Doğumu	13
2.1.2. Ailesi	14
2.1.3. Öğrenim Hayatı	14
2.1.3.1. İlk Öğrenimi.....	14
2.1.3.2. İlmî Yolculukları.....	15
2.1.4. Vefatı	17
2.2. İBRAHİM B. SAİD el-CEVHERİ’NİN İLMÎ KİŞİLİĞİ.....	18
2.2.1. Hocaları	18
2.2.2. Talebeleri	24
2.2.3. Eserleri	27
3. BÖLÜM İBRAHİM B. SAİD el-CEVHERİ’NİN HADİS İLMİNDEKİ YERİ	
3.1. HADİS ALİMLERİNİN ONUN HAKKINDAKİ SÖZLERİ.....	28
3.2. CERH, TA’DİL, RİCAL VE İLELE DAİR SÖZLERİ.....	29
3.3. HADİS ALİMLERİNDEN CERH, TA’DİL, RİCAL VE DİĞER HUSUSLARA DAİR YAPTIĞI NAKİLLER.....	32
3.4. KAYNAKLARDA YER ALAN RİVAYETLERİ.....	34

3.4.1. Kütüb-i Sittede Yer Alan Rivayetleri	34
3.4.1.1. Sahih-i Müslim'deki Rivayetleri.....	35
3.4.1.2. Sünen-i Tirmizî'deki Rivayetleri.....	41
3.4.1.3. Sünen-i Ebî Dâvud'daki Rivayetleri.....	65
3.4.1.4. Sünen-i Nesâî'deki Rivayetleri.....	71
3.4.1.5. Sünen-i İbn Mâce'deki Rivayetleri.....	88
3.4.2. Diğer Kaynaklardaki Rivayetleri	106
3.5. İBRAHİM B. SAÎD EL-CEVHERÎ'NİN MÛSNED ADLI ESERİ	112
3.5.1. Mahiyeti/Muhtevası	112
3.5.2. Metodu	112
3.5.3. Kıymeti	120
SONUÇ	121
KAYNAKÇA	122

KISALTMALAR

a.e.	Aynı eser/yer
a.g.e.	Adı geçen eser
a.y.	Yazara ait son zikredilen yer
b.	İbn
bkz.	Bakınız
bs.	Baskı
bt.	Binti
c.	Cilt
çev.	Çeviren
ed.	Editör
haz.	Hazırlayan
krş.	Karşılaştırmız
nşr.	Neşreden
r.a	Radıyallahu anh
s.	Sayfa
s.a.v	Sallallahu aleyhi vesellem
terc.	Tercüme eden
thk.	Tahkik eden
t.y.	Basım tarihi yok
v.d.	ve diğerleri
y.y.	Basım yeri yok

GİRİŞ

I. ARAŞTIRMANIN KONUSU

Muhaddisler, Peygamberimiz sallallahü aleyhi vesellemin “*Allah, bizden bir söz işitip onu muhafaza edenin ve sonrada bir başkasına onu ulaştırmanın yüzünü ak etsin.*” (Tirmizî, İlm,7) sözüne nail olabilmek için olanca gayretleriyle çalışmışlardır. Bu amaçla uzun hadis yolculukları yapmış, türlü meşakketlere göğüs germişlerdir. Bundan sonraki süreçte de toplamış oldukları bu hadisleri sonraki nesillere gerek sözlü gerekse yazılı olarak aktarmışlardır. Kimi topladıkları hadisleri bablara göre tasnif ederek *camî* ve *sünen* türü eserler meydana getirmiş, kimi de hadisleri sahabe isimlerine göre tasnif etmiş *müsned* türü eserler telif etmiştir. Bu muhaddislerden biri de bu çalışmada konu edindiğimiz İmam İbrahim b. Saîd el-Cevherî’dir. Başta Vekî’ b. Cerrâh, Süfyan b. Uyeyne ve Yahya b. Maîn gibi hadis imamları olmak üzere bir çok alimden ders almış ve daha sonra içlerinde kütüb-i sitte imamlarının da bulunduğu bir çok hadis alimine hocalık yapmıştır. Aynı zamanda bir *Müsned* de telif eden Cevherî’nin bu eseri maalesef günümüze ulaştığı bilinmemektedir.

Bu çalışmada hem İbrahim b. Saîd el-Cevherî’nin hayatına ışık tutmak hem de rivayetlerini inceleyerek onun hadisçiliği ve hadis musannefatı üzerindeki etkisini ortaya koymaya aynı zamanda el-Cevherî’nin kayıp *Müsnedi* hakkında da fikir vermeye çalıştım.

Çalışma; Giriş, Birinci Bölüm, İkinci Bölüm, Üçüncü Bölüm ve Sonuç kısımlarından oluşmaktadır. Girişte araştırmanın konusu, amacı, metodu ve kaynakları kısaca ele alınmıştır. Birinci bölümde el-Cevherî’nin yaşadığı dönemin siyasî durumu ve o dönemdeki ilmî hayat ve özellikle hadis ilminin o dönemdeki durumu kısaca ele alınmıştır. İkinci bölümde ise el-Cevherî’nin hayatı ve ilmî kişiliği; hocaları, talebeleri ve kitapları ele alınmıştır. Araştırmanın asıl bölümü olan üçüncü bölümünde ise el-Cevherî hakkında cerh-tadil alimlerinin sözleri, ondan nakledilen cerh-tadil, rical ve ilele dair sözler ve bazı hadis münekkitlelerinden rical ilmine dair yaptığı rivayetler ele alınmıştır. Daha sonra kütüb-i sittede el-Cevherî’den rivayet edilen otuzbeş hadisin tamamı incelenmiş, diğer kaynaklardaki rivayetleri hakkında ise istatistiksel bilgi verilmiştir. Ardından el-Cevherî’nin *Müsned* adlı eserinin muhtevası hakkında ipucu veren iki rivayet incelenmiştir.

II. II. ARAŞTIRMANIN AMACI, METODU VE KAYNAKLARI

Hadis tarihi için çok önemli bir aşama olan hicri II. asrın ikinci yarısı ile hicri III. asrın ilk yarısı ve bu dönemlerde tasnif edilen hadis eserleri ve bu eserlerin müellifleri hakkında yapılan çalışmalar hadis tarihi açısından çok önemlidir. Hadislerin yazıya geçirilmesi ve tasnif süreçlerinin çoğunlukla sözlü rivayete değil hocalardan telakki edilen kitaplara dayandığı bilgisi son dönemlerde yapılan çalışmalarda gösterilmiştir. Bu konuda en önemli eserlerden biri de Fuad Sezgin'in (ö. 2018) *Buharî'nin Kaynakları*¹ adlı eseridir.

Bu çalışmada ilgili dönemde yaşamış ve Buharî dışında kütüb-i sitte müelliflerinin kendisinden hadis rivayet ettiği el-Cevherî'nin hadis ilmindeki etkisini inceleyip *Müsned* adlı eseri hakkında da bazı ipuçlarının izi sürülmeye çalışılmıştır.

Çalışmada el-Cevherî'nin kütüb-i sitedeki rivayetleri Tuhfetu'l-*eşraf* üzerinden ve bazı dijital hadis veritabanlarından yararlanılarak tespit edilmiştir. Tespit edilen otuzdört rivayetin her biri el-Cevherî tarikinden gelenler ile diğer tariklerden gelenler ayrı olmak üzere tahrîç edilmiştir. Ardından hadislerin tercümesi yapılmıştır. Senedde geçen ravilerin her biri hakkında Zehebî'nin (ö. 748/1348) *el-Kâşif* ve İbn Hacer'in (ö. 852/1449) *Tehzibu't-tehzîb ve Takribü't-Tehzîb* adlı eserindeki bilgiler ve değerlendirmeler aktarılmıştır. Daha sonra ise her hadisin derecesi bu bilgiler ışığında ve hadis münekkitleleriyle ilim alimlerinin sözleri üzerinden belirtilmiştir. Bu bölümün sonunda ise el-Cevherî'nin kayıp olan *Müsned* adlı eseri hakkında hadis kaynaklarındaki bilgi kırıntılarından yola çıkılarak bir tasavvur ortaya konulmaya çalışılmıştır. el-Cevherî'nin çeşitli kaynaklarda geçen rivayetleri üzerine genel bir tarama yapılmış, bu tarama sonucunda onun *Müsned*'inden alındığı intibayı oluşturan iki örnek tespit edilmiştir. İbrahim b. Said el-Cevherî'nin tam da “..eğer bir hadis bende yüz vecihten yoksa ben kendimi onda yetim addederim”² ifadesinde işaret ettiği duruma uygun olarak bu iki örnekte kendisinden bir hadisin çok farklı vecihlerinin arka arkaya rivayet edildiği görülmüştür. Bu durum ilgili rivayetlerin/vecihlerin muhtemelen onun kayıp eserinden rivayet edildiğini göstermektedir. Bu rivayetlerin tarikleri ile ilgili bir tablo ile bu rivayetlerin hadis eserleri içindeki yerini gösteren kapsamlı bir şema ilgili bölüme eklenmiştir.

Çalışmamızda İbrahim b. Saîd el-Cevherî'nin yaşadığı dönemin ele alındığı birinci bölümde başlıca Taberî'nin *Tarihu'r-rusûl ve'l-mülûk*, İbn Kesîr'in *el-Bidâye ve'n-nihâye*,

¹ Sezgin, M. Fuat, **Buharî'nin Kaynakları**, Kitâbiyât Yayınları, 2. bs, Ankara, 2000

² Hatîb, **Târîhu Bağdad**, VI, 619.

İbnü'l-Esîr, *el-Kâmil fi't-târîh*, Necati Aykon, *İslam Tarihi ve Medeniyeti – Abbâsîler I*, isimli eserlere baş vurulmuştur.

İbrahim b. Saîd el-Cevherî'nin hayatı ve ilmî kişiliği başlıklı ikinci bölümde ise ağırlıklı olarak İbn Ebî Hâtim'in (ö. 327/938) *ec-Cerhu ve't-ta'dîl*, Hatîb el-Bağdâdî'nin (ö. 463/1071) *Târîhu Bağdâd*, İbn Asâkir'in (ö. 571/1176) *Târîhu Medineti Dîmeşk*, Mizzî'nin (ö. 742/1341) *Tehzîbü 'Kemâl*, Zehebî'nin *Târîhu'l-İslâm ve vefeyâtü'l-meşâhîr ve'l-a'lâm*, Siyeru a'lâmi'n-nübelâ', *Tezkiretü'l-huffâz*, Mîzânü'l-İtidâl, Moğultay'ın (ö. 762/1361) *İkmâlü Tehzîbi'l-Kemâl*, İbn Hacer el-Askalânî'nin (ö. 852/1449) *Tehzîbü't-Tehzîb*, kitaplarından faydalanılmıştır.

İbrahim b. Saîd el-Cevherî'nin kütüb-i sitte rivayetlerinin incelendiği son bölümde ise hadislerin tahricinde başta *Sahihu'l-Buhâri*, *Sahîhu Müslim*, *Sünenü Tirmizî*, *Sünenü Ebû Dâvud*, *Sünenü'n-Nesâî*, *Sünenü İbn Mâce*, *Müsnedü Ahmed b. Hanbel*, *Sünenü'd-Dârimi*, *Müsnedü'l-Bezzâr*, *Müsnedü Ebu Ya'lâ el-Mavsîlî*, Taberânî'nin *el-Mu'cemu'l-kebîr*, *el-Mu'cemü'l-Evsat* ve *el-Mucemu'l-sagîr*'i olmak üzere elimizdeki temel hadis kaynaklarına başvurulmuş, özellikle *Tuhfetü'l-eşrâf bi marifeti'l-atrâf* ve *İthâfu'l-meherâ bi atrâfi'l-aşara* gibi eserlerden yararlanılmıştır. Hadislerin ricâliyle ilgili hususlarda İbn Hacer'in *Takrîbü't-Tehzîb* ve *Tehzîbü't-Tehzîb* isimli eserlerinden; değerlendirmeleriyle ilgili hususlarda ise başta İbn Ebî Hâtim'in ve Dârekutnî'nin *İlel*'leri olmak üzere illel kitaplarından istifade edilmeye çalışılmıştır.

BİRİNCİ BÖLÜM

İMAM İBRAHİM B. SAİD el-CEVHERİ'NİN YAŞADIĞI DÖNEM

Bu bölümde İmam İbrahim b. Saîd el-Cevherî'nin yaşadığı hicrî III.Asırdaki siyasî ve ilmî durum kısaca ele alınacaktır.

1.1.SİYASÎ DURUM

İbrahim b. Saîd el-Cevherî'nin yaşadığı dönemin İslam tarihi içinde Abbâsî hilafetinin hicrî 170-247 (miladî 786-861) senelerine denk düştüğü görülmektedir. Bu tarihler arasında toplamda altı halife hüküm sürmüştür. Bunlar sırasıyla Hârûnürreşîd (ö. 170/786), Emîn (ö. 193/809), Me'mûn (ö. 198/813), Mu'tasım-billâh (ö. 218/833), Vâsık-billâh (ö. 227/842) ve Mütevekkil-alallah (ö. 232/847)'dir. Bu halifeler dönemindeki siyasî durum anhatlarıyla şöyledir:

1.1.1. Hârûnürreşîd Dönemi 170 – 193 (786 – 809)

Abbâsî halifesi Mehdî'nin ölümünden sonra, iki oğlundan önce Hadî'ye daha sonra da Harûnürreşîd'e biat edilmiştir. Harûnürreşîd'in yönetime geldiğinde hız kesmeyen isyanların, hilafetinin sonuna kadar devam ettiği görülmüştür. İsyanların, hilafetin farklı yerlerinde ve muhtelif düşünceye sahip kişiler tarafından ortaya çıktığı, öte yandan kimisinin hiçbir silahlı çatışma meydana gelmeden bastırıldığı, kimisinin bastırılmasının iki seneye kadar uzun sürdüğü görülmektedir. 176/792 yılında Deylem'de Yahya b. Abdullah b. Hasan el-Müsennâ öncülüğünde çıkan ayaklanma, Harûnürreşîd'in kumandanlardan Fazl b. Yahya b. Hâlid'in siyasi dehasıyla, hazırladığı büyük ordunun taarruzuna gerek kalmadan bastırılmış ve halife tarafından Yahya'nın can güvenliğine dair teminat veren bir Emannâme gönderilmiştir. 190/806 yılında Rafî b. Leys'in başlattığı isyan, iki yıl kadar uzayınca halife, isyanın bastırılması için bizzat kendisi ilgilenmiş ve sonuçta Rafî 192/808 yılında öldürülerek isyan kontrol altına alınmıştır.³

Sonu gelmeyen kargaşaların yaşandığı hilafet merkezine uzak olan Afrika bölgesinde sükûnetin sağlanması için, kahramanlığı ve dindarlığıyla tanınan ve halkça fazlaca itibar gören

³ Taberî, Ebû Ca'fer Muhammed b. Cerîr b. Yezîd el-Âmülî, **Târîhu'r-rusûl ve'l-mülûk**, Mısır, Daru'l-Mearif, t.y., VIII, 338-340; İbn Kesîr, Ebû'l-Fidâ' İmâdüddîn İsmâil b. Şihâbiddîn Ömer İbn Kesîr, **el-Bidâye ve'n-nihâye**, thk. Şuayb el-Arnaût ve Beşar Avvad Maruf, Katar, Dâru İbn Kesîr, 2015, X, 421- 422; 430-431; 488; İbnü'l-Esir, Ebû'l-Hasen İzzüddîn Alî b. Muhammed b. Muhammed eş-Şeybânî el-Cezerî **el-Kâmil fi't-târîh**, Beyrut, Dâru'l-Kütübi'l-İlmiyye, 1987, V, 291; Necati Aykon, **İslam Tarihi ve Medeniyeti – Abbasiler I**, Siyer Yayınları, V, 159-161.

İbrahim b. Ağleb'in, istemeyerek de olsa halife tarafından 184/800 yılında Kuzey Afrika Umumi Valiliğine tayin edilmesi, Ağlebiler Hanedanı'nı gün yüzüne çıkarırken daha sonraki yıllarda kurulacak olan Ağlebî Devletinin temellerinin atılmasına yol açmıştır. Bu dönemde İdrisîler diye tarih sahnesine çıkacak olan başka bir devletin temelleri de atılmıştır. Fas taraflarında siyasi bir harekete geçen ve kendi adına hutbe okutan İdris b. İdris'e Hz. Fatma soyundan geldiğinden dolayı saldırıdan vazgeçilmesi, böyle bir süreci başlatmıştır.⁴

Bu dönemde Bizans'a düzenlenen seferler, devletin itibarını askeri ve siyasi olarak fazlaca yükseltmiştir. Diğer yandan bu dönemde Harunnürreşid'in, kendisiyle beraber dünya siyasetinde söz sahibi olan Almanya imparatoru Şarlman'la ilişkisi, karşılıklı menfaate dayandığı bilinmektedir.⁵

1.1.2. Emîn Dönemi (193/809-198/813)

Harunnürreşid, Zübeyde isimli hanımından olma Muhammed'i "el-Emîn" lakabıyla 175/791-792 yılında veliaht tayin etmiştir. Halife'nin Merâcil isimli bir cariyesinden Muhammed'in doğumundan altı ay önce dünyaya gelmiş olan Abdullah adında bir çocuğu daha vardır. Veliahtlık için aldığı bu karar zamanla halifeyi rahatsız etmeye başlayınca veziri Yahya b. Halid'le yaptığı istişare neticesinde halife, "el-Me'mûn" lakabını verdiği Abdullah'ı 182/798 senesinde Muhammed'den sonra ikinci veliaht olarak belirlemiştir. Babaları vefat ettikten sonra Emin tahta geçse de bu durum iki üvey kardeşin iktidar mücadelesine engel olamamıştır. Bu mücadele sonunda Emin 198/813'te öldürülmüş ve Me'mûn halifelik makamına geçmiştir. Kimi tarih yorumcularına göre kardeşlerin bu mücadelesinin arka planında Emin'i destekleyen Arap unsurları ile Me'mûn'u destekleyen İranlı unsurların iktidarda olma hevesi yatmaktadır.⁶

1.1.3. Me'mûn Dönemi 198-218 (813-833)

Me'mûn döneminde birden çok isyan çıkmıştır. Ancak Bâbek isyanı, uzun sürmesi ve devlet yönetimi açısından tehlikeli boyutlara ulaşmasıyla dikkat çekmektedir. 201/816 yılında

⁴ İbn Kesîr, *el-Bidâye ve'n-nihâye*, X, 436-438; Aykon, *İslam Tarihi ve Medeniyeti*, V, 161-163.

⁵ Ebü'l-Ferec Cemâlüddîn Abdurrahmân b. Alî b. Muhammed el-Bağdâdî İbnü'l-Cevzî, *el-Muntazam fi târihi'l-mülûk ve'l-ümem*, Beyrut, Daru'l-Kütübi'l-İlmiyye, 1995, IX, 57; İbn Kesîr, *el-Bidâye ve'n-nihâye*, X, 445-446; Aykon, *İslam Tarihi ve Medeniyeti*, V, 165.

⁶ İbnü'l-Cevzî, *el-Muntazam*, IX, 9-10; İbn Kesîr, *el-Bidâye ve'n-nihâye*, X, 429, 535-536; Aykon, *İslam Tarihi ve Medeniyeti*, V, 158-159, 194; Ebû Abdillâh Şemsüddîn Muhammed b. Ahmed b. Osmân ez-Zehebî, *Târîhu'l-İslâm ve vefeyâtü'l-tabakâtü'l-meşâhîr ve'l-a'lâm*, thk. Beşşar Avvad Maruf, Beyrut, Daru'l-garbi'l-islâmî, 2003, IV, 1048.

çıkan bu isyan ancak Mutasım Billâh döneminde Bâbek'in 223/838 yılında öldürülmesiyle son bulabilmiştir.⁷

Henüz Emin hayattayken “imam” unvanını kullanmaya başlayarak İranlı mutedil Şii kesimi kazanmayı amaçlayan Me'mûn, ileriki yıllarda Merv'deki Şiilikle kısmi bir uzlaşma politikası güden bir karar almış ve Ali oğullarından olan İmâmiyye mezhebinin sekizinci imamı Ali er-Rıza'yı veliyaht tayin etmiştir. Hanedan dışından birinin halifelige aday gösterilmesiyle Abbâsî devlet geleneğini bozan bu karar, Bağdat ahalisine ulaştığında halkın geneli tarafından hoş karşılanmamış ve Abbasoğulları'nın şiddetli tepkisine yol açmıştır. Bunun neticesinde halk, Me'mûn'u 202/817 yılında hilafetten azlederek yerine İbrahim b. Mehdî'ye biat etmiştir. Ali er-Rıza, bu gelişmeden habersiz olan Me'mûn'u bildirirken diğer yandan veziri Fazl b. Sehl'in, halkın huzursuzluğuna dair kimi haberlerin kendisinden gizlediğini bildirir. Me'mûn söylenenlerin doğru olduğunu öğrendikten sonra 202/817 senesinde veziri Fazl ve Ali er-Rıza ile Merv'den ayrılarak Bağdat'a doğru yola çıkar. Bu sefer esnasında dikkat çeken iki nemli olay Fazl'ın öldürülmesi ve Ali er-Rıza'nın şüpheli ölümüdür. Me'mûn'un Bağdat'a ulaşmasıyla huzursuzluk ve karışıklık son bulmuştur.⁸

Müslümanlar ve Bizanslar arasında devam eden yirmi beş senelik barış hâli Me'mûn döneminde bitmiş ve yerini savaş durumu almıştır. Bu dönemde uzun bir barış havasından sonra savaş politikası izlenmesinin sebebi Bizans'ın sınırlarını zayıflatarak sugûr ve gerisindeki bölgeleri yapılması muhtemel saldırılara karşı emniyet altına almak ve onların Bâbek'i kışkırtmalarına engel olmaktır.⁹

Me'mûn, Mutezile mezhebini devletin resmi mezhebi ilan etmiş ve 212/827 tarihinde yayımladığı bir emirnameyle herkesi bu mezhebin temel ilkelerinden olan Kur'an'ın mahluk olduğu görüşünü benimsemeye zorlamıştır. Bu durum, 218/833 yılında çıkardığı bir fermanla alimlerin bu konu hakkında sorgulanmasına kadar varmıştır. Alimlerin birçoğu Kur'an'ın mahluk olduğunu söyleyerek kurtulmuşsa da başını Ahmed b. Hanbel'in çektiği kimi ulema buna karşı çıktıklarından hapse mahkûm edilmişlerdir.¹⁰

⁷ İbn Kesîr, *el-Bidâye ve'n-nihâye*, XI, 40, 46-47, 82-88; İbnü'l-Esîr, *el-Kâmil fi'târîh*, V, 473; Ebü'l-Muzaffer Şemsüddîn Yûsuf b. Kızıoğlu et-Türkî el-Avnî el-Bağdâdî Sibt İbnü'l-Cevzî, *Mir'âtü'z-zemân fi'târîhi'l-a'yân*, Beyrut, er-Risaletü'l-Âlemiyye, 2013, XIV, 122; Ebü'l-Fazl Celâlüddîn Abdurrahmân b. Ebî Bekr b. Muhammed el-Hudayrî es-Süyûtî, *Târîhu'l-hulefâ'*, Katar, 2013, 522-23; Nahide Bozkurt, “Me'mûn” *DİA*, XXIX, 102.

⁸ Taberî, *Târîhu'r-rusûl ve'l-mülûk*, VIII, 558. İbn Kesîr, *el-Bidâye ve'n-nihâye*, XI, 5-6, 7-9, 10-11; İbnü'l-Cevzî, *el-Muntazam*, X, 92-94; Sibt İbnü'l-Cevzî, *Mir'âtü'z-zemân*, XIII, 386-387; Nahide Bozkurt, “Me'mûn” *DİA*, XXIX, 102.

⁹ Nahide Bozkurt, “Me'mûn” *DİA*, XXIX, 102.

¹⁰ İbn Kesîr, *el-Bidâye ve'n-nihâye*, XI, 46-47, 59-62; Sibt İbnü'l-Cevzî, *Mir'âtü'z-zemân*, XIV, 122.

1.1.4. Mu'tasım-Billâh Dönemi 218-227 (833-842)

Kardeşleri Emin ve Me'mûn arasında süren taht mücadelesinden uzak duran Mu'tasım-Billâh, halifeliğinin üçüncü senesinde (221/836) Bağdat'ın yaklaşık 100 km. kuzeyinde Sâmerâ şehri kurup Türk birlikleriyle beraber hilafet merkezini oraya taşımıştır. Bu dönemde Türkler'in devlet yönetiminde çok etkili olduğu dikkat çekmektedir. Halife'nin onlara ihsanda bulunmasının yanında asker olarak devletin hizmetine girmeleri, Türklerin kitleler şeklinde İslamiyeti kabul etmesinde etkili olmuştur.¹¹

Azerbaycan'da devleti uzun süre uğraştıran Bâbek isyanının bastırılması bu dönemdeki en önemli başarılarındadır. Me'mûn döneminde başlayan Mutezile nüfuzu, Mutasım döneminde de sürerken bunun bir göstergesi olarak Kur'an'ın mahluk olduğu görüşünü kabul etmeyen ulemanın sorgulanıp cezalandırılması devam etmiştir.¹²

1.1.5. Vâsik-Billâh Dönemi 227-232 (842-847)

Vâsik-Billâh, babası Mutasım-Billâh'ın vasiyeti üzerine ölümünden sonra halife olarak başa geçti. Vâsik-Billâh döneminde Türklerin hem idari ve hem de askerî açıdan devlette etkileri artmıştır. Örneğin halife tarafından hil'at giydirilen ve sultanlık unvanı verilen Türk kumandanlardan Eşnâs 230/842 yılında öldüğünde Abbâsî ordusunun başkumandanlığı yanında Mısır valiliğini yürütüyordu.¹³

Bu dönemde de Mutezile mezhebinin etkisi devam etmiştir. Halku'l-Kur'an konusundaki mihne sadece ulema ve devlet ricaliyle sınırlı kalmayıp normal halka da uygulanmıştır. Bizansla yapılan esir mübadelesinde Vâsik-Billâh'ın, kumandanlarına müslüman esirlerin halku'l-Kur'an ve rü'yetullah konularında imtihana tabi tutulmalarını istemesi, olumlu cevap verenlerin kurtarılacak kendilerine 1'er dinar verilmesini, bu şekilde cevap vermeyenlerin ise düşmanın elinde kalmaya devam etmesini emretmesi bunu göstermektedir. Mihne uygulamalarına şiddetle karşı çıkan dönemin muhaddislerinden Ahmed b. Nasr el-Huzâî'yle kelim tartışmasına giren halife Vâsik'in, aldığı cevaplar karşısında hiddetlenip el-Huzâî'yi öldürmesi, mihnenin bu dönemde hangi boyutlara ulaştığını gözler önüne sermektedir. Ne var ki yaptığına pişman

¹¹ İbn Kesîr, *el-Bidâye ve'n-nihâye*, XI, 78; Sıbt İbnü'l-Cevzî, *Mir'âtü'z-zemân*, XIV, 243; Casim Avcı, "Mu'tasım-Billâh", *DİA*, XXXI, 380-381.

¹² İbn Kesîr, *el-Bidâye ve'n-nihâye*, XI, 16-77, 82-88; İbnü'l-Esîr, *el-Kâmil fi't-târîh*, VI, 15-17; Süyûtî, *Târîhu'l-hulefâ*, 522-23; Casim Avcı, "Mu'tasım-Billâh", *DİA*, XXXI, 380-381.

¹³ İbn Kesîr, *el-Bidâye ve'n-nihâye*, XI, 102; Kadir Kan, "Vâsik-Billâh" *DİA*, XLII, 549.

olan halifenin bu olaydan sonra mihneyi kaldırdığı ifade edilmektedir. Vâsik'in huzurunda Ebu Abdurrahman Abdullah b. Muhammed ile İbn Ebî Duâd arasında yapılan kelim münazarasının da bunda etkili olduğu kaydedilmektedir. Diğer yandan bu dönemde halifenin Ali evladıyla iyi geçinmeye gayret ettiğini belirtmek gerekir.¹⁴

1.1.6. Mütevekkil-Alellah Dönemi 232-247 (847-861)

Vâsik-Billâh vefat etmeden önce veliaht tayin etmediğinden Abbâsî devleti tarihinde ilk defa halife devlet erkânı tarafından seçilmiştir. Bu görev için toplanan devletin kimi ileri gelenleri halife olarak Vâsik'in oğlu Muhammed'in seçilmesini kararlaştırmışlarsa da küçük olduğundan dolayı bu görüşe karşı çıkmış ve Vâsik-Billâh'ın kardeşi Cafer, Mütevekkil Alellah unvanıyla halifelik tahtına oturmuştur. Bu dönemde Mutezile mezhebinin siyasetteki etkisi kırılmıştır. Bunun neticesi olarak halku'l-Kur'ân meselesiyle ilgili tartışmalar son bulmuş ve bu konudan dolayı uygulanan baskılar ortadan kaldırılmıştır. Halife bu dönemde Sünnî ulemanın hâmisî olmuştur.¹⁵

Mütevekkil'in Ali evlâdına karşı uyguladığı şiddet ve baskı politikası dikkat çekmektedir. İsnâşeriyye'nin onuncu imamı Ali el-Hâdi'yi Sâmerâ'ya sürerek göz hapsinde tutması, Ali evlâdının aleyhinde şiir söyleyen şairlere ihsanlarda bulunması, Fedek arazisini Ali evladından alıp yakınlarından birine ikta etmesi ve Hz. Ali ile ilgili sürekli alay etmesi bu çerçevede değerlendirilir. Mütevekkil, muhafız birlikleri tarafından sarayında öldürülmüştür. Bu olay İslam tarihinde bir halifenin kendi birlikleri tarafından öldürülmesi açısından ilk olma özelliğine sahipken bir asırdan fazla bir süredir iktidarda bulunan güçlü Abbâsî hükümdarlarının halk nezdindeki siyasi ve manevi nüfuzlarının zayıflamasına yol açmıştır.¹⁶

1.2. İLMÎ DURUM

1.2.1. Genel Durum

Abbâsiler dönemi, İslâm kültür ve medeniyeti açısından önemli bir dönemdir. Birçok ilim dalı bu dönemde şekillenmiştir. İslâm dünyasında ilmî çalışmaların bir kısmı Emevîler devrinde başlamış olmakla birlikte, sistemli bir şekilde ele alınarak müstakil birer ilim dalı

¹⁴ İbn Kesîr, *el-Bidâye ve'n-nihâye*, XI, 118; İbnü'l-Cevzî, *el-Muntazam*, XI, 163; Kadir Kan, "Vâsik-Billâh" *DİA*, XLII, 549.

¹⁵ İbn Kesîr, *el-Bidâye ve'n-nihâye*, XI, 131-132; İbnü'l-Esîr, *el-Kâmil fi't-târîh*, VI, 96-98.

¹⁶ Mahmut Kırpınar, "Mütevekkil-Alellah", *DİA*, XXXII, 212-213.

haline gelmesi Abbâsîler devrinde olmuştur. Yine İslam dünyasında ilk kütüphane ve ilk üniversite olarak değerlendirilen, yoğun tercüme faaliyetlerinin yapıldığı Beytülhikme de bu dönemde inşa edilmiştir.¹⁷

1.2.1.1. Arap Dili ve Edebiyatı

Bu dönemde Arap dili ve edebiyatına dönük çalışmaların İslam'ın temel iki kaynağı olan kuran ve hadisin inceliklerini anlayabilmek için yapıldığı dikkat çekmektedir. Sözlükle ilgili çalışmalara önem verilmiş Arap edebiyatına temel teşkil edecek malzeme toplanıp tespit edilmeye başlanmıştır. Yine Basra ve Küfe nahiv ekolleri de bu dönemde teşekkül etmiştir. Bu dönemin önemli dil alimleri başlıca şunlardır: *Kitâbü'l-'Ayn* müellifi Halîl b. Ahmed, el-Kitâb müellifi Sîbeveyh, *Me'âni'l-Kur'ân* müellifi Ahfeş el-Evsat, *el-Muhtedab* müellifi Ebü'l-Abbas el-Müberred, *Kitâbü Aḥbâri'n-naḥviyyîn el-Başriyyîn* müellifi Ebû Saîd es-Sîrâfî ve Zeccâc, Kisâî, *Me'âni'l-Kur'ân* müellifi Ferrâ ve Sa'leb, *el-İzâh fi 'ileli'n-naḥv* müellifi Ebü'l-Kâsım ez-Zeccâcî, Ebû Ali el-Fârisî, *el-Ḥaşâ'îş* müellifi İbn Cinnî ve el-Mufaşşal müellifi Zemahşerî.¹⁸

1.2.1.2. Tefsir ve Kıraat İlimleri

Abbâsîler dönemi tefsir ve kıraat ilimlerinin de gelişme gösterdiği bir dönemdir. Bu dönemde rivayet ve dirayet tefsiri metotları teşekkül etmiş, kıraate dair çalışmalar bu dönemde zirveye ulaşmıştır. Bu dönemde garîbü'l-Kur'ân, müşkilü'l-Kur'ân, müteşâbihü'l-Kur'ân, mecâzü'l-Kur'ân, i'câzü'l-Kur'ân, en-nâsîh ve'l-mensûh gibi başlıkları havi bir çok eser yazıldığı dikkat çekmektedir. Bu dönemde yazılmış Ebû Ubeyd Kâsım b. Sellâm'ın *Kitâbü'l-Kırâ'ât* adlı eseri, Ebû Bekir b. Mücâhid'in "yedi kıraat"i tasnif ettiği önemli eseri *Kitâbü's-Seb'a'sı*, İbn Mihrân'ın *el-Gâye fi'l-kırâ'âti'l-aşr* adlı eseri, Mekkî b. Ebû Tâlib'in *el-Keşf 'an vüçûhi'l-kırâ'âti's-seb'a'* adlı eseri, Ebû Amr ed-Dânî'nin *et-Teysîr*'i dönemin önemli mahsullerindedir.¹⁹

1.2.1.3. Fıkıh İlmi

Abbâsîler dönemi fıkıh mezheplerinin teşekkül dönemi olarak da kabul edilir. Dört büyük fıkıh mezhebi olan Hanefî, Mâlikî, Şafîî ve Hanbelî mezhepleri bu dönemde teşekkül etmiştir. Yine günümüze ulaşmayan Evzâî, Süfyân es-Sevrî ve Dâvud b. Ali'ye nispet edilen

¹⁷ Hakkı Dursun Yıldız, "Abbâsîler", *DİA*, I, 41; Prof. Dr. Ali Muhammed Sallâbî, *Abbasiler Dönemi ve Murabıtlar Devleti*, trc. Ayhan Ak, Ravza Yayınları, 2006, 101.

¹⁸ Hakkı Dursun Yıldız, "Abbâsîler", *DİA*, I, 41.

¹⁹ Hakkı Dursun Yıldız, "Abbâsîler", *DİA*, I, 42.

mezhepler de bu dönemde teşekkül etmiştir. Harunurreşîd'in islam hukukunu kanunlaştırma amacıyla İmam Mâlik'in *Muvvattâ*'sını kabe duvarını asmak istemesi ve İmam Malik'in bunu reddetmesi bu dönemde meydana gelen önemli olaylardandır. Yine kâdı'l-kudât (başkadılık) müessesesi, ilk defa Abbâsi halifesi Harunurreşîd döneminde kurulmuştur.²⁰

1.2.1.4. Kelam İlmi

Abbâsîler dönemi kelâm ilminin sistemleştiği bazı itikadî ekollerin güç bulduğu bir dönemdir. Özellikle mutezile ekolü, dönemin Abbâsî halifesi Me'mun'un desteğini alarak halku'l-Kuran meselesinde Ahmed b. Hanbel'le yaptıkları münazaralarla mihne döneminin ortaya çıkmasına sebep olmuştur. Dönemin halifeleri tarafından işkencelere maruz kalan Ahmed b. Hanbel bu konuda asla taviz vermemiş ve Kur'an'ın kelâm-ı kadîm olduğu, mahluk olmadığı şeklindeki görüşünden asla vazgeçmemiştir.²¹

Hatta İbrahim b. Saîd el-Cevherî'den nakledilen şu hadise onun ömrünün sonuna kadar bu fikride sabit kaldığını göstermektedir: İbrahim b. Saîd şöyle demiştir: “Selam vererek Ahmed b. Hanbel'in yanına girdim. Elimi uzattım, benimle musafaha yaptı. Ben çıkınca (arkamdan) ‘Bu genç ne kadar edepli!. Elimizi öpmeye kalksa ayağa kalkmaya ihtiyaç duyardık’ demiştir.”²² Diğer bir nakil de şöyledir: “Ey Ebû Abdillâh, el-Kerâbîsî ve İbnu's-Selcî konuşuyorlar (dedim). Ahmed b. Hanbel ‘ne hakkında?’ dedi. Ben de ‘(Kur'an'ın) lafzı hakkında’ dedim. Ahmed b. Hanbel; ‘Kuran'ın lafzı mahluk değildir. Kim ‘benim Kuran'ı telaffuz etmem mahluktur’ derse o cehmîdir’ dedi.”²³ Bu rivayet *Buğyetu't-Taleb*'de “Bedîl b. Muhammed b. Esed tarafından; “Ben ve İbrahim b. Saîd el-Cevherî Ahmed b. Hanbel'in vefat ettiği gün yanına girdik” şeklinde bir ziyadeyle yer almaktadır.²⁴

Abbâsîler dönemi, Eş'arî mezhebinin gelişimi ve buna paralel olarak Mâverâünnehir'de Ebû Mansûr el-Mâtürîdî tarafından kurulan Maturidiyye kelâmının ortaya çıkışı, Şîa, Havâric ve Mürcie mezheplerinin birçok fırkalara ayrılması gibi hadiselerin meydana geldiği bir dönemdir.²⁵

²⁰ Hakkı Dursun Yıldız, “Abbâsîler”, **DİA**, I, 42; Ebû Nuaym el-İsfehânî, **Hilyetü'l-evliya ve tabakâti'l-asfiâ**, Dâru'l-Kütübi'l-İlmiyye, Beyrut, 1409, VI, 332.

²¹ Hakkı Dursun Yıldız, “Abbâsîler”, **DİA**, I, 42; Hayrettin Yücesoy, “Mihne” **DİA**, XXX, 26-28.

²² Ebu'l-Hüseyn Muhammed b. Ebî Yalâ el-Ferrâ el-Bağdâdî el-Hanbelî (ö. 526/1131), **Tabakâtu'l-hanâbile**, thk. Dr. Abdurrahman b. Süleyman, Riyad 1419/1999, I, 241.

²³ İbn Ebî Yalâ **Tabakâtu'l-hanâbile**, I, 241.

²⁴ Kemâlüddîn İbnü'l-Adîm Ebü'l-Kâsım Ömer b. Ahmed b. Hibetillâh, **Buğyetu't-taleb fi târihi Haleb**, thk. Dr. Süheyl Zekkâr, Dâru'l-Fikr, X, 4494.

²⁵ Hakkı Dursun Yıldız, “Abbâsîler”, **DİA**, I, 42.

1.2.2. Hadis İlmî

İbrahim b. Saîd el-Cevherî'nin yaşadığı yıllarda hadis alanında tedvin dönemi yeni bitmiş, ilk hadis *musannefleri* telif edilmiş, ancak çoğunlukla merfû rivayetlere dayanan eserler telif edilmeye başlanmıştır. Hicri III. Asır müellifleri, II. Asrın hadis müktesebatının önemli bir kısmını yazılı olarak veya musannef eserler olarak tevarüs etmişlerdir. Kütüb-i sitte gibi meşhur hadis musannefleri hicri 150-250 arası yaşayan muhaddislerin kitaplarını rivayet olarak almış ve kendi eserlerinde bu kaynaklarda yer alan hadisleri önemli oranda nakletmişlerdir. III. Asır öncesi eserlerde merfu haberlerle birlikte mevkuf ve maktu haberlere yer verilmiş, genelde fıkıh baplarına göre veya *müsned* olarak eserler kaleme alınmıştır. Mürsel hadisler de bu dönem eserlerinde önemli ölçüde yer almıştır. Daha sonra III. Asrın ortalarından itibaren telif edilen eserler ise merfu ve müsned rivayetler üzerine yoğunlaşmış ve hadisin altın çağını oluşturan temel hadis eserleri yazılmış ve kabul görmüştür.

Bu dönemin hadis tarihi açısından tartışılmaz önemi ise hadisin altın çağındaki müelliflerin hocalarının dönemi olmasıdır. Bir diğer deyişle hadisin altın çağında kaleme alınan eserler bu dönemin eserlerinin meyvesidir. Ancak bu dönemdeki eserler her ne kadar sonraki eserlerde rivayet olarak karşımıza çıksa da ne yazık ki bir kısmı bütün olarak günümüze ulaşmamıştır. Bu dönemden günümüze ulaşan başlıca eserler ise; İmam Malik'in (ö. 179) *Muvatta*, Ebû Dâvud et-Tayâlisî'nin (ö. 204) *Müsned*, Abdurrezzak es -San'ânî'nin (ö. 211) *Musannef*, Humeydî'nin (ö. 219) *Müsned*'i, Saîd b. Mansûr'un (ö. 227) *Sünen* adlı eseri, İbn Ebî Şeybe'nin (ö. 235) *Musannef*, İshak b. Râhûye'nin (ö. 238) *Müsned* ve Ahmed b. Hanbel'in (ö. 241) *Müsned* adlı eseridir.

Bu dönemde hadis şerh literatürünün temelini oluşturan eserler denebilecek Garîbu'l-hadîs ilmine dair eserler de yazılmıştır. Garîbu'l-hadis hadislerde geçen nadir kelimeleri konu alan ve bu alanda yazılan eserlerin ortak adıdır. Bu alanda Nadr b. Şumeyl (ö. 203/818), Ebû Bekir Hüseyin b. Ayyâş es-Sülemî (ö. 204/819) Kutrub (ö. 206/821), Ebû Ubeyde Ma'mer b. el-Müsennâ (ö. 210/825), , Ebû Amr eş-Şeybânî (ö. 213/828), Ebû Zeyd el-Ensârî (ö. 215/830), Ebu Ubeyde Kâsım b. Sellâm (ö. 223/838) Seleme, el-Esrem (ö.230/844), gibi isimler eserler vermişlerdir.²⁶

Bu dönemde ilal ve rical bilgisine dair eserlerin ilkleri de telif edilmiştir. Suâlât tarzında olan bu eserler her ne kadar talebelere nispet edilseler de aslında o imamların kendi eserleri

²⁶ İbnü'n-Nedîm, Ebû'l-Ferec Muhammed b. İshâk b. Muhammed el-Bağdâdî, **el-Fihrist**, thk. İbrahim Ramazan, 2. bsk. Dâru'l-Marife, Beyrut, 1417/1997, 115. İsmail Lütü Çakan, **Hadis Edebiyatı**, İFAV yayınları, 7. bsk., İstanbul, 2009, 210; M. Yaşar Kandemir, "Garîbu'l-Hadîs", **DİA**, XIII, 376.

mesabesindedir. *Târîhu İbn Maîn* (Dûrî rivayeti), *Târîhu İbn Maîn* (İbn Mahrez rivayeti), *Târîhu İbn Maîn* (Osman ed-Dârimî rivayeti), *Min kelâmi Ebî Zekerîya Yahya b. Maîn* (Tahmân rivayeti), *Târîhu Hâşim b. Mersed et-Taberânî an Yahya b. Maîn*, *Suâlâtu İbnu'l-Cüneyd li'l-İmâm Yahya b. Maîn*, *el-İlel ve Marifeti'r-Ricâl* Ahmed b. Hanbel (Mervezî rivayeti) *el-İlel ve Marifeti'r-Ricâl* Ahmed b. Hanbel (oğlu Abdullah rivayeti), *el-İlel* Ali b. Medînî bu eserlerden bazılarıdır.

Bu devirde bazı hadis usulü meselelerini içeren eserler de yazılmıştır. Bilindiği gibi ilk müstakil hadis usulü eseri denilen Ramhürmüzî'nin *el-Muhaddisu'l-fâsıl beyne'r-râvî ve'l-vâî*'den önce değişik alanlardaki kitaplarda birtakım konularının işlenmesinden ibaretti. Bu eserlerin başında İmam Şafî'nin fıkıh usulüne dair yazmış olduğu *er-Risâle* adlı eseri gelmektedir. İmam Şafî bu eserinde “haber-i vahidin hüccet olması, ravide aranan şarlar ve ravinin rivayetinde riayet etmesi gereken hususlar, mana ile rivayet, tedlis ve müdellisin rivayeti” gibi hadis usulü meselelerini incelemiştir. Dolayısıyla da hadis usulü meselelerinin tedvin edildiği ilk eser *er-Risâle'dir*, denebilir.²⁷

Diğer taraftan bu dönemde hadis ilminin önemli dallarından olan muhtelefu'l-hadis ilminin ilk kitapları yazılmıştır. İhtlâfu'l-hadîs, te'vîlu muhtelefi'l-hadîs, müşkilü'l-âsâr, müşkilü'l-hadîs, münâkazâtü'l-hadîs, telfiku'l-hadîs, te'vîlu müşkilü'l-hadîs ve benzeri isimlerle de anılan bu ilim dalının ilk örneği İmam Şafî'nin *İhtilâfu'l-hadis* kitabıdır. Eser aslında İmam Şafî'nin *el-Umm* isimli esrinin son bölümü olmakla beraber müstakil olarak da basılmıştır. İmam Şafî, bu esrinde yetmiş dokuz bab altında birbirine aykırı görülen 323 hadisi hadisler incelemiş aynı zamanda hadislerin ilgili ayetlerle uyumu üzerinde de durmuştur.²⁸

²⁷ Emre Yazıcı, **Muhtasar Hadis Usulü Tarihi**, Yasin Yayınevi, İstanbul, 2009, 12.

²⁸ İsmail Lütfi Çakan, **Hadislerde Görülen İhtilaflar ve Çözüm Yolları (Muhtelifü'l-Hadis İlmî)**, İFAV yayınları, 4. bsk. İstanbul, 2010, 72; Abdullah Aydın, “Muhtelifü'l-hadîs”, **DİA**, XXXI, 76.

İKİNCİ BÖLÜM

İBRAHİM B. SAİD el-CEVHERÎ'NİN HAYATI VE İLMÎ KİŞİLİĞİ

2.1 İBRAHİM B. SAİD el-CEVHERÎ'NİN HAYATI

2.1.1. Doğumu

Tam adı İbrahim b. Saîd el-Cevherî, Ebû İshâk b. Ebî Osman el-Bağdâdî'dir.²⁹ Doğum yeri ve tarih hakkında kesin bir bilgi yoktur. Zehebî, 170/786 senesinden sonra doğduğunu söylemiştir.³⁰

Ceyyânî, nesebini “İbrahim b. Saîd b. Abdülaziz el-Cevherî” şeklinde zikretmektedir.³¹ Buna göre İbrahim b. Saîd'in dedesinin adı Abdülaziz'dir. Ancak baktığımız teracim kitaplarının hiçbirinde “İbn Abdülaziz” şeklinde bir kayıt yoktur. Moğultay'ın nesebini Ceyyânî'den aynı şekilde nakletmesi, muhakkikin nüshayı yanlış okumuş olma ihtimalini ortadan kaldırmaktadır.³²

Aslen Taberistan'lıdır³³. Bazı hadis kaynaklarında et-Taberî şeklinde nispetlere rastlamak mümkündür.³⁴ Bağdat'da yaşadığı için el-Bağdâdî; Bağdat'daki Kuyumcular Sokağı'na (safful-cevherî) nispetle³⁵ de el-Cevherî diye anılmıştır. Sem'anî ise Cevherî nisbetinin cevher satışından kaynaklandığını söylemiştir.³⁶ Ailesi ile ilgili bölümde geleceği

²⁹ Mizzî, Ebû'l-Haccâc Cemâlüddîn Yûsuf b. Abdirrahmân b. Yûsuf, **Tehzîbü'l-Kemâl fi esmâi'r-ricâl**, thk. Beşşâr Avvâd Ma'rûf, Müessesetü'r-Risâle, 1. bs., 1402/1982, II, 95.

³⁰ Zehebî, Şemsüddîn Ebû Abdillâh Muhammed b. Ahmed b. Osman b. Kaymaz, **Siyeru a'lâmi'n-nübelâ**, thk. Şuayb el-Arnaût, Müessesetü'r-Risâle, 3. bs., 1405/1985, XII, 149.

³¹ el-Ceyyanî, Ebu ali Hüseyin b. Ahmed b. Muhammed el-Gassanî el-Endelüsî, **Tesmiyetü şüyûhi Ebî Dâvûd**, thk. Muhammed es-Saîd b. Besyûnî Zağlûl, Dâru'l-Kütübi'l-İlmiyye, 1418/1998, 118.

³² Moğultay b. Kılıç, Ebu Abdillâh Alaüddin, **İkmâlü Tehzîbi'l-kemâl fi esmâi'r-ricâl**, thk. Ebu Abdurrahman Âdil ve Ebu Muhammed Üsâme, el-Fâruku'l-Hadis li't-Tıbbâa, 1. bs. 2001, I, 209

³³ Zehebî, **Siyeru a'lâmi'n-nübelâ**, XII, 149.

³⁴ Mesela bkz: Ahmed b. Hanbel, **Fedâilu's-sahâbe**, thk. Vasiyyüllah Muhammed Abbas, Müessesetü'r-Risâle, 1. bs., 1403/1983, I, 234 (287).

³⁵ Ebubekir Ahmed b. Ali b. Sabit el-Hatîb el-Bağdâdî, **Târîhu Bağdad**, thk. Beşşâr Avvâd Ma'rûf, Beyrut, Dâru'l-Ğarbi'l-İslâmî, 1. bs. 2001, VI, 619.

³⁶ Ebû Sa'd Abdülkerîm b. Muhammed b. Mansûr es-Sem'anî, **el-Ensâb**, thk. Abdurrahman b. Yahyâ el-Mu'allimî el-Yemânî v.d. Haydarabad: Meclisü Dâirati'l-Ma'ârifî'l-Osmâniyye, 1962, III, 421

üzere İbrahim b. Saîd'in babasının varlıklı bir kimse olması bu işle uğraştığı anlamına gelebilir. Ama bu konuda elimizde kesin bir veri bulunmamaktadır.

2.1.2. Ailesi

İbrahim b. Said el-Cevherî'nin ailesi hakkında fazla bir bilgi bulunmamaktadır. Babasının Ebû Osman Saîd el-Cevherî'nin güvenilir (sika), ihtişamlı, asil, varlıklı ve alimlere karşı hürmetkar bir kimse olduğu ifade edilmiştir. Kaynaklarda Harun er-Reşid (ö. 193/809) döneminde 400'den fazla kimseye hac yaptırdığı ve bu kimselerin arasında İsmail b. Ayyâş ve Hüşeym b. Beşîr gibi büyük muhaddislerin de olduğu nakledilmiştir.³⁷

İbrahim b. Saîd'in künyesinin Ebû İshâk³⁸ olması, İshak adında bir oğlu olduğu anlamına gelebilir. Ancak kaynaklarda bu konuda herhangi bir bilgiye rastlanılmamıştır.

İbrahim b. Saîd gibi yine bir Yahya b. Maîn'in talebesi olan İbnü'l-Cüneyd'in de (İbrâhîm b. Abdillâh b. el-Cüneyd el-Huttelî el-Bağdâdî (v. 270)) künyesi Ebû İshak'tır. Ancak kendisin Suâlât'ında anlattığı Yahya b. Maîn'le aralarında geçen şu diyalog ilginçtir: “Yahya bana dedi ki: çocuğun var mı? Dedim ki: Hanımım bile yok (bekarım). Yahya: o zaman buralarda ne işin var ya git bir sınır birliğine (النَّغْر) katıl ya da kendini şu sahillere (السواحل) muhtemelen Şam sahillerini kastediyor.) at. Çünkü dünya hayatı boştur.”³⁹

Burada ilginç olan husus her ikisinin de aynı isim ve künyeye sahip olmaları ve de İbrahim b. Saîd'in sınır boylarında vefat etmiş olmasıdır. Yani acaba İbrahim b. Saîd de benzer bir durumu vardı da hocası Yahya b. Main'den benzer bir tavsiye alıp mı gitmişti? Tabi elimizde kesin bir veri bulunmamaktadır. Hatta İbnü'l-Cüneyd'in sonradan evlenip evlenmediğine dair de bir bilgi yoktur.

³⁷ Hatîb, *Târîhu Bağdad*, VI, 619; Zehebî, Şemsüddîn Ebû Abdillâh Muhammed b. Ahmed b. Osman b. Kaymaz, *Târîhu'l-İslâm ve vefeyâtü'l-meşâhîr ve'l-a'lâm*, thk. Beşşâr Avvâd Ma'rûf, Beyrut, Dârü'l-Ğarbi'l-İslâmî, I. bs. 2003, V, 1078.

³⁸ Müslim b. Haccac en-Nisabûrî el-Kuşeyrî, *el-Künâ ve'l-esmâ*, thk, Abdurrahim Muhammed Ahmed el-Kaşkarî, I-II, Medine 1404/1984, I, 49.

³⁹ *Su'âlâtü İbni'l-Cüneyd*, nşr. Ahmed Muhammed Nûrseyf, Medine, 1408/1988, s. 346

2.1.3. Öğrenim Hayatı

2.1.3.1. İlk Öğrenimi

İbrahim b. Saîd el-Cevherî'nin nasıl bir eğitim sürecinden geçtiğine dair kaynaklarda açık bilgiler bulunmamaktadır. Ancak dönemin ilim anlayışı ve eğitim tarzına bakarak bunu anlamak mümkündür.

Hadis dinlemeye başlama yaşı hususunda farklı görüşler aktarılmıştır. Basra'luların 10, Kûfe'lilerin 20, Şam'luların ise 30 yaşını tamamladıklarında hadis yazmaya başladığı nakledilir. Hatib el-Bağdâdî, Kûfe'lilerin 20 yaşını tamamladıktan sonra hadis dinlemeye başladığı bu yaşa kadar Kur'an-ı Kerim ezberi ve ibadetle meşgul oldukları söylenir, demiştir. O, "bazı kimseler hadis dinlemeye başlama yaşı 15; diğer bazıları ise 13 dediler. Âlimlerin çoğunluğu ise bu yaşın altındaki kimselerin de hadis dinlemesinin sahih olduğunu söylemiştir. Bize göre doğru olan da budur" demiştir.⁴⁰

İbrahim b. Saîd el-Cevherî'nin, hocası Süfyan b. Uyeyne'den naklettiği "Zührî -beni kastederek- ondan daha küçük ilim talebesi görmedim, dedi. Ben ondan hadis dinlemeye başladığımda 15 yaşındaydım" sözü⁴¹ yine o dönemin eğitim tarzını yansıtan bilgiler arasındadır.

Bu bilgiler ışığında özellikle Hatib el-Bağdâdî'nin naklettiği ilgili yaşlardan önce Kur'an-ı Kerimle meşgul olurlardı, sözünden yola çıkarak İbrahim b. Saîd el-Cevherî'nin eğitimine ilk önce Kuran-ı Kerim'le başladığı söylenebilir. Aynı zamanda hadis meclislerinde de hazır bulundurulmuş olması muhtemeldir.

İbrahim b. Saîd el-Cevherî, kiraati, Nâfi'in talebeleri olan İsmâil b. Ebî Üveys ve Ebû Bekir b. Ebî Üveys'ten semâ yoluyla almıştır. Ondandır Muhammed b. Ahî'l-İmâm ve kardeşi Abdurrahman b. Ubeydillah almıştır.⁴²

⁴⁰ Ebubekir Ahmed b. Ali b. Sabit el-Hatib el-Bağdâdî, **el-Kifâye fi ilmi'r-rivâye**, thk. Ahmed Ömer Hâşim, Beyrut, Dâru'l-Kitâbi'l-Arabî, 2.bs. 1986, s.73.

⁴¹ Ebû Muhammed el-Hasen b. Abdurrahman er-Râmihürmüzî, **el-Muhaddisü'l-fâsıl beyne'r-râvî ve'l-vâî**, thk. Ümmü Abdillâh bt. Mukbil b. Hâdî, Katar, 1. bs. 121. Kadı İyâz bunu 16 olarak kaydetmiştir. Bkz. Kadı İyâd, **el-İlmâ' fi dâbtü'r-rivâye ve takyîdi's-semâ'**, thk. Seyyid Ahmed Sakr, Dâru't-Turâs, 1. bsk. 1379/1970, 64.

⁴² İbnü'l-Cezerî, Şemsüddin Ebî'l-Hayr Muhammed b. Muhammed, **Ğâyetü'n-nihâye fi tabakâti'l-kurrâ**, nşr. Bergstraesser, Beyrut, Dâru'l-Kütübü'l-İlmiyye, 1.bs. 2006, I, 21. Ayrıca bkz. Ebû'l-Kâsım Yûsuf b. Ali el-Hüzelî el-Mağribî, **el-Kâmil fi'l-kırâati'l-aşr ve'l-erbaîni'z-zâide aleyhâ**, thk. Cemâl b. es-Seyyid b. Rifâî, Müessesetü Semâ, 1.bs. 2007, 193.

2.1.3.2. İlmî Yolculukları

Hadis tahsil etmek için yapılan ilk yolculuklar (rıhle) sahabe döneminde yapılmıştır. Sahabeden Cabir b. Abdillâh b. Amr (ö. 78/697), Abdullâh b. Üneys'in (ö. 54/674) rivayet ettiği bir hadisi bizzat kendisinden işitmek için bir binek satın almış ve Medine'den Şam'a bir aylık yola gitmiştir.⁴³ Yine sahabeden Ebu Eyyub el-Ensârî de (ö. 49/669) bildiği bir hadisi bir de Ukbe ibn Âmir'in (ö. 58/678) ağzından dinlemek için Medine'den Mısır'a gitmiş, hadisi dinledikten sonra Medine'ye geri dönmüştür.⁴⁴

Hadis için yapılan ilim yolculukları, sahabeden sonraki nesillerde de devam etmiştir. Meşhur tabiîn alimlerinden Said b. Müseyyeb (ö. 94/713), tek bir hadis elde etmek için günlerce ve gecelerce yürüdüğünü söylemiştir.⁴⁵ Tabiînin büyüklerinden Ebu Osman en-Nehdî (ö. 100/718), hac niyeti olmadığı halde, sadece Ebu Hureyre'den (ö. 58/678) nakledilen bir hadisi bizzat kendisinden dinlemek için o sene hacetmişti.⁴⁶

Ebu Kılâbe'den (ö. 104/722) şöyle dediği nakledilir: “Medine’de üç gün kaldım. Orada herhangi bir ihtiyacım/işim yoktu. Sadece, bir hadisi rivayet ettiğini duyduğum zatın gelmesini bekliyordum. Sonunda geldi ve o hadisi rivayet etti.”⁴⁷ Hatîb el-Bağdâdî'nin konuyla ilgili kaleme aldığı *er-Rihle fi talebi'l-hadis* adlı eseri benzer örneklerle doludur.

İbrahim b. Saîd el-Cevherî, hadis tahsilinde selevinin yolundan gitmiş olmalıdır. Kaynaklarda nerelere yolculuk yaptığını ve gittiği yerlerde kimlerden hadis dinlediğine dair fazla detay bulunmasa da hocalarının çokluğu buna delâlet etmektedir. Yine Hatîb el-Bağdâdî'nin İbrahim b. Saîd'in babasının zengin olması dolayısıyla çokça hadis yazabildiğine dair sözünü⁴⁸ buna yormak gerekir. Çünkü rihle için yeterli birikime sahip olmak gerekiyordu. Yolculuk için yeterli maddî imkâna sahip olamadıkları için bazı üstatlarla görüşmekten mahrum kalan alimler olmuştur. Ahmed b. Hanbel'den, (ö. 241/855) yeterli imkana sahip olamadığı için Cerir b. Abdulhamid (ö. 188/804) ve Yahya b. Yahya'ya (ö. 226/840) gidemediği nakledilmiştir.⁴⁹

⁴³ Ahmed b. Hanbel, **Müsned**, thk. Şuayb el-Arnaût, Âdil Mürşid vd, Müessesetu'r-Risâle, 1.bs. 2001, XXV, 431 (16042).

⁴⁴ Ahmed b. Hanbel, **Müsned**, XXVIII, 613 (17391).

⁴⁵ Ebubekir Ahmed b. Ali b. Sabit el-Hatîb el-Bağdâdî, **er-Rihle fi talebi'l-hadis**, thk. Nureddin Itr, Dâru'l-Kütübi'l-İlmiyye, Beyrut, 1.bs. 1975, 127.

⁴⁶ Hatîb, **Rihle**, s. 132.

⁴⁷ Hatîb, **Rihle**, s. 144.

⁴⁸ Hatîb, **Târîhu Bağdad**, VI, 619.

⁴⁹ Hatîb, **el-Câmî li-ahlâkı'r-râvî ve âdâbi's-sâmi'**, thk. Dr. Muhammed Accâc el-Hatîb, Beyrut, Müessesetu'r-Risâle, 3. bs. 1996; II, 349.

İbn Asâkir, İbrahim b. Saîd'in Dımaşk'a gittiğini haber vermiştir.⁵⁰ el-Huttelî'nin ed-*Dîbâc*'ında naklettiğine bakılırsa 190 senesinde gelmiştir. el-Huttelî şöyle der: “.. Yine İbrahim b. Saîd'in kitabından şöyle yazdım: ‘Dımaşk’ta gördüğüm Dımaşk’lılardan Ebu’l-Abbâs künyeli bir şeyh -sika idi- 190 senesinde bana rivayet etti..”⁵¹ Zehebî'nin 170 den sonra doğduğu görüşü esas alınırsa İbrahim b. Saîd henüz 20 yaşına gelmeden Dımaşk'a yolculuk yaptığı sonucuna ulaşılabilir.

Bunun dışında hangi şehirde hangi hocalardan istifade ettiğine dair bir bilgi bulunmamaktadır. Bunu tespit etmek zordur. Zira o dönemde hocasıyla talebesiyle çoğu ilim taliplerinin rıhle yaptığını varsayarsak kiminle nerede buluşup ders dinlediğini tespit etmenin ne kadar zor olduğu anlaşılabilir. Hele hele İbrahim b. Saîd'in Bağdat gibi binlerce hocaya misafirlik yapan bir ilim merkezinde yaşamış olması tespiti iyice zorlaştırmaktadır. İbrahim b. Saîd döneminin ilim merkezleri olan Basra, Küfe, Mekke, Medine vb. şehirlere gidip ilim tahsil etmiştir.

2.1.4. Vefatı

İbrahim b. Saîd el-Cevherî, murâbit⁵² olarak gittiği Aynzerba'da (عين زربة) vefat etmiştir.⁵³ Yâkût el-Hamevî *Mu'cemü'l-Büldân*'da burasının, sınır boylarında (الغمر) Missîsa'nın⁵⁴ nahiyelerinden bir şehir olduğunu söyler.⁵⁵ Bugün hâlâ mevcut olan ve Anavarza olarak bilinen bu yer, Adana'nın Kozan ilçesine bağlı Dilekkaya köyünün sınırları içerisinde yer alan bir antik kenttir.⁵⁶

İbrahim b. Saîd el-Cevherî'nin vefat tarihi hususunda farklı görüşler bulunmaktadır. İbn Kâni' 247;⁵⁷ Ebû Ali el-Ğassânî ve Müslime b. Kâsım 255⁵⁸, İbn Asakir 253, İbn Ebî Âsım

⁵⁰ İbn Asâkir, Ebü'l-Kâsım Alî b. el-Hasen b. Hibetillâh b. Abdillâh b. Hüseyin ed-Dımaşkî. *Târihu Dımaşk*. thk. Muhibbüddin Ebî Saîd Ömer b. Garâme el-Amrî. Beyrut: Dâru'l-Fikr, 1995/1415; VI, 407.

⁵¹ el-Huttelî Ebu'l-Kasım İshak b. İbrahim, *Kitâbu'd-dîbâc*, thk. İbrahim Salih, Dâru'l-Beşâir, 1. bs. 1994, 47. Aynı rivayeti *Tarih*'inde nakleden İbn Asâkir “Eğer bu (Ebu'l-Abbâs) el-Velîd b. Müslim değilse kimdir bilmiyorum” demiştir. bkz: İbn Asâkir, *Târihu Dımaşk*. LXVII, 29.

⁵² Sınır boylarında ve stratejik mevkiilerde askerî amaçlı müstahkem yapılara Rıbât; burada gönüllü olarak bulunan mücahitlere de murâbit denir. Detaylı bilgi için bkz: İsmail Yiğit, “Ribât”, *DİA*, XXXV, 76.

⁵³ Zehebî, *Siyeru a'lâmi'n-nübelâ*, XII, 151.

⁵⁴ Missîsa; Adana'nın merkez ilçelerinden Yüreğir'in Yakapınar mahallesindeki antik kentin adıdır.

⁵⁵ Yâkût el-Hamevî, Şihâbu'd-dîn Ebî Abdillah, *Mu'cemü'l-buldân*. thk. Ferid Abdülaziz el-Cündî, Beyrut, Dâru'l-Kütübi'l-İlmiyye, IV, 201. Yâkût el-Hamevî elifi maksure ile (Zerbâ) şeklinde zikretmiştir. Ancak hadis kaynaklarında (Zerbe) olarak geçer.

⁵⁶ Anavarza kenti, Adana merkezine yaklaşık 70 kilometre mesafededir.

⁵⁷ Hatîb, *Târihu Bağdad*, VI, 620.

⁵⁸ Moğultay, *İkmal*, I, 210.

256⁵⁹ yılında vefat ettiğini söylemiştir. İbn Hıbbân ise net bir rakam vermektan kaçınıp 250'den sonra vefat etti, demekle yetinmiştir.⁶⁰

İbn Asâkir vefat tarihiyle ilgili ihtilafı zikrettikten sonra; “Doğru olan 253 senesinde vefat etmiştir” diyerek tercihini ortaya koymuştur.⁶¹ Zehebî ise “İbnu Kâni' onun vefatını 247 olarak tarihlendirdi. 249 ve 244 de denilmiştir. Doğru olan birincisidir (yani 247). 253 diyenler hata etti” demiştir.⁶²

Ancak İbn Asâkir'in bu tarihte karar kılmasına el-Hatîb el-Bağdâdî'nin *Tarih*'inde kendisinin de *Târîhu Dimaşk*'te ondan naklettiği şu rivayet etki etmiş olmalıdır. Rivayete göre Ebû Muhammed b. Ebî Süfyân (ö ?) bir hadisi İbrahim b. Saîd'den Bağdat'ta dinlemiş, daha sonra Şam'da tekrar dinlemiş daha sonra 253 senesinde Aynzerba'ya yapmış olduğu yolculukta bu hadisi sormuş ve İbrahim b. Saîd aynen eksiksiz olarak nakletmiştir. Ebu Muhammed b. Ebî Süfyân sözünün devamında “o sene vefat etti” demiştir.⁶³

Burada hadis ricalinde hassas tetkikleriyle maruf olan Zehebî'nin görüşünü tercih etmenin daha isabetli olacağı kanaatindeyiz. Buna göre İbrahim b. Saîd el-Cevherî, yetmiş küsur yıllık ilim ve irfanla dolu hayatın ardından 247/861 yılında Aynzerba'da vefat etmiştir, diyebiliriz.

2.2. İBRAHİM B. SAİD el-CEVHERÎ'NİN İLMÎ KİŞİLİĞİ

İbrahim b. Said el-Cevherî'nin ilmî kişiliği; hocaları, talebeleri ve eseri üzerinden anlatılacaktır.

2.2.1. Hocaları

Bir insanın ilmî kişiliğinin oluşumunda şüphesiz en büyük etken hocalarıdır. Eskilerin dediği gibi hocası olmayanın hatası çok olur. Bir kimsenin hocasız yetişmesi eskilere göre eksikliklidir. Rivayete göre Ebû Hanife'ye mescitte fıkıhla uğraşan bir ders halkasından

⁵⁹ Ahmed b. Ali b. Hacer el-Askalânî, *Tehzîbü't-Tehzib*, Haydarabad, Meclisü Daireti'l-Maarifi'n-Nizamiyye, 1.bs. 1325, I, 124

⁶⁰ Muhammed b. Hıbbân b. Ahmed el-Büstî, *es-Sikât*, thk. Muhammed Abulmuîd, Vizâratü'l-Maârif, 1.bs. 1393/1973, VIII, 83.

⁶¹ İbn Asâkir, *Târîhu Dimaşk*. VI, 412.

⁶² Zehebî, Şemsu'd-dîn Ebû Abdillâh Muhammed b. Ahmed b. Osman b. Kaymaz, *Mîzânu'l-i'tidâl fî nakdi'r-ricâl*, thk. Muhammed Rıdvân Araksûsî, Dâru'r-Risâleti'l-Âlemiyye, 1. bs., 1430/2009, I, 74.

⁶³ Hatîb, *Târîhu Bağdad*, VI, 621; İbn Asâkir, *Târîhu Dimaşk*. VI, 412.

bahsedilir. Ebû Hanife başlarında hocaları var mı? Diye sorar. Hayır cevabını alınca da onlar asla fakih olamazlar der.⁶⁴

İbrahim b. Saîd el-Cevherî yüzlerce hocadan ilim almıştır. Kendisinden nakledilen “..eğer bir hadis bende yüz vecihten yoksa ben kendimi onda yetim addederim”⁶⁵ sözü hocalarının çokluğunu anlatması açısından iyi bir örnektir. Tabi şu da bir gerçek ki insan bazen bir hocaya uzun süre mülazemet eder bazen çok kısa bir süre istifade eder. Dolayısıyla burada İbrahim b. Saîd el-Cevherî’nin meşhur hocalarına kısaca temas edilmekle yetinilecektir. Daha sonra *Tehzîbu’l-Kemâl*’de adları geçen diğer bazı hocalarının isimleri zikredilerek bölüm sonlandırılacaktır.

Hocalarına geçmeden önce burada bir iki hususu belirtmekte fayda var. Birinci husus: Burada hayatlarına temas edeceğimiz isimler izaha gerek duyulmayacak kadar meşhur şahsiyetlerdir. Veki’ b. Cerrâh, Süfyân b. Uyeyne, Ahmed b. Hanbel gibi isimler, ilimle iştiğal eden herkes tarafından az çok tanınmaktadır. Dolayısıyla burada hatırlatma babından kısaca temas edilecektir. Diğer bir husus da: hocalar vefat tarihlerine göre tertip edilecektir.

2.2.1.1. Yahya b. Saîd el-Umevî (ö. 194/810)⁶⁶

Yahya b. Saîd b. Ebân b. Saîd b. el-Âs Ebû Eyyûb el-Umevî. Yahya b. Saîd el-Ensâri, Hişâm b. Urve, İsmail b. Ebî Hâlid, A’meş, İbn Cüreyc gibi kimselerden hadis dinledi. İbn İshâk’dan *el-Meğâzî*’yi rivayet etmiştir. Kendisinden Ahmed b. Hanbel, Yahya b. Maîn, Süreyc b. Yûnus, Muhammed b. Hassân gibi kimseler hadis rivayet etti. 15 Şaban 194 senesinde vefat etti.

İbrahim b. Said el-Cevherî’nin Yahya b. Saîd’dan naklettiği hadisler *Sünenü’t-Tirmizî*, *Müsnedü’l-Bezzâr*, *Sahîhu İbni Huzeyme* gibi hadis kitaplarında yer almaktadır.

2.2.1.2. Ebû Muâviye ed-Darîr (ö. 194-5/809-10)⁶⁷

Muhammed b. Hâzim et-Temîmî es-Sa’dî Ebû Muâviye ed-Darîr. 113 senesinde doğdu. A’meş, Hişâm b. Urve, Ubeydullah b. Ömer b. Hafs, İsmail b. Ebî Hâlid, Ebu İshâk eş-Şeybânî

⁶⁴ Hatîb el-Bağdâdî, *el-Fakîh ve’l-Mütefakkîh*, thk. Âdil b. Yusuf, Dâru İbni’l-Cevzî, Suudi Arabistan, 2. bs. 1421, II, 162.

⁶⁵ Hatîb, *Târîhu Bağdad*, VI, 619.

⁶⁶ Hayatı için bkz: İbn Hibbân, *es-Sikât*, VII, 599; Hatîb, *Târîhu Bağdad*, XVI, 199; Mizzî, *Tehzîbü’l-Kemâl* XXXI, 325; Zehebî, *Siyeru a’lâmi’n-nübelâ*, IX, 139.

⁶⁷ Hayatı için bkz: İbn Hibbân, *es-Sikât*, VII, 441; Hatîb, *Târîhu Bağdad*, III, 134; Mizzî, *Tehzîbü’l-Kemâl* XXV, 123; Zehebî, *Siyeru a’lâmi’n-nübelâ*, IX, 73.

ve Leys b. Ebi Süleym gibi kimselerden hadis dinledi. Kendisinden Ahmed b. Hanbel, Yahya b. Main, Ebû Hayseme Züheyr b. Harb, Ebû Dâvud et-Tayâlisî, İbnu Numeyr, Hennâd, Kuteybe ve diğer birçok kimse hadis nakletti. A'meşin en önemli ashabından addedilir. 194 veya 195 senesinde vefat etmiştir.

İbrahim b. Saîd el-Cevherî'nin hayatının yer aldığı terâcim kitapları onun Ebû Muâviye'den olan sema'ını vurgulamışlardır. Ondaki rivayetleri *Müsnedü'l-Bezzâr*, *Müsnedu Ebî Ya'la el-Mavsîlî* gibi hadis kitaplarında yer almaktadır.

2.2.1.3. Muhammed b. Fudayl (ö. 195/811)⁶⁸

Kendisini *Kitâbu'd-Duâ* adlı eseriyle tanıdığımız İbn Fudayl'in tam adı Muhammed b. Fudayl b. Gazvân Ebû Abdirrahmân ed-Dabbî el-Kûfî'dir. İbn Fudayl; Âsım b. el-Ahvel, Atâ b. es-Sâib, Hişam b. Urve, Zekeriya b. Ebî Zâide, Misar gibi kimselerden hadis dinledi. Kendisinden Ahmed b. Hanbel, Ebû Kureyb, Ebu Saîd el-Eşecc ve diğer birçok kimse hadis nakletti. 195 senesinde vefat etti.

İbrahim b. Saîd el-Cevherî'nin Muhammed b. Fudayl'den naklettiği hadisler *Sünenü'n-Nesâî*, *Müsnedü'l-Bezzâr*, *Müsnedu Ebî Ya'lâ el-Mavsîlî* gibi hadis kitaplarında yer almaktadır.

2.2.1.4. Vekî' b. Cerrâh (ö. 197/812)⁶⁹

Vekî' b. el-Cerrâh b. Melîh b. Adiy b. Feres Ebû Süfyân er-Ruâsî. 129 yılında doğdu. Ameş, İsmail b. Ebî Hâlid, Hişam b. Urve gibi kimselerden hadis dinledi. Kendisinden Yezîd b. Harun, Müsedded, İbn Nufeyl, el-Humeydî, Ahmed b. Hanbel, İbn Numeyr ve diğer birçok kimse hadis nakletti. Ahmed b. Hanbel ondan daha hafızını görmedim dediği Vekî' b. Cerrâh 196 veya 197 senesinde vefat etmiştir.

İbrahim b. Saîd el-Cevherî'nin Vekî' b. Cerrâh'dan naklettiği. “Allah'a hadisten daha iyi bir şeyle ibadet edilmedi⁷⁰ (yani hadisle iştigal en büyük nafiledir)”, “Fukaha'nın hadisleri bana meşâyih'in (fakih olmayanın) hadislerinden daha sevimlidir.⁷¹” sözleri meşhurdur. İbrahim'in Vekî'den olan rivayetleri *Sünenü Ebî Dâvud*, *Sünenü İbni Mâce*, *Müsnedü'l-Bezzâr* gibi hadis kitaplarında yer almaktadır.

⁶⁸ Hayatı için bkz: Mizzî, *Tehzîbü'l-Kemâl* XXVI, 293; Zehebî, *Siyeru a'lâmi'n-Nübelâ*, IX, 173.

⁶⁹ Hayatı için bkz: İbn Hıbbân, *es-Sikât*, VII, 562; Hatîb, *Târîhu Bağdad*, XV, 647; Mizzî, *Tehzîbü'l-Kemâl* XXX, 462; Zehebî, *Siyeru a'lâmi'n-nübelâ*, IX, 140.

⁷⁰ Ebubekir Ahmed b. Ali b. Sabit el-Hatîb el-Bağdâdî, *Şerefu ashâbi'l-hadîs*, nşr. Mehmed Said Hatiboğlu, Ankara Üniversitesi Basımevi, Ankara 1971, 82.

⁷¹ Hatîb, *el-Kifâye*, 477.

2.2.1.5. Süfyan b. Uyeyne (ö. 198/813)⁷²

Muhaddislerin büyüklerinden olan Ebû Muhammed Süfyân b. Uyeyne b. Meymûn el-Hilâlî 107 senesinde Kûfe’de doğdu. Aralarında özellikle Amr b. Dinâr, İbn Şihâb ez-Zührî gibi hadislerin kaynağı olan birçok kimseden ilim tahsil etti. Henüz onbeş yaşındayken İmam Zührî’den hadis dinlediği nakledilir. Kendisinden A’meş, Şube, Yahya b. Saîd el-Kattân, Abdurrahman b. Mehdî, Abdullah b. Mübârek, Vekî b. Cerrah, Muhammed b. İdris eş-Şafîî, Ali b. el-Medîni, Ahmed b. Hanbel, Yahya b. Maîn gibi kimseler hadis dinledi. 198 yılında Mekke’de vefat etti.

İbrahim b. Said el-Cevherî Süfyan b. Uyeyne’den naklettiği hadisler, *Sünenü’t-Tirmizî*, *Sünenü’n-Nesâî*, *Müsnedü’l-Bezzâr* gibi hadis kitaplarında yer almaktadır. Ondan sadece hadis değil hikmet de nakletmiştir. Naklettiği sözlerden birinde Süfyan b. Uyeyne şöyle der: “Bir kul, kırk gün Allah için ihlâslı olursa Allah mutlaka hikmeti onun kalbinde bir bitki gibi bitirir. Dilini hikmetle konuşturur. Ona dâsıyla devasıyla dünyanın kusurlarını gösterir.”⁷³ Diğer bir sözü de şöyledir: “Cahil kimseler için ilim ehlinin vefatından daha büyük ukubet ne olabilir?”⁷⁴

2.2.1.6. Ebû Üsâme (ö. 201/817)⁷⁵

Hammad. b. Üsâme b. Zeyd el-Kuraşî Ebû Üsâme el-Kûfî. Hişâm b. Urve, Ameş, Mücâlid, İbn Cüreyc Şube, Hammâd b. Zeyd ve diğer birçok kimseden hadis dinledi. “Şu ellerimle 100 bin hadis yazdım” dediği nakledilir. Kendisinden Şafii, Ahmed b. Hanbel, Kuteybe, İbn Ebi Şeybe ve birçok kimse hadis nakletti. 201 senesi Zilkade ayında vefat etti.

Ebû Üsâme, İbrahim b. Saîd el-Cevherî’nin en fazla hadis rivayet ettiği hocalarındandır. İmam Müslim *el-Künâ ve’l-esmâ*’da “Ebû Üsâme’den (hadis) işitti”⁷⁶ diyerek adeta onunla olan mülazemetini vurgulamıştır. Ondan olan rivayetleri *Sahihi Müslim*, *Sünenü Ebî Dâvud*, *Sünenü’t-Tirmizî*, *Sünenü’n-Nesâî*, *Müsnedü’l-Bezzâr* gibi hadis kitaplarında yer almaktadır.

⁷² Hayatı için bkz: İbn Hıbbân, *es-Sikât*, VI, 403; Hatîb, *Târîhu Bağdad*, X, 244; Mizzî, *Tehzîbü’l-Kemâl* XI, 177; Zehebî, *Siyeru a’lâmi’n-nübelâ*, VIII, 454.

⁷³ Ebû Nuaym el-İsfahânî, *Hilyetü’l-evliya ve tabakâti’l-asfiyâ*, Dâru’l-Kütübi’l-İlmiyye, Beyrut, 1409, VII, 287.

⁷⁴ Hatîb, *el-Câmi*’, I, 320.

⁷⁵ Hayatı için bkz: İbn Hıbbân, *es-Sikât*, VI, 222; Mizzî, *Tehzîbü’l-Kemâl* VII, 217; Zehebî, *Siyeru a’lâmi’n-nübelâ*, IX, 277.

⁷⁶ Müslim, *el-Künâ ve’l-esmâ*, I, 49.

2.2.1.7. el-Vâkîdî (ö. 207/823)⁷⁷

Meşhur *Kitâbu'l-Meğâzî*'nin müellif Muhammed b. Ömer b. Vâkîd Ebû Abdillâh el-Vâkîdî el-Medenî 129 senesinde doğdu. İbnu Ebî Zi'b, Mamer, Malik b. Enes, İbn Cüreyc, Süfyan es-Sevrî gibi birçok kimseden hadis dinledi. Kendisinden Muhammed b. Sad, Muhammed b. İshâk es-Sâğânî, Ahmed b. Halîl, Abdullah b. el-Hasen gibi kimseler ilim tahsil etti. 207 senesinde vefat etti.

Hatîb el-Bağdâdî'nin naklettiğine göre Vâkîdî'nin kitaplarının kendisinde toplandığı dört kişiden birisi de İbrahim b. Saîd el-Cevherîdir.⁷⁸ Ondan yaptığı nakillerin bazıları Taberânî'nin *el-Mucemu'l-kebîr*'inde mevcuttur. Bu nakillerden tespit edebildiklerimiz ileride müstakil bir başlık altında zikredilecektir.

2.2.1.8. Yahya b. Maîn (ö. 233/848)⁷⁹

Muhaddislerin münekkidlerinden olan Ebû Zekeriyâ Yahyâ b. Maîn b. Avn b. Ziyâd b. Bistâm el-Bağdâdî 158 (775) senesinde doğdu. Abdullah b. Mübarek, Hüseyim, İsmail b. Ayyâş, İbnu Ebî Zâide, Mutemir b. Süleyman, Süfyân b. Uyeyne, Abdurrazzak, Veki, Yahya el-Kattân, Abdurrahman b. Mehdi gibi birçok muhaddisten hadis dinledi. Ondan Buhârî, Müslim, Ebû Dâvud, Ebu Zura, Ebû Hâtim, Abbâs ed-Dûrî ve birçok kimse ilim tahsil etti.

Bilindiği gibi talebeleri Yahya b. Maîn'e sordukları veya ondan duydukları cerh TA'DÎL rical ilel vd. bilgileri sözlü veya yazılı olarak aktarmışlardır. İbrahim b. Saîd'de onlardan biridir. O Yahya'ya sorduğu veya ondan duyduğu bilgileri talebelerine aktarmıştır. Bununla ilgili malumat ileride gelecektir.

2.2.1.9. Ahmed b. Hanbel (ö. 241/855)⁸⁰

Dört fikhî mezhepten biri olan Hanbelî mezhebinin imamı Ahmed b. Muhammed b. Hanbel Ebû Abdillâh eş-Şeybânî 164/780 yılında doğdu. Bişr b. el-Mufaddal, İsmail b. Uleyye, Süfyan b. Uyeyne, Cerîr b. Abdulhamid, Yahya b. Saîd el-Kattân, Ebû Dâvud et-Tayâlisî, Abdurrazzak, Muhammed b. İdris eş-Şafîî gibi birçok kimseden ilim tahsil etti. Kendisinden

⁷⁷ Hayatı için bkz: İbn Hıbbân, *es-Sikât*, IX, 262; Hatîb, *Târîhu Bağdad*, XVI, 263; Mizzî, *Tehzîbü'l-Kemâl XXXI*, 543; Zehebî, *Siyeru a'lâmi'n-nübelâ*, XI, 97.

⁷⁸ Hatîb, *Târîhu Bağdad*, VII, 159; Mizzî, *Tehzîbü'l-Kemâl*, II, 95.

⁷⁹ Hayatı için bkz: İbn Hıbbân, *es-Sikât*, IX, 262; Hatîb, *Târîhu Bağdad*, XVI, 263; Mizzî, *Tehzîbü'l-Kemâl XXXI*, 543; Zehebî, *Siyeru a'lâmi'n-nübelâ*, XI, 71.

⁸⁰ Hayatı için bkz: İbn Hıbbân, *es-Sikât*, VIII, 18; Hatîb, *Târîhu Bağdad*, VI, 90; Mizzî, *Tehzîbü'l-Kemâl I*, 437; Zehebî, *Siyeru a'lâmi'n-nübelâ*, XI, 177.

Buharî, Müslim, Ebû Dâvud başta olmak üzere birçok kimse rivayette bulundu. 241/855 senesinde vefat etti.

Aslında İbrahim b. Saîd Ahmed b. Hanbel'in yaşıtı Sayılabilir. Ancak İbn Ebî Yalâ *Tabakâtu'l-Hanâbile*'de Ahmed b. Hanbel'in ashabından sayıp ondan yaptığı nakillere yer verince hocaları arasında zikretmek uygun görülmüştür.

Bu nakillerden birinde İbrahim b. Saîd şöyle demiştir: “Selam vererek Ahmed b. Hanbel'in yanına girdim. Elimi uzattım benimle musafaha yaptı. Ben çıkınca (arkamdan) ‘bu genç ne kadar edepli elimizi öpmeye kalksa ayağa kalkmaya ihtiyaç duyardık’ demiş.”⁸¹ Diğer bir nakil de şöyledir: “Ey Ebû Abdillâh, el-Kerâbîsî ve İbnu's-Selcî konuşuyorlar (dedim). Ahmed b. Hanbel ‘ne hakkında?’ dedi. Ben de ‘(Kuran'ın) lafzı hakkında’ dedim. Ahmed b. hanbel; ‘Kuran'ın lafzı mahluk değildir. Kim ‘benim Kuran'ı telaffuz etmem mahluktur’ derse o cehmîdir’ dedi.”⁸²

Bu rivayet *Buğyetu't-Taleb*'de şöyle bir ziyadeyle yer almaktadır: “Bedîl b. Muhammed b. Esed şöyle demiştir: Ben ve İbrahim b. Saîd el-Cevherî Ahmed b. Hanbel'in vefat ettiği gün yanına girdik. Ahmed b. Hanbel bize ‘sünnete esere hadise sarılın’ demeye başladı.”⁸³

İbrahim b. Saîd el-Cevherî'nin diğer hocaları şunlardır:⁸⁴

Ahmed b. İshâk el-Hadramî, Ebu'l-Cevvâb el-Ahvas b. Cevvâb, Ezher b. Sad es-Semmân, İsmail b. Ebî Uveys, el-Esved b. Âmir b. Şâzân, Asram b. Havşeb, Ebu Damra Enes b. İyâd, Haccâc b. Muhammed el-Avar, Hüseyin b. Muhammed el-Merrûzî, Ebu'l-Yemân el-Hakem b. Nâfi, Halef b. Temîm, Ebû Tevbe er-Rabî b. Nâfi el-Halebî, Ravh b. Ubâde, Reyhân b. Saîd, Zeyd b. el-Hubâb, Sad b. Abdulhamid b. Cafer, Şebâbe b. Sevvâr, el-Abbâs b. el-Heysem el-Antâkî, Abdullah b. Numeyr, Ebû Sâlih Abdulgaffar b. Dâvud el-Harrânî, Abdulvehhab b. Abdulmecid es-Sekafî, Abdulvehhab b. Atâ el-Haffâf, Ubeyd b. Ebî Kurra, Ömer b. Sad Ebî Dâvud el-Haferî, Ömer b. Şebîb el-Müslî, Ebû Sâlih Mahbûb b. Mûsa el-Ferrâ el-Antâkî, Muhammed b. Bişr el-Abdî, Muhammed b. Rabîa el-Kilâbî, , Ebû Ahmed

⁸¹ Ebu'l-Hüseyin Muhammed b. Ebî Yalâ el-Ferrâ el-Bağdâdî el-Hanbelî (ö. 526/1131), *Tabakâtu'l-hanâbile*, thk. Dr. Abdurrahman b. Süleyman, Riyad 1419/1999, I, 241.

⁸² İbn Ebî Yalâ, *Tabakâtu'l-hanâbile*, I, 241.

⁸³ Kemâlüddîn İbnü'l-Adîm Ebü'l-Kâsım Ömer b. Ahmed b. Hibetillâh, *Buğyetu't-taleb fi târîhi Haleb*, thk. Dr. Süheyl Zekkâr, Dâru'l-Fikr, X, 4494.

⁸⁴ Mizzî, *Tehzîbü'l-Kemâl*, II, 95.

Muhammed b. Abdullah b. ez-Zübeyrî, Muhammed b. el-Kâsım el-Esedî, Yahya b. Yezîd b. Abdulmelik en-Nevfelî.

2.2.2. Talebeleri

İlim öğrenmekten amaç kişinin öğrendikleriyle amel etmesi ve de öğretmesidir. Abdullah b. Mübarek, “kim ilminde cimrilik yaparsa (yani okutmaktan geri durursa) üç şeyle müptela olur: ya ölür ilmi (kendisiyle beraber) gider ya ilmi unuttur yahut da sultanlara tabi olur” der.⁸⁵ İlmî Allah rızası için tahsil eden alimlerimiz bu bilinç üzeredirler. Onlar aldıkları ilimle hem amel etmiş hem de kendinden sonra gelen nesillere aktarmışlardır. Kimisi bunu kitaplar yazıp talebeler yetiştirerek, kimisi sadece talebe okutarak yapmıştır. İbrahim b. Saîd el-Cevherî her ikisini de yapan alimlerdenidir. O hem kitap telif etmiş hem de talebe yetiştirmiştir. İçlerinde Kütüb-i Sitte müelliflerinin de olduğu (İmam Buhârî hariç) birçok kimse İbrahim b. Saîd el-Cevherî'nin rahle-i tedrisinden geçmiş ve ondan hadis rivayet etmiştir.

Kaynaklarda İbrahim b. Saîd'in nerelerde ve hangi tarihlerde hadis rivayet ettiğine dair ufak tefek ipuçlarına rastlamak mümkündür. Mesela Hatîb'in el-Buhalâ'sında yer alan bir rivayette şöyle bir ifade yer almaktadır: “ حَدَّثَنَا إِبرَاهِيمُ بْنُ سَعِيدِ الْجَوْهَرِيِّ بِعَيْنِ زَرْبَةٍ..” Bana İbrahim b. Saîd el-Cevherî Aynzerba'da (Anavarza) rivayet etti..⁸⁶ Yine İbn Asâkir *Târîh*'inde İbrahim b. Saîd el-Cevherî'nin tercemesinde “ قدم دمشق وحدث ببغداد والمصيصة عن:...” Missîsa'da... hadis rivayet etti” diyerek hocalarının isimlerini zikretmiştir.⁸⁷ Ebû Muhammed b. Ebî Süfyân'ın ondan Şam'da hadis işittiğine dair bilgi geride geçmişti. Bu bilgiler ışığında İbrahim b. Saîd'in, başta Bağdat, Şam, Aynzerbe, Missîsa olmak üzere gittiği şehirlerde hadis rivayet ettiği sonucuna ulaşabiliriz. İbnu'l-Münâdî'nin (ö. 336/947) *el-Melâhim*'inde yer alan: “..نبا إبراهيم بن سعيد الجوهري في سنة اثنين وأربعين ومائتي..”⁸⁸ şeklindeki rivayetten de onun vefatından 5 sene önce hadis rivayet ettiği anlaşılmaktadır.

⁸⁵ Hatîb, *Câmi*', I, 510

⁸⁶ Hatîb, *el-Buhalâ*, thk. Bessâm Abdulvehhab, Dâru İbn Hazm, 1. bs. 2000, s. 62.

⁸⁷ İbn Asâkir, *Târîhu Dimâşk*. VI, 407.

⁸⁸ Ebû'l-Hüseyn İbnu'l-Münâdî, Ahmed b. Ca'fer b. Muhammed, *el-Melâhim*, thk. Abdülkerim Ukaylî, Dâru's-Sîre, 1418, 343.

Taberânî'nin *el-Mucemu'l-Kebîr*'inde yer alan “قَرَأْتُ عَلَىٰ إِبْرَاهِيمَ بْنِ سَعِيدِ الْجَوْهَرِيِّ..”⁸⁹ şeklindeki rivayet, İbrahim b. Saîd'in hadis rivayetinde kıraat metodunu da kullandığını göstermektedir. Aynı şeklide Huttelî'nin “قَالَ لِي أَبُو إِسْحَاقَ إِبْرَاهِيمُ”⁹⁰ Ebû İshâk İbrahim b. Saîd el-Cevherî bana şu iki hadisi yaz dedi. Ben de onları kitabından yazdım”⁹⁰ sözü İbrahim b. Saîd'in hadisleri yazdırmak suretiyle de naklettiği anlamına gelir. Benzeri Ebû Hatim er-Râzî'den de nakledilir. O da; “ondan hadis yazdım..” demiştir.⁹¹

İbrahim b. Saîd el-Cevherî'nin meşhur talebeleri şunlardır:

2.2.2.1. Müslim b. Haccâc (ö. 261/875)

Kuran-ı Kerim'den sonra en sahih iki kitaptan birisi olan *el-Câmiu's-Sahîh*'in müellifi Müsim b. Haccâc İbrahim b. Saîd'den *Sahîh*'inde 3 hadis rivayet etmiştir.

2.2.2.2. İbn Mâce (ö. 273/887)

Muhammed b. Yezîd Mâce Ebû Abdillâh el-Kazvînî, *Sünen*'inde İbrahim b. Saîd'den 10 hadis rivayet etmiştir.

2.2.2.3. Ebû Dâvud es-Sicistânî (ö. 275/889)

Süleymân b. el-Eş'as b. İshâk Ebû Dâvûd es-Sicistânî, *Sünen*'inde İbrahim b. Saîd'den 3 hadis rivayet etmiştir.

2.2.2.4. Tirmizî (ö. 279/892)

Muhammed b. İshâ b. Sevre Ebû İshâ et-Tirmizî, *Sünen*'inde İbrahim b. Saîd'den 12 hadis rivayet etmiştir.

2.2.2.5. İbn Ebi'd-Dünyâ (ö. 281/894)

Abdullah b. Muhammed b. Ubeyd el-Kureşî Ebû Bekr el-Bağdâdî kaleme aldığı birçok eserinde İbrahim b. Saîd el-Cevherî'den hadis rivayet etmiştir.

2.2.2.6. Nesâî (ö. 303/915)

⁸⁹ Ebû'l-Kâsım Süleyman b. Ahmed et-Taberânî, *el-Mu'cemü'l-kebir*, thk. Hamdî Abdülmecîd es-Selefi, Mektebetü İbn Teymiyye, Kâhire, XXII, 108.

⁹⁰ Ebu'l-Kasım İshak b. İbrahim el-Huttelî, *Kitâbu'd-dîbâc*, thk. İbrahim Salih, Dâru'l-Beşâir, 1. bs. 1994, 47.

⁹¹ İbn Ebî Hâtim, *el-Cerh ve't-ta'dîl*, I, 104.

Ahmed b. Şuayb b. Alî Ebû Abdîrrahmân en-Nesâî, Sünen’inde İbrahim b. Saîd’den (ikisi vasıtaıyla olmak üzere) 11 hadis rivayet etmiştir.

2.2.2.7. Bezzâr (ö. 292/905)

Ahmed b. Amr b. Abdilhâlik Ebû Bekr el-Bezzâr, *Müsned*’inde İbrahim b. Saîd’den birçok yerde hadis rivayet etmiştir.

2.2.2.8. Ebû Ya’la el-Mavsîlî (ö. 307/919)

Ahmed b. Alî b. el-Müsennâ et-Temîmî Ebû Ya’lâ el-Mavsîlî, *Müsned*’inde İbrahim b. Saîd’den 35 hadis rivayet etmiştir.

2.2.2.9. Taberî (ö. 310/923)

Meşhur tefsir sahibi Muhammed b. Cerîr b. Yezîd Ebû Ca’fer et-Taberî, *Tefsir*’inin birçok yerinde İbrahim b. Saîd el-Cevherî’den hadis rivayet etmiştir.

2.2.2.10. İbn Huzeyme (ö. 311/924)

Muhammed b. İshâk b. Huzeyme Ebû Bekr es-Sülemî, *Sahîh*’inde İbrahim b. Saîd el-Cevherî’den 5 hadis rivayet etmiştir.

2.2.2.11. Diğer Talebeleri

İbrahim b. Saîd’in *Tehzîbu’l-Kemâl*’de adları geçen diğer talebeleri şunlardır:⁹²

Ebû Abdî’l-Melik Ahmed b. İbrahim el-Büsrî, Ebu’l-Cehm Ahmed b. el-Hüseyn b. Tullâb el-Meşğarânî, Ahmed b. Ali b. Müslim el-Ebbâr, Ebu’l-Hüseyn Ahmed b. Umeyr b. Yusuf b. Evsâ ed-Dımeşkî, Ahmed b. Muhammed b. es-Sabbâh el-Basrî, Ebubekir Ahmed b. Muhammed b. Ömer el-Basrî el-Hirâbî, Ahmed b. Ebî Racâ Nasr b. Şâkir el-Mukrî, Ebû Tâhir el-Hasen b. Ahmed b. İbrahim b. Fîl el-Esedî el-Antâkî, el-Hüseyn b. Muhammed b. Hâtîm, Ebû Arûbe el-Hüseyn b. Muhammed b. Mevdûd el-Harrânî, Zekeriya b. Yahya es-Siczî, Abdurrahman b. Ubeydullah b. Ahmed el-Esedî, el-Halebî, Abdurrahman b. Ubeydullah b. Abdülaziz el-Hâşimî el-Halebî, Ömer b. Muhammed b. Büceyr el-Büceyrî, Ebû Hâtîm Muhammed b. İdris er-Râzî, Muhammed b. Ali el-Hakîm et-Tirmizî, Musa b. Harun, Yahya b. Muhammed b. Sâid.

⁹² Mizzî, *Tehzîbü’l-Kemâl*, II, 96.

2.2.3.Eserleri

İbrahim b. Saîd el-Cevherî, çok fazla hadis yazan biridir. Ahmed b. Hanbel'e hakkında sorulunca çokça hadis yazdığını söylemiştir. Soruyu soran devamında ondan hadis yazmak için izin istemiş, Ahmed b. Hanbel ona de izin vermiştir.⁹³

Yine başka bir kimse Ahmed b. Hanbel'e aynı soruyu yöneltince; "Eskiden beri hadis yazar durur" diyerek cevap vermiştir. Soruyu soran; "Ondan hadis yazayım mı?" diye devam edince Ahmed b. Hanbel "evet" demiştir.⁹⁴ İşte İbrahim b. Saîd'in bu çokça hadis yazması meyvesini vermiş, ortaya büyük bir *Müsned* çıkmıştır.

İbrahim b. Saîd'in hayatından söz eden eserlerin hemen hepsi onun bir Müsned yazdığından söz etmektedir. Hatta Zehebî onu "Büyük *Müsned* sahibi" şeklinde vasfetmiştir.⁹⁵ Bu bilginin kaynağı Hatib el-Bağdâdî'nin *Târîhu Bağdad*'da naklettiği şu rivayet olmalıdır:

"Abdullah b. Cafer b. Hakan el-Mervezî şöyle der: 'İbrahim b. Saîd el-Cevherî'ye Ebubekir Sıddık'ın (radıyallahu anh) bir hadisini sordum. Hizmetçisine 'bana Ebubekir'in (radıyallahu anh) müsnedinin 23. Cüz'ünü getir' dedi. Ben 'Ebubekir'in (radıyallahu anh) hadisleri elliye bile ulaşmaz (لا يصح لأبي بكر خمسون حديثاً) nereden yirmi üç cüz olacak' dedim. O 'eğer bir hadis bende yüz vecihten rivayetle yoksa, ben kendimi onda yetim addederim' dedi.⁹⁶

İbrahim b. Sa'd el-Cevherî'nin *Müsned*'inin günümüze ulaşip ulaşmadığı bilinmemektedir. Önceki âlimlerden bu kitabı gören olup olmadığı konusunda yapılan araştırmalar sonucunda da herhangi bir bilgiye rastlanmamıştır.

⁹³ Hatib, *Târîhu Bağdad*, VI, 619.

⁹⁴ İbn Asâkir, *Târîhu Dımaşk*. VI, 410.

⁹⁵ Zehebî, *Siyeru a'lâmi'n-nübelâ*, XII, 149.

⁹⁶ Hatib, *Târîhu Bağdad*, VI, 619.

ÜÇÜNCÜ BÖLÜM

İBRAHİM B. SAİD el-CEVHERÎ'NİN HADİS İLMİNDEKİ YERİ

İbrahim b. Saîd el-Cevherî'nin hadis ilmindeki yeri hadis alimlerinin onun hakkındaki sözleri, cerh-TA'DÎL, rical ve ilele dair sözleri, Hadis alimlerinden cerh-TA'DÎL, rical ve diğer hususlara dair yaptığı nakiller, Kaynaklarda yer alan rivayetleri başlıkları altında incelenecektir.

3.1. HADİS ALİMLERİNİN ONUN HAKKINDAKİ SÖZLERİ

İbrahim b. Saîd el-Cevherî başta Ahmed b. Hanbel olmak üzere birçok muhaddis tarafından tevsik edilmiştir. **Ahmed b. Hanbel**'in İbrahim b. Saîd'in ahlakını övmesi ve de ondan hadis yazmak için izin istediklerinde izin vermesine dair bilgiler daha önce geçmişti. Bu durum İbrahim b. Saîd'in Ahmed b. Hanbel'e göre kendisinden hadis rivayet edilebilen sika bir râvi olduğu anlamına gelir.

Ebû Hâtîm'e göre İbrahim b. Saîd güvenilir bir râvidir. İbn Ebû Hâtîm ec-Cerhu ve't-tadîl adlı eserinde “babam (Ebû Hâtîm)'den duydum ‘ondan (hadis) yazdım’ dedi. Onu sıklıkla anardı.” demiştir.⁹⁷

Nesâî'nin oğlu Abdulkerim; “Babamı şöyle derken işittim ‘İbrahim b. Saîd el-Cevherî Bağdatlıdır sikadır’” demiştir.⁹⁸

İbn Hıbbân sika râvilere dair yazmış olduğu *es-Sikat* adlı eserinde İbrahim b. Saîd el-Cevherî'yi zikretmiştir.⁹⁹

Dârekutnî'ye sorduğu cerh ve TA'DÎLe dair soruları *Suâlât* adı altında bir araya getiren Muhammed b. Hüseyin es-Sülemî (ö. 412/1022) mezkûr eserinde İbrahim b. Saîd el-Cevherî'yi sormuş Dârekutnî onun hakkında; ‘sikadır’ demiştir.¹⁰⁰

⁹⁷ İbnu Ebû Hâtîm, *el-Cerh ve't-ta'dîl*, I, 104.

⁹⁸ Hatîb, *Târîhu Bağdad*, VI, 620.

⁹⁹ İbn Hıbbân, *Sikat*, VIII, 83.

¹⁰⁰ Ebû Abdurrahman Muhammed b. el-Hüseyin es-Sülemî, *Suâlâtü's-Sülemî li'd-Dârekutnî*, thk. Dr. Sa'd b. Abdullah el-Humeyyid ve diğerleri, 1. bs. Riyâd, 1427, 89.

Hatîb el-Bağdâdî, *Târîhu Bağdad*'da İbrahim b. Saîd el-Cevherî'nin biyografisinde “müksir (çok hadis dinleyen/rivayet eden), sika ve sebt idi” demiştir.¹⁰¹

Zehebî, *Siyeru âlâmi'n-nubelâ*'da İbrahim b. Saîd el-Cevherî'nin biyografisine “imam, hafız, mücevid, mutkin” gibi ifadelerle başlamış¹⁰² *Târîhu'l-İslâm*'ında ise “sâhibu hadis (hadisçi)” ifadesini kullanmıştır.¹⁰³

İbn Hacer *Tehzîbu't-tehzîb*'inde İbrahim b. Saîd el-Cevherî onun hakkında; “hafız” ifadesini kullanmıştır.¹⁰⁴

Görüldüğü gibi hadis âlimleri İbrahim b. Saîd el-Cevherî'yi tevsik etmişlerdir. Bununla beraber Haccâc b. eş-Şâir'in (ö. 259/873) hakkında ileri geri konuştuğu ve de “İbrahim b. Saîd el-Cevherî'yi Ebû Nuaym'ın yanında gördüm. Ebu Nuaym okuyor, o da uyuyordu” dediği nakledilmiştir.¹⁰⁵ Buna Zehebî; “adam sikadır hafızdır. Haccâc b. eş-Şâir onu delilsiz eleştirmiştir (لَيْتَهُ .. بلا وجه)” diyerek cevap verirken¹⁰⁶ İbn Hacer doğrudan Haccâc'dan nakleden râviye odaklanmış ve bunu Haccâc'dan nakleden İbn Harrâş'ın rafizî olduğunu söylemiştir: “.. Ben derim ki: İbn Harrâş rafizîdir. Belki el-Cevherî bu (dinlediği) cüz'ü Ebû Nuaym'den daha önce dinlemiştir.”¹⁰⁷ Yani İbn Hacer sanki; “Bu rivayet Haccâc'dan güvenilir olmayan bir tarikten gelmiştir. Varsayalım doğru bile olsa bu İbrahim hakkında bir cerh sebebi olamaz. Çünkü belki de İbrahim b. Saîd bu dinlediği hadis cüzünü daha önce Ebû Nuaym'den dinlemiş ezberlemiş olabilir.” demek istemektedir. Dolayısıyla bu genel kanaate aykırı bir şâz görüştür ve de bununla İbrahim b. Saîd'in imamlığına bir hâlel gelmesi söz konusu olamaz.

3.2. CERH, TA'DÎL, RİCAL VE İLELE DAİR SÖZLERİ

Yukarıda İbrahim b. Saîd el-Cevherî hakkında kullanılan “hafız, imam” gibi ifadeler onun hadisleri sadece nakleden bir râviden ibaret olmadığı manasına gelir. Ondan nakledilen bazı cerh, ta'dîl, rical ve ilel gibi bazı hususlara dair nakiller de bunu göstermektedir. Burada İbrahim b. Saîd'in bu sözlerinden bazıları zikredilecektir.

¹⁰¹ Hatîb, *Târîhu Bağdad*, VI, 618.

¹⁰² Zehebî, *Siyeru a'lâmi'n-nubelâ*, XII, 149.

¹⁰³ Zehebî, *Târîhu'l-İslâm* V, 1077.

¹⁰⁴ İbn Hacer, *Tehzîbu't-tehzîb* I, 123.

¹⁰⁵ Hatîb, *Târîhu Bağdad*, VI, 618.

¹⁰⁶ Zehebî, *Siyeru a'lâmi'n-nubelâ*, XII, 150.

¹⁰⁷ İbn Hacer, *Tehzîbu't-tehzîb* I, 124.

İbrahim b. Saîd el-Cevherî diyor ki: “Ebû Dâvud et-Tayâlisî bin hadiste hata yaptı.”¹⁰⁸

Zehebî, İbrahim b. Saîd’in bu sözünü aktardıktan sonra şöyle demiştir: İbrahim bunu mübalağa olarak söylemiştir. Eğer bunun yedide biri kadar hata yapsaydı onu zayıf sayarlardı.”¹⁰⁹

İbrahim b. Saîd el-Cevherî diyor ki: “Şerîk dört yüz hadiste hata yaptı.”¹¹⁰

Zehebî, bu sözü aktardıktan sonra “fakat ilim deryalarındandı” demiştir.¹¹¹ Bu sözü de yukarıda olduğu gibi mübalağaya yormak mümkündür.

İbrahim b. Saîd el-Cevherî diyor ki: “Üç kişi dışında selefte benzeyen hiç kimseyi görmedim; Ali b. el-Hasen b. Şakîk, Ebû Dâvud el-Hafîrî ve Saîd b. Âmir. (sözü İbrahim’den nakleden şöyle devam etti) ben ona (İbrahim b. Saîd’e) Veki’? dedim. O, ‘Veki’ âbiddi fakat Kûfelilere aldanma’ dedi.”¹¹²

İbrahim b. Saîd muhtemelen Vekî’ b. Cerrâh’ın ibadette selefte benzediğini ama fikir olarak benzemediğini kastetmektedir. Bilindiği gibi Kûfeliler muhaddisler nezdinde Ehl-i Re’y olarak isimlendirilirlerdi.

İbrahim b. Saîd el-Cevherî diyor ki: “Muhammed b. Hıcr, künyesi Ebû’l-Hanâfis’dır.”¹¹³

Muhammed b. Hıcr’ın künyesinin ne olduğu hususunda farklı nakiller yapılmıştır. Bazıları Ebubekir bazıları Ebû Cafer’dır demiştir.¹¹⁴ İbrahim b. Saîd’den de Muhammed b. Hıcr’ın künyesi Ebû’l-hanâfis’dır dediği nakledilmiştir.

(Şerîk’in, Mansur – Ebû Hâzim – Ebû Hureyre isnadıyla naklettiği ‘Allah’ım hac yapanı ve hac yapanın istiğfar ettiği kimseyi affet’ hadisini naklettikten sonra İbrahim b. Saîd’in şu sözü nakledilmiştir) “Zannediyorum ki; Şerîk’in vehmi Mansûr’un Ebû Hâzim

¹⁰⁸ İbn Adî Ebû Ahmed Abdullah b. Adî el-Cürcânî (ö. 365/976), **el-Kâmil fi duafâi’r-ricâl** thk. Dr. Mâzin es-Sirsâvî, Riyad, Mektebetü’r-Rüşd, 1434/2013, V, 302.

¹⁰⁹ Zehebî, **Siyeru a’lâmi’n-nübelâ**, IX, 382.

¹¹⁰ İbn Adî, **Kâmil**, VI, 115.

¹¹¹ Zehebî, **Târîhu’l-İslâm** IV, 642.

¹¹² İbn Adî, **Kâmil**, I, 278.

¹¹³ İbn Adî, **Kâmil**, IX, 141.

¹¹⁴ İbn Hacer, **Lisânü’l-Mizân**, thk. Abdulfettah Ebû Gudde, Mektebu’l-matbûâti’l-İslâmiyye, 1. bs. 2002/1423 VII, 58.

vasıtasıyla Ebû Hureyre'den naklettiği 'kim hac yapar kadına yaklaşmaz ve günah işlemezse..' hadisine kaydı."¹¹⁵

Mansur'un talebelerinden Şube, Cerîr, Süfyân, Misar ve diğerleri hadisi Mansur'dan "kim hac yapar kadına yaklaşmaz ve günah işlemezse.." lafzıyla rivayet etmişlerdir.¹¹⁶ Ancak Şerîk bunlara muhalefet edip vehm yaparak "Allah'ım hac yapanı ve hac yapanın istiğfar ettiği kimseyi affet" lafzıyla rivayet etmiştir. İbrahim b. Saîd'in burada anlatmak istediği budur. Peki Şerîk bu vehme nasıl kapılmış olabilir? Kaynaklar bu konuda bir açıklama yapmamışlardır. Ancak Musannef'de yer alan Şerîk'in Câbir tarikiyle Mücahid'den Mürsel olarak aynı lafızla rivayet ettiği hadis,¹¹⁷ onda bu vehmi meydana getirmiş olma ihtimalini akla getirmektedir.

İbrahim b. Saidin bu sözünü de illel bilgisi bağlamında değerlendirmek gerekir. Çünkü Ali b. el-Medîni'nin de dediği gibi bir hadisin illetini bilmenin yolu o hadisin bütün tariklerini toplamaktan geçer.¹¹⁸ İbrahim b. Saîd buradaki hataya hadisin diğer tarikleri bilmesi sayesinde vakıf olmuştur. Yine ondan nakledilen "...eğer bir hadis bende yüz vecihten yoksa ben kendimi onda yetim addederim"¹¹⁹ sözü de bunu destekler niteliktedir.

Tirmizî, İbrahim b. Saîd tarikiyle Bureyde'den (radiyallahu anh) rivayet ettiği 'Allah Rasûlü'ne (sallallahu aleyhi vesellem) kadınların ev sevimlisi Fatıma erkeklerin en sevimlisi Ali idi' hadisini naklettikten sonra İbrahim b. Said'in şu sözünü aktarır) Yani Ehl-i beytinden.

Bu da İbrahim b. Said'in hadiste kapalı olan yeri açıklamasına örnektir. Görüldüğü gibi hadiste mutlak bir ifade yer almaktadır. Halbuki Allah Rasûlü'nden (sallallahu aleyhi vesellem) diğer başka kimselerle ilgili de benzer söz aktarılmıştır.¹²⁰ Bundan dolayı İbrahim b. Saîd sözü şerh ederek tahsis etmiştir.

Burada bir hususun altını çizmek gerekir. İbrahim b. Saîd el-Cevherî'nin cerh ve TA'DÎL, rical, illel ve hadis şerhi gibi alanlara dair konuştuğunu gösteren bu sözlerini onun sadece bir râviden ibaret olmayıp bu alanlarda da söz sahibi olduğunu gösteren bazı örnek olarak kabul etmek gerekir. Yoksa bütün sözleri bunlardan ibaret demek değildir. Bazı alimlerin ilmi talebeleri sayesinde uzak beldelere kadar ulaşırken diğer bazıları için böyle

¹¹⁵ İbn Adî, **Kâmil**, VI, 124.

¹¹⁶ Buhârî, "Muhsar" 9,10 (1819-1820); Müslim, "Hac" 438 (1350).

¹¹⁷ Ebubekir b. Ebî Şeybe, Abdullah b. Muhammed b. Ebî Şeybe (ö. 235/849), **el-Musannef**, thk. Muhammed Avvame, Daru'l-Kible, Cidde, 2006; VII, 29 (12801).

¹¹⁸ İbnu's-Salâh, Osman b. Abdurrahman Ebû Amr, **Marifetu envâi ulûmi'l-hadîs (Mukaddimetu İbni's-Salah)**, thk. Nureddin Itr, Beyrut, Dâru'l-Fikr, 1406/1986; s. 91.

¹¹⁹ Hatîb, **Târîhu Bağdad**, VI, 619.

¹²⁰ Mesela bkz: Buhârî, "Ashâbu'n-Nebî" 5 (3662).

olmayabilmektedir. İmam Şafinin de dediği gibi ‘Leys Malik’den daha fakihti ama talebeleri (hakkını) yerine getirmede. (لم يقوم به) yani ilmini yaymadı).¹²¹ İmam Mâlik’in ilmi talebeleri sayesinde ta Endülüslere kadar ulaştı. İbrahim b. Saîd’in sınır boylarında murabıt olarak bulunmasını göz önüne alındığında durum daha da anlaşılır olmaktadır.

3.3. HADİS ALİMLERİNDEN CERH, TA’DİL, RİCAL VE DİĞER HUSUSLARA DAİR YAPTIĞI NAKİLLER

Bilindiği gibi ilk dönem hadis münekkitlerinin cerh, ta’dîl, rical ve ilele dair görüşleri bizlere rivayet yoluyla gelmiştir. Yani talebeleri onlara sordukları veya ondan duydukları cerh TA’DİL rical ilel vd. bilgileri sözlü veya yazılı olarak aktarmışlardır. Mesela ed-Dûrî, Yahya b. Maîn’den duyduğu veya ona yönelttiği sorulara karşın aldığı cevapları *et-Târîh* isimli eserinde bir araya getirirken İbrahim b. Saîd sözlü olarak talebelerine aktarmıştır. Tabi burada İbrahim b. Saîd’in aynı şekilde bu bilgileri bir kitapta bir araya getirmiş olması muhtemeldir. Ancak kaynaklarda böyle bir eserin olduğuna dair herhangi bir bilgi bulunmamaktadır.

Bu bölümde İbrahim b. Saîd’in meşhur muhaddislerden yapmış olduğu bazı nakiller tablo halinde yer alacaktır.

Muhaddis	Hakkında Nakil Yapılan Kişi	Nakledilen Söz
	Sâbit b. Ebî Safiyye	Sâbit b. Ebî Safiyye Ebû Hamza es-Sümâlî 148 senesinde öldü. Yahya 'zayıf (bir râvi) idi' dedi. ¹²²
	Âsım b. Ubeydillâh	Âsım b. Ubeydillâh b. Âsım zayıftır. Haşimoğullarının idaresine yetişti (o zamana kadar yaşadı). Ebu'l-Abbâs'ın hilafetinin başlarında öldü. Ona elçi olarak gitmişti. ¹²³
	İsa b. Ebî İsa	İsa b. Ebî İsa el-Hannât zayıftır. ¹²⁴
		el-Leys b. Ebî Süleym Leys b. İsa'dır. ¹²⁵

¹²¹ **Tehzîbü'l-Kemâl**, XXIV, 270.

¹²² Ukaylî, Ebû Cafer Muhammed b. Amr b. Musa (ö. 322/934), **ed-Duafâ**, thk. Dr. Mâzin b. Muhammed es-Sersâvî, Kahire, Mektebetü Dâru İbn Abbâs, 1429/2008, I, 459.

¹²³ Ukaylî, **Duafâ**, IV, 412.

¹²⁴ Ukaylî, **Duafâ**, IV, 510; Beşşâr Avvâd Marûf, **Mevsûatü akvâli Yahya b. Maîn fi'l-cerhi ve't-tadîl ve ileli'l-hadîs**, Beyrut, Dâru'l-Garbi'l-İslâmî, 1430/2009; III, 563.

¹²⁵ Ukaylî, **Duafâ**, V, 173.

Yahya b. Maîn	el-Leys b. Ebî Süleym	Yahya b. Saîd el-Kattân Leys b. Ebî Süleym'den hadis rivayet etmezdi. ¹²⁶
	el-Müsennâ b. es-Sabbâh	el-Müsennâ b. es-Sabbâh haddi zatında salih bir adamdı. Hadiste ise zayıftı. Farisiydi. 149 senesinde öldü. ¹²⁷
	Muhammed b. Abdurrahman	Yahya b. Saîd, Muhammed b. Abdurrahman b. Ebî Leylâ'nın Atâ'dan yaptığı nakilleri rivayet etmezdi. ¹²⁸
	Yakub Mücâhid Ebû Hazera	Ebû Hazera el-Kâs'ın ismi Yakub b. Mücâhid'dir. Hadiste Suveylîh'dir. (hadisi itibar (desdekleme) için kullanılır ihticac edilmez). 49 senesinde öldü. ¹²⁹
el-Vâkidî	Saîd b. Zeyd	Saîd b. Zeyd uzun boylu esmer ve kıllı idi. ¹³⁰
	Üseyd b. Hudayr	Useyd b. Hudayr 20 senesi şaban ayında vefat etti. ¹³¹
	Ebû Amra el-Mâzinî	Ebû Amra el-Mâzinî 37 senesinde vefat etti. ¹³²
	Râfi b. Hadîc	Râfi b. Hadîc bu senenin başında vefat etti. İbn Ömer rahimehullah cenazesine geldi. Yani 73 senesi. Râfi öldüğünde 86 yaşındaydı. ¹³³
	Ebû Sufyân Sahr b. Harb	O sene Ebû Sufyân Sahr b. Harb 88 yaşında vefat etti. Yani 31 senesinde. ¹³⁴
	Abdullah b. Ömer	Abdullah b. Ömer 74 senesinde vefat etti. Fah'a defnedildi. (vefat ettiğinde) 84 yaşındaydı. ¹³⁵
	Abdullah b. Ka'b	O sene Abdullah b. Ka'b b. Âsım b. Mâzin b. en-Neccâr vefat etti. Bedir (savaşı) günü Allah Rasûlü'nün sallallahu aleyhi vesellem humus (ganimetten ayrılan beşte birlik pay)

¹²⁶ Ukaylî, **Duafâ**, V, 176.

¹²⁷ Ukaylî, **Duafâ**, VI, 123.

¹²⁸ Ukaylî, **Duafâ**, V, 321; Beşşâr Avvâd, **Mevsûatü akvâli Yahya b. Maîn** IV, 218.

¹²⁹ Ukaylî, **Duafâ**, VI, 421.

¹³⁰ Taberânî, **el-Mu'cemü'l-kebîr**, I, 148.

¹³¹ Taberânî, **el-Mu'cemü'l-kebîr**, I, 203.

¹³² Taberânî, **el-Mu'cemü'l-kebîr**, I, 211.

¹³³ Taberânî, **el-Mu'cemü'l-kebîr**, IV, 240.

¹³⁴ Taberânî, **el-Mu'cemü'l-kebîr**, VIII, 5.

¹³⁵ Taberânî, **el-Mu'cemü'l-kebîr**, XII, 258.

		sorumlusuydu. 33 senesinde Medine'de Hz Osman cenaze namazını kıldırdı. ¹³⁶
Süfyân İbn Uyeyne	Mis'ar b. Kidâm	(Eskiler/üstatlar) Mis'ar hakkında şöyle düşünürlerdi: Abdullah'ın (ibn Mesûd) ashabına yetişseydi onlardan addedilirdi ¹³⁷
Yezîd b. Harun	Nasr b. Tarîf Ebû Cüzeyy	Ebû Cüzeyy'in (itibarını) düşüren Allah'a hamdolsun. Çünkü o insanları çok ayıplardı. ¹³⁸

3.4. KAYNAKLARDA YER ALAN RİVAYETLERİ

Daha önce geçen “Talebeleri” konusunda görüldüğü üzere İbrahim b. Saîd el-Cevherî, aralarında Kütüb-i Sitte müelliflerinin de olduğu birçok muhaddis alime hocalık yapmış biridir. Hatta en önemli rivayet tefsirlerinden olan *Câmiu'l-Beyân* müellifi Taberî de eserinde hocası İbrahim b. Saîd'den rivayetlerde bulunmuştur. Bundan dolayı başlıkta “hadis kaynakları” yerine sadece “kaynaklar” ifadesi tercih edilmiştir.

Bu bölüm kütüb-i sitte'de yer alan rivayetleri ve diğer kaynaklardaki rivayetleri şeklinde iki başlık altında ele alınacaktır.

Birinci başlık altında Kütüb-i sitte'de yer alan rivayetleri tek tek ele alınarak incelenecektir. Bununla İbrahim b. Saîd el-Cevherî'nin hadis ilmindeki yeri belirtilecektir. İkinci başlık altında ise tezin sınırlarını aşacağından sadece istatistiksel bilgiler verilmekle yetinilecektir. Zira sadece Bezzâr'ın *Müsned*'inde Cevherî'nin iki yüze yakın rivayetinin yer aldığı göz önüne alındığında durum anlaşılır olmaktadır.

3.4.1. Kütüb-i Sitte'de Yer Alan Rivayetleri

İbrahim b. Saîd el-Cevherî'nin Kütüb-i Sitte'de ortak rivayetlerle beraber toplam 34 hadisi vardır. Ortak rivayetlerden kasıt, aynı hadisi İbrahim b. Saîd'den iki müellifin beraber rivayet etmesidir. Yani mesela aşağıdaki *Sahih-i Müslim* rivayetlerinden birinci olanı hem

¹³⁶ Ebû Nuaym, Ahmed b. Abdillâh el-İsfahânî, **Ma'rifetü's-sahâbe**, thk. Âdil b. Yûsuf el-Azâzî, Riyad, Dâru'l-Vatan, 1419/1998, IV. 1763.

¹³⁷ Ebû Nuaym, **Hilyetu'l-evliya**, VII, 211.

¹³⁸ İbn Adî, **Kâmil**, X, 172.

Müslim hem de Tirmizî tarafından İbrahim b. Saîd'den nakledilmiştir. Bu tür rivayetlerde ilk geçtiği yerde ele alınmakla yetinilecektir.

Ortak rivayetleri çıkardığımızda yani her bir kitabın rivayetlerini müstakil olarak ele aldığımızda bu sayı 39 olmaktadır. Bu rivayetlerden 3'ü Müslim, 12'si Tirmizî, 3'ü Ebû Dâvud, 11'i Nesâî, 10'u İbn Mâce tarafından nakledilmiştir. Buhârî'nin İbrahim b. Saîd el-Cevherî'yle karşılaşp karşılaşmadığı veya ondan hadis dinleyip dinlemediği hususu ise kaynaklarda yer almamaktadır.

Bu bölümde İbrahim b. Saîd el-Cevherî'nin Kütüb-i Sitte'de yer alan hadislerinin her birinin tahrirci, ricali ve sıhhat yönünden değerlendirmesi yapılacaktır.

3.4.1.1. Sahih-i Müslim'deki Rivayetleri

İbrahim b. Saîd el-Cevherî'den hadis alanlardan biri de İmam Müslim'dir. İmam Müslim, İbrahim b. Saîd'den İki "İman" da biri "Cihad" da olmak üzere toplam 3 hadis rivayet etmiştir. "Fadâil" bölümden yer alan; "Ebû Üsâme'den rivayet olundum. Bunu onlardan rivayet edenlerden birisi de İbrahim b. Saîd el-Cevherî'dir (وَحَدَّثْتُ عَنْ أَبِي أُسَامَةَ، وَمِمَّنْ رَوَى ذَلِكَ عَنْهُ إِبْرَاهِيمُ) " (بْنُ سَعِيدِ الْجَوْهَرِيِّ" şeklindeki rivayette altı çizili söz Müslim'e değil ondan *Sahîh*'i nakleden İbnu Süfyân'ın talebelerinden el-Culûdî'ye aittir.¹³⁹ Yani Müslim'in muallak olarak getirdiği bu rivayetin ta'likliği, *Sahîh-i Müslim*'in nasihlerinden birisi tarafından giderilmeye çalışılmıştır. Dolayısıyla bu rivayet, İmam Müslim'in İbrahim b. Saîd'den olan rivayetlerinden biri olmadığından burada yer almayacaktır.

3.4.1.1.1.BİRİNCİ HADİS

3.4.1.1.1.1. Metni:

قال الإمام مسلم في صحيحه: حَدَّثَنِي سَعِيدُ بْنُ يَحْيَى بْنِ سَعِيدِ الْأُمَوِيِّ، قَالَ: حَدَّثَنِي أَبِي، حَدَّثَنَا أَبُو بُرْدَةَ بْنُ عَبْدِ اللَّهِ بْنِ أَبِي بُرْدَةَ بْنِ أَبِي مُوسَى، عَنْ أَبِي بُرْدَةَ، عَنْ أَبِي مُوسَى، قَالَ: قُلْتُ: يَا رَسُولَ اللَّهِ أَيُّ الْإِسْلَامِ أَفْضَلُ؟ قَالَ: «مَنْ سَلِمَ الْمُسْلِمُونَ مِنْ لِسَانِهِ وَيَدِهِ»

¹³⁹ es-Suyûtî, *ed-Dîbâc alâ Sahîhi Müslim b. el-Haccâc*, thk. Ebû İshak el-Huveynî, Dâru İbn Affân, Suudi Arabistan 1416/1996, V, 308.

وَحَدَّثَنِيهِ إِبْرَاهِيمُ بْنُ سَعِيدِ الْجَوْهَرِيِّ، حَدَّثَنَا أَبُو أُسَامَةَ، قَالَ: حَدَّثَنِي بُرَيْدُ بْنُ عَبْدِ اللَّهِ، يَهْدَا الْإِسْنَادِ
قَالَ: سُئِلَ رَسُولُ اللَّهِ صَلَّى اللَّهُ عَلَيْهِ وَسَلَّمَ أَيُّ الْمُسْلِمِينَ أَفْضَلُ؟ فَذَكَرَ مِثْلَهُ.

3.4.1.1.2. Tercümesi:

Ebû Musa radiyallahu anh'dan rivayet edildiğine göre o şöyle demiştir: “Dedim ki: Yâ Rasûlallah!. İslâm'ın hangisi daha faziletlidir?” Allah Rasûlü sallallahü aleyhi ve sellem: “*Müslümanların elinden ve dilinden emin olduğu kimsedir*” buyurdu.

İbrahim b. Saîd el-Cevherî tarikiyle gelen rivayette hadisin metni şu şekildedir: Allah Rasûlü'ne “Müslümanların hangisi daha faziletlidir” diye soruldu. O da “*Müslümanların elinden ve dilinden emin olduğu kimsedir*” dedi.

3.4.1.1.3. Tahrici

Hadisimizi Müslim, Tirmizî, Bezzâr, ve Ebû Ya'lâ İbrahim b. Said el-Cevherî'den rivayet ederken; Buhârî, Müslim, Nesâî, Bezzâr ve Ebû Ya'lâ başka râvilerden rivayet etmiştir.¹⁴⁰

3.4.1.1.4. Ricâli

Hadisimizin isnadındaki ricalinin cerh ve ta'dil açısından durumları kısaca şöyledir:

1. Ebu Üsâme Hammad b. Üsâme

Ebû Üsâme, İbrahim b. Saîd el-Cevherî'nin en fazla hadis rivayet ettiği hocalarındandır. Hakkında Yahya b. Maîn, Ahmed b. Hanbel ve İclî “sıkadır”, İbn Sa'd “çok hadisi olan me'mûn sika idi”, İbn Kâni’ “sâlihu'l-hadîs” demiştir. İbn Hıbbân onu *Sikat* isimli eserinde zikretmiştir.¹⁴¹ Zehebî, *Kâşif*’te bu râviyi “hüccet, alim ve tarihçidir” ifadesiyle tavsif etmiştir.¹⁴² İbn Hacer *Takrîbu't-Tehzîb*’de “sıkadır, sebtir, biraz tedlis yapar, son zamanlarında başkalarının kitaplarından rivayette bulunurdu” demiştir.¹⁴³

¹⁴⁰ Hadisi İbrahim b. Saîd el-Cevherî tarikiyle rivayet edenler: Müslim, “İman” 66; Tirmizî, “Sıfatu'l-Kıyâme” 52 (2504), “İman” 12 (2628); Bezzâr, **Müsned**, VIII, 151 (3171); Ebû Ya'lâ, **Müsned**, XIII, 272 (7286). Diğer tariklerden rivayet edenler: Buhârî, “İman” 5 (11); Müslim, “İman” 42; Nesâî, “İman” 11 (4999); Bezzâr, **Müsned**, VIII, 150 (3170); Ebû Ya'lâ, **Müsned**, XIII, 274 (7288).

¹⁴¹ İbn Hacer, **Tehzîbü't-Tehzîb**, III, 2.

¹⁴² Zehebî, Şemsüddin Ebû Abdullah Muhammed b. Ahmed b. Osman b. Kaymâz ez-Zehebî, **el-Kâşif fî marifeti men lehû rivâye fî'l-kütübi's-sitte**, thk. Muhammed Avvâme ve Ahmed Muhammed Nemr el-Hatîb, Dâru'l-Kıble li's-Sekâfeti'l-İslâmiyye, Cidde: Müessesetü Ulumi'l-Kur'an, 1413/1992, I, 348.

¹⁴³ İbn Hacer, **Takrîbu't-Tehzîb**, 177.

2.Bureyd b. Abdillâh b. Ebî Burde b. Ebî Musa el-Eş'arî

Hadisi Ebû Burde'den nakleden Bureyd b. Abdillâh hakkında Ahmed b. Hanbel "Münker rivayetlerde bulunuyor" Yahya b. Maîn, İclî, Ebû Dâvud ve Tirmizî "sikadır", Ebû Hâtîm "sağlam değildir, hadisi yazılır", Amr b. Ali "Yahya ve Abdurrahman Süfyân vasıtasıyla ondan hiçbir şey rivayet ettiklerini duymadım", Nesâî "Onda beis yoktur" demiştir. İbn Hibbân onu *Sikat* isimli eserinde zikretmiştir.¹⁴⁴ Zehebî, *Kâşif'te* bu râviyi "sadûk" ifadesiyle tavsif etmiştir.¹⁴⁵ İbn Hacer *Takrîbu't-Tehzîb'de* - "sikadır, biraz hata yapar" demiştir.¹⁴⁶

3.Ebû Burde b. Ebî Musa el-Eş'arî

Hadisi Hz. Ebû Musa el-Eşarî'den nakleden Ebû Burde b. Ebî Musa el-Eşarî hakkında İbn Sa'd "çok hadisi olan sika bir râvi", İclî "Küfe'lidir, tabiîndendir, sikadır", İbn Hırâş bir seferinde "sadûkdur" diğer bir seferinde "sikadır" demiştir. İbn Hibbân onu *Sikat* isimli eserinde zikretmiştir.¹⁴⁷ Zehebî, *Kâşif'te* bu râviyi "alimlerin ileri gelenlerindendir/eşrafındandır" ifadesiyle tavsif etmiştir.¹⁴⁸ İbn Hacer *Takrîbu't-Tehzîb'de* "sikadır" demiştir.¹⁴⁹

4.Ebu Musa el-Eş'arî Abdillâh b. Kays b. Süleym radiyallahu anh: Sıffîndeki iki hakemden biridir. Meşhur sahabîdir.¹⁵⁰

3.4.1.1.2. İKİNCİ HADİS

3.4.1.1.2.1. Metni:

قال الإمام مسلم في صحيحه: حَدَّثَنِي أَبُو غَسَّانَ الْمِسْمَعِيُّ، وَمُحَمَّدُ بْنُ الْمُثَنَّى، وَأَبْنُ بَشَّارٍ حَدَّثَانَا، وَاللَّفْظُ لِأَبِي غَسَّانَ، قَالُوا: حَدَّثَنَا مُعَاذُ يَعْنُونَ ابْنَ هِشَامٍ، قَالَ: حَدَّثَنِي أَبِي، عَنْ قَتَادَةَ، حَدَّثَنَا أَنَسُ بْنُ مَالِكٍ، أَنَّ نَبِيَّ اللَّهِ صَلَّى اللَّهُ عَلَيْهِ وَسَلَّمَ قَالَ: «لِكُلِّ نَبِيٍّ دَعْوَةٌ دَعَاهَا لِأُمَّتِهِ، وَإِنِّي اخْتَبَأْتُ دَعْوَتِي شَفَاعَةً لَأُمَّتِي يَوْمَ الْقِيَامَةِ»

¹⁴⁴ İbn Hacer, *Tehzîbü't-Tehzîb*, I, 431.

¹⁴⁵ Zehebî, *Kâşif*, I, 265.

¹⁴⁶ İbn Hacer, *Takrîbu't-Tehzîb*, 121.

¹⁴⁷ İbn Hacer, *Tehzîbü't-Tehzîb*, XII, 18.

¹⁴⁸ Zehebî, *Kâşif*, II, 407.

¹⁴⁹ İbn Hacer, *Takrîbu't-Tehzîb*, 621.

¹⁵⁰ İbn Hacer, *Takrîbu't-Tehzîb*, 318.

وَحَدَّثَنِيهِ زُهَيْرُ بْنُ حَرْبٍ، وَابْنُ أَبِي خَلْفٍ قَالَ: حَدَّثَنَا رَوْحٌ، حَدَّثَنَا شُعْبَةُ، عَنْ قَتَادَةَ، بِهَذَا الْإِسْنَادِ.
ح، وَحَدَّثَنَا أَبُو كُرَيْبٍ، حَدَّثَنَا وَكَيْعٌ، ح، وَحَدَّثَنِيهِ إِبْرَاهِيمُ بْنُ سَعِيدِ الْجَوْهَرِيُّ، حَدَّثَنَا أَبُو أُسَامَةَ جَمِيعًا عَنْ
مِسْعَرٍ، عَنْ قَتَادَةَ بِهَذَا الْإِسْنَادِ، غَيْرَ أَنَّ فِي حَدِيثِ وَكَيْعٍ، قَالَ: قَالَ: أُعْطِيَ، وَفِي حَدِيثِ أَبِي أُسَامَةَ، عَنْ النَّبِيِّ
صَلَّى اللَّهُ عَلَيْهِ وَسَلَّمَ.

3.4.1.1.2.2. Tercümesi:

Enes radiyallahu anh'dan rivayet edildiğine göre Allah Rasûlü Sallallahü aleyhi ve sellem şöyle buyurmuştur: “Her Nebinin ümmetine dua ettiği bir duası vardır. Ben duamı ümmetime kıyamet günü şefaath etmeye sakladım.”

3.4.1.1.1.3. Tahrici

Hadisimizi Müslim ve İbn Mende İbrahim b. Said el-Cevherî'den rivayet ederken; Müslim, Ahmed b. Hanbel, ; Bezzâr, Ebû Ya'lâ ve İbn Hıbbân başka râvilerden rivayet etmiştir.¹⁵¹

3.4.1.1.2.4. Ricâli:

Hadisimizin isnadındaki ricalinin cerh ve ta'dil açısından durumları kısaca şöyledir:

1. Ebû Üsâme Hammad b. Üsâme

İbrahim b. Saîd el-Cevherî'nin hocası Ebû Üsâme Hammad b. Üsâme “sika” olup birinci hadiste geçmiştir.

2. Mis'ar b. Kidam

Mis'ar b. Kidam hakkında Yahya b. Saîd “onun gibisini görmedim insanların en sebtiydi” Yahya b. Maîn, Ahmed b. Hanbel, Ebû Zür'a ve İclî “sikadır”, İbn Ammâr “hüccet” demiştir. İbn Hıbbân onu *Sikat* isimli eserinde zikretmiştir.¹⁵² Zehebî, *Kâşif'te* bu râvi hakkında Şube'nin; Biz onu itkanından dolayı 'mushaf' diye isimlendirirdik" ifadesini nakletmiştir.¹⁵³ İbn Hacer *Takrîbu't-Tehzîb*'de “sikadır, sebtir, fâzıldır” demiştir.¹⁵⁴

¹⁵¹ Hadisimizi İbrahim b. Saîd el-Cevherî tarihiyle rivayet edenler: Müslim, “İman” 200; İbn Mende, *İmân*, II, 865 (914). Diğer tariklerden rivayet edenler: Müslim, “İman” 200; Ahmed b. Hanbel, *Müsned*, XIX, 370 (12376); Bezzâr, *Müsned*, XIII, 428 (7169); Ebû Ya'lâ, *Müsned*, V, 229 (2842); İbn Hıbbân, *Sahîh*, XIV, 76 (6196).

¹⁵² İbn Hacer, *Tehzîbü't-Tehzîb*, X, 114.

¹⁵³ Zehebî, *Kâşif*, II, 256.

¹⁵⁴ İbn Hacer, *Takrîbu't-Tehzîb*, 528.

3.Katâde b. Diâme

Hadisin medarı olan Katâde b. Diâme es-Sedûsî, Ali b. el-Medîni'nin İlel'inde saydığı isndaların dönüp dayandığı altı imamdan birisidir.¹⁵⁵ Ebû Hâtim'e göre Enes'in Zühri'den sonra en sağlam talebesidir.¹⁵⁶ Zehebî, *Kâşif*'te bu râviyi “hâfız, müfessir” ifadesiyle tavsif etmiştir.¹⁵⁷ İbn Hacer *Takrîbu't-Tehzîb*'de “sikadır, sebtir” demiştir.¹⁵⁸

4.Enes b. Malik b. Nadr el-Ensârî radiyallahu anh: Rasûlullah'a on sene hizmet etti. Meşhur sahabîdir.¹⁵⁹

3.4.1.1.3. ÜÇÜNCÜ HADİS

3.4.1.1.3.1. Metni:

قال الإمام مسلم في صحيحه: حَدَّثَنِي إِبْرَاهِيمُ بْنُ سَعِيدِ الْجَوْهَرِيُّ، حَدَّثَنَا أَبُو أُسَامَةَ، عَنْ مَالِكِ بْنِ مِعْوَلٍ، عَنْ أَبِي حَصِينٍ، عَنْ أَبِي وَائِلٍ، قَالَ: سَمِعْتُ سَهْلَ بْنَ حُنَيْفٍ بَصِيفًا، يَقُولُ: «اتَّهَمُوا رَأْيَكُمْ عَلَى دِينِكُمْ، فَلَقَدْ رَأَيْتَنِي يَوْمَ أَبِي جَنْدَلٍ وَلَوْ أَسْتَطِيعُ أَنْ أَرُدَّ أَمْرَ رَسُولِ اللَّهِ صَلَّى اللَّهُ عَلَيْهِ وَسَلَّمَ مَا فَتَحْنَا مِنْهُ فِي خُصْمٍ، إِلَّا أَنْفَجَرَ عَلَيْنَا مِنْهُ خُصْمًا».

3.4.1.1.3.2. Tercümesi:

Ebû Vâil şöyle demiştir: Ben Sehl b. Huneyf'i (radiyallahu anh) Siffin'de şunu söylerken işittim: Dîniniz üzerine (galebe çalmaya çalışan) görüşlerinizi itham edin. Vallahi ben kendimi Ebû Cendel (Hudeybiye) günü gördüm şayet Rasûlullahın (Sallallahu Aleyhi ve Sellem) emrini reddetmeye gücüm yetseydi (reddederdim). Bunun (Sıffin savaşında Müslümanların birbirleriyle savaşıması) bir tarafını tıkar tıkamaz hemen diğer bir taraf patlak veriyor (bir problemi halletsek hemen yeni bir problem meydana geliyor).

¹⁵⁵ Ali b. el-Medîni, **İlel**, thk. Muhammed Mustafa el-Âzamî, Beyrut, el-Mektebü'l-İslâmî, 1980, s. 37.

¹⁵⁶ İbnu Ebî Hâtim, *el-Cerh ve't-ta'dil*, II, 449.

¹⁵⁷ Zehebî, **Kâşif**, II, 134.

¹⁵⁸ İbn Hacer, **Takrîbu't-Tehzîb**, 453.

¹⁵⁹ İbn Hacer, **Takrîbu't-Tehzîb**, 115.

3.4.1.1.3.3.Tahrici

Hadisimizi Müslim İbrahim b. Saïd el-Cevherî'den rivayet ederken; Buhârî, Müslim, Ahmed b. Hanbel, Humeydî, Saïd b. Mansûr ve Taberanî başka râvilerden rivayet etmiştir.¹⁶⁰

3.4.1.1.3.3. Ricâli

Hadisimizin isnadındaki ricalinin cerh ve ta'dil açısından durumları kısaca şöyledir:

1.Ebû Üsâme Hammad b. Üsâme

İbrahim b. Saïd el-Cevherî'nin hocası Ebû Üsâme Hammad b. Üsâme "sika" olup birinci hadiste geçmiştir.

2.Mâlik b. Miğvel

Hadisi Ebû Hasîn'den nakleden Mâlik b. Miğvel hakkında Yahya b. Maîn, Ahmed b. Hanbel, Ebû Hâtim, Ebû Nuaym ve Nesâî "sikadır", İbn Sa'd "çok hadisi olan sika me'mûn bir râvidir" demiştir. İbn Hıbbân onu *Sikat* isimli eserinde zikretmiştir.¹⁶¹ Zehebî, *Kâşif*'te bu râviyi "hüccettir, doğrulukta üstündür" ifadesiyle tavsif etmiştir.¹⁶² İbn Hacer *Takrîbu't-Tehzîb*'de "sikadır, sebtir" demiştir.¹⁶³

3.Ebû Hasîn Osmân b. Âsım

Hadisi Ebû Vâil'den nakleden Ebû Hasîn Osmân b. Âsım b. Hasîn el-Esedî el-Kûfî tabiîndendir. Yahya b. Maîn, Ebû Hâtim, Yakub b. Şeybe, Nesâî, İclî ve İbn Hırâş "sikadır", İbn Abdilber "sika ve hafız olduğunda icma ettiler" demiştir.¹⁶⁴ Zehebî, *Kâşif*'te bu râviyi "sika sebt, sâhibu sünne" ifadesiyle tavsif etmiştir.¹⁶⁵ İbn Hacer *Takrîbu't-Tehzîb*'de "sikadır, sebtir, biraz tedlis yapmıştır" demiştir.¹⁶⁶

¹⁶⁰ Hadisimizi İbrahim b. Saïd el-Cevherî tarihiyle rivayet edenler: Müslim, "Cihâd" 1785. Diğer tariklerden rivayet edenler: Buhârî, "Meğâzî" 35 (4189); Müslim, "Cihâd" 1785; Ahmed b. Hanbel, **Müsned**, XXV, 346 (15974); Humeydî, **Müsned**, I, 385 (408); Saïd b. Mensûr, **Sünen**, II, 345 (2969); Taberânî, **el-Mu'cemü'l-Kebîr**, VI, 88 (5598).

¹⁶¹ İbn Hacer, **Tehzîbü't-Tehzîb**, X, 22.

¹⁶² Zehebî, *Kâşif*, II, 237.

¹⁶³ İbn Hacer, **Takrîbu't-Tehzîb**, 518.

¹⁶⁴ İbn Hacer, **Tehzîbü't-Tehzîb**, VII, 126.

¹⁶⁵ Zehebî, *Kâşif*, II, 8.

¹⁶⁶ İbn Hacer, **Takrîbu't-Tehzîb**, 384.

4.Ebû Vâil Şakîk b. Seleme

Allah Rasûlü döneminde yaşayıp da Allah Rasûlü'nü görmeyen muhadramûndan biridir. Başta Hz. Ebubekir, Hz. Ömer, Hz. Osman, Hz. Ali r.anhüm olmak üzere sahabenin büyüklerinden hadis rivayet etmiştir. Yahya b. Maîn “sikadır onun gibileri hakkında (cerh ve ta'dil durumu) sorulmaz” demiştir.¹⁶⁷ Zehebî, *Kâşif*'te bu râviyi “muhadramdır ilmiyle amil ulamadandır” ifadesiyle tavsif etmiştir.¹⁶⁸ İbn Hacer *Takrîbu't-Tehzîb*'de “sikadır, muhadramdır” demiştir.¹⁶⁹

5.Sehl b. Huneyf b.Vâhib el-Ensârî radiyallahu anh: Bedir ashabındandır. Sahabîdir.¹⁷⁰

3.4.1.2. Sünen-i Tirmizî'deki Rivayetleri

Tirmizî, İbrahim b. Saîd el-Cevherî'den 12 hadis rivayet etmiştir. Bunlardan biri Müslim hadisleri arasında bir no.lu hadis olarak geçmişti. Geriye kalan 11 hadis şunlardır:

3.4.1.2.1. DÖRDÜNCÜ HADİS

3.4.1.2.1.1.Metni

قال الإمام الترمذي في سننه: حَدَّثَنَا إِبْرَاهِيمُ بْنُ سَعِيدِ الْجَوْهَرِيُّ قَالَ: حَدَّثَنَا سَعْدُ بْنُ عَبْدِ الْحَمِيدِ
بْنِ جَعْفَرٍ قَالَ: حَدَّثَنَا عَبْدُ الرَّحْمَنِ بْنُ أَبِي الزِّنَادِ، عَنْ مُوسَى بْنِ عُقْبَةَ، عَنْ صَالِحِ مَوْلَى التَّوَّامَةِ، عَنْ ابْنِ عَبَّاسٍ،
أَنَّ رَسُولَ اللَّهِ صَلَّى اللَّهُ عَلَيْهِ وَسَلَّمَ قَالَ: «إِذَا تَوَضَّأْتَ فَخَلَّلْ بَيْنَ أَصَابِعِ يَدَيْكَ وَرِجْلَيْكَ». هَذَا حَدِيثٌ حَسَنٌ
غَرِيبٌ.^{١٧١}

¹⁶⁷ İbn Hacer, *Tehzîbü't-Tehzîb*, IV, 362.

¹⁶⁸ Zehebî, *Kâşif*, I, 489.

¹⁶⁹ İbn Hacer, *Takrîbu't-Tehzîb*, 268.

¹⁷⁰ İbn Hacer, *Takrîbu't-Tehzîb*, 257.

¹⁷¹ Hadisi İbrahim b. Saîd el-Cevherî tarikiyle rivayet edenler: Tirmizî, “Taharet” 30 (38); İbn Mâce, “Taharet” 54 (447). Diğer tariklerden rivayet edenler: Ahmed b. Hanbel, *Müsned*, IV, 365 (2604); Hâkim, *Müstedrek*, I, 291 (648).

3.4.1.2.1.2. Tercümesi

İbn Abbâs radiyallahu anhümâ'dan rivayet edildiğine göre; Allah Rasûlü sallallahü aleyhi ve sellem şöyle buyurmuştur: “*Abdest aldığında el ve ayak parmaklarının aralarını hilalle.*”

3.4.1.2.1.3. Tahrici

Hadisimizi Tirmizî ve İbn Mace İbrahim b. Said el-Cevherî'den rivayet ederken; Ahmed b. Hanbel ve Hâkim başka râvilerden rivayet etmişlerdir.¹⁷²

3.4.1.2.1.3. Ricâli

Hadisimizin isnadındaki ricalinin cerh ve ta'dil açısından durumları kısaca şöyledir:

1.Sa'd b. Abdulhamid b. Cafer

İbrahim b. Saîd'in hocası Sad b. Abdulhamid b. Cafer hakkında Yahya b. Maîn tevsik ifadesi kullanırken İbn Hıbbân meşhur kimselerden münker rivayetlerde bulunuyor gerekçesiyle cerh etmiştir.¹⁷³ İbn Hacer *Takrîbu't-Tehzîb*'de “sadûktur, yanlışları vardır” demiştir.¹⁷⁴

2.Abdurrahman b. Ebi'z-Zinâd

Abdurrahman b. Ebi'z-Zinâd hakkında Yahya b. Maîn “hadisiyle ihticac edilmez”, Ali b. el-Medîni “Medine'deki rivayetlerinin sahih Bağdat'taki rivayetlerinin ise zayıf” olduğunu söylemiş; Ahmed b. Hanbel “muzdaribu'l-hadis”, Yakub b. Şeybe “sikadır, sadûktur, hadisinde zayıflık vardır”, Nesâî “hadisiyle ihticac edilmez” demiştir.¹⁷⁵ Zehebî, *Kâşif*'te bu râvi hakkında Yahya b. Maîn'in ‘Hişâm b. Urve'den rivayet edenlerin en sağlamıdır’ ifadesini; Ebû Hâtim ve diğerlerinin ‘kendisiyle ihticac edilmez’ ifadelerini nakletmiştir.¹⁷⁶ İbn Hacer *Takrîbu't-Tehzîb*'de “sadûktur, Bağdat'a gelince hıfzı değişti, fakihti” demiştir.¹⁷⁷

¹⁷² Hadisi İbrahim b. Saîd el-Cevherî tarikiyle rivayet edenler: Tirmizî, “Taharet” 30 (38); İbn Mâce, “Taharet” 54 (447). Diğer tariklerden rivayet edenler: Ahmed b. Hanbel, **Müsned**, IV, 365 (2604); Hâkim, **Müstedrek**, I, 291 (648).

¹⁷³ İbn Hacer, **Tehzîbü't-Tehzîb**, III, 477.

¹⁷⁴ İbn Hacer, **Takrîbu't-Tehzîb**, 231.

¹⁷⁵ İbn Hacer, **Tehzîbü't-Tehzîb**, VI, 171.

¹⁷⁶ Zehebî, **Kâşif**, I, 627.

¹⁷⁷ İbn Hacer, **Takrîbu't-Tehzîb**, 340.

3.Musa b. Ukbe

Musa b. Ukbe hakkında Mâlik hakkında, Yahya b. Maîn, Ahmed b. Hanbel, Ebû Hâtim, İclî ve Nesâî “sikadır”, İbn Sad “çok hadisi olan sika sebt bir râviydi”, başka bir yerde “az hadisi olan sika bir râviydi” demiştir.¹⁷⁸ Zehebî, *Kâşif*’te bu râviyi “sikadır, fetva veren biridir” ifadesiyle tavsif etmiştir.¹⁷⁹ İbn Hacer *Takrîbu’t-Tehzîb*’de “sikadır, fakihtir, megâzîde imamdır” demiştir.¹⁸⁰

4.Sâlih Mevlâ’t-Tev’eme

Hadisi İbn Abbâs (radiyallahu anh)’dan nakleden Sâlih Mevlâ’t-Tev’eme hakkında Yahya el-Kattân. Mâlik gibi alimler “sika değildir” demiştir. Yahya b. Maîn’den sikadır dediğini duyan talebesi Ahmed b. Saîd ‘Malik ondan rivayeti terketti’ deyince Yahya cevaben: Malik’in onu yaşlanıp bunadığında gördüğünü ama İbn Ebî Zi’b gibi bunamadan önce hadis dinleyen kimselerin olduğunu söylemiştir.¹⁸¹ Zehebî, *Kâşif*’te bu râvi hakkında Ebû Hâtim’in ‘sağlam değildir’ ifadesini, Ahmed’in ‘sâlihu’l-hadis’ ifadesini, İbn Maîn’in ‘ihtilat etmeden önce hüccettir İbn Ebî Zi’b’in ondan rivayeti ihtilat etmeden önceydi’ ifadesini nakletmiştir.¹⁸² İbn Hacer *Takrîbu’t-Tehzîb*’de “sadûktur ihtilat etmiştir. İbn Adî ‘İbn Zi’b; İbn Cüreyc gibi eskilerin rivayetinde bir beis yoktur’ dedi” demiştir.¹⁸³

5.İbn Abbas: Abdullah b. Abbas b. Abdulmuttalib radiyallahu anhuma Allah Rasûlü’nün amcasının oğludur. Meşhur sahabîdir.¹⁸⁴

3.4.1.2.1.4. Değerlendirme

Senedindeki (Abdurrahman b. Ebi’z-Zinâd) ve (Tev’emenin azadlı kölesi Salih)’in “sadûk” olmaları sebebiyle hadisimiz “hasen” derecesindedir. Hadisi *Sünen*’inde rivayet eden Tirmizî hadise “*hasen garib*” hükmünü vermiştir. *İlel*’inde bu hadisi Buhârî’ye sorduğunu onun da cevaben hadisin “*hasen*” olduğu, Musa b. Ukbe’nin Sâlih Mevlâ Teveme’den bunamadan önce hadis dinlediği sözünü aktarmıştır.¹⁸⁵

¹⁷⁸ İbn Hacer, *Tehzîbü’t-Tehzîb*, X, 360.

¹⁷⁹ Zehebî, *Kâşif*, II, 306.

¹⁸⁰ İbn Hacer, *Takrîbu’t-Tehzîb*, 552.

¹⁸¹ İbn Hacer, *Tehzîbü’t-Tehzîb*, IV, 405.

¹⁸² Zehebî, *Kâşif*, I, 499.

¹⁸³ İbn Hacer, *Takrîbu’t-Tehzîb*, 274.

¹⁸⁴ İbn Hacer, *Takrîbu’t-Tehzîb*, 309.

¹⁸⁵ Tirmizî, *el-İlelu’l-Kebîr*, thk. Subhî es-Sâmerrâî, Beyrut, Âlemu’l-Kütüb, 1409, 34.

3.4.1.2.2. BEŞİNCİ HADİS

3.4.1.2.2.1. Metni

قال الإمام الترمذي في سننه: في صحيحه: حَدَّثَنَا الْحُسَيْنُ بْنُ الْحَسَنِ الْمُرُوزِيُّ بِمَكَّةَ، وَابْرَاهِيمُ بْنُ سَعِيدِ الْجَوْهَرِيُّ، قَالَا: حَدَّثَنَا الْأَخْوَصُ بْنُ جَوَّابٍ، عَنْ سَعِيدِ بْنِ الْحِمْسِ، عَنْ سُلَيْمَانَ التَّمِيمِيِّ، عَنْ أَبِي عُمَانَ النَّهْدِيِّ، عَنْ أُسَامَةَ بْنِ زَيْدٍ قَالَ: قَالَ رَسُولُ اللَّهِ صَلَّى اللَّهُ عَلَيْهِ وَسَلَّمَ: " مَنْ صُنِعَ إِلَيْهِ مَعْرُوفٌ فَقَالَ لِفَاعِلِهِ: جَزَاكَ اللَّهُ خَيْرًا فَقَدْ أَبْلَغَ فِي الشَّنَاءِ " : هَذَا حَدِيثٌ حَسَنٌ جَيِّدٌ غَرِيبٌ لَا نَعْرِفُهُ مِنْ حَدِيثِ أُسَامَةَ بْنِ زَيْدٍ إِلَّا مِنْ هَذَا الْوَجْهِ وَقَدْ رُوِيَ عَنْ أَبِي هُرَيْرَةَ، عَنِ النَّبِيِّ صَلَّى اللَّهُ عَلَيْهِ وَسَلَّمَ بِمِثْلِهِ، وَسَأَلْتُ مُحَمَّدًا فَلَمْ يَعْرِفْهُ.

3.4.1.2.2.2. Tercümesi

Üsâme b. Zeyd radiyallahu anhüma'dan rivayet edildiğine göre; Allah Rasûlü sallallahü aleyhi ve sellem şöyle buyurmuştur: “Bir kimseye bir iyilik yapılır da o kimse de onu yapana “Allah seni hayırla mükafatlandırırsın derse, yeterince teşekkür etmiş olur.”

3.4.1.2.2.3. Tahriri

Hadisimizi Tirmizî, Nesâî ve Bezzâr İbrahim b. Said el-Cevherî'den rivayet ederken; Tirmizî, ve Taberânî başka râvilerden rivayet etmişlerdir.¹⁸⁶

3.4.1.2.2.3. Ricâli

Hadisimizin isnadındaki ricalinin cerh ve ta'dil açısından durumları kısaca şöyledir:

1. Ahvas b. Cevvâb ed-Dabbî

İbrahim b. Saîd el-Cevherî'nin hocası Ahvas b. Cevvâb ed-Dabbî Ebû'l-Cevvâb el-Kûfî hakkında Yahya b. Maîn sikadır demiştir. Ebû Hâtim “sadûk” derken, İbn Hıbbân bazı vehimleri olsa da mutkin (sağlam) olduğunu söylemiştir.¹⁸⁷ Zehebî, *Kâşif*’te bu râviyi

¹⁸⁶ Hadisi İbrahim b. Saîd el-Cevherî tarihiyle rivayet edenler: Tirmizî, “Bir ve Sıla” 87 (2035); Nesâî, “Amelü'l-yevm ve'l-leyl” 70 (9937); Bezzâr, *Müsned*, VII, 54 (2601); İbn Hıbbân (iki kişi vasıtasıyla) VIII, 202 (3413). Diğer tarihlerden rivayet edenler: Tirmizî, “Bir ve Sıla” 87 (2035); Taberânî, *el-Mucemü's-Sağîr*, II, 291 (1183).

¹⁸⁷ İbn Hacer, *Tehzîbü't-Tehzîb*, I, 191.

“saduktur” ifadesiyle tavsif etmiştir.¹⁸⁸ İbn Hacer *Takrîbu't-Tehzîb*'de “sadûktur, bazı vehimleri vardır” demiştir.¹⁸⁹

2.Suayr b. el-Hıms

Suayr b. el-Hıms hakkında Yahya b. Maîn, Tirmizî ve Dârekutnî sikadır derken; Ebû Hâtım “hadisi yazılır ama ihticac edilmez” demiştir.¹⁹⁰ Buhârî'nin onun hakkında; hadisi azdır ve kendisinden münker rivayetler nakledilen kimsedir, dediği söylediği nakledilmiştir.¹⁹¹ Zehebî, *Kâşif*'te bu râvi hakkında İbn Maîn'in tevsikini ve Ebû Hâtım'in ‘onunla ihticac edilmez’ ifadesini nakletmiştir.¹⁹² İbn Hacer *Takrîbu't-Tehzîb*'de “sadûktur, *Sahih-i Müslim* 'de tek bir hadisi vardır” demiştir.¹⁹³

3.Süleyman et-Teymî

Süleyman et-Teymî tabiîndendir. Hakkında Ahmed b. Hanbel, Yahya b. Maîn, İclî ve Nesâî “sikadır” İbn Sa'd “çok hadisi olan sika bir râvidir” demiştir. İbn Hıbbân onu Sikat isimli eserinde zikretmiştir.¹⁹⁴ Zehebî, *Kâşif*'te bu râviyi “sadattan biridir” ifadesiyle tavsif etmiştir.¹⁹⁵ İbn Hacer *Takrîbu't-Tehzîb*'de “sikadır abiddir” demiştir.¹⁹⁶

4.Ebû Osman en-Nehdî

Hadisi Üsâme b. Zeyd radiyallahu anhümâ'dan nakleden Ebû Osman en-Nehdî Abdurrahman b. Mül Allah Rasûlü sallallahu aleyhi ve sellem hayattayken Müslüman olmuş ancak Allah Rasûlü görmemiştir. Muhadramûndan olan Ebû Osman hakkında Ebû Hâtım, Ebû Zür'a ve Nesâî gibi muhaddisler sikadır demiştir.¹⁹⁷ Zehebî, *Kâşif*'te bu râvi hakkında Süleyman et-Teymî'nin ‘ben onun günah işlediğini zannetmiyorum gündüzü saim gecesi kaimdi bayılana kadar namaz kılardı’ ifadesini nakletmiştir.¹⁹⁸ İbn Hacer *Takrîbu't-Tehzîb*'de “sikaddır sebtir abiddir” demiştir.¹⁹⁹

¹⁸⁸ Zehebî, *Kâşif*, I, 229.

¹⁸⁹ İbn Hacer, *Takrîbu't-Tehzîb*, 243.

¹⁹⁰ İbn Hacer, *Tehzîbü't-Tehzîb*, IV, 105.

¹⁹¹ Tirmizî, *el-İleu'l-Kebîr*, 315.

¹⁹² Zehebî, *Kâşif*, I, 447.

¹⁹³ İbn Hacer, *Takrîbu't-Tehzîb*, 243.

¹⁹⁴ İbn Hacer, *Tehzîbü't-Tehzîb*, IV, 201.

¹⁹⁵ Zehebî, *Kâşif*, I, 461.

¹⁹⁶ İbn Hacer, *Takrîbu't-Tehzîb*, 252.

¹⁹⁷ İbn Hacer, *Tehzîbü't-Tehzîb*, VI, 278.

¹⁹⁸ Zehebî, *Kâşif*, I, 645.

¹⁹⁹ İbn Hacer, *Takrîbu't-Tehzîb*, 351.

5.Üsame b. Zeyd b. Harise radiyallahu anüma: Medine’de vefat etmiştir. Meşhur sahabîdir.²⁰⁰

3.4.1.2.2.4. Değerlendirme

Hadisimiz Ahvas b. Cevvab ve Suayr b. Hıms’in “sadûk” olmaları sebebiyle “hasen” derecesindedir. Hadisi *Sünen*’inde rivayet eden Tirmizî, hadisimiz hakkında; “hasen ceyyid garib” hükmünü vermiştir. *İlel*’inde bu hadisi Buhârî’ye sorduğunu, onun da cevaben hadisin “münker” olduğunu, Ahvas b. Cevvâb’ın az hadisi olan ve kendisinden münker rivayetler nakledilen bir kimse olduğu şeklindeki sözünü aktarmıştır.²⁰¹

İbn Ebî Hâtim babası Ebû Hâtim’e bu hadisi sormuş o da cevaben; “Bu hadis bana göre bu isnadla mevzudur/uydurmadır” demiştir.²⁰² *İlel*’in diğer bir yerinde aynı hadis hakkında; “Bu hadis bu isnadla münkerdir” demiştir.²⁰³

Yani hadis çok zayıf olup başka hadislerle takviye edilemez durumdadır.

3.4.1.2.3. ALTINCI HADİS

3.4.1.2.3.1. Metni

قال الإمام الترمذي في سننه: حَدَّثَنَا إِبْرَاهِيمُ بْنُ سَعِيدٍ الْجَوْهَرِيُّ قَالَ: حَدَّثَنَا أَبُو الْيَمَانِ، عَنْ شُعَيْبٍ وَهُوَ ابْنُ أَبِي حَمْرَةَ، عَنْ ابْنِ أَبِي حُسَيْنٍ وَهُوَ عَبْدُ اللَّهِ بْنُ عَبْدِ الرَّحْمَنِ بْنِ أَبِي حُسَيْنٍ، عَنْ نَافِعِ بْنِ جُبَيْرٍ، عَنْ ابْنِ عَبَّاسٍ، عَنْ أَبِي هُرَيْرَةَ، قَالَ: قَالَ رَسُولُ اللَّهِ صَلَّى اللَّهُ عَلَيْهِ وَسَلَّمَ: "رَأَيْتُ فِي الْمَنَامِ كَأَنَّ فِي يَدَيَّ سِوَارِينَ مِنْ ذَهَبٍ فَهَمَمْتَنِي شَأْنُهُمَا فَأُوحِيَ إِلَيَّ أَنْ أَنْفُخَهُمَا فَنَفِخْتُهُمَا فَطَارَا فَأَوْلَتْهُمَا كَاذِبِينَ يَخْرُجَانِ مِنْ بَعْدِي يُقَالُ لِأَحَدِهِمَا: مَسَلَمَةٌ صَاحِبُ الْيَمَامَةِ وَالْعَنْسِيُّ صَاحِبُ صَنْعَاءَ «.» هَذَا حَدِيثٌ صَحِيحٌ غَرِيبٌ.²⁰⁴

²⁰⁰ İbn Hacer, *Takrîbu't-Tehzîb*, 98.

²⁰¹ Tirmizî, *el-İlelu'l-Kebîr*, 315.

²⁰² İbn Ebî Hâtim, *İlel*, thk. Dr. Sad b. Abdullah ve Hâlid b. Abdurrahman danışmanlığında bir grup, 1. bs. 1427/2006, V, 589.

²⁰³ İbn Ebî Hâtim, *İlel*, VI, 338.

²⁰⁴ Hadisi İbrahim b. Saîd el-Cevherî tarikiyle rivayet edenler: Tirmizî, “Ru’yâ” 10 (2292); Ebû Ya’lâ, *Müsned*, X, 300 (5894). Diğer tariklerden rivayet edenler: Buhârî, “Menâkıb” 24 (3621); Müslim, “Ru’yâ” 2273; Nesâî, “Ru’ya” 18 (7601); Hâkim, *Müstedrek*, IV, 440 (8203).

3.4.1.2.3.2. Tercümesi

Ebû Hüreyre radiyallahu anh'dan rivayet edildiğine göre Allah Rasûlü sallallahü aleyhi ve sellem şöyle buyurmuştur: “*Rüyada sanki iki elimde iki altın bilezik gördüm. (Erkeğe helal olmaması ve kadın takısı olması hasebiyle) o ikisinin (bileziğin) durumu beni üzdü. Sonra bana o iki (bileziğe) üflemem vahyedildi. Ben de hemen üfledim ve uçtular. Ben bu iki (bileziği) benden sonra çıkacak iki yalancı (peygambere) yordum. Onlardan birine Yemame’li Müseylime diğeri de Sana’lı Ansî denir.*”

3.4.1.2.3.3.Tahrîci

Hadisimizi Tirmizî ve Ebû Ya’lâ İbrahim b. Said el-Cevherî’den rivayet ederken; Buhârî, Müslim, Nesâî ve Hâkim, başka râvilerden rivayet etmişlerdir.²⁰⁵

3.4.1.2.3.4. Ricâli

Hadisimizin isnadındaki ricalinin cerh ve ta’dil açısından durumları kısaca şöyledir:

1.Ebû’l-Yemân

İbrahim b. Saîd el-Cevherî’nin hocası Ebû’l-Yemân el-Hakem b. Nâfî’nin Şuayb’dan olan rivayetleri bazı muhaddisler tarafından tenkit edilmiştir. Şuayb’ın oğlu bu rivayetleri babasının kitabından aldığını bizzat kendinden duymadığını söylemiştir. Ahmed b. Hanbel bu durumu bizzat Ebu’l-Yemân’ın kendisine sorduğunda cevaben bazısını ona okuduğunu bazısını dinlediğini bazısını ise icazet yoluyla aldığını söylemiştir.²⁰⁶ Zehebî, *Kâşif*’te bu râvi hakkında Yahya b. Maîn’in ona Şuayb hadislerini soruğunu onun da münâvele dediğini nakletmiştir.²⁰⁷ İbn Hacer *Takrîbu’t-Tehzîb*’de “sıkadır sebtir” demiştir.²⁰⁸ Buhârî ve Müslim’in Ebu’l-Yemân’ın Şuayb’dan rivayetlerini kitaplarına alması onlar katında makbul olduğunu göstermektedir.

²⁰⁵ Hadisi İbrahim b. Saîd el-Cevherî tarihiyle rivayet edenler: Tirmizî, “Ru’yâ” 10 (2292); Ebû Ya’lâ, **Müsned**, X, 300 (5894). Diğer tariklerden rivayet edenler: Buhârî, “Menâkıb” 24 (3621); Müslim, “Ru’yâ” 2273; Nesâî, “Ru’ya” 18 (7601); Hâkim, **Müstedrek**, IV, 440 (8203).

²⁰⁶ İbn Hacer, **Tehzîbü’t-Tehzîb**, II, 442.

²⁰⁷ Zehebî, **Kâşif**, I, 346.

²⁰⁸ İbn Hacer, **Takrîbu’t-Tehzîb**, 176.

2.Şuayb b. Ebî Hamza

Şuayb b. Ebî Hamza, İbn Şihab ez-Zührî'nin birinci tabaka talebelerindedir. Hakkında Yahya b. Maîn, Ebû Hâtim, Yakub b. Şeybe, İclî, Nesâî ve Halîlî “sikadır” demiştir. İbn Hıbbân onu Sikat isimli eserinde zikretmiştir.²⁰⁹ Zehebî, *Kâşif*'te bu râviyi “hâfız” ve “onda Zühri'den bin yedi yüz hadis vardır. Hattı mükemmel biriydi” ifadeleriyle tavsif etmiştir.²¹⁰ İbn Hacer *Takrîbu't-Tehzîb*'de “sikadır abiddir” demiştir.²¹¹

3. İbn Ebî Hüseyin

İbn Ebî Hüseyin Abdullah b. Abdurrahman hakkında Ahmed b. Hanbel, Ebû Zür'a, Nesâî ve İclî “sikadır” Ebû Hâtim “sâlihdir” İbn Sa'd “az hadisi olan sika bir râvidir” İbn Abdilber “herkese göre sika bir râvidir fakihtir” demiştir. İbn Hıbbân onu *Sikat* isimli eserinde zikretmiştir.²¹² İbn Hacer *Takrîbu't-Tehzîb*'de “sikadır” demiştir.²¹³

4.Nâfi b. Cübeyr b. Mut'im

Hadisimizi İbn Abbâs vasıtasıyla Ebû Hureyre'den nakleden Nâfi b. Cübeyr b. Mutim b. Adî b. Nevfel tabiîndendir. Hakkında Ebû Zür'a, İclî ve İbn Hırâş “sikadır” demiştir. İbn Hıbbân onu *Sikat* isimli eserinde zikretmiştir.²¹⁴ Zehebî, *Kâşif*'te bu râviyi “şerif/asildir müftidir” ifadesiyle tavsif etmiştir.²¹⁵ İbn Hacer *Takrîbu't-Tehzîb*'de “sikadır fazıldır” demiştir.²¹⁶

5.İbn Abbas: Abdullah b. Abbas b. Abdulmuttalib radiyallahu anhuma Allah Rasûlü'nün amcasının oğludur. Meşhur sahabîdir.²¹⁷

6.Ebu Hureyre ed-Devsî radiyallahu anhü: Sahabenin hafızıdır, meşhur sahabîdir.²¹⁸

²⁰⁹ İbn Hacer, *Tehzîbü't-Tehzîb*, IV, 351.

²¹⁰ Zehebî, *Kâşif*, I, 486.

²¹¹ İbn Hacer, *Takrîbu't-Tehzîb*, 267.

²¹² İbn Hacer, *Tehzîbü't-Tehzîb*, V, 293.

²¹³ İbn Hacer, *Takrîbu't-Tehzîb*, 311.

²¹⁴ İbn Hacer, *Tehzîbü't-Tehzîb*, X, 404.

²¹⁵ Zehebî, *Kâşif*, II, 314.

²¹⁶ İbn Hacer, *Takrîbu't-Tehzîb*, 558.

²¹⁷ İbn Hacer, *Takrîbu't-Tehzîb*, 309.

²¹⁸ İbn Hacer, *Takrîbu't-Tehzîb*, 680.

3.4.1.2.3.5. Değerlendirme

Hadisimizin isnadı sahihtir. Tirmizî hadisi rivayet ettikten sonra “*sahih garib*” hükmünü vermiştir. Hadis, İbrahim b. Saîd’in dışındaki tariklerle Buhârî ve Müslim’de yer almaktadır. Dolayısıyla da sıhhati takviye edilmiştir.

3.4.1.2.4. YEDİNCİ HADİS

3.4.1.2.4.1. Metni

قال الإمام الترمذي في سننه: حَدَّثَنَا إِبْرَاهِيمُ بْنُ سَعِيدِ الْجَوْهَرِيُّ قَالَ: حَدَّثَنَا مُحَمَّدُ بْنُ رَيْبَعَةَ، عَنْ كَامِلِ أَبِي الْعَلَاءِ، عَنْ أَبِي صَالِحٍ، عَنْ أَبِي هُرَيْرَةَ، قَالَ: قَالَ رَسُولُ اللَّهِ صَلَّى اللَّهُ عَلَيْهِ وَسَلَّمَ: «عُمْرُ أُمَّتِي مِنْ سِتِّينَ سَنَةً إِلَى سَبْعِينَ سَنَةً»: «هَذَا حَدِيثٌ حَسَنٌ غَرِيبٌ مِنْ حَدِيثِ أَبِي صَالِحٍ، عَنْ أَبِي هُرَيْرَةَ، وَقَدْ رُوِيَ مِنْ غَيْرِ وَجْهِ عَنْ أَبِي هُرَيْرَةَ.

3.4.1.2.4.2. Tercümesi

Ebû Hüreyre radıyallahu anh’dan rivayet edildiğine göre Allah Rasûlü sallallahü aleyhi ve sellem şöyle buyurmuştur: *Ümmetimin ömrü, altmış ila yetmiş sene arasındadır.*”

3.4.1.2.4.3. Tahrici

Hadisimizi Tirmizî ve Ebû Ya’lâ İbrahim b. Said el-Cevherî’den rivayet ederken; Tirmizî, İbn Mâce Taberanî, Ebû Ya’lâ ve Bezzâr başka râvilerden rivayet etmişlerdir.²¹⁹

3.4.1.2.4.3 Ricâli

Hadisimizin isnadındaki ricalinin cerh ve ta’dil açısından durumları kısaca şöyledir:

1. Muhammed b. Rabîa

İbrahim b. Saîd el-Cevherî’nin hocası Muhammed b. Rabîa hakkında Yahya b. Maîn “Onda hiçbir beis yoktur, sikadır, sadûktur”, Ebû Hâtim “sâlihu’l-hadîs”, Ebû Dâvud ve

²¹⁹ Hadisi İbrahim b. Saîd el-Cevherî tarikiyle rivayet edenler: Tirmizî, “Zühd” 23 (2331); Ebû Ya’lâ, **Müsned**, XII, 11 (6656). Diğer tariklerden rivayet edenler: Taberânî, **el-Mu’cemü'l-Evsat**, VI, 85 (5872). Hadis Ebû Seleme kanalıyla da Ebû Hureyre’den nakledilmiştir: Tirmizî “Daavât” 102 (3550); İbn Mâce “Zühd” 27 (4236); Ebû Ya’lâ, **Müsned**, X, 390 (5990); Bezzâr, **Müsned**, XIV, 329 (7999).

Dârekutnî “sikadır”, Sâci, Ezdî ve Osman b. Ebî Şeybe “leyyindir” demiştir. İbn Hıbbân onu *Sikat* isimli eserinde zikretmiştir.²²⁰ Zehebî, *Kâşif*’te bu râviyi “Ebû Dâvud ve bir grup alim onu tevsik etmiştir” ifadesiyle tavsif etmiş ve Ebû Hâtim’in “sâlihu’l-hadis” sözünü aktarmıştır.²²¹ İbn Hacer *Takrîbu’t-Tehzîb*’de “sadûktur” demiştir.²²²

2.Kâmil Ebu’l-Alâ

Kâmil Ebu’l-Alâ hakkında Yahya b. Maîn ve Yakub b. Süfyân “sikadır”, İbn Sa’d “hadisi az olan bir râvidir ve öyle kuvvetli bir ravi değildir,” Nesâi “kuvvetli değildir”, başka bir yerde “Onda hiçbir beis yoktur” demiştir. İbn Hıbbân ise isnadlarda yaptığı bazı hataları zikrederek, rivayetleriyle ihticac edilmeyecek bir râvi olduğunu söylemiştir.²²³ Zehebî, *Kâşif*’te bu râviyi “Yahya onu tevsik etti ifadesiyle tavsif etmiş ve Nesâi’nin “kuvvetli değildir” sözünü aktarmıştır.²²⁴ İbn Hacer *Takrîbu’t-Tehzîb*’de “sadûktur hataları vardır” demiştir.²²⁵

3.Ebû Sâlih

Hadisi Ebû Hureyre’den nakleden Dubâa’nın azatlı kölesi Ebû Salih hadisimizle maruftur. Hakkında fazla bir bilgi bulunmamaktadır. İbn Hıbbân onu *Sikat* isimli eserinde zikretmiştir.²²⁶ Zehebî, İbn Hacer *Takrîbu’t-Tehzîb*’de “leyyinü’l-hadis” demiştir.²²⁷

4. Ebu Hureyre ed-Devsî radiyallahu anhü: Sahabenin hafızıdır, meşhur sahabîdir.²²⁸

3.4.1.2.4.4. Değerlendirme

Hadisimiz leyyinü’l-hadis derecesinde olan (Ebû Sâlih) sebebiyle zayıftır. Ancak Ebu Seleme’nin mütabeatı ile *hasen li-gayrihi* derecesine erişmektedir.

Tirmizî bu sebeple olsa gerektir ki, hadisi rivayet ettikten sonra “Hasen garibdir. Ebu Hureyre’den birçok vecihle rivayet edilmiştir.” demiştir. Taberânî hadisi naklettikten sonra “Bu hadisi Kâmil b. el-Alâ’dan Muhammed b. Rabîa el-Kilâbî dışında kimse rivayet etmedi” demiştir. Taberânî bu sözyle Dubâa’nın azatlı kölesi Ebû Salih’in Ebû Hureyre’den olan bu

²²⁰ İbn Hacer, *Tehzîbü’t-Tehzîb*, IX, 162.

²²¹ Zehebî, *Kâşif*, II, 170.

²²² İbn Hacer, *Takrîbu’t-Tehzîb*, 478.

²²³ İbn Hacer, *Tehzîbü’t-Tehzîb*, VIII, 409.

²²⁴ Zehebî, *Kâşif*, II, 143.

²²⁵ İbn Hacer, *Takrîbu’t-Tehzîb*, 459.

²²⁶ İbn Hacer, *Tehzîbü’t-Tehzîb*, XII, 133.

²²⁷ İbn Hacer, *Takrîbu’t-Tehzîb*, 649.

²²⁸ İbn Hacer, *Takrîbu’t-Tehzîb*, 680.

rivayetini kastetmektedir. Yoksa hadis -tahricde de geçtiği üzere- Ebû Hureyre'den Ebû Seleme kanalıyla da rivayet edilmiştir.

3.4.1.2. 5. SEKİZİNCİ HADİS

3.4.1.2.5.1 Metni

قال الإمام الترمذي في سننه: حَدَّثَنَا إِبْرَاهِيمُ بْنُ سَعِيدِ الْجَوْهَرِيُّ قَالَ: حَدَّثَنَا سُفْيَانُ بْنُ عُيَيْنَةَ، عَنْ يَحْيَى بْنِ سَعِيدٍ، عَنْ سَعِيدِ بْنِ الْمُسَيْبِ، عَنْ عَلِيٍّ، قَالَ: «مَا سَمِعْتُ النَّبِيَّ صَلَّى اللَّهُ عَلَيْهِ وَسَلَّمَ جَمَعَ أَبُوَيْهِ لِأَحَدٍ غَيْرِ سَعْدِ بْنِ أَبِي وَقَّاصٍ»

3.4.1.2.5.2. Tercümesi

Hz. Ali radiyallahu anh'dan rivayet edildiğine göre o şöyle demiştir: Rasûlullah (s.a.v.)'in; “Sa'd b. Ebî Vakkâs'tan başka herhangi bir kimse için ‘Anam babam sana feda olsun’ derken işitmedim.”

3.4.1.2.5.3.Tahrici

Hadisimizi Tirmizî, Nesâî ve Bezzâr İbrahim b. Said el-Cevherî'den rivayet ederken; Tirmizî ve İbn Hıbbân başka râvilerden; Buhârî ve Müslim başka sahabeden rivayet etmişlerdir.²²⁹

3.4.1.2.5.3. Ricâli

Hadisimizin isnadındaki ricalinin cerh ve ta'dil açısından durumları kısaca şöyledir:

1.Süfyân b. Uyeyne

İbrahim b. Saîd el-Cevherî'nin hocası Süfyân b. Uyeyne meşhur imamdır. Lalikâî'nin ifadesiyle “o tezkiyeden müstağnidir.”²³⁰ Zehebî, *Kâşif* te bu râviyi “sika, sebt, hafız, imam” ifadesiyle tavsif etmiştir.²³¹ İbn Hacer *Takrîbu't-Tehzîb*'de “sikadır, hafızdır, fakihtir, imamdır,

²²⁹ Hadisi İbrahim b. Saîd el-Cevherî tarihiyle rivayet edenler: Tirmizî, “Edeb” 61 (2828); Nesâî, “Amelü'l-yevm ve'l-Leyle” 76 (9951); Bezzâr, *Müsned*, II, 154 (520). Diğer tariklerden rivayet edenler: Tirmizî, “Edeb” 61 (2829); İbn Hıbbân, *Sahîh*, XV, 446 (6988). Hadis Abdullah b. Şeddâd kanalıyla da Hz. Ali'den nakledilmiştir: Buhârî, “Cihâd” 80 (2905); Müslim, “Fazâilü's-Sahâbe” 2411.

²³⁰ İbn Hacer, *Tehzîbü't-Tehzîb*, IV, 122.

²³¹ Zehebî, *Kâşif*, I, 449.

hüccettir. Sadece ömrünün sonunda hıfzı değişmiştir. Bazı tedlisleri olsa da bunları sikalardan yapmıştır” demiştir.²³²

2.Yahya b. Saîd b. Kays

Yahya b. Saîd b. Kays b. Amr, Saîd b. el-Müseyyeb’in ashabındandır. İmamdır. Hakkında Yahya b. Maîn, Ahmed b. Hanbel, Ebû Hâtim ve Ebû Zür’a “sikadır” Nesâî “sikadır, me’mundur”, başka bir yerde “sikadır, sebtir” demiştir.²³³ Zehebî, *Kâşif*’te bu râviyi “büyük hafız” ve “ilim ve amelde reisti” ifadeleriyle tavsif etmiş ve İmam Ahmed’in “onun gibisini görmedim” sözünü aktarmıştır.²³⁴ İbn Hacer *Takrîbu’t-Tehzîb*’de “sikadır, sebtir” demiştir.²³⁵

3.Saîd b. el-Müseyyeb

Hadisi Hz. Ali radiyallahu anh’dan nakleden Saîd b. el-Müseyyeb tabînin büyüklerindedir, imamdır. Zehebî, *Kâşif*’te bu râviyi “sika, hüccet, fakih, zikri yüce, ilim ve amelde reis” ifadesiyle tavsif etmiştir.²³⁶ İbn Hacer *Takrîbu’t-Tehzîb*’de “fakihlerin büyüklerinden, sağlam alimlerden biridir” demiştir.²³⁷

4.Ali b. Ebî Talib Radiyallahu anh: Allah Rasûlü’nün amcasının oğlu ve damadıdır, aşere-i mübeşşeredendir.²³⁸

3.4.1.2.5.4. Değerlendirme

Bu hadis Dârekutnî’ye sorulmuş o da İbn Uyeyne’nin bu hadiste teferrüd ettiğini, Yahya b. Saîd’in ashabının hadisi Yahya’dan Hz. Ali yerine Sa’d’dan “Rasûlullah sallallahu aleyhi vesellem bana anam babam sana feda olsun dedi” lafzıyla rivayet ettiğini söylemiştir.²³⁹

Nesâî ise hadisi İsa b. Yunus – Yahya b. Saîd tarikiyle Sa’d’dan rivayet ettikten sonra doğru olanın bu olduğu Süfyân b. Uyeyne’nin rivayetinin hatalı olduğunu söylemiştir.²⁴⁰

Tirmizî İbrahim b. Saîd el-Cevherî’den naklettiği bu hadisin peşine diğer varyantlarını da getirmiş ve birçok kimsenin bu hadisi Yahya’dan Sa’d rivayeti olarak getirdiğini söyleyerek

²³² İbn Hacer, *Takrîbu’t-Tehzîb*, 245.

²³³ İbn Hacer, *Tehzîbü’t-Tehzîb*, XI, 221.

²³⁴ Zehebî, *Kâşif*, II, 366.

²³⁵ İbn Hacer, *Takrîbu’t-Tehzîb*, 591.

²³⁶ Zehebî, *Kâşif*, I, 445.

²³⁷ İbn Hacer, *Takrîbu’t-Tehzîb*, 241.

²³⁸ İbn Hacer, *Takrîbu’t-Tehzîb*, 402.

²³⁹ Dârekutnî, *İlel*, thk. Mahfuzu’r-Rahman Zeynullah, Dâru Taybe, Riyâd, 1. bs. 1405/1985, III, 217.

²⁴⁰ Nesâî, “Amelü’l-yevm ve’l-Leyle” 76 (9953).

bir nevi Süfyân b. Uyeyne hadisindeki hataya yani Sa'd yerine Hz. Ali'nin zikredilmesi hususuna dikkat çekmek istemiştir.

3.4.1.2.6. DOKUZUNCU HADİS

3.4.1.2.6.1. Metni

قال الإمام الترمذي في سننه: حَدَّثَنَا أَبُو كُرَيْبٍ قَالَ: حَدَّثَنَا أَبُو مُعَاوِيَةَ، عَنْ بُرَيْدِ بْنِ عَبْدِ اللَّهِ، عَنْ أَبِي بُرْدَةَ، عَنْ أَبِي مُوسَى، أَنَّ رَسُولَ اللَّهِ صَلَّى اللَّهُ عَلَيْهِ وَسَلَّمَ قَالَ: " إِنَّ اللَّهَ تَبَارَكَ وَتَعَالَى يُمْلِي - وَرَبَّمَا قَالَ: يُمهِلُ - لِلظَّالِمِ حَتَّى إِذَا أَخَذَهُ لَمْ يُفْلِتْهُ "، ثُمَّ قَرَأَ: ﴿وَكَذَلِكَ أَخْذُ رَبِّكَ إِذَا أَخَذَ الْقُرَى﴾ [هود: ١٠٢] الْآيَةَ. «هَذَا حَدِيثٌ حَسَنٌ صَحِيحٌ غَرِيبٌ» وَقَدْ رَوَاهُ أَبُو أُسَامَةَ، عَنْ بُرَيْدٍ، نَحْوَهُ، وَقَالَ: يُمْلِي. حَدَّثَنَا إِبْرَاهِيمُ بْنُ سَعِيدٍ الْجَوْهَرِيُّ، عَنْ أَبِي أُسَامَةَ، عَنْ بُرَيْدِ بْنِ عَبْدِ اللَّهِ بْنِ أَبِي بُرْدَةَ، عَنْ جَدِّهِ أَبِي بُرْدَةَ، عَنْ أَبِي مُوسَى، عَنِ النَّبِيِّ صَلَّى اللَّهُ عَلَيْهِ وَسَلَّمَ نَحْوَهُ، وَقَالَ: يُمْلِي، وَلَمْ يَشُكَّ فِيهِ.

3.4.1.2.6.2. Tercümesi

Ebû Musa radiyallahu anh'dan rivayet edildiğine göre Allah Rasûlü Sallallahü aleyhi ve sellem şöyle buyurmuştur: “Allah, zâlime süre verir -belki de (râvi süre verir yerine) mühlet verir dedi- Nihayet onu yakaladığında da artık bırakmaz. Sonra şu ayeti okudu: “Rabbin, zulme sapan toplulukları yakaladığında işte böyle yakalar!” (Hud, 102).

İbrahim b. Saîd el-Cevherî tarihiyle gelen rivayet râvinin şüphesi olmaksızın “süre verir” şeklindedir.

3.4.1.2.6.3. Tahrici

Hadisimizi Tirmizî ve Ebû Ya'lâ İbrahim b. Said el-Cevherî'den rivayet ederken; Buhârî, Müslim, Tirmizî, Nesâî ve İbn Mâce başka râvilerden rivayet etmiştir.²⁴¹

²⁴¹ Hadisi İbrahim b. Saîd el-Cevherî tarihiyle rivayet edenler: Tirmizî, “Tefsîr” 12 (3110); Ebû Ya'lâ, **Müsned**, XIII, 273 (7287). Diğer tariklerden rivayet edenler: Buhârî, “Tefsîr” 5 (4686), Müslim, “Bir ve Sıla” 2583; Tirmizî, “Tefsîr” 12 (3110); Tirmizî, “Tefsîr” 12 (3110); Nesâî “Tefsîr” 5 (11181); İbn Mâce “Fiten” 22. (4018)

3.4.1.2.6.4. Ricâli

Hadisin rical bilgisinin tamamı *Sahîh-i Müslim* rivayetleri bölümünde geçmiştir.

3.4.1.2.6.5. Değerlendirme

Tirmizî, rivayeti önce Ebû Kureyb- Ebû Muâviye- Bureyd tarihiyle tereddütlü ifadeyle nakletmiş; ardından İbrahim b. Saîd el-Cevherî rivayetiyle hadisin tereddütsüz haline işaret etmiştir. *Sahihayn*'da yer alan rivayetlerde de terdedüt ifadesi bulunmamaktadır.

3.4.1.2.7. ONUNCU HADİS

3.4.1.2.7.1. Metni

قال الإمام الترمذي في سننه: حَدَّثَنَا إِبْرَاهِيمُ بْنُ سَعِيدِ الْجَوْهَرِيُّ قَالَ: حَدَّثَنَا إِسْمَاعِيلُ بْنُ أَبِي أُوَيْسٍ، عَنْ سُلَيْمَانَ بْنِ بِلَالٍ، عَنْ هِشَامِ بْنِ عُرْوَةَ، عَنْ أَبِيهِ، عَنْ عَائِشَةَ، عَنْ عُمَرَ بْنِ الْخَطَّابِ، قَالَ: «أَبُو بَكْرٍ سَيِّدُنَا وَخَيْرُنَا وَأَحَبُّنَا إِلَى رَسُولِ اللَّهِ صَلَّى اللَّهُ عَلَيْهِ وَسَلَّمَ»: «هَذَا حَدِيثٌ صَحِيحٌ غَرِيبٌ»

3.4.1.2.7.2. Tercümesi

Ömer b. Hattâb radıyallahu anh'dan rivayet edildiğine göre o şöyle demiştir: “Ebubekir, bizim Allah Rasûlü, en hayırlımız ve Rasûlullah'a (salıllau aleyhi vesellem) en sevgili olanımızdır.”

3.4.1.2.7.3. Tahrici

Hadisimizi Tirmizî, Bezzâr ve İbn Hıbbân İbrahim b. Said el-Cevherî'den rivayet ederken; Buhârî ve Hâkim başka râvilerden rivayet etmiştir.²⁴²

3.4.1.2.7.4. Ricâli

Hadisimizin isnadındaki ricalinin cerh ve ta'dil açısından durumları kısaca şöyledir:

²⁴² Hadisi İbrahim b. Saîd el-Cevherî tarihiyle rivayet edenler: Tirmizî, “Menâkıb” 14 (3656); Bezzâr, **Müsned**, I, 373 (251); İbn Hıbbân (bir kişi vasıtasıyla) XV, 278 (6862). Diğer tariklerden rivayet edenler: Buhârî, “Fadâilu's-Sahabe” 5 (3667); Hâkim, **Müstedrek**, III, 69 (4421).

1.İsmail b. Ebî Uveys

İbrahim b. Saîd el-Cevherî'nin hocası İsmail b. Ebî Uveys Yahya b. Maîn ve diğer bazı muhaddisler tarafından bazan “kendisinde hiçbir beis yoktur” denilmiş, bazan tenkit edilmiştir. İbn Hacer onun taz'if edilen yönünün gençliğindeki durumuyla ilgili olduğu, sonradan halini düzeltmiş olabileceği, Buhârî ve Müslim'in onun sadece sahih olan hadislerini rivayet ettiklerini söylemiştir.²⁴³ Zehebî, *Kâşif*'te bu râvi hakkında Ebû Hâtim'in “gafil, yeri sıdk yeridir” ifadesini nakletmiş ve Nesâî'nin onu tazif ettiğinzayıf gördüğünü söylemiştir.²⁴⁴ İbn Hacer *Takrîbu't-Tehzîb*'de “sadûktur, ezberinden naklettiği bazı hadislerde hata yapmıştır” demiştir.²⁴⁵

2.Süleyman b. Bilal et-Teymî

Süleyman b. Bilal et-Teymî hakkında Yahya b. Maîn “sikadır, salihdir” Ahmed b. Hanbel “kendisinde hiçbir beis yoktur sikadır”, İbn Sa'd “çok hadisi olan sika bir râvidir” Halîlî “sikadır, müksir değildir” demiştir. İbn Hıbbân onu *Sikat* isimli eserinde zikretmiştir.²⁴⁶ Zehebî, *Kâşif*'te bu râviyi “sika, imam” ifadesiyle tavsif etmiştir.²⁴⁷ İbn Hacer *Takrîbu't-Tehzîb*'de “sikadır” demiştir.²⁴⁸

3.Hişâm b. Urve

Hişâm b. Urve b. Zübeyr hakkında Ebû Hâtim “sikadır imamdır”, İbn Sa'd “çok hadisi olan sika bir râvidir hüccettir”, İclî “sikadır”, Yakub b. Şeybe “sikadır, sebtir” demiştir. İbn Hıbbân onu *Sikat* isimli eserinde zikretmiş ve “mutkın, fazıl, vera' sahibi ve hafızdır” demiştir.²⁴⁹ Zehebî, *Kâşif*'te bu râvi hakkında Ebû Hâtim'in “sika, imam” ifadesini nakletmiştir.²⁵⁰ İbn Hacer *Takrîbu't-Tehzîb*'de “sikadır, fakihdir, bazı tedlisleri vardır” demiştir.²⁵¹

²⁴³ İbn Hacer, *Tehzîbü't-Tehzîb*, I, 312.

²⁴⁴ Zehebî, *Kâşif*, I, 247.

²⁴⁵ İbn Hacer, *Takrîbu't-Tehzîb*, 108.

²⁴⁶ İbn Hacer, *Tehzîbü't-Tehzîb*, IV, 175.

²⁴⁷ Zehebî, *Kâşif*, I, 457.

²⁴⁸ İbn Hacer, *Takrîbu't-Tehzîb*, 250.

²⁴⁹ İbn Hacer, *Tehzîbü't-Tehzîb*, XI, 50.

²⁵⁰ Zehebî, *Kâşif*, II, 337.

²⁵¹ İbn Hacer, *Takrîbu't-Tehzîb*, 573.

4.Urve b. Zübeyr

Süfyân b. Uyeyne; Urve b. Zübeyr'in "Hz. Âişe'nin (radiyallahu anhâ) hadislerini en iyi bilen kişilerden biri olduğunu" söylemiş, İbn Sa'd "çok hadisi olan sika bir râvi idi, fakih, alim sebt ve me'mûndu", demiş, İclî "sikadır" demiştir.²⁵² Zehebî, *Kâşif*'te bu râvi hakkında İbn Sa'd'ın "çok hadisi olan sika bir râvi idi, fakih, alim sebt ve me'mûndu" ifadesini nakletmiştir.²⁵³ İbn Hacer *Takrîbu't-Tehzîb*'de "sikadır, fakihtir, meşhurdur" demiştir.²⁵⁴

5.Hz. Âişe bint Ebîbekir radiyallahu anhâ: Mü'minlerin annesidir.²⁵⁵

6.Ömer b. Hattab b. Nüfeyl radiyallahu anh: Aşere-i mübeşşeredendir.²⁵⁶

3.4.1.2.7.5. Değerlendirme

Hadisimiz (İsmail b. Ebî Üveys) sebebiyle "sadûk" olarak tavsif edilse de Buhârî ravilerindedir. Bu sebeple olsa gerektir ki; Tirmizî, hadisi rivayet ettikten sonra "*sahih garib*" hükmünü vermiştir. Hadis, İbrahim b. Saîd'in dışındaki bir tarikle Buhârî'de yer almaktadır.

3.4.1.2.8. ONBİRİNCİ HADİS

3.4.1.2.8.1. Metni

قال الإمام الترمذي في سننه: حَدَّثَنَا إِبْرَاهِيمُ بْنُ سَعِيدِ الْجَوْهَرِيُّ قَالَ: حَدَّثَنَا شَادَانُ الْأَسْوَدُ بْنُ عَامِرٍ، عَنْ سِنَانِ بْنِ هَارُونَ، عَنْ كَلَيْبِ بْنِ وَاثِلٍ، عَنْ ابْنِ عُمَرَ، قَالَ: ذَكَرَ رَسُولُ اللَّهِ صَلَّى اللَّهُ عَلَيْهِ وَسَلَّمَ فِتْنَةً، فَقَالَ: «يُقْتَلُ هَذَا فِيهَا مَظْلُومًا لِعُمَانَ»: «هَذَا حَدِيثٌ حَسَنٌ غَرِيبٌ مِنْ هَذَا الْوَجْهِ مِنْ حَدِيثِ ابْنِ عُمَرَ»

²⁵² İbn Hacer, *Tehzîbü't-Tehzîb*, VII, 182.

²⁵³ Zehebî, *Kâşif*, II, 18.

²⁵⁴ İbn Hacer, *Takrîbu't-Tehzîb*, 389.

²⁵⁵ İbn Hacer, *Takrîbu't-Tehzîb*, 750.

²⁵⁶ İbn Hacer, *Takrîbu't-Tehzîb*, 412.

3.4.1.2.8.2.Tercümesi

İbn Ömer radiyallahu anh'dan rivayet edildiğine göre o şöyle demiştir: Rasûlullah (s.a.v.), bir fitneden bahsetti ve (Hz.) Osman (ı kasederek) bu, o fitnede mazlum olarak öldürülecektir” buyurdu.

3.4.1.2.8.3.Tahrici

Hadisimizi Tirmizî İbrahim b. Said el-Cevherî'den rivayet ederken; Ahmed b. Hanbel ve Taberânî başka râvilerden rivayet etmiştir.²⁵⁷

3.4.1.2.8.4. Ricâli

Hadisimizin isnadındaki ricalinin cerh ve ta'dil açısından durumları kısaca şöyledir:

1.Şâzân el-Esved b. Âmir

İbrahim b. Saîd el-Cevherî'nin hocası Şâzân el-Esved b. Âmir hakkında Yahya b. Maîn “kendisinde hiçbir beis yoktur” Ali b. el-Medînî “sikadır”, Ebû Hâtim “sadûktur, salihdir”, İbn Sa'd “sâlihu'l-hadis” demiştir. İbn Hıbbân onu *Sikat* isimli eserinde zikretmiştir²⁵⁸ İbn Hacer *Takrîbu't-Tehzîb*'de “sikadır” demiştir.²⁵⁹

2.Sinan b. Harun

Sinan b. Harun hakkında Yahya b. Maîn, Hadisi bir şey değildir, demiş; Ebû Hâtim “şeyhtir”, Sâcî “zayıftır hadisleri münkerdir”, Nesâî “zayıftır” demiştir. İbn Hıbbân hadislerinin münker olduğunu meşhur râvilerden münker rivayetlerde bulunduğunu söylemiştir.²⁶⁰ Zehebî, *Kâşif*'te bu râviyi “Nesâî onu tazif etti” ifadesiyle tavsif etmiştir.²⁶¹ İbn Hacer *Takrîbu't-Tehzîb*'de “sadûktur, kendisinde zayıflık vardır” demiştir.²⁶²

3.Küleyb b. Vâil

Hadisi İbn Ömer'den nakleden Küleyb b. Vâil hakkında Yahya b. Maîn “sikadır” ve “kendisinde hiçbir beis yoktur” Ebû Zür'a “zayıftır” Ebû Dâvud “Onda hiçbir beis yoktur” İclî “hadisleri yazılır” Dârekutnî “sikadır” demiştir. İbn Hıbbân onu *Sikat* isimli eserinde

²⁵⁷ Hadisi İbrahim b. Saîd el-Cevherî tarihiyle rivayet edenler: Tirmizî, “Menâkıb” 19 (3708). Diğer tariklerden rivayet edenler: Ahmed b. Hanbel, *Müsned*, X, 169 (5953); Taberânî, *el-Mu'cemü'l-kebîr*, XIII, 161 (13849)..

²⁵⁸ İbn Hacer, *Tehzîbü't-Tehzîb*, I, 340.

²⁵⁹ İbn Hacer, *Takrîbu't-Tehzîb*, 111.

²⁶⁰ İbn Hacer, *Tehzîbü't-Tehzîb*, IV, 243.

²⁶¹ Zehebî, *Kâşif*, I, 468.

²⁶² İbn Hacer, *Takrîbu't-Tehzîb*, 256.

zikretmiştir²⁶³ Zehebî, *Kâşif*'te bu râvi hakkında Ebû Dâvud'un "onda hiçbir beis yoktur" ifadesini nakletmiş ve onu "Ebû Zur'a onu tazif etti" ifadesiyle tavsif etmiştir.²⁶⁴ İbn Hacer *Takrîbu't-Tehzîb*'de "sadûktur" demiştir.²⁶⁵

4.Abdullah b. Ömer b. Hattâb radiyallahu anhüma: en çok hadis rivayet eden sahabelerdendir. Meşhur sahabîdir.²⁶⁶

3.4.1.2.8.5 Değerlendirme

Sinan b. Harun sebebiyle hadisimiz "hasen" derecesindedir. Tirmizî, hadisi rivayet ettikten sonra "*hasen garib*" hükmünü vermiştir. İbn Hıbbân'ın "meşhur râvilerden münker rivayetlerde bulunuyor" sözüne göre hadis zayıf olmalıdır. Ancak diğer âlimlerin sözleri de dikkate alındığında Tirmizî'nin "hasen" diye hükmetmesi daha anlaşılır olmaktadır.

3.4.1.2.9. ONİKİNCİ HADİS

3.4.1.2.9.1. Metni

قال الإمام الترمذي في سننه: حَدَّثَنَا إِبْرَاهِيمُ بْنُ سَعِيدٍ الْجَوْهَرِيُّ قَالَ: حَدَّثَنَا عَبْدُ الْوَهَّابِ بْنُ عَطَاءٍ، عَنْ ثَوْرِ بْنِ يَزِيدَ، عَنْ مَكْحُولٍ، عَنْ كُرَيْبٍ، عَنْ ابْنِ عَبَّاسٍ، قَالَ: قَالَ رَسُولُ اللَّهِ صَلَّى اللَّهُ عَلَيْهِ وَسَلَّمَ لِلْعَبَّاسِ: «إِذَا كَانَ غَدَاةَ الْإِثْنَيْنِ فَأْتِنِي أَنْتَ وَوَلَدُكَ حَتَّى أَدْعُوَ لَهُمْ بِدَعْوَةٍ يَنْفَعُكَ اللَّهُ بِهَا وَوَلَدَكَ»، فَعَدَا وَغَدَوْنَا مَعَهُ فَأَلْبَسَنَا كِسَاءً ثُمَّ قَالَ: «اللَّهُمَّ اغْفِرْ لِلْعَبَّاسِ وَوَلَدِهِ مَغْفِرَةً ظَاهِرَةً وَبَاطِنَةً لَا تُعَادِرُ دُنْيَا، اللَّهُمَّ احْفَظْهُ فِي وَلَدِهِ». هَذَا حَدِيثٌ حَسَنٌ غَرِيبٌ لَا نَعْرِفُهُ إِلَّا مِنْ هَذَا الْوَجْهِ

3.4.1.2.9.2.Tercümesi

İbn Abbâs radiyallahu anh'dan rivayet edildiğine göre o şöyle demiştir: Peygamber (s.a.v.) Abbâs'a: "Pazartesi sabahı sen ve çocukların bana gelin, onlara bir duâ edeyim de Allah o duâ ile seni ve çocuklarını faydalandırsın" buyurdu. O ve biz sabahleyin erkenden birlikte gittik Rasûlullah (s.a.v.) hepimizin üzerini bir örtü ile örttü ve şöyle duâ etti: "Allah'ım!

²⁶³ İbn Hacer, *Tehzîbü't-Tehzîb*, VIII, 446.

²⁶⁴ Zehebî, *Kâşif*, II, 149.

²⁶⁵ İbn Hacer, *Takrîbu't-Tehzîb*, 462.

²⁶⁶ İbn Hacer, *Takrîbu't-Tehzîb*, 315.

Abbâs'ı ve çocuklarını görünür ve görünmez olarak işledikleri her türlü günahlardan hiçbirşey bırakmayacak şekilde bağışla. Allah'ım çocukları konusunda da onları kolla gözetle.”

3.4.1.2.9.3.Tahrici

Hadisimizi Tirmizî ve Bezzâr İbrahim b. Said el-Cevherî'den rivayet ederken; Bezzâr bir başka rivayetinde başka râviden rivayet etmiştir.²⁶⁷

3.4.1.2.9.4. Ricâli

Hadisimizin isnadındaki ricalinin cerh ve ta'dil açısından durumları kısaca şöyledir:

1. Abdulvehhâb b. Atâ,

İbrahim b. Saîd el-Cevherî'nin hocası Abdulvehhâb b. Atâ, Tirmizî'deki bu rivayeti dolayısıyla tenkit edilmiştir.²⁶⁸ Buhârî Sevr'den ve diğer başka kimselerden münker rivayetlerde bulunduğunu söylemiştir.²⁶⁹ Ebû Zür'a onun Sevr b. Yezîd'in hadislerinden olmayan iki hadisi ondan naklettiğini söyleyerek tenkit etmiştir. Yahya b. Maîn'e bu iki hadis zikredilmiş o da bu iki konuda bir rivayetin zikredilmediğini (sabit olmadığını) söylemiştir.²⁷⁰ Zehebî, *Mîzanü'l-i'tidâl*'de bu ravi hakkında sadûk demiş²⁷¹; *Kâşif*'te bu râvi hakkında Buhârî ve Nesâî'nin “sağlam değil” ifadelerini ve İbn Maîn'in “sika” ifadesini nakletmiştir.²⁷² İbn Hacer *Takrîbu't-Tehzîb*'de “sadûktur bazı hataları vardır. Abbâs hakkındaki bir hadisinden dolayı onu reddettiler (münker) o hadiste Sevr'den tedlis yaptığı söylenmiştir” demiştir.²⁷³

2.Sevr b. Yezîd

Mekhûl'ün talebesi Sevr b. Yezîd hakkında Vekî' “sahîhu'l-hadis” Yahya b. Saîd, Yahya b. Maîn, Muhammed b. İshâk, Ahmed b. Sâlih, Ebû Dâvud, İclî ve Nesâî “sikadır” Ebû Hâtim “sadûktur hafızdır” Ahmed b. Hanbel “Onda hiçbir beis yoktur” Sâcî “sadûktur” demiştir. İbn Hıbbân onu *Sikat* isimli eserinde zikretmiştir.²⁷⁴ Zehebî, *Kâşif*'te bu râviyi “sebtir

²⁶⁷ Hadisi İbrahim b. Saîd el-Cevherî tarikiyle rivayet edenler: Tirmizî, “Menâkıb” 29 (3762); Bezzâr, **Müsned**, XI, 381 (5213). Diğer tariklerden rivayet edenler: Bezzâr, **Müsned**, XI, 382 (5214)

²⁶⁸ İbn Hacer, **Tehzîbü't-Tehzîb**, VI, 450.

²⁶⁹ Buhârî, **et-Târîhu'l-Evsat**, thk. Yahya b. Abdullah, Riyâd, Mektebetü'r-Rüşd, 1426/2005, IV, 1106.

²⁷⁰ İbn Hacer, **Tehzîbü't-Tehzîb**, VI, 452.

²⁷¹ Zehebî, **Mîzânü'l-i'tidâl**,

²⁷² Zehebî, **Kâşif**, I, 675.

²⁷³ İbn Hacer, **Takrîbu't-Tehzîb**, 368.

²⁷⁴ İbn Hacer, **Tehzîbü't-Tehzîb**, II, 33.

ancak kaderidir” ifadesiyle tavsif etmiştir.²⁷⁵ İbn Hacer *Takrîbu't-Tehzîb*'de “sikadır sebtir” demiştir.²⁷⁶

3.Mekhûl

Kureyb'in talebesi olan Mekhûl b. Ebî Müslim eş-Şamî tabiîndendir. Hakkında Ebû Hâtim “Şam'da Mekhûl'den daha fakih bir kimseyi bilmiyorum” İbn Ammâr “Şam ehlinin imamıydı”, İclî “tabiîdir, sikadır”, İbn Hırâş “Şam'lıdır, sikadır” demiştir. İbn Hıbbân onu *Sikat* isimli eserinde zikretmiş ve “biraz tedlis yapardı” demiştir.²⁷⁷ Zehebî, *Kâşif*'te bu râviyi “Şam'ın fakihi” ifadesiyle tavsif etmiştir.²⁷⁸ İbn Hacer *Takrîbu't-Tehzîb*'de “sikadır, fakihtir çok irsal yapardı, meşhurdur” demiştir.²⁷⁹

4.Küreyb

İbn Abbâs'ın talebesi Küreyb b. Ebî Müslim hakkında İbn Sa'd “sikaydı, hasenü'l-hadîsti”, Nesâî “sikadır” demiştir. Yahya b. Maîn'e; Sana göre İbn Abbâs rivayetinde Küreyb mi daha iyidir yoksa İkrime mi' diye sorulduğunda cevaben “her ikisi de sikadır” demiştir. İbn Hıbbân onu *Sikat* isimli eserinde zikretmiştir.²⁸⁰ İbn Hacer *Takrîbu't-Tehzîb*'de “sikadır” demiştir.²⁸¹

5.Abdullah b. Abbas b. Abdulmuttalib radıyallahu anhuma Allah Rasûlü'nün amcasının oğludur. Meşhur sahabîdir.²⁸²

3.4.1.2.9.5. Değerlendirme

Hadisimizin senedi Abdulvehhâb b. Atâ'nin tedlisi ve nekâret sebebiyle zayıftır. Zira İbn Hacer *Takrîbu't-Tehzîb*'de “sadûktur bazı hataları vardır. Abbâs hakkındaki bir hadisinden dolayı onu reddettiler (münker) o hadiste Sevr'den tedlis yaptığı söylenmiştir” demiştir.²⁸³

²⁷⁵ Zehebî, *Kâşif*, I, 285.

²⁷⁶ İbn Hacer, *Takrîbu't-Tehzîb*, 135.

²⁷⁷ İbn Hacer, *Tehzîbü't-Tehzîb*, X, 291.

²⁷⁸ Zehebî, *Kâşif*, II, 291.

²⁷⁹ İbn Hacer, *Takrîbu't-Tehzîb*, 545.

²⁸⁰ İbn Hacer, *Tehzîbü't-Tehzîb*, VIII, 433.

²⁸¹ İbn Hacer, *Takrîbu't-Tehzîb*, 461.

²⁸² İbn Hacer, *Takrîbu't-Tehzîb*, 309.

²⁸³ İbn Hacer, *Takrîbu't-Tehzîb*, 368.

Yahya b. Maîn bu hadisin “mevzû” olduğunu söylemiştir.²⁸⁴ Daha önce geçtiği üzere Sevr'den naklettiği sabit olmayan iki hadisten birisi muhtemelen Tirmizî'deki bu hadis olmalıdır. Yahya b. Maîn'nin “mevzû” sözü de bunu desteklemektedir.

Hadisi *Müsned*'inde nakleden Bezzâr şöyle söylemiştir: “Bu hadisi Sevr'den Abdulvehhâb b. Atâ'dan başka hiçbir kimsenin rivayet ettiğini bilmiyoruz. Hiçbir kimsenin bu rivayetinde ona mutabaat yaptığını da bilmiyoruz. Hadisin İbn Abbas'dan bu vecihten başka bir vecihle nakledildiğini de bilmiyoruz. Mekhûl'un Kureyb'den bu hadisten başka bir hadisi isnad ettiğini de bilmiyoruz. Abdulvehhâb Basralı'dır. Bağdat'a intikal etmiştir. Basra'da ondan hadis yazılmamıştır. (Kimse yazmamıştır.) Bunun üzerine Bağdat'a gelmiş hadis rivayet etmiştir. Ashabından bazılarının bana haber verdiği göre o ailesine “Allah'a hamdedin benden hadis yazıldı. (Artık hadislerimi dinlemeye geliyorlar)” diye (mektup) yazmıştır. Bana göre bu hadisin bir aslı yoktur. Zannediyorum bu hadisi Reşîd'in (halifeliği) döneminde rivayet etmiştir. Çünkü Reşîd (bu hadisi rivayet ettiği için) ona bir şeyler vermiştir.”²⁸⁵

3.4.1.2.10. ONÜÇÜNCÜ HADİS

3.4.1.2.10.1. Metni

قال الإمام الترمذي في سننه: حَدَّثَنَا إِبْرَاهِيمُ بْنُ سَعِيدِ الْجَوْهَرِيُّ قَالَ: حَدَّثَنَا الْأَسْوَدُ بْنُ عَامِرٍ، عَنْ جَعْفَرِ الْأَحْمَرِ، عَنْ عَبْدِ اللَّهِ بْنِ عَطَاءٍ، عَنْ ابْنِ بُرَيْدَةَ، عَنْ أَبِيهِ، قَالَ: «كَانَ أَحَبَّ النِّسَاءِ إِلَى رَسُولِ اللَّهِ صَلَّى اللَّهُ عَلَيْهِ وَسَلَّمَ فَاطِمَةُ وَمِنَ الرِّجَالِ عَلِيٌّ» قَالَ إِبْرَاهِيمُ بْنُ سَعِيدٍ: يَعْنِي مِنْ أَهْلِ بَيْتِهِ: «هَذَا حَدِيثٌ حَسَنٌ غَرِيبٌ لَا نَعْرِفُهُ إِلَّا مِنْ هَذَا الْوَجْهِ»

3.4.1.2.10.2. Tercümesi:

Büreyde radiyallahu anh'dan rivayet edildiğine göre o şöyle demiştir: “Rasûlullah'a (sallallahu aleyhi vesellem) kadınların en sevimsisi Fatıma, erkeklerin en sevimsisi de Ali idi.” İbrahim b. Saîd dedi ki: yani Ehl-i beytinden.

²⁸⁴ İbn Hacer, *Tehzîbü't-Tehzîb*, VI, 452.

²⁸⁵ Bezzâr, *Müsned*, XI, 382 (5214).

3.4.1.2.10.3.Tahrîci

Hadisimizi Tirmizî, Nesâî ve Taberânî İbrahim b. Saîd el-Cevherî'den rivayet ederken; Hâkim başka râviden rivayet etmiştir.²⁸⁶

3.4.1.2.10.4. Ricâli

Hadisimizin isnadındaki ricalinin cerh ve ta'dil açısından durumları kısaca şöyledir:

1.Şâzân el-Esved b. Âmir

İbrahim b. Saîd el-Cevherî'nin hocası Şâzân el-Esved b. Âmir "sika" olup on birinci hadiste geçmiştir.

2.Cafer el-Ahmer

Cafer el-Ahmer hakkında Yahya b. Maîn, Yakub b. Süfyân, Yakub el-Fesevî ve İclî "sikadır" Ebû Zûr'a ve Ebû Dâvud "sadûktur", Nesâî "Onda hiçbir beis yoktur", İbn Adî "sâlihtir, şîidir" demiştir. İbn Hıbbân ise zayıf râvilerden çokça rivayeti olduğunu, sikalardan olan rivayetlerinde ise onlardan sıkıntılı teferrütleri olduğunu söylemiştir.²⁸⁷ Zehebî, *Kâşif*'te bu râviyi "saduktur şîidir" ifadesiyle tavsif etmiştir.²⁸⁸ İbn Hacer *Takrîbu't-Tehzîb*'de "sadûktur şîidir" demiştir.²⁸⁹

3.Abdullah b. Atâ

Hadisi Abdullah b. Büreyde'den nakleden Abdullah b. Atâ hakkında Yahya b. Maîn "İbn Büreyde'nin ashabındandır sikadır", Tirmizî "muhaddislere göre sikadır", Nesâî "zayıftır", başka bir yerde "kuvvetli değildir" demiştir. İbn Hıbbân onu *Sikat* isimli eserinde zikretmiştir.²⁹⁰ Zehebî, *Kâşif*'te bu râviyi "saduk" ifadesiyle tavsif etmiştir.²⁹¹ İbn Hacer *Takrîbu't-Tehzîb*'de "sadûktur, hataları vardır, tedlis yapar" demiştir.²⁹²

²⁸⁶ Hadisi İbrahim b. Saîd el-Cevherî tarihiyle rivayet edenler: Tirmizî, "Menâkıb" 61 (3868); Nesâî, (bir kişi vasıtasıyla) "Hasâis" 25 (8444); Taberânî, (bir kişi vasıtasıyla) el-Mu'cemü'l-Evsat, VII, 199 (7262). Diğer tarihlerden rivayet edenler: Hâkim, *Müstedrek*, III, 168 (4735)

²⁸⁷ İbn Hacer, *Tehzîbü't-Tehzîb*, II, 92.

²⁸⁸ Zehebî, *Kâşif*, I, 294.

²⁸⁹ İbn Hacer, *Takrîbu't-Tehzîb*, 140.

²⁹⁰ İbn Hacer, *Tehzîbü't-Tehzîb*, V, 322.

²⁹¹ Zehebî, *Kâşif*, I, 574.

²⁹² İbn Hacer, *Takrîbu't-Tehzîb*, 314.

4.İbn Büreyde

Hadisi babası Büreyde'den nakleden Abdullah b. Büreyde b. Husayb, Süleyman b. Büreyde'nin ikizidir. Hakkında Yahya b. Maîn, Ebû Hâtim ve İclî “sıkadır”, İbn Hırâş “sadûktur”, İbrahim el-Harbî “babasından hadis duymamıştır. Ondan naklettiği bazı hadisler münkerdir” demiştir.²⁹³ Zehebî, *Kâşif*'te bu râviyi “sika” ifadesiyle tavsif etmiştir.²⁹⁴ İbn Hacer *Takrîbu't-Tehzîb*'de “sadûktur” demiştir.²⁹⁵

5.Büreyde b. Husayb radiyallahu anh: Bedir'den önce Müslüman olmuştur. Sahabîdir.²⁹⁶

3.4.1.2.10.5. Değerlendirme

Tirmizî hadisi rivayet ettikten sonra “hasen-garib” hükmünü vermiştir. Hadisi İbrahim b. Saîd'in hocası Esved b. Âmir'den nakleden Hâkim ise hadisin isnadının sahih olup Buhârî ve Müslim'in şartlarını haiz olduğu halde kitaplarına hadislerden olduğunu söylemiştir. Zehebî *Müstedrek*'in telhisinde “sahih” diyerek Hâkim'e muvafakat etmiştir.²⁹⁷

3.4.1.2.11. ONDÖRDÜNCÜ HADİS

3.4.1.2.11.1. Metni

قال الإمام الترمذي في سننه: حَدَّثَنَا إِبْرَاهِيمُ بْنُ سَعِيدِ الْجَوْهَرِيُّ قَالَ: حَدَّثَنَا يَحْيَى بْنُ سَعِيدِ الْأُمَوِيِّ، عَنْ إِسْمَاعِيلَ بْنِ أَبِي خَالِدٍ، عَنْ قَيْسِ بْنِ أَبِي حَازِمٍ، عَنْ عَمْرِو بْنِ الْعَاصِ أَنَّهُ، قَالَ: يَا رَسُولَ اللَّهِ مَنْ أَحَبُّ النَّاسِ إِلَيْكَ؟ قَالَ: «عَائِشَةُ». قَالَ: مِنَ الرِّجَالِ؟ قَالَ: «أَبُوهَا»: «هَذَا حَدِيثٌ حَسَنٌ غَرِيبٌ مِنْ هَذَا الْوَجْهِ مِنْ حَدِيثِ إِسْمَاعِيلَ، عَنْ قَيْسٍ»

²⁹³ İbn Hacer, *Tehzîbü't-Tehzîb*, V, 157.

²⁹⁴ Zehebî, *Kâşif*, I, 540.

²⁹⁵ İbn Hacer, *Takrîbu't-Tehzîb*, 296.

²⁹⁶ İbn Hacer, *Takrîbu't-Tehzîb*, 121.

²⁹⁷ Bkz. Hâkim, *Müstedrek*, III, 168 (4735)

3.4.1.2.11.2. Tercümesi

Amr b. Âs radiyallahu anh'dan rivayet edildiğine göre o şöyle demiştir: “Ya Rasûlallah!.. Sana insanların en sevimli olanı kimdir? (diye sordum). “*Âişe'dir*” dedi. “Peki erkeklerden (kimdir)? diye sordum. “*Babasıdır*” dedi.

3.4.1.2.11.3.Tahrirci

Hadisimizi Tirmizî İbrahim b. Said el-Cevherî'den rivayet ederken; Buhârî, Müslim, Tirmizî, Nesâî ve İbn Hıbbân başka tarikle rivayet etmiştir.²⁹⁸

3.4.1.2.11.4. Ricâli

Hadisimizin isnadındaki ricalinin cerh ve ta'dil açısından durumları kısaca şöyledir:

1.Yahya b. Saîd el-Umevî

İbrahim b. Saîd el-Cevherî'nin hocası Yahya b. Saîd el-Umevî hakkında Yahya b. Maîn “Onda hiçbir beis yoktur”, başka bir yerde “sikadır”, Ahmed b. Hanbel “Onda beis yoktur, Ameş'den ‘garib’ rivayetleri vardır”, Ebû Dâvud “Onda beis yoktur, sikadır”, Dârekutnî “sikadır” demiştir. İbn Hıbbân onu *Sikat* isimli eserinde zikretmiştir.²⁹⁹ Zehebî, onun hakkında *Mîzânu'l-i'tidâl'de* “salihu'l-hadis” ifadesini kullanmış³⁰⁰; *Kâşif*'te bu râviyi “sikadır Ameş'den ‘garib’ rivayetleri vardır” ifadesiyle tavsif etmiştir.³⁰¹ İbn Hacer *Takrîbu't-Tehzîb'de* “sadûktur, garib hadisleri vardır” demiştir.³⁰²

2.İsmail b. Ebî Hâlid

İsmail b. Ebî Hâlid tabîndendir. Hakkında Abdurrahman b. Mehdî, Yahya b. Maîn, Ebû Hâtim, Yakub b. Ebî Şeybe, İclî ve Nesâî “sikadır”, İbn Ammâr “hüccettir” demiştir. İbn Hıbbân onu *Sikat* isimli eserinde zikretmiştir.³⁰³ Zehebî, *Kâşif*'te bu râviyi “hafız” ifadesiyle tavsif etmiştir.³⁰⁴ İbn Hacer *Takrîbu't-Tehzîb'de* “sikadır, sebtir” demiştir.³⁰⁵

²⁹⁸ Hadisi İbrahim b. Saîd el-Cevherî tarihiyle rivayet edenler: Tirmizî, “Menâkıb” 63 (3886). Diğer tariklerden rivayet edenler: Nesâî “Menâkıb” 1 (8052); İbn Hıbbân, **Sahîh**, X, 404 (4540). Hadis Ebû Osman en-Nehdî kanalıyla da Amr b. el-Âs'dan nakledilmiştir: Buhârî, “Fadâilu's-Sahâbe” 5 (3662); Müslim, “Fadâilu's-Sahâbe” 2384; Tirmizî, “Menâkıb” 63 (3885).

²⁹⁹ İbn Hacer, **Tehzîbü't-Tehzîb**, XI, 213.

³⁰⁰ Zehebî, **Mîzânu'l-i'tidâl**, IV, 378

³⁰¹ Zehebî, **Kâşif**, II, 366.

³⁰² İbn Hacer, **Takrîbu't-Tehzîb**, 590.

³⁰³ İbn Hacer, **Tehzîbü't-Tehzîb**, I, 291.

³⁰⁴ Zehebî, **Kâşif**, I, 245.

³⁰⁵ İbn Hacer, **Takrîbu't-Tehzîb**, 107.

3.Kays b. Ebî Hâzim

Hadisimizi Amr b. Âs'dan nakleden Allah Rasûlü döneminde yaşayıp da Allah Rasûlü'nü görmeyen muhadramûndan biridir. Hakkında Ebû Dâvud "isnad açısından tabînin en iyisi" Mesleme b. Kâsım "kendisinde hiçbir beis yoktur" demiştir. İbn Hıbbân onu *Sikat* isimli eserinde zikretmiştir.³⁰⁶ Zehebî, *Kâşif*'te bu râviyi "büyük tabîn, sahâbi olmayı birkaç geceyle kaçırmıştır" ifadesiyle tavsif etmiştir.³⁰⁷ İbn Hacer *Takrîbu't-Tehzîb*'de "sikadır, muhadramundandır (Peygamberimiz'i) gördüğü de söylenmiştir" demiştir.³⁰⁸

4.Amr b. Âs b. Vâil radiyallahu anh. Hudeybiye senesi Müslüman oldu. Meşhur sahabîdir.³⁰⁹

3.4.1.2.11.4 Değerlendirme

Yahya b. Saîd el-Umevî'nin "sadûk" olması sebebiyle hadisimiz "hasen" derecesindedir. Tirmizî hadisi rivayet ettikten sonra "*hasen garib*" hükmünü vermiştir. Hadis-tahricde de geçtiği üzere- Amr b. el-Âs'dan Osman en-Nehdî kanalıyla da rivayet edilmiştir. *Sahihayn* hadisinin şahitliğiyle *sahih li-gayrihi* derecesine yükselmektedir.

³⁰⁶ İbn Hacer, *Tehzîbü't-Tehzîb*, VIII, 387.

³⁰⁷ Zehebî, *Kâşif*, II, 138.

³⁰⁸ İbn Hacer, *Takrîbu't-Tehzîb*, 456.

³⁰⁹ İbn Hacer, *Takrîbu't-Tehzîb*, 423.

3.4.1.3. Sünen-i Ebî Dâvud'daki Rivayetleri

Ebû Dâvud, İbrahim b. Saîd'den biri "Taharet" de, biri "Cihad" da biri "Edeb" de olmak üzere toplam 3 hadis rivayet etmiştir.

3.4.1.3.1. ON BEŞİNCİ HADİS

3.4.1.3.1.1. Metni:

قال الإمام أبو داود في سننه: حَدَّثَنَا إِبْرَاهِيمُ بْنُ سَعِيدٍ، حَدَّثَنَا وَكَيْعٌ، حَدَّثَنَا الْحَسَنُ بْنُ صَالِحٍ، عَنْ عَبْدِ اللَّهِ بْنِ مُحَمَّدٍ بْنِ عَقِيلٍ، عَنِ الرَّبِيعِ بْنِ مَعُوذٍ ابْنِ عَفْرَاءَ، أَنَّ النَّبِيَّ صَلَّى اللَّهُ عَلَيْهِ وَسَلَّمَ تَوَضَّأَ، فَأَدْخَلَ إِصْبَعِيهِ فِي حُجْرِي أُذُنِيهِ.

3.4.1.3.1.2. Tercümesi

Rubeyyi' bt. Muavviz b. Afrâ radiyallahu anhâ'dan rivayet edildiğine göre o şöyle demiştir: "Allah Rasûlü sallallahu aleyhi vesellem Abdest alırken parmaklarını kulaklarının içine soktu.

3.4.1.3.1.3. Tahrîci

Hadisimizi Ebû Dâvud İbrahim b. Said el-Cevherî'den rivayet ederken; İbn Mâce, Ahmed b. Hanbel, ve Taberânî başka tarikle rivayet etmiştir.³¹⁰

3.4.1.3.1.4. Ricâli

Hadisimizin isnadındaki ricalinin cerh ve ta'dil açısından durumları kısaca şöyledir:

1.Vekî b. Cerrah

İbrahim b. Saîd el-Cevherî'nin hocası Vekî' b. Cerrâh hakkında Ahmed b. Hanbel "Vekî'den daha bilgili daha hafızını görmedim" Yahya b. Maîn "Vekî'den daha faziletlisini görmedim", başka bir yerde "Vekî'den daha hafızını görmedim", İbn Sa'd "sikadır, me'mundur, hüccettir", İclî "sikadır, hadis hafızlarındandır", İbn Hıbbân "hafızdı, mutkındı" demiştir.³¹¹ Zehebî, *Kâşif*'te bu râvi hakkında Ahmed b. Hanbel'in "ondan daha alim olanı

³¹⁰ Hadisi İbrahim b. Saîd el-Cevherî tarikiyle rivayet edenler: Ebû Dâvud, "Tahâret" 51 (132). Diğer tariklerden rivayet edenler: İbn Mâce "Tahâret" 52 (441); Ahmed b. Hanbel, *Müsned*, XLIV, 568 (27019); Taberânî, *el-Mu'cemü'l-Kebîr*, XXIV, 267 (675).

³¹¹ İbn Hacer, *Tehzîbü't-Tehzîb*, XI, 123.

görmedim. İbn Mehdî'den daha hafızdır" sözünü aktarmıştır.³¹² İbn Hacer *Takrîbu't-Tehzîb*'de "sikadır, hafızdır, abiddir" demiştir.³¹³

2.el-Hasen b. Sâlih

el-Hasen b. Sâlih hakkında, Ahmed b. Hanbel, İclî ve Nesâî "sikadır", Yahya b. Maîn "sikadır me'mûndur" Ebû Hâtim "sikadır, hafızdır, sağlamdır" demiş, İbn Sa'd "hüccettir sahîhu'l-hadistir"; Dârekutnî "sikadır, âbiddir" demiştir.³¹⁴ Zehebî, *Kâşif*'te bu râviyi "saduktur, âbiddir, şia taraftarıdır" ifadesiyle tavsif etmiştir.³¹⁵ İbn Hacer *Takrîbu't-Tehzîb*'de "sikadır, fakihdir, abiddir, şîilikle itham dilmiştir" demiştir.³¹⁶

3.Abdullah b. Muhammed b. Akîl

Hadisi Rubeyyi' bt. Muavviz b. Afrâ radiyallahu anhâ'dan rivayet eden Abdullah b. Muhammed b. Akîl hakkında İbn Sa'd "münkerü'l-hadistir hadisiyle ihticac etmezlerdi" Bîşr b. Ömer "Mâlik ondan rivayet etmezdi", Ali b. el-Medînî "Yahya b. Saîd ondan rivayet etmezdi", Ahmed b. Hanbel "münkerü'l-hadistir", Yahya b. Maîn "hadisiyle ihticac edilmez" ,başka bir yerde "zaîfu'l-hadis", Ebû Hâtim "leyyinü'l-hadis", Tirmizî "sadûktur. Bazı alimler hıfzından dolayı onun hakkında konuşmuşlardır. Muhammed b. İsmail'i (Buhârî) işittim Ahmed, İshak ve Humeydî onun hadisiyle ihticac ediyorlardı, dedi". Nesâî "zayıftır" demiştir.³¹⁷ Zehebî, *Kâşif*'te bu râvi hakkında Ebû Hâtim ve birçok kimsenin "leyyinü'l-hadis" İbn Huzeyme'nin "onunla ihticac etmem" ifadelerini aktarmıştır.³¹⁸ İbn Hacer *Takrîbu't-Tehzîb*'de "sadûktur hadisinde leyyinlik vardır son zamanlarında değiştiği söylenmiştir" demiştir.³¹⁹

4.Rubeyyi' bt. Muavviz b. Afrâ: sahabiyye bir hanımdır. Babası ve babasının annesi de sahabîdir. Sahabenin küçüklerindedir.³²⁰

³¹² Zehebî, *Kâşif*, II, 350.

³¹³ İbn Hacer, *Takrîbu't-Tehzîb*, 581.

³¹⁴ İbn Hacer, *Tehzîbü't-Tehzîb*, II, 285.

³¹⁵ Zehebî, *Kâşif*, I, 326.

³¹⁶ İbn Hacer, *Takrîbu't-Tehzîb*, 161.

³¹⁷ İbn Hacer, *Tehzîbü't-Tehzîb*, VI, 14.

³¹⁸ Zehebî, *Kâşif*, I, 594.

³¹⁹ İbn Hacer, *Takrîbu't-Tehzîb*, 321.

³²⁰ İbn Hacer, *Takrîbu't-Tehzîb*, 747.

3.4.1.3.1.5. Değerlendirme

Süfyan b. Uyeyne ve Ahmed b. Hanbel'in sözleri göz önüne alındığında hadisin zayıf olduğu kanaati oluşmaktadır. Ancak kaynaklar incelendiğinde direkt hadisin zayıf olduğuna dair bir bilgiye rastlanılmamıştır.

3.4.1.3.2. ON ALTINCI HADİS

3.4.1.3.2.1. Metni:

قال الإمام أبو داود في سننه: حَدَّثَنَا إِبْرَاهِيمُ بْنُ سَعِيدٍ وَعَبْدُ اللَّهِ بْنُ زَيْدٍ بْنُ الْحَبَابِ، قَالَ: حَدَّثَنَا رَافِعُ بْنُ سَلْمَةَ بْنِ زِيَادٍ، حَدَّثَنِي حَشْرَجُ بْنُ زِيَادٍ، عَنْ جَدَّتِهِ أُمِّ أَبِيهَا أَخْرَجَتْ مَعَ رَسُولِ اللَّهِ صَلَّى اللَّهُ عَلَيْهِ وَسَلَّمَ فِي غَزْوَةِ خَيْبَرَ سَادِسَ سِتِّ نِسْوَةٍ، فَبَلَغَ رَسُولَ اللَّهِ صَلَّى اللَّهُ عَلَيْهِ وَسَلَّمَ، فَبَعَثَ إِلَيْنَا فَجِئْنَا فَرَأَيْنَا فِيهِ الْعُضْبَ فَقَالَ: «مَعَ مَنْ خَرَجْتُمْ، وَيَا ذُنُوبَ مَنْ خَرَجْتُمْ؟» فَقُلْنَا: يَا رَسُولَ اللَّهِ خَرَجْنَا نَعْزِلُ الشَّعْرَ وَنُعِينُ بِهِ فِي سَبِيلِ اللَّهِ، وَمَعَنَا دَوَاءُ الْجَرْحِ، وَنُنَاوِلُ السَّهْمَ وَنَسْقِي السَّوِيقَ. فَقَالَ: «فَمَنْ». حَتَّى إِذَا فَتَحَ اللَّهُ عَلَيْهِ خَيْبَرَ «أَسْهَمَ لَنَا كَمَا أَسْهَمَ لِلرِّجَالِ». قَالَ: قُلْتُ لَهَا: يَا جَدَّةُ وَمَا كَانَ ذَلِكَ؟ قَالَتْ: تَمْرًا.

3.4.1.3.2.2. Tercümesi:

Haşrec b. Ziyâd'ın babaannesinden aktardığına göre o Hayber gazvesine katılan 6 kadından biriydi. Bu haber Rasûlullah sallallahu aleyhi ve sellem'e ulaştınca haber gönderip (bizi çağırırdı). Geldiğimizde kızgın olduğunu gördük. Allah Rasûlü "kiminle ve kimin izniyle çıktınız savaşa" dedi. Biz "Ya Rasûlallah biz yün eğirerek çıktık. Onunla Allah yolunda yardım edeceğiz. Beraberimizde yaralıları için ilaç var. (Mücahitlere) ok uzatırız, sevik pişiririz dedik. Allah Rasûlü "kalkın (veya dediklerinizi yapın)" dedi. Allah, Allah Rasûlü'ne Hayber'in fethini nasip edince Allah Rasûlü bize erkeklere verdiği gibi ganimetten pay verdi. Haşrec b. Ziyâd ona "babaanne bu ganimet neydi?" diye sordum o "hurma" dedi demiştir.

3.4.1.3.2.3. Tahrici

Hadisimizi Ebû Dâvud İbrahim b. Said el-Cevherî'den rivayet ederken; Nesâî ve Ahmed b. Hanbel başka tarikle rivayet etmiştir.³²¹

3.4.1.3.2.4. Ricâli

Hadisimizin isnadındaki ricalinin cerh ve ta'dil açısından durumları kısaca şöyledir:

1.Zeyd b. el-Hubâb

İbrahim b. Saîd el-Cevherî'nin hocası Zeyd b. el-Hubâb hakkında Ali b. el-Medînî, Yahya b. Maîn, İclî, İbn Mâkûlâ ve Dârekutnî “sikadır”, Ebû Hâtim “sadûktur salihdir”, Ahmed b. Hanbel “sadûktur” demiştir. İbn Hıbbân ise “Meşhur râvilerden rivayet ettiği zaman hadisi itibara alınır ancak meçhul râvilerden yaptığı nakillerde münker rivayetler vardır” demiştir.³²² Zehebî, *Mîzanü'l-i'tidâl'de*; “abid, sika, sadûk ve cevval” ifadeleriyle;³²³ *Kâşif* te bu râviyi “onda bir beis yoktur biraz vehmeder” ifadesiyle tavsif etmiştir.³²⁴ İbn Hacer *Takrîbu't-Tehzîb'de* “sadûktur, Sevrî'nin hadislerinde hatalar yapar” demiştir.³²⁵

2.Râfi b. Seleme b. Ziyad

İbnu'l-Kattân'a göre meçhul râvilerdir.³²⁶

3.Haşrec b. Ziyâd

İbnu'l-Kattân'a göre meçhul râvilerdir.³²⁷

4.Haşrec b. Ziyad'ın ninesi:

İbn Hacer *Takrîbu't-Tehzîb'de* onun hakkında şöyle demiştir: “sahabiyedir bir hadisi vardır.”³²⁸

³²¹ Hadisi İbrahim b. Saîd el-Cevherî tarihiyle rivayet edenler: Ebû Dâvud, “Cihad” 142 (2723). Diğer tariklerden rivayet edenler: Nesâî “Siyer” 185 (8828); Ahmed b. Hanbel, *Müsned*, XXXVII, 21 (22332)

³²² İbn Hacer, *Tehzîbü't-Tehzîb*, III, 402.

³²³ Zehebî, *Mîzânü'l-i'tidâl*, II, 100

³²⁴ Zehebî, *Kâşif*, I, 415.

³²⁵ İbn Hacer, *Takrîbu't-Tehzîb*, 222.

³²⁶ İbn Hacer, *Tehzîbü't-Tehzîb*, II, 377; III, 230.

³²⁷ İbn Hacer, *Tehzîbü't-Tehzîb*, II, 377; III, 230.

³²⁸ İbn Hacer, *Takrîbu't-Tehzîb*, 756.

3.4.1.3.2.5. Değerlendirme

Mechul raviler sebebiyle hadis zayıftır. Hattâbî, Ebî Dâvud üzerine yazmış olduğu şerhin ilgili bölümünde “isnadı zayıftır, bu gibi bir hadisle hüküm sabit olmaz” demiştir.³²⁹

Haşrec ve Râfi'in meçhul olmaları göz önüne alındığında Hattâbî'nin sözü daha anlaşılır olmaktadır. Ayrıca İbn Hibbân'ın yukarıda geçen Zeyd'in meçhul râvilerden yaptığı rivayetlerde münkerlerin olması sözü de hadisin zafiyetini açıklar niteliktedir.

3.4.1.3.3. ONYEDİNCİHADİS

3.4.1.3.3.1. Metni

قال الإمام أبو داود في سننه: حَدَّثَنَا مُوسَى بْنُ إِسْمَاعِيلَ، حَدَّثَنَا حَمَّادٌ، ح وَحَدَّثَنَا بِشْرُ بْنُ خَالِدٍ، حَدَّثَنَا أَبُو أُسَامَةَ، قَالَ: حَدَّثَنَا هِشَامُ بْنُ عُرْوَةَ، عَنْ أَبِيهِ، عَنْ عَائِشَةَ، قَالَتْ: إِنَّ رَسُولَ اللَّهِ صَلَّى اللَّهُ عَلَيْهِ وَسَلَّمَ: " تَزَوَّجَنِي وَأَنَا بِنْتُ سَبْعٍ أَوْ سِتٍّ، فَلَمَّا قَدِمْنَا الْمَدِينَةَ أَتَيْنِ نِسْوَةً، وَقَالَ بِشْرٌ: فَأَتَيْتَنِي أُمُّ رُومَانَ، وَأَنَا عَلَى أَرْجُوْحَةٍ، فَذَهَبَنِي بِي، وَهَيَّأَنِي، وَصَنَعَنِي، فَأَتَيْتَنِي بِرَسُولِ اللَّهِ صَلَّى اللَّهُ عَلَيْهِ وَسَلَّمَ، فَبَنَى بِي وَأَنَا ابْنَةُ تِسْعٍ، فَوَقَفْتُ بِي عَلَى الْبَابِ، فَقُلْتُ: هَيْه هَيْه "، قَالَ أَبُو دَاوُدَ: " أَيُّ تَنَفَّسَتْ، فَأَدْخِلْتُ بَيْتًا فَإِذَا فِيهِ نِسْوَةٌ مِنَ الْأَنْصَارِ، فَقُلْنَا: عَلَى الْخَيْرِ وَالْبَرَكَاتِ، دَخَلَ حَدِيثُ أَحَدِهِمَا فِي الْآخَرِ

حَدَّثَنَا إِبْرَاهِيمُ بْنُ سَعِيدٍ، حَدَّثَنَا أَبُو أُسَامَةَ، مِثْلَهُ، قَالَ: عَلَى خَيْرِ طَائِرٍ، فَسَلَّمْتَنِي إِلَيْهِنَّ، فَغَسَلَنَ رَأْسِي وَأَصْلَحْتَنِي، فَلَمْ يَرُعْنِي إِلَّا رَسُولُ اللَّهِ صَلَّى اللَّهُ عَلَيْهِ وَسَلَّمَ ضُحًى، فَأَسَلَمْتَنِي إِلَيْهِ.

3.4.1.3.3.2. Tercümesi

Hiz. Âişe radiyallahu anhâ'dan rivayet edildiğine göre o şöyle demiştir: “Rasûlullah sallallahu aleyhi vesellem benimle nikahlandığında ben altı veya yedi yaşındaydım. Medine'ye geldiğimizde kadınlar geldiler -(hadisi nakledenlerden) Bişr (şu şekilde aktarmıştır): Ben salıncak üzerindeyken Ümmü Rûmân geldi.- (o kadınlar) beni alıp götürdüler. Ve sonra beni

³²⁹ Ebû Süleymân Hamd (Ahmed) b. Muhammed b. İbrâhîm b. Hattâb el- Hattâbî, **Maâlimü's-Sünen**, el-Matbaatu'l-İlmiyye, Haleb, 1351/1932.

hazırladılar ve (gerekli şeyleri) yaptılar. Rasûlullah sallallahu aleyhi vesellem'e götürüldüm. Benimle zifafa girdi. Ben o sırada dokuz yaşında idim. (Ümmü Rûman beni getirdiğinde) beni kapının yanına durdurdu. (ben nefes nefese kaldığım için) hah, hah diyordum. Ebû Dâvud şöyle demiştir: Yani nefeslendi. Sonra bir eve götürüldüm. Bir de baktım ki, Ensârdan birtakım kadınlar var. (onlar): Hayırlı ve mübarek olsun dediler. (Ebû Dâvud şöyle demiştir) râvi iki hadisi birbirine kattı.

İbrahim b. Saîd rivayetinde şu şekildedir: (kadınlar) hayırlı nasip üzere (olsun) dediler. (Ümmü Rûmân) beni onlara teslim etti. Başımı yıkadılar (üstümü başımı) düzelttiler. Rasûlullahın kuşluk vakti yanıma gelmesiyle irkildim (yani işin farkına vardım). Beni ona teslim ettiler.

3.4.1.3.3.3. Tahrici

Hadisimizi Ebû Dâvud ve İbn Hıbbân İbrahim b. Said el-Cevherî'den rivayet ederken; Buhârî, Müslim, Nesâî ve İbn Mâce başka tarikle rivayet etmiştir.³³⁰

3.4.1.3.3.4. Ricâli

Hadisimizin isnadındaki ricalinin cerh ve ta'dil açısından durumları kısaca şöyledir:

1.Ebû Üsâme

İbrahim b. Saîd el-Cevherî'nin hocası Ebû Üsâme Hammad b. Üsâme "sika" olup birinci hadiste geçmiştir.

2.Hişam b. Urve

Hişam b. Urve "sika" olup onuncu hadiste geçmiştir.

3. Urve b. Zübeyr

Hadisimizi Hz. Âişe'den nakleden Urve b. Zübeyr "sika" olup onuncu hadiste geçmiştir.

³³⁰ Hadisimizi İbrahim b. Saîd el-Cevherî tarihiyle rivayet edenler: Ebû Dâvud, "Edeb" 64 (4896); İbn Hıbbân (bir kişi vasıtasıyla) XVI, 9 (7097). Diğer tariklerden rivayet edenler: Buhârî, "Menâkıb" 44 (3894); Müslim "Nikâh" 1422; Nesâî "Nikâh" 27 (5345); İbn Mâce, "Nikâh" 13 (1876).

4. Hz. Âişe bint Ebubekir radiyallahu anhâ: Ezvâc-ı tâhirattandır. Mü'minlerin annesidir.³³¹

3.4.1.3.3.5. Değerlendirme

Hadisimizin isnadı sahihtir, İbrahim b. Saîd'in dışındaki tariklerle Buhârî ve Müslim'de yer alması sebebiyle sıhhati takviye edilmektedir.

3.4.1.4. Sünen-i Nesâî'deki Rivayetleri

Nesâî, İbrahim b. Saîd el-Cevherî'den ikisi vasıtayla olmak üzere (13 ve 22 no.lu hadisler) toplam 11 hadis rivayet etmiştir. Bunlardan 3 tanesi Tirmizî hadisleri arasında 5, 8 ve 13 no.lu hadisler olarak geçmişti. Geriye kalan 8 hadis şunlardır:

3.4.1.4.1. ON SEKİZİNCİ HADİS

3.4.1.4.1.1 Metni:

قال الإمام النسائي في سننه: أَخْبَرَنَا إِبْرَاهِيمُ بْنُ سَعِيدٍ الْجَوْهَرِيُّ، قَالَ: حَدَّثَنَا مُحَمَّدُ بْنُ فَضِيلٍ، عَنِ الْحَسَنِ بْنِ عُبَيْدِ اللَّهِ، عَنْ هُنَيْدَةَ الْخَزَاعِيِّ، عَنْ أُمِّهِ عَنْ أُمِّ سَلَمَةَ، قَالَتْ: كَانَ رَسُولُ اللَّهِ صَلَّى اللَّهُ عَلَيْهِ وَسَلَّمَ «يَأْمُرُ بِصِيَامِ ثَلَاثَةِ أَيَّامٍ أَوَّلَ حَمِيسٍ وَالْثَانِينَ وَالْثَانِينَ»

3.4.1.4.1.2. Tercümesi:

Ümmü Seleme radiyallahu anhâ'dan rivayet edildiğine göre o şöyle demiştir: Rasûlullah sallallahu aleyhi vesellem (her ayın) üç günü ilk perşembe ve iki pazartesi günleri oruç tutmayı emrederdi.

3.4.1.4.1.3. Tahrici

Hadisimizi Nesâî İbrahim b. Said el-Cevherî'den rivayet ederken; Nesâî, Ebû Dâvud, Ahmed b. Hanbel ve Ebû Ya'lâ başka tariklerle rivayet etmiştir.³³²

³³¹ İbn Hacer, **Takrîbu't-Tehzîb**, 750.

³³² Hadisi İbrahim b. Said el-Cevherî tarihiyle rivayet edenler: Nesâî, "Sıyâm" 83 (2419). Diğer tariklerden rivayet edenler: Ebû Dâvud, Savm, 62 (2429); Nesâî, "Sıyâm" 83 (2418); Ahmed b. Hanbel, **Müsned**, XLIV, 82 (26480); Ebû Ya'lâ, **Müsned**, XII, 315 (6889).

3.4.1.4.1.4. Ricâli

Hadisimizin isnadındaki ricalinin cerh ve ta'dil açısından durumları kısaca şöyledir:

1.Muhammed b. Fudayl

İbrahim b. Saîd el-Cevherî'nin hocası Muhammed b. Fudayl hakkında Ahmed b. Hanbel "teşeyyü yapardı hasenü'l-hadistir", Yahya b. Maîn "sikadır", Ali b. el-Medîni "sikaydı, hadiste sebtî", Ebû Zür'a' "sadûktur", Ebû Hâtim "Şeyh", Ebû Dâvud "şîiydi", İbn Sa'd "sikaydı sadûktu, çok hadisi vardı, şîiydi" demiş, İclî "sikadır, şîidir" demiş, Nesâî "Onda hiçbir beis yoktur" demiş, Yakub b. Süfyân "sikadır, şîidir" demiştir. İbn Hıbbân onu *Sikat* isimli eserinde zikretmiştir.³³³ Zehebî, *Mîzanü'l-i'tidâl*'de; "sadûktur, meşhurdur," demiş³³⁴; sa*Kâşif*'te bu râviyi "sikadır şîidir" ifadesiyle tavsif etmiştir.³³⁵ İbn Hacer *Takrîbu't-Tehzîb*'de "sadûktur, ariftir, teşeyyü' ile itham edilmiştir" demiştir.³³⁶

2.Hasen b. Ubeydullah

Hadisi Hüneyde'den nakleden Hasen b. Ubeydullah hakkında Yahya b. Maîn "sikadır salihdir", Ebû Hâtim, İclî ve Nesâî "sikadır", Buhârî "Hasen b. Ubeydullah'ın rivayetlerini kitabıma almadım, çünkü hadislerinin çoğu muzdariptir", Dârekutnî "kuvvetli değıildir" demiştir. İbn Hıbbân onu *Sikat* isimli eserinde zikretmiştir.³³⁷ Zehebî, *Kâşif*'te bu râviyi "sika" ifadesiyle tavsif etmiştir.³³⁸ İbn Hacer *Takrîbu't-Tehzîb*'de "sikadır, fâzıldır" demiştir.³³⁹

3.Hüneyde

Hadisi annesi Ümmü Hüneyde'den nakleden Hüneyde el-Huzâî'nin de sahabeden olduğu söylenmiştir.³⁴⁰

³³³ İbn Hacer, *Tehzîbü't-Tehzîb*, IX, 405.

³³⁴ Zehebî, *Mîzânü'l-i'tidâl*, IV, 9

³³⁵ Zehebî, *Kâşif*, II, 211.

³³⁶ İbn Hacer, *Takrîbü't-Tehzîb*, 502.

³³⁷ İbn Hacer, *Tehzîbü't-Tehzîb*, II, 292.

³³⁸ Zehebî, *Kâşif*, I, 327.

³³⁹ İbn Hacer, *Takrîbü't-Tehzîb*, 162.

³⁴⁰ İbn Hacer, *Tehzîbü't-Tehzîb*, XI, 73.

4.Ümmü Hüneyde

İbn Hacer, hadisi Ümmü Seleme radiyallâhu anhâ'dan rivayet eden Ümmü Hüneyde'nin sahabî olduğunu söylemiştir.³⁴¹

5.Ümmü Seleme Hind bint Ebû Ümeyye radiyallahu anhâ: Ezvâc-ı tâhirattandır.³⁴²

3.4.1.4.1.5. Değerlendirme

Hadisimiz, Muhammed b. Fudayl'in "sadûk" olması sebebiyle "hasen" derecesindedir. Dârekutnî, *İlel*'inde hadisin Hasen b. Ubeydillah'dan yukarıdaki gibi "Hüneyde-Annesi-Ümmü Seleme" şeklinde rivayet edildiği gibi "Hüneyde- Hanımı- Allah Rasûlü'nün bazı hanımları" şeklinde de rivayet edildiğini söylemiş ve herhangi bir tercihte bulunmamıştır.³⁴³

İbn Ebû Hâtim ise babası Ebû Hâtim ve dayısı Ebû Zür'a'ya hadisin farklı versiyonunu sormuş onlar da cevaben doğru rivayetin "Hüneyde- Hanımı- Ümmü Seleme" şeklindeki rivayet olduğunu söylemişlerdir.³⁴⁴

3.4.1.4.2. ON DOKUZUNCU HADİS

3.4.1.4.2.1 Metni:

قال الإمام النسائي في سننه: أَخْبَرَنَا إِبْرَاهِيمُ بْنُ سَعِيدٍ، قَالَ: حَدَّثَنَا إِسْحَاقُ بْنُ يُونُسَ، عَنْ سُفْيَانَ، عَنْ خَالِدٍ، عَنْ أَبِي الْمُتَوَكِّلِ، عَنْ أَبِي سَعِيدٍ الْخُدْرِيِّ، أَنَّ النَّبِيَّ صَلَّى اللَّهُ عَلَيْهِ وَسَلَّمَ «رَخَّصَ فِي الْحِجَامَةِ لِلصَّائِمِ».

3.4.1.4.2.2. Tercümesi:

Ebû Saîd el-Hudrî radiyallahu anh'dan rivayet edildiğine göre; Rasûlullah sallallahu aleyhi vesellem oruçlunun hacamatına izin verdi.

³⁴¹ İbn Hacer, *Takrîbü't-Tehzîb*, 763.

³⁴² İbn Hacer, *Takrîbü't-Tehzîb*, 754.

³⁴³ Dârekutnî, *İlel*, XV, 199.

³⁴⁴ İbn Ebû Hâtim, *İlel*, III, 33.

3.4.1.4.2.3. Tahrici

Hadisimizi Nesaî ve Dârekutnî İbrahim b. Said el-Cevherî'den rivayet ederken; Nesaî ve İbn Huzeyme başka tarikle rivayet etmiştir.³⁴⁵

3.4.1.4.2.4. Ricâli:

Hadisimizin isnadındaki ricalinin cerh ve ta'dil açısından durumları kısaca şöyledir:

1.İshâk b. Yusuf

İbrahim b. Saîd el-Cevherî'nin hocası İshâk b. Yusuf, Ahmed b. Hanbel, Yahya b. Maîn, İclî ve Bezzâr “sikadır”, Ebû Hâtim “sahîhu'l-hadîsdir, sadûktur, kendisinde hiçbir beis yoktur”, İbn Sa'd “sikaydı, biraz hataları vardı”, Hatîb “güvenilir sikalardandı” demiştir. İbn Hıbbân onu *Sikat* isimli eserinde zikretmiştir.³⁴⁶ Zehebî, *Kâşif*'te bu râviyi “sika, abid, kadri yüce, imam” ifadesiyle tavsif etmiştir.³⁴⁷ İbn Hacer *Takrîbu't-Tehzîb*'de “sikadır” demiştir.

2.Süfyân

Hadisi Hâlid el-Hazzâ'dan nakleden Süfyân es-Sevrî hakkında Hatîb şöyle demiştir: “Müslüman imamlardan bir imam, dinin alemlerinden bir alemdir, imamlığında icma vardır, bu durum onu tezkiyeden müstağni kılar”³⁴⁸ Zehebî, *Kâşif*'te bu râvi hakkında İbnu'l-mübârek'in “ondan daha faziletlisinden (hadis) yazmadım” ifadesiyle Verkâ'nın “Süfyân kendisi gibisini görmedi” ifadesini nakletmiştir.³⁴⁹ İbn Hacer *Takrîbu't-Tehzîb*'de “sikadır, hafızdır, fakihtir, abiddir, imamdır, hüccettir” demiştir.³⁵⁰

3.Hâlid

Hadisi Ebu'l-Mütevekkil'den nakleden Hâlid el-Hazzâ hakkında Ahmed b. Hanbel “sebtir”, Yahya b. Maîn, İclî ve Nesâî “sikadır”, Ebû Hâtim “hadisi yazılır ihticac edilmez”, İbn Sa'd “çok hadisi olan sika bir râvidir” demiştir. İbn Hıbbân onu *Sikat* isimli eserinde

³⁴⁵ Hadisi İbrahim b. Saîd el-Cevherî tarikiyle rivayet edenler: Nesâî, “Sıyâm” 93 (3228); Dârekutnî (bir kişi vasıtasıyla), “Sıyâm” (2262). Diğer tariklerden rivayet edenler: Nesâî, “Sıyâm” 93 (3224); İbn Huzeyme, **Sahîh**, III, 231 (1969).

³⁴⁶ İbn Hacer, **Tehzîbü't-Tehzîb**, I, 257.

³⁴⁷ Zehebî, **Kâşif**, I, 240.

³⁴⁸ İbn Hacer, **Tehzîbü't-Tehzîb**, IV, 114.

³⁴⁹ Zehebî, **Kâşif**, I, 449.

³⁵⁰ İbn Hacer, **Takrîbu't-Tehzîb**, 244.

zikretmiştir.³⁵¹ Zehebî, *Kâşif*'te bu râviyi “sika, imam” ifadesiyle tavsif etmiştir.³⁵² İbn Hacer *Takrîbu't-Tehzîb*'de “sikadır, irsal yapar” demiştir.³⁵³

4.Ebu'l-Mütevekkil

Hadisi Ebû Saîd'den nakleden Ali b. Dâvud Ebu'l-Mütevekkil en-Nâcî hakkında Ahmed b. Hanbel “hayırdan başka bir şey bilmiyor”, Yahya b. Maîn, Ebû Zür'a, Ali b. el-Medînî, Nesâî “sikadır” demiştir. İclî ve Bezzâr tevsik etmiş, İbn Hıbbân da onu *Sikat* isimli eserinde zikretmiştir.³⁵⁴ İbn Hacer *Takrîbu't-Tehzîb*'de “sikadır” demiştir.³⁵⁵

5.Ebu Said el-Hudrî Sa'd b. Mâlik b. Sinân radiyallahu anhüma: o ve babası sahabidir. Çok hadis rivayet etmiştir. Meşhur sahabîdir.³⁵⁶

3.4.1.4.2.5. Değerlendirme

Hadisin merfû ya da mevkûf olduğu hususunda muhaddisler ihtilaf etmişlerdir. Tirmizî, bu hadisi Buhârî'ye sorduğunu onun da cevaben; “Bu rivayet hatalıdır”, dediğini aktarmış, sonra da doğru olanın mevkûf olduğunu söylemiştir.³⁵⁷

Ebû Hâtim ve Ebû Zür'a'ya göre de bu rivayet mevkûf olarak doğrudur. İbn Ebî Hâtim onlara bu hadisi sorduğunda her ikisi de İshak'ın bu rivayette hata yaptığını söylemişlerdir.³⁵⁸

Dârekutnî, rivayetin merfû ve mevkûf şekillerini serdettikten sonra merfû olarak rivayet edenlerin sika kimseler olduğunu, rivayetlerinde ziyadelik olduğunu (yani merfû olarak rivayet ettikleri için rivayetlerinin ilâve bir bilgi içerdiğini) ve sika râvinin ziyadesinin makbul olduğunu söylemiştir.³⁵⁹

³⁵¹ İbn Hacer, *Tehzîbü't-Tehzîb*, III, 121.

³⁵² Zehebî, *Kâşif*, I, 369.

³⁵³ İbn Hacer, *Takrîbu't-Tehzîb*, 191.

³⁵⁴ İbn Hacer, *Tehzîbü't-Tehzîb*, VII, 318.

³⁵⁵ İbn Hacer, *Takrîbu't-Tehzîb*, 401.

³⁵⁶ İbn Hacer, *Takrîbu't-Tehzîb*, 232.

³⁵⁷ Tirmizî, *el-İlel*'l-Kebîr, 125.

³⁵⁸ İbn Ebî Hâtim, *İlel*, III, 39.

³⁵⁹ Dârekutnî, *İlel*, XI, 347.

3.4.1.4.3. YİRMİNCİ HADİS

3.4.1.4.3.1 Metni:

قال الإمام النسائي في سننه: أَخْبَرَنَا إِبْرَاهِيمُ بْنُ سَعِيدٍ، قَالَ: حَدَّثَنَا سُفْيَانُ، قَالَ: حَدَّثَنَا سُلَيْمَانُ الْأَحْوَلُ،

عَنْ مُجَاهِدٍ، عَنْ أَبِي عِيَّاضٍ، عَنْ عَبْدِ اللَّهِ، أَنَّ النَّبِيَّ صَلَّى اللَّهُ عَلَيْهِ وَسَلَّمَ «رَخَّصَ فِي الْجَرِّ غَيْرَ مُرَفَّتٍ»

3.4.1.4.3.2. Tercümesi:

Abdullah b. Amr b. el-Âs radiyallahu anhümâ'dan rivayet edildiğine göre o şöyle demiştir: Rasûlullah sallallahu aleyhi vesellem ziftlenmemiş kap (ın kullanılmasına) izin verdi.

3.4.1.4.3.3. Tahrici

Hadisimizi Nesâî İbrahim b. Saîd el-Cevherî'den rivayet ederken; Buhârî, Müslim ve Ahmed b. Hanbel başka tarikle rivayet etmiştir.³⁶⁰

3.4.1.4.3.4. Ricâli:

Hadisimizin isnadındaki ricalinin cerh ve ta'dil açısından durumları kısaca şöyledir:

1.Süfyan

İbrahim b. Saîd el-Cevherî'nin hocası Süfyan b. Uyeyne “sika” olup sekizinci hadiste geçmiştir.

2.Süleyman el-Ahvel

Hadisi Mücâhid'den nakleden Süleyman b. Ebî Müslim el-Mekkî el-Ahval hakkında Ahmed b. Hanbel, Yahya b. Maîn, Ebû Hâtim, Ebû Dâvud, Nesâî ve İclî “sikadır” demiştir. İbn Hıbbân onu *Sikat* isimli eserinde zikretmiştir.³⁶¹ İbn Hacer *Takrîbu't-Tehzîb*'de “sikadır sikadır. Bu sözü Ahmed (b. Hanbel) söyledi” demiştir.³⁶²

³⁶⁰ Hadisi İbrahim b. Saîd el-Cevherî tarikiyle rivayet edenler: Nesâî, “Eşribe” 40 (5140), 128 (6812). Diğer tariklerden rivayet edenler: Buhârî, “Eşribe” 8 (5593); Müslim “Eşribe” (2000); Ahmed b. Hanbel, **Müsned**, XI, 40 (6497).

³⁶¹ İbn Hacer, **Tehzîbü't-Tehzîb**, IV, 218.

³⁶² İbn Hacer, **Takrîbu't-Tehzîb**, 254.

3.Mücahid

Mücahid b. Cebr tabînin alimlerindedir. Hakkında Yahya b. Main Ebû Zür'a ve İclî "sikadır" İbn Sa'd "sikaydı, fakihti, çok hadisi olan biriydi", İbn Hıbbân "fakihti, vera sahibiydi abiddi, mutkindi", Zehebî, "Ümmet, Mücahid'in imametine ve onunla ihcicacda ittifak etmiştir" demiştir.³⁶³ İbn Hacer *Takrîbu't Tehzîb'de* "sikadır, tefsirde ve ilimde imamdır" demiştir.³⁶⁴

4.Ebû İyâz

Hadisimizi Abdullah b. Amr b. el-Âs'dan nakleden Ebû İyâz Amr b. el-Esved hakkında İbn Sad "az hadisi olan sika bir kimseydi", Mücahid "İbn Abbâs'dan sonra Ebû İyâd'dan daha bilgisini görmedim", İbn Abdilber "sika alimlerden olduğunda ittifak ettiler" demiştir. İbn Hıbbân onu *Sikat* isimli esrinde zikretmiştir.³⁶⁵ Zehebî, *Kâşif*'te bu râvi hakkında Damra b. Habîb'in "Ömer bana uğradı ve 'Peygamber'inin hedyini görmek isteyen Amr b. el-Esved'in hedyine baksın' dedi" ifadesini nakletmiştir.³⁶⁶ İbn Hacer *Takrîbu't-Tehzîb'de* "muhadramdır, sikadır, abiddir" demiştir.³⁶⁷

3.4.1.4.3.5. Değerlendirme

Hadisimiz sahih hadis şartlarını taşımaktadır. İbrahim b. Saîd'in dışındaki bir tarikle Buhârî ve Müslim'de yer almaktadır. Bu da hadisin sıhhatini takviye etmektedir. Hadisi İlel'inde zikreden Tirmizî "sahih hadistir" demiştir.³⁶⁸

³⁶³ İbn Hacer, *Tehzîbü't-Tehzîb*, X, 43.

³⁶⁴ İbn Hacer, *Takrîbu't-Tehzîb*, 520.

³⁶⁵ İbn Hacer, *Tehzîbü't-Tehzîb*, VIII, 5.

³⁶⁶ Zehebî, *Kâşif*, II, 72.

³⁶⁷ İbn Hacer, *Takrîbu't-Tehzîb*, 418.

³⁶⁸ Tirmizî, *el-İlelu'l-Kebîr*, 310.

3.4.1.4.4. YİRMİ BİRİNCİ HADİS

3.4.1.4.4.1 Metni:

قال الإمام النسائي في سننه: أَخْبَرَنَا إِبْرَاهِيمُ بْنُ سَعِيدِ الْجَوْهَرِيِّ قَالَ: حَدَّثَنَا أَحْمَدُ بْنُ إِسْحَاقَ، عَنْ وَهَيْبِ بْنِ خَالِدٍ، عَنْ عُبَيْدِ اللَّهِ بْنِ عُمَرَ، عَنْ زَيْدِ بْنِ رُومَانَ، عَنْ عُرْوَةَ، عَنْ عَائِشَةَ قَالَتْ: «كُنْتُ أَلْعَبُ بِالْبَنَاتِ عَلَى عَهْدِ رَسُولِ اللَّهِ صَلَّى اللَّهُ عَلَيْهِ وَسَلَّمَ»

3.4.1.4.4.2. Tercümesi:

Âişe radiyallahu anhâ'dan rivayet edildiğine göre o şöyle demiştir: Rasûlullah sallallahu aleyhi vesellemin zamanında kızlarla oynardım.

3.4.1.4.4.3. Tahrirci

Hadisimizi Nesaî İbrahim b. Said el-Cevherî'den rivayet ederken; Buhârî, Müslim, Ebû Dâvud, Nesâî ve İbn Mâce başka tarikle rivayet etmiştir.³⁶⁹

3.4.1.4.4.4. Ricâli

Hadisimizin isnadındaki ricalinin cerh ve ta'dil açısından durumları kısaca şöyledir:

1. Ahmed b. İshâk

İbrahim b. Saîd el-Cevherî'nin hocası Ahmed b. İshâk b. Zeyd Ebû İshâk el-Basrî hakkında Ebû Zür'a, Ebû Hâtim, Yakub b. Şeybe, Muhammed b. Sad ve Nesâî “sikadır” Ahmed b. Hanbel “bana göre inşallah sadûktu” demiştir. İbn Hıbbân *Sikat* isimli eserinde zikretmiştir.³⁷⁰ Zehebî, *Kâşif*'te bu râviyi “sika” ifadesiyle tavsif etmiştir.³⁷¹ İbn Hacer *Takrîbu't-Tehzîb*'de “sikadır” demiştir.³⁷²

³⁶⁹ Hadisi İbrahim b. Saîd el-Cevherî tarihiyle rivayet edenler: Nesâî, “İşratü'n-Nisa” 17 (8900). Diğer tariklerden rivayet edenler: Buhârî, “Edeb” 81 (6130); Müslim “Fezâilu's-Sahâbe” (2440); Ebû Dâvud, “Edeb” 62 (4931); Nesâî, “İşratü'n-Nisa” 17 (8897). İbn Mâce, “Nikâh” 50 (1982).

³⁷⁰ İbn Hacer, *Tehzîbü't-Tehzîb*, I, 14.

³⁷¹ Zehebî, *Kâşif*, I, 190.

³⁷² İbn Hacer, *Takrîbu't-Tehzîb*, 254.

2. Vuheyb b. Hâlid

Hadisi Ubeydullah'tan nakleden Vuheyb b. Hâlid Basra'nın önemli muhaddislerindedir. Hakkında Ahmed b. Habel "Onda beis yoktur", Ebû Hâtim ve Ebû Dâvud "sikadır", İclî "sikadır, sebtir", İbn Sa'd "çok hadisi olan sika bir râviydi hüccetti" demiştir.³⁷³ Zehebî, *Kâşif*'te bu râvi hakkında; İbn Mehdî'nin "hadis ve ricali en bilenlerindendi" ifadesini ve Ebû Hâtim'in; "Sikadır Şube'den sonra ricali ondan daha iyi bilen yoktu denilmiştir" ifadesini aktarmıştır.³⁷⁴ İbn Hacer *Takrîbu't-Tehzîb*'de "sikadır, sebtir, fakat son zamanlarında (hıfzı) biraz değişmiştir" demiştir.³⁷⁵

3. Ubeydullah b. Ömer

Hadisi Yezîd'den nakleden Ubeydullah b. Ömer Medineli meşhur yedi fakihten biridir. Tabîndendir. Hakkında Yahya b. Maîn "sikadır, hafızdır", Ebû Zür'a, Ebû Hâtim "sikadır" İbn Sa'da "çok hadisi olan sika bir râvidir, hüccettir", Ahmed b. Sâlih "sikadır, sebtir, me'mundur" demiştir. İbn Hıbbân onu *Sikat* isimli eserinde zikretmiştir.³⁷⁶ Zehebî, *Kâşif*'te bu râviyi "fakih sebt" ifadesiyle tavsif etmiştir.³⁷⁷ İbn Hacer *Takrîbu't-Tehzîb*'de "sikadır, sebtir" demiştir.³⁷⁸

4. Yezîd b. Rûmân

Hadisi Urve'den nakleden Yezîd b. Rûmân el-Esedî Ebû Ravh el-Medenî hakkında Yahya b. Maîn ve Nesâî "sikadır", İb Sa'd "çok hadisi olan alim bir kimseydi sikaydı" demiştir. İbn Hıbbân onu *Sikat* isimli eserinde zikretmiştir.³⁷⁹ Zehebî, *Kâşif*'te bu râviyi "sika" ifadesiyle tavsif etmiştir.³⁸⁰ İbn Hacer *Takrîbu't-Tehzîb*'de "sikadır" demiştir.³⁸¹

5. Urve b. Zübeyr

Hadisi Hz. Âişe'den nakleden Urve b. Zübeyr "sika" olup onuncu hadiste geçmiştir.

6. Hz. Âişe bint Ebubekir radiyallahu anhâ: Ezvâc-ı tâhirattandır. Mü'minlerin annesidir.³⁸²

³⁷³ İbn Hacer, *Tehzîbü't-Tehzîb*, XI, 169.

³⁷⁴ Zehebî, *Kâşif*, II, 358.

³⁷⁵ İbn Hacer, *Takrîbu't-Tehzîb*, 586.

³⁷⁶ İbn Hacer, *Tehzîbü't-Tehzîb*, VII, 38.

³⁷⁷ Zehebî, *Kâşif*, I, 685.

³⁷⁸ İbn Hacer, *Takrîbu't-Tehzîb*, 373.

³⁷⁹ İbn Hacer, *Tehzîbü't-Tehzîb*, XI, 325.

³⁸⁰ Zehebî, *Kâşif*, II, 382.

³⁸¹ İbn Hacer, *Takrîbu't-Tehzîb*, 601.

³⁸² İbn Hacer, *Takrîbu't-Tehzîb*, 750.

3.4.1.4.4.5. Değerlendirme

Hadis, İbrahim b. Saîd'in dışındaki tariklerle Buhârî ve Müslim'de yer almaktadır. Dolayısıyla da sıhhati konusunda herhangi bir tereddüde yer bırakmamaktadır.

3.4.1.4.5. YİRMİ İKİNCİ HADİS

3.4.1.4.5.1 Metni:

قال الإمام النسائي في عمل اليوم والليلة: أَخْبَرَنَا هِلَالُ بْنُ الْعَلَاءِ، حَدَّثَنَا إِبْرَاهِيمُ بْنُ سَعِيدٍ، حَدَّثَنَا الْأَزْرَقُ، حَدَّثَنَا السَّرِيُّ، عَنْ هِشَامٍ، عَنْ أَبِي الزُّبَيْرِ، عَنْ جَابِرٍ، أَنَّ رَسُولَ اللَّهِ صَلَّى اللَّهُ عَلَيْهِ وَسَلَّمَ قَالَ: " تَعَلَّمُوا سَيِّدَ الْإِسْتِغْفَارِ: اللَّهُمَّ أَنْتَ رَبِّي، لَا إِلَهَ إِلَّا أَنْتَ، خَلَقْتَنِي أَنَا عَبْدُكَ، أَنَا عَلَى عَهْدِكَ وَوَعْدِكَ مَا اسْتَطَعْتُ، أَعُوذُ بِكَ مِنْ شَرِّ مَا صَنَعْتُ، أَبوءُ لَكَ بِنِعْمَتِكَ، وَأَبوءُ بِذُنُوبِي، فَاغْفِرْ لِي إِنَّهُ لَا يَغْفِرُ الذُّنُوبَ إِلَّا أَنْتَ.

3.4.1.4.5.2. Tercümesi:

Câbir radiyallahu anh'dan rivayet edildiğine göre Allah Rasûlü Sallallahü aleyhi ve sellem şöyle buyurmuştur: “seyyidü'l-istîğfâr/isiğfarların efendisini öğrenin: “Ey Allah'ım. Sen benim Rabbimsin. Senden başka ilâh yoktur. Beni yarattın. Ben senin kulunum. Ben gücüm yettiğince senin ahdin ve vadin üzereyim. İşlediğim günahların şerrinden sana sığınırım. Nimetlerini sana itiraf ediyorum. Günahımı itiraf ediyorum. Beni affet, şüphe yok ki günahları senden başka affedecek yoktur.

3.4.1.4.5.3. Tahriri

Hadisimizi Nesaî “*Amelü'l-yevm ve'l-leyle*’de İbrahim b. Said el-Cevherî’den rivayet ederken; Nesâî, “*Amelü'l-yevm ve'l-leyle*” de diğer bir rivayette ve Taberânî, *ed-Duâ*’da başka tariklerle rivayet etmiştir.³⁸³

³⁸³ Hadisi İbrahim b. Saîd el-Cevherî tarikiyle rivayet edenler: Nesâî (bir kişi vasıtasıyla), “*Amelü'l-Yevm ve'l-Leyle*” 150 (10229). Diğer tariklerden rivayet edenler: Nesâî, “*Amelü'l-Yevm ve'l-Leyle*” 150 (10228); Taberânî, *ed-Duâ*, II, 936 (311).

3.4.1.4.5.4. Ricâli

Hadisimizin isnadındaki ricalinin cerh ve ta'dil açısından durumları kısaca şöyledir:

1.Hilal b. el-Alâ

Nesâî'nin hocası Hilal b. el-Alâ hakkında Ebû Hâtim “sadûktur” derken; Nesâî bir yerde “salihdir” demiş, başka bir yerde de babasından münker rivayetlerde bulunduğunu ancak ondan mı babasından mı kaynaklandığını bilemediğini söylemiştir.³⁸⁴ Zehebî, *Kâşif*'te bu râviyi “saduk” ifadesiyle tavsif etmiştir.³⁸⁵ İbn Hacer *Takrîbu't-Tehzîb'de* “sadûktur” demiştir.³⁸⁶

2.İbrahim b. Said

Tezimizin konusu olan muhaddis alimdir, sikadır

3.el-Ezrak

İbrahim b. Saîd el-Cevherî'nin hocası el-Ezrak'ın ismi İshâk b. Yusuf'tur. “Sika” olup on dokuzuncu hadiste geçmişti.

4.es-Seriyy

Hadisi Hişâm'dan nakleden es-Seriyy b. Yahya hakkında Yahya b. Saîd “sikaydı sebtî”, Yahya b. Maîn, Ebû Zür'a ve Nesâî “sikadır”, Ahmed b. Hanbel “sikadır, sikadır”, Ebû Hâtim “sadûktur, onda beis yoktur, sâlihu'l-hadis” demiştir. İbn Hıbbân onu *Sikat* isimli eserinde zikretmiştir.³⁸⁷ Zehebî, *Kâşif*'te bu râvi hakkında el-Kattân'ın “sika, sebt” ifadesini nakletmiştir.³⁸⁸ İbn Hacer *Takrîbu't-Tehzîb'de* “sikadır” demiştir.³⁸⁹

5.Hişâm

Hadisi Ebu'z-Zübeyr'den nakleden Hişâm b. ed-Destüvâî Şube, Veki, Yahya el-Kattân gibi muhaddisler tarafından övgüyle anılmıştır. Ebû Dâvud et-Tayâlisî onun hakkında; “Emîru'l-mü'minîn fi'l-hadîs/hadiste mü'minlerin emiri” ifadesini kullanmıştır.³⁹⁰ Zehebî, *Kâşif*'te bu râvi hakkında Ebû Dâvud et-Tayâlisî'nin “Emîru'l-mü'minîn fi'l-hadîs/hadiste

³⁸⁴ İbn Hacer, *Tehzîbü't-Tehzîb*, XI, 83.

³⁸⁵ Zehebî, *Kâşif*, II, 342.

³⁸⁶ İbn Hacer, *Takrîbu't-Tehzîb*, 576.

³⁸⁷ İbn Hacer, *Tehzîbü't-Tehzîb*, III, 461.

³⁸⁸ Zehebî, *Kâşif*, I, 427.

³⁸⁹ İbn Hacer, *Takrîbu't-Tehzîb*, 230.

³⁹⁰ İbn Hacer, *Tehzîbü't-Tehzîb*, XI, 44.

mü'minlerin emiri” ifadesini nakletmiştir.³⁹¹ İbn Hacer *Takrîbu't-Tehzîb*'de “sikadır sebtir” demiştir.³⁹²

6.Ebu'z-Zübeyr

Hadisi Câbir'den nakleden Ebu'z-Zübeyr Muhammed b. Müslim, Yahya b. Maîn, Nesâî “sikadır”, Yakub b. Şeybe “sikadır sadûktur”, Ali b. el-Medîni “sikadır, sebtir”, Ebû Hâtim “hadisi yazılır, ihticac edilemez”, İbn Sa'd “çok hadisi olan sika bir râvidir” demiştir. İbn Hıbbân onu Sikat isimli eserinde zikretmiştir. Ebu'z-Zübeyr'e Cabir (radiyallahu anh)'dan olan rivayetlerinin hepsini ondan duydun mu diye sorulunca bazılarını duyduğunu bazılarını vasıta ile duyduğunu söylemiştir.³⁹³ Zehebî, *Kâşif*'te bu râviyi “hafız, sika” ifadesiyle tavsif etmiş ve Ebû Hâtim'in “onunla ihticac edilmez” ifadesini nakletmiştir.³⁹⁴ İbn Hacer *Takrîbu't-Tehzîb*'de “sadûktur, ancak tedlis yapar” demiştir.³⁹⁵

3.4.1.4.5.5. Değerlendirme

Hadisimiz, tedlisiyle meşhur Ebu'z-Zübeyr'in (an) ile rivayet etmesi sebebiyle “zayıftır”, ancak şevahidi sebebiyle “hasen li-gayrihi” derecesindedir.

Seyyidü'l-istiğfâr/istiğfarların efendisi diye meşhur olan bu hadis Şeddâd b. Evs radiyallâhu anh rivayeti olarak Buhârî'de yer almaktadır.³⁹⁶ Yine Büreyde b. el-Husayb radiyallâhu anh'dan da nakledilmiştir.³⁹⁷ Nesâî, kitabında üç sahabînin yani Şeddâd, Büreyde ve Câbir radiyallahu anhum hadislerine de yer vermiştir.³⁹⁸

3.4.1.4.6. YİRMİ ÜÇÜNCÜ HADİS

3.4.1.4.6.1 Metni:

قال الإمام النسائي في عمل اليوم واللييلة: أَخْبَرَنَا إِبْرَاهِيمُ بْنُ سَعِيدٍ الْجَوْهَرِيُّ، قَالَ: حَدَّثَنَا رِيحَانُ بْنُ

سَعِيدٍ، قَالَ: حَدَّثَنَا عَبَّادٌ وَهُوَ ابْنُ مَنْصُورٍ، عَنْ أَيُّوبَ، عَنْ أَبِي قَلَابَةَ، عَنْ أَبِي صَالِحٍ. وَأَخْبَرَنَا عَبْدُ الرَّحْمَنِ بْنُ

³⁹¹ Zehebî, *Kâşif*, II, 337.

³⁹² İbn Hacer, *Takrîbu't-Tehzîb*, 573.

³⁹³ İbn Hacer, *Tehzîbü't-Tehzîb*, IX, 440.

³⁹⁴ Zehebî, *Kâşif*, II, 216.

³⁹⁵ İbn Hacer, *Takrîbu't-Tehzîb*, 506.

³⁹⁶ Buhârî, “Daavât” 2 (6306).

³⁹⁷ Ebû Dâvud, “Edeb” 110 (5070); İbn Mâce, “Duâ” 14 (3872).

³⁹⁸ Şeddâd hadisi: Nesâî, “İstiâze” 57 (5537); Büreyde hadisi: Nesâî, “Amelü'l-Yevm ve'l-Leyle” 150 (10227).

مُحَمَّدِ بْنِ سَلَامٍ، قَالَ: حَدَّثَنَا رِيحَانُ، عَنْ عَبَّادٍ، عَنْ أَيُّوبَ، عَنْ أَبِي قَلَابَةَ، أَنَّهُ زَعَمَ أَنَّهُ حَدَّثَهُ أَبُو صَالِحٍ الْحَارِثِيُّ،
عَنِ النُّعْمَانِ بْنِ بَشِيرٍ، أَنَّ نَبِيَّ اللَّهِ صَلَّى اللَّهُ عَلَيْهِ وَسَلَّمَ قَالَ يَوْمًا: " إِنَّ اللَّهَ كَتَبَ كِتَابًا قَبْلَ أَنْ يَخْلُقَ السَّمَوَاتِ
وَالْأَرْضَ بِأَلْفِي سَنَةٍ، - وَقَالَ إِبْرَاهِيمُ: بِأَلْفِي عَامٍ -، فَهُوَ عِنْدَهُ عَلَى الْعَرْشِ، وَأَنَّهُ أَنْزَلَ مِنْ ذَلِكَ الْكِتَابِ آيَاتٍ خَتَمَ
بِهِمَا سُورَةَ الْبَقَرَةِ، وَإِنَّ الشَّيْطَانَ لَا يَلِجُ بَيْتًا قُرِئَتْ فِيهِ ثَلَاثَ لَيَالٍ.

3.4.1.4.6.2. Tercümesi:

Numan b. Beşîr radiyallahu anh'dan rivayet edildiğine göre o şöyle demiştir: Allah Rasûlü Sallallahü aleyhi ve sellem bir gün şöyle buyurdu: Allah'u Teala, gökleri ve yeri yaratmadan iki bin yıl önce bir kitap yazdı. Bu onun indinde arşın üzerindedir. Ve o kitaptan iki ayet indirerek Bakara suresini bu iki ayetle bitirdi. Şeytan, üç gece kendisinde bu iki ayetin okunduğu eve girmez.

3.4.1.4.6.3. Tahrici

Hadisimizi Nesâî "*Amelü'l-Yevm ve'l-Leyle*"de, Taberanî *el-Mu'cemü'l-Evsat ve el-Mu'cemü'l-Kebîr*'de İbrahim b. Said el-Cevherî'den rivayet ederken; Nesâî, "*Amelü'l-yevm ve'l-leyle*"de diğer bir rivayette ve Tirmizî *Sünen*'inde ve Ahmed b. Hanbel *Müsned*'inde başka tarikle rivayet etmiştir.³⁹⁹

3.4.1.4.6.4. Ricâli

Hadisimizin isnadındaki ricalinin cerh ve ta'dil açısından durumları kısaca şöyledir:

1.Reyhân b. Saîd

İbrahim b. Saîd el-Cevherî'nin hocası Reyhân b. Saîd hakkında; Yahya b. Maîn "mâ erâ bihî be'sen", Ebû Hâtim "kendisinde hiçbir beis yoktur" derken; İbn Hıbbân "Abbâd dışındaki rivayetleri itibara alınır" demiştir. Berdîcî ise Reyhân-Abbâd-Eyyûb-Ebû Kılâbe şeklinde gelen rivayetlerin "münker" olduğunu söylemiştir.⁴⁰⁰ Zehebî, *Kâşif*'te bu râviyi

³⁹⁹ Hadisi İbrahim b. Saîd el-Cevherî tarikiyle rivayet edenler: Nesâî, "*Amelü'l-Yevm ve'l-Leyle*" 271 (10736); Taberânî, (bir kişi vasıtasıyla) *el-Mu'cemü'l-Evsat*, II, 93 (1360); Taberânî, (bir kişi vasıtasıyla) *el-Mu'cemü'l-Kebîr*, XXI, 169 (210). Diğer tariklerden rivayet edenler: Tirmizî, "*Fadâilu'l-Kurân*" 4 (2882); Nesâî, "*Amelü'l-Yevm ve'l-Leyle*" 271 (10736); Ahmed b. Hanbel, *Müsned*, XXX, 363 (18414).

⁴⁰⁰ İbn Hacer, *Tehzîbü't-Tehzîb*, III, 301.

“saduk” ifadesiyle tavsif etmiştir⁴⁰¹. İbn Hacer *Takrîbu't-Tehzîb'de* “sadûktur, bazı hataları vardır” demiştir.⁴⁰²

2.Abbâd b. Mansûr

Hadisi Eyyûb'den nakleden Abbâd b. Mansûr hakkında Yahya b. Maîn “leyse bi şey” başka yerde “hadisi sağlam değildir ama yazılır” Ebû Zûr'a “leyyin”; Ebû Hâtim “zayîfu'l-hadîstir hadisi yazılır”, Nesâî “hüccet değildir” başka yerde “kuvvetli değildir”, İclî “kendisinde hiçbir beis yoktur, hadisi yazılır”, İbn Sa'd “muhaddislere göre zayıftır, münker hadisleri vardır” demiştir.⁴⁰³ Zehebî, *Kâşif'te* bu râviyi “zayıf” ifadesiyle tavsif etmiş ve Nesâî'nin “kuvvetli değildir” ifadesini nakletmiştir.⁴⁰⁴ İbn Hacer *Takrîbu't-Tehzîb'de* “sadûktur tedlis yapardı ve son zamanlarında (hıfzı) değişti” demiştir.⁴⁰⁵

3.Eyyûb

Ebû Kılâbe'nin talebesi Eyyûb es-Sahtiyânî tabiîn alimlerindedir. Başta Muhammed b. Sîrîn, Yahya b. Maîn olmak üzere birçok alim tarafından övgüyle bahsedilmiştir. Ebû Hâtim onun gibilerinin halinin sorulmayacağını söylemiştir.⁴⁰⁶ Zehebî, *Kâşif'te* bu râvi hakkında Şube'den “onun gibisini görmedim seyyidü'l-fukahâ” ifadesini nakletmiştir.⁴⁰⁷ İbn Hacer *Takrîbu't-Tehzîb'de* “sikadır, sebtir, hüccettir, abid fukahanın büyüklerindedir” demiştir.⁴⁰⁸

4.Ebû Kılâbe

Ebû Kılâbe tabiîndendir. Hakkında, İb Sa'd “çok hadisi olan sika biridir” İclî ve İbn Hirâş “sikadır” demiştir. Eyyûb es-Sahtiyânî “fakih bir kimse olduğunu ve kadılıkta ondan daha bilgisini görmediğini” söylemiştir.⁴⁰⁹ Zehebî, *Kâşif'te* bu râviyi “tabiînin imamlarından” ifadesiyle tavsif etmiştir.⁴¹⁰ İbn Hacer *Takrîbu't-Tehzîb'de* “sikadır, fazıldır çok irsal yapar” demiştir.⁴¹¹

⁴⁰¹ Zehebî, *Kâşif*, I, 399.

⁴⁰² İbn Hacer, *Takrîbu't-Tehzîb*, 212.

⁴⁰³ İbn Hacer, *Tehzîbü't-Tehzîb*, V, 104.

⁴⁰⁴ Zehebî, *Kâşif*, I, 532.

⁴⁰⁵ İbn Hacer, *Takrîbu't-Tehzîb*, 291.

⁴⁰⁶ İbn Hacer, *Tehzîbü't-Tehzîb*, I, 398.

⁴⁰⁷ Zehebî, *Kâşif*, I, 261.

⁴⁰⁸ İbn Hacer, *Takrîbu't-Tehzîb*, 117.

⁴⁰⁹ İbn Hacer, *Tehzîbü't-Tehzîb*, V, 224.

⁴¹⁰ Zehebî, *Kâşif*, I, 554.

⁴¹¹ İbn Hacer, *Takrîbu't-Tehzîb*, 304.

5.Ebû Sâlih el-Hârisî

Hadisi Numan'dan nakleden Ebû Sâlih el-Hârisî bu hadisle maruftur. Zehebî "lâ yuraf" diyerek bir nevi meçhul olduğuna işaret etmiştir.⁴¹² Aşağıda da geleceği üzere bu rivayet Ebû Sâlih-Numân şeklinde hatalıdır.

6.Numan b. Beşir b. Sa'd radiyallahu anhüma: Sahabenin küçüklerindedir. Babası da sahabîdir.⁴¹³

3.4.1.4.6.ö. Değerlendirme

Hadisimizin isnadı, Reyhan b. Said'in Abbad b. Mansur'dan rivayetinin zayıf olması sebebiyle zayıftır.

İbn Ebî Hâtim bu hadisi Ebû Zür'a'ya sormuş o da cevaben Hammâd b. Seleme'nin Ebu'l-Eşas-Numân b. Beşir şeklindeki rivayetinin sahih olduğunu söylemiştir.⁴¹⁴ Yani ona göre yukarıdaki Eyyûb tarikiyle nakledilen Ebû Sâlih-Numân şeklindeki rivayet hatalıdır. Berdîcî'nin Reyhân-Abbâd-Eyyûb-Ebû Kılâbe şeklinde gelen rivayetlerin münker olduğunu sözüyle İbn Hıbbân'ın Reyhân hakkında "Abbâd dışındaki rivayetleri itibara alınır" sözü⁴¹⁵ dikkate alındığında Ebû Zür'a'nın verdiği hüküm daha da anlaşılır olmaktadır. Zaten Nesâî'de bir nevi bu duruma işaret etmek için önce birinci rivayeti vermiş daha sonra Eyyûb'e muhalefet edildiğini söyleyerek diğer "mahfuz" olan rivayeti getirmiştir.

3.4.1.4.7. YİRMİ DÖRDÜNCÜ HADİS

3.4.1.4.7.1 Metni:

قال الإمام النسائي في سننه: أَخْبَرَنَا إِبْرَاهِيمُ بْنُ سَعِيدٍ، حَدَّثَنَا شَبَابَةُ بْنُ سَوَّارٍ، عَنْ أَبِي زُبَيْرٍ عَبْدِ اللَّهِ بْنِ الْعَلَاءِ بْنِ زُبَيْرٍ، عَنْ بُسْرِ بْنِ عُبَيْدِ اللَّهِ، عَنْ أَبِي إِدْرِيسَ، عَنْ أَبِي بِنِ كَعْبٍ، أَنَّهُ كَانَ يَقْرَأُ: ﴿إِذْ جَعَلَ الَّذِينَ كَفَرُوا فِي قُلُوبِهِمُ الْحَمِيَّةَ الْحَمِيَّةَ الْجَاهِلِيَّةَ﴾ [الفتح: ٢٦] وَلَوْ حُمِيْتُمْ كَمَا حَمَوْا لَفَسَدَ الْمَسْجِدُ الْحَرَامُ، فَبَلَغَ ذَلِكَ عُمَرَ

⁴¹² Zehebî, *Mîzânü'l-i'tidâl*, IV, 539; İbn Hacer, *Lisânu'l-Mîzân*, thk. Abdulfettah Ebû Gudde, Dâru'l-Beşâiri'l-İslâmiyye, 2002, IX, 472.

⁴¹³ İbn Hacer, *Takrîbu't-Tehzîb*, 563.

⁴¹⁴ İbn Ebî Hâtim, *İlel*, IV, 616.

⁴¹⁵ İbn Hacer, *Tehzîbü't-Tehzîb*, III, 301.

فَأَغْلَظَ لَهُ، قَالَ: إِنَّكَ لَتَعْلَمُ أَنِّي كُنْتُ أُدْخِلُ عَلَى رَسُولِ اللَّهِ صَلَّى اللَّهُ عَلَيْهِ وَسَلَّمَ، فَيُعَلِّمُنِي مِمَّا عَلَّمَهُ اللَّهُ، فَقَالَ
عُمَرُ: بَلْ أَنْتَ رَجُلٌ عِنْدَكَ عِلْمٌ وَقُرْآنٌ، فَاقْرَأْ وَعَلِّمْ مِمَّا عَلَّمَكَ اللَّهُ وَرَسُولُهُ.

3.4.1.4.7.2. Tercümesi:

Ubeyy b. Ka'b radiyallahu anh'dan nakledildiğine göre o şu ayeti okuyordu: «*İnkâra sapmış olanlar o zaman kalplerini o gurura, Câhiliye dönemine ait büyülenme duygusuna kaptırmışlardı*»⁴¹⁶ Eğer siz onlar gibi gurura kapılıydınız şüphesiz Mescid-i Haram fesada uğradı. Bu (haber) Hz. Ömer'e ulaştınca Ubeyy'e sert çıktı. Ubeyy: “Biliyorsun ki ben Allah Rasûlü'nün yanına girerdim o Allah'ın ona öğrettiklerinden bana öğretirdi” dedi. Ömer: “Bilakis sen kendisinde ilim ve Kuran'ın olduğu bir adamsın. Allah ve Rasûlü'nün sana öğrettiklerini oku ve öğret” dedi.

3.4.1.4.7.3. Tahrici

Hadisimizi Nesaî İbrahim b. Said el-Cevherî'den rivayet ederken; Hâkim başka tarikle rivayet etmiştir.⁴¹⁷

3.4.1.4.7.4. Ricâli

Hadisimizin isnadındaki ricalinin cerh ve ta'dil açısından durumları kısaca şöyledir:

1. Şebâbe b. Sevvâr

İbrahim b. Saîd el-Cevherî'nin hocası Şebâbe b. Sevvâr Ebû Amr el-Medâinî hakkında Yahya b. Maîn “sikadır”, Osman b. Ebî Şeybe “sadûk, hasenü'l-akıl ve sikadır”, İbn Sa'd “sikaydı, hadiste sâlihu'l-emr idi, mürciedendi”, Ebû Hâtim “sadûktur, hadisi yazılır ama ihticac edilmez” demiştir.⁴¹⁸ Zehebî *Kâşif'te* bu râviyi “mürciedendir, saduktur” ifadesiyle tavsif etmiş ve Ebû Hâtim'in “onunla ihticac edilmez” ifadesini nakletmiştir.⁴¹⁹ İbn Hacer *Takrîbu't-Tehzîb'de* “sikadır, hafızdır, mürcieden olmakla itham edilmiştir” demiştir.⁴²⁰

⁴¹⁶ Fetih, 48/26

⁴¹⁷ Hadisi Nesaî “Tefsîr” 5 (11441). İbrahim b. Saîd el-Cevherî tarikiyle rivayet etmiş, Hâkim, **Müstedrek**, II, 245 (2891) bir başka tarikle rivayet etmiştir.

⁴¹⁸ İbn Hacer, **Tehzîbü't-Tehzîb**, IV, 300.

⁴¹⁹ Zehebî, **Kâşif**, I, 477.

⁴²⁰ İbn Hacer, **Takrîbu't-Tehzîb**, 263.

2.Ebû Zebr Abdullah b. el-Alâ b. Zebr

Hadisi Büsr'den nakleden Ebû Zebr Abdullah b. el-Alâ b. Zebr hakkında Yahya b. Maîn, İclî ve Dârekutnî “sikadır”, Ebû Hâtim “hadisi yazılır”, İbn Sa'd “sikadır inşaallah”, Nesâî “Onda hiçbir beis yoktur” demiştir. İbn Hıbbân onu *Sikat* isimli esrinde zikretmiştir.⁴²¹ Zehebî, *Kâşif*'te bu râviyi “Ebû Dâvud onu tevsik etti” ifadesiyle tavsif etmiştir.⁴²² İbn Hacer *Takrîbu't-Tehzîb*'de “sikadır” demiştir.⁴²³

3.Büsr b. Ubeydullah

Hadisi Ebû İdris el-Havlânî'den nakleden Büsr b. Ubeydullah, Ebû İdris'in rivayetlerini en iyi bilen kimse olduğu söylenmiştir. Nesâî, İclî ve Mervân b. Muhammed onun hakkında; “sikadır” demiştir. İbn Hıbbân onu *Sikat* isimli eserinde zikretmiştir.⁴²⁴ İbn Hacer *Takrîbu't-Tehzîb*'de “sikadır, hafızdır” demiştir.⁴²⁵

4.Ebû İdris

Hadisi Ubeyy'den nakleden Ebû İdris el-Havlânî Âizullâh b. Abdillâh b. Amr, tabiîn fakihlerindedir. Mekhûl “ondan daha bilgisini görmedim” Ebû Hâtim, İbn Sa'd ve Nesâî “sikadır” demiştir.⁴²⁶ Zehebî, *Kâşif*'te bu râvi hakkında Saîd b. Abdülaziz'in “Ebu'd-Derdâ'dan sonra Şam ehlinin alimiydi” ifadesini nakletmiştir.⁴²⁷ İbn Hacer *Takrîbu't-Tehzîb*'de “Peygamberimiz hayattayken Huneyn günü doğdu. Sahabenin büyüklerinden hadis dinledi. Ebû'd-Derdâ'dan sonra Şam'ın alimiydi” demiştir.⁴²⁸

5.Übeyy b. Ka'b b. Kays radiyallahu anh: Ensarın kurra hafızlarındandır.⁴²⁹

3.4.1.4.7.5. Değerlendirme

Hadisimiz sahihtir. Hadisi *Müstedrek*'de rivayet eden Hâkim “Bu hadis, Buhârî ve Müslim'in şartları üzere olup da *Sahih*'lerinde yer almayan sahih bir hadistir” demiştir. Zehebî de *Müstedrek*'in telhîsinde buna muvafakat etmiştir.⁴³⁰

⁴²¹ İbn Hacer, *Tehzîbü't-Tehzîb*, V, 350.

⁴²² Zehebî, *Kâşif*, I, 582.

⁴²³ İbn Hacer, *Takrîbu't-Tehzîb*, 317.

⁴²⁴ İbn Hacer, *Tehzîbü't-Tehzîb*, I, 438.

⁴²⁵ İbn Hacer, *Takrîbu't-Tehzîb*, 122.

⁴²⁶ İbn Hacer, *Tehzîbü't-Tehzîb*, V, 85.

⁴²⁷ Zehebî, *Kâşif*, I, 528.

⁴²⁸ İbn Hacer, *Takrîbu't-Tehzîb*, 289.

⁴²⁹ İbn Hacer, *Takrîbu't-Tehzîb*, 96.

⁴³⁰ Bkz. Hâkim, *Müstedrek*, II, 245 (2891).

3.4.1.4.8. YİRMİ BEŞİNCİ HADİS

[عَنْ إِبْرَاهِيمَ بْنِ سَعِيدٍ، عَنْ زَيْدِ بْنِ الْحُبَابِ، عَنْ مَنْصُورِ بْنِ سَلَمَةَ الْهَدَلِيِّ، عَنْ حَكِيمِ بْنِ مُحَمَّدِ بْنِ قَيْسِ بْنِ مَخْرَمَةَ الزُّهْرِيِّ، عَنْ أَبِيهِ، عَنْ أَبِي هُرَيْرَةَ، قَالَ: كُنَّا حَوْلَ النَّبِيِّ صَلَّى اللَّهُ عَلَيْهِ وَسَلَّمَ، فَقَالَ: «خُذُوا جُنَّتَكُمْ» قُلْنَا: مِنْ عَدُوِّ حَاضِرٍ؟ . . . الْحَدِيثُ]

Bu rivayet bu şekliyle *Tuhfetu'l-eşrâf*'da yer almaktadır. Tuhfe muhakkiki *Sünen*'in baskılarında böyle bir rivayete rastlamadığını söylemiştir.⁴³¹ *Sünen*'in muhakkiki Şuayb el-Arnaut ise ellerindeki nüshalarda böyle bir rivayetin olmadığını bunu Tuhfe'den aldığını söylemiştir.⁴³² Bunun sebebi, muhtemelen Mizzî'nin *Tuhfetu'l-eşrâf*'ta esas aldığı nüshanın günümüze ulaşmamış olmasıdır.

Yukarıdaki mezkûr durumdan dolayı bu hadis hakkında herhangi bir açıklama yapmadan sadece bu kadarıyla yetinilmiştir.

⁴³¹ Mizzî, Hâfız Cemaleddin Yusuf, *Tuhfetu'l-eşrâf bi marifeti'l-atrâf*, thk. Dr. Beşşâr Avvâd Maruf, Dâru'l-Ğarbi'l-İslâmî, Beyrut, 1. bs. 1990, X, 220.

⁴³² Nesâî, *Sünen*, IX, 313 (10618).

3.4.1.5. Sünen-i İbn Mâce'deki Rivayetleri

İbn Mâce, İbrahim b. Saîd el-Cevherî'den 10 hadis rivayet etmiştir. Bunlardan biri Tirmizî hadisleri arasında 4 no.lu hadis olarak geçmişti. Geriye kalan 9 hadis şunlardır:

3.4.1.5.1. YİRMİ ALTINCI HADİS

3.4.1.5.1.1 Metni:

قال الإمام ابن ماجه في سننه: حَدَّثَنَا إِبْرَاهِيمُ بْنُ سَعِيدِ الْجَوْهَرِيِّ قَالَ: حَدَّثَنَا رَوْحٌ قَالَ: حَدَّثَنَا بِسْطَامُ بْنُ مُسْلِمٍ، قَالَ سَمِعْتُ أَبَا التَّيَّاحِ، قَالَ: سَمِعْتُ ابْنَ أَبِي مُلَيْكَةَ، عَنْ عَائِشَةَ، أَنَّ رَسُولَ اللَّهِ صَلَّى اللَّهُ عَلَيْهِ وَسَلَّمَ رَخَّصَ فِي زِيَارَةِ الْقُبُورِ.

3.4.1.5.1.2. Tercümesi:

Hz. Âişe radiyallahu anhâ'dan rivayet edildiğine göre o şöyle demiştir: “Rasûlullah sallallahu aleyhi vesellem kabir ziyaretine izin verdi.

3.4.1.5.1.3. Tahrici

Hadisimizi İbn Mâce İbrahim b. Saîd el-Cevherî'den rivayet ederken; Bezzâr, Ebû Ya'lâ ve Hâkim başka tarikle rivayet etmiştir.⁴³³

3.4.1.5.1.4. Ricâli

Hadisimizin isnadındaki ricalinin cerh ve ta'dil açısından durumları kısaca şöyledir:

1.Ravh

İbrahim b. Saîd el-Cevherî'nin hocası Ravh b. Ubâde hakkında Yahya b. Maîn “Onda hiçbir beis yoktur, sadûktur, hadisleri sıdkına delalet eder” başka bir yerde “sadûk ve sikadır” demiştir. İbn Sa'd “sikaydı inşallah”, Bezzâr “sika ve me'mundur”, Hatîb “sikadır” demiştir.⁴³⁴ Zehebî, *Kâşif'te* bu râviyi “kitaplar tasnif/telif etti alimlerden” ifadesiyle tavsif etmiştir.⁴³⁵ İbn Hacer *Takrîbu't-Tehzîb*'de “sika ve fazıldır, kitapları vardır” demiştir.⁴³⁶

⁴³³ Hadisi İbrahim b. Saîd el-Cevherî tarikiyle rivayet edenler: İbn Mâce, “Cenâiz” 47 (1570). Diğer tariklerden rivayet edenler: Bezzâr, *Müsned*, XVIII, 215 (214/189); Ebû Ya'lâ, *Müsned*, VIII, 284 (4871); Hâkim, *Müstedrek*, I, 532 (1392).

⁴³⁴ Zehebî, *Mizanü'l-i'tidâl*, II, 58; İbn Hacer, *Tehzîbü't-Tehzîb*, III, 293.

⁴³⁵ Zehebî, *Kâşif*, I, 398.

⁴³⁶ İbn Hacer, *Takrîbu't-Tehzîb*, 211.

2.Bistam b. Müslim

Bistâm b. Müslim hakkında Ahmed b. Hanbel “sâlihu’l-hadîs Onda hiçbir beis yoktur” Yahya b. Maîn, Ebû Zür’a, İclî ve Ebû Dâvud “sikadır” Ebû Hâtim “Bunda bir beis yoktur, salihdir” demiş, Nesâî “Onda hiçbir beis yoktur” demiştir. İbn Hıbbân onu *Sikat* isimli eserinde zikretmiştir.⁴³⁷ Zehebî, *Kâşif’te* bu râviyi “sika” ifadesiyle tavsif etmiştir.⁴³⁸ İbn Hacer *Takrîbu’t-Tehzîb’de* “sikadır” demiştir.⁴³⁹

3.Ebu’-Teyyâh

Ebû’t-Teyyâh Yezîd b. Humejd hakkında Ahmed b. Hanbel “sebtir, sikadır sikadır” Yahya b. Maîn, Ebû Zür’a, Nesâî “sikadır” Ali b. el-Medînî “maruftur” Ebû Hâtim “sâlihtir” İbn Sa’d “sikaydı” demiştir. İbn Hıbbân onu *Sikat* isimli eserinde zikretmiştir.⁴⁴⁰ Zehebî, *Kâşif’te* bu râviyi “sika, âbid” ifadesiyle tavsif etmiştir.⁴⁴¹ İbn Hacer *Takrîbu’t-Tehzîb’de* “sikadır sebtir” demiştir.⁴⁴²

4. İbn Ebî Müleyke

Hadisi Hz. Âişe’den nakleden Abdullah b. Ubeydullah b. Ebî Müleyke tabîndendir. Hakkında Ebû Zür’a Ebû Hâtim ve İclî “sikadır”, İbn Sa’d “çok hadisi olan sika bir râviydi” demiştir. İbn Hıbbân *Sikat* onu isimli eserinde zikretmiştir.⁴⁴³ İbn Hacer *Takrîbu’t-Tehzîb’de* “sikadır fakihtir” demiştir.⁴⁴⁴

3.4.1.5.1.5. Değerlendirme

Hadis “mürsel” olması sebebiyle cumhura göre zayıftır. Ahmed b. Hanbel⁴⁴⁵ ve Buhârî⁴⁴⁶ bu hadisin mürsel rivayetinin doğru olduğunu söylemişlerdir. Keza Dârektunî *İlel’inde* bu hadisin İbn Ebî Müleyke-Âişe şeklindeki rivayetinin vehim olduğu, doğrusunun İbn Ebî Müleyke’den mürsel olarak gelen rivayet olduğu söylemiştir.⁴⁴⁷

⁴³⁷ İbn Hacer, *Tehzîbü’t-Tehzîb*, I, 439.

⁴³⁸ Zehebî, *Kâşif*, I, 267.

⁴³⁹ İbn Hacer, *Takrîbu’t-Tehzîb*, 122.

⁴⁴⁰ İbn Hacer, *Tehzîbü’t-Tehzîb*, XI, 320.

⁴⁴¹ Zehebî, *Kâşif*, II, 381.

⁴⁴² İbn Hacer, *Takrîbu’t-Tehzîb*, 600.

⁴⁴³ İbn Hacer, *Tehzîbü’t-Tehzîb*, V, 306.

⁴⁴⁴ İbn Hacer, *Takrîbu’t-Tehzîb*, 312.

⁴⁴⁵ Ahmed b. Hanbel, *el-İlel ve ma’rifetü’r-ricâl*, thk. Vasiyyullah b. Muhammed Abbâs, Dâru’l-Hânî, Riyad, 1422/2001; I, 545.

⁴⁴⁶ Buhârî, *et-Târîhu’l-Kebîr*, Dâiretü’l-Maârifî’l-Osmâniyye, ts. II, 125.

⁴⁴⁷ Dârektunî, *İlel*, XIV, 362.

3.4.1.5.2. YİRMİ YEDİNCİ HADİS

3.4.1.5.2.1 Metni:

قال الإمام ابن ماجه في سننه: حَدَّثَنَا مُحَمَّدُ بْنُ طَرِيفٍ، وَإِبْرَاهِيمُ بْنُ سَعِيدِ الْجَوْهَرِيُّ، قَالَا: حَدَّثَنَا
عُمَرُ بْنُ شَيْبِ الْمُسْلِيِّ، عَنْ عَبْدِ اللَّهِ بْنِ عَيْسَى، عَنْ عَطِيَّةَ، عَنِ ابْنِ عُمَرَ، قَالَ: قَالَ رَسُولُ اللَّهِ صَلَّى اللَّهُ عَلَيْهِ
وَسَلَّمَ: «طَلَّاقُ الْأَمَةِ اثْنَتَانِ، وَعِدَّتُهَا حَيْضَتَانِ.»

3.4.1.5.2.2. Tercümesi:

İbn Ömer radiyallahu anh'dan rivayet edildiğine göre Allah Rasûlü sallallahü aleyhi ve sellem şöyle buyurmuştur: “Cariyenin talakı ikidir. İddeti ise iki hayızdır.”

3.4.1.5.2.3. Tahrîci

Hadisimizi İbn Mâce İbrahim b. Saïd el-Cevherî'den rivayet ederken; İbn Mâce ve Bezzâr başka tarikle rivayet etmiştir.⁴⁴⁸

3.4.1.5.2.4. Ricâli

Hadisimizin isnadındaki ricalinin cerh ve ta'dil açısından durumları kısaca şöyledir:

1.Ömer b. Şebîb el-Müslî

İbrahim b. Saïd el-Cevherî'nin hocası Ömer b. Şebîb el-Müslî hakkında Yahya b. Maîn “sika değildi” demiştir. Ebû Zür'a “leyyinü'l-hadîs”, başka bir seferinde “vâhi'l-hadis” demiştir., Ebû Hâtim “hadisi yazılır onunla ihticac edilmez”, Nesâî “kuvvetli değildir”, İbn Hıbbân “sadûk bir şeyhti, fakat çok hata yapardı” demiştir.⁴⁴⁹ Zehebî, *Kâşif*'te bu râvi hakkında Ebû Hâtim'in “onunla ihticac edilmez” ifadesiyle Nesâî'nin “kuvvetli değildir” ifadesini nakletmiştir.⁴⁵⁰ İbn Hacer *Takrîbu't-Tehzîb*'de “zayıftır” demiştir.⁴⁵¹

⁴⁴⁸ Hadisi İbrahim b. Saïd el-Cevherî tarikiyle rivayet edenler: İbn Mâce, “Talâk” 30 (2079). Diğer tariklerden rivayet edenler: İbn Mâce, “Talâk” 30 (2079); Bezzâr, *Müsned*, XII, 28 (5401).

⁴⁴⁹ Zehebî, *Mîzânu'l-i'tidâl*, III, 204; İbn Hacer, *Tehzîbü't-Tehzîb*, VII, 461.

⁴⁵⁰ Zehebî, *Kâşif*, II, 63.

⁴⁵¹ İbn Hacer, *Takrîbu't-Tehzîb*, 414.

2. Abdullah b. İsa

Abdullah b. İsa b. Abdurrahman hakkında Yahya b. Maîn “sikadır” demiş, başka bir rivayette “şîi görüşleri vardı”, demiştir. Ali b. el-Medîni “münkeru’l-hadis”, İclî ve Nesâi “sikadır” demiştir. İbn Hıbbân onu *Sikat* isimli eserinde zikretmiştir.⁴⁵² Zehebî, *Kâşif*’te bu râviyi “sika” ifadesiyle tavsif etmiştir.⁴⁵³ İbn Hacer *Takrîbu’t-Tehzîb*’de “sikadır, şîilik vardır” demiştir.⁴⁵⁴

3. Atıyye

Hadisi İbn Ömer’den nakleden Atıyye b. Sad hakkında Ahmed b. Hanbel “saîfu’l-hadîs” Yahya b. Maîn “salihtir” Ebû Zür’a “leyyindir” Ebû Hâtim “sayıftı hadisi yazılır” Ebû Dâvud “itimât edilecek kimse değildir” Nesâi “zayıftır” demiştir.⁴⁵⁵ İbn Hacer *Takrîbu’t-Tehzîb*’de “sadûktur çok hata yapardı, şîi ve müdellisti” demiştir.⁴⁵⁶

4. Abdullah b. Ömer b. Hattâb radiyallahu anhüma: en çok hadis rivayet eden sahabelerdendir. Meşhur sahabîdir.⁴⁵⁷

3.4.1.5.2.5. Değerlendirme

Hadisimizin isnadı, Bûsîrî’nin dediği gibi (Ömer b. Şebîb el-Müslî) ve (Atıyye b. Said) sebebiyle zayıftır.⁴⁵⁸ Buhârî *Târîhu’l-Evsât*’ında “Ömer b. Şebîb- Abdullah b. İsa- Atıyye- İbn Ömer isnadıyla cariyenin talakına dair merfû olarak gelen rivayetin aslı yoktur” demiştir.⁴⁵⁹ Burada “aslı yoktur” derken merfû olarak aslı olmadığını kastediyor olmalıdır. Yoksa rivayet mevkûf olarak sahihtir. Nitekim Dârekutnî de böyle söylemektedir. Dârekutnî *Sünen*’inde şöyle demiştir: “Ömer b. Şebîb merfû olarak rivayetinde teferrüd etmiştir. O zayıf bir râviydi. Doğru olan Sâlim ve Nâfi’nin İbn Ömer’den mevkuf olarak rivayet ettikleridir.”⁴⁶⁰

⁴⁵² İbn Hacer, *Tehzîbü’t-Tehzîb*, V, 352.

⁴⁵³ Zehebî, *Kâşif*, I, 583.

⁴⁵⁴ İbn Hacer, *Takrîbu’t-Tehzîb*, 317.

⁴⁵⁵ İbn Hacer, *Tehzîbü’t-Tehzîb*, VII, 225.

⁴⁵⁶ İbn Hacer, *Takrîbu’t-Tehzîb*, 393.

⁴⁵⁷ İbn Hacer, *Takrîbu’t-Tehzîb*, 315.

⁴⁵⁸ Bûsîrî, Bûsîrî, Şihâbüddin Ahmed b Ebîbekr el-Kinanî, *Mısbâhu’z-zücâce fi zevâidi İbn Mâce*, thk. Kemal Yusuf el-Hut, Daru’l-Cinan, Beyrut, 1406/1986; I, 357

⁴⁵⁹ Buhârî, *et-Târîhu’l-Evsat*, IV, 1098.

⁴⁶⁰ Dârekutnî, *Sünen*, V, 69.

Ancak hadisimizin; Bûsîrî'nin dediği gibi; Ebu Dâvud, Tirmizî ve İbn Mace'nin *Sünen*'lerinde H. Âişe'den rivayet edilen şahidi vardır.⁴⁶¹ Bu şahid sebebiyle hadisimiz, *hasen li-gayrihî* derecesindedir.

3.4.1.5.3. YİRMİ SEKİZİNCİ HADİS

3.4.1.5.3.1 Metni:

قال الإمام ابن ماجه في سننه: حَدَّثَنَا إِبْرَاهِيمُ بْنُ سَعِيدٍ الْجَوْهَرِيُّ قَالَ: حَدَّثَنَا أَبُو تَوْبَةَ الرَّبِيعُ بْنُ نَافِعٍ قَالَ: حَدَّثَنَا مُعَاوِيَةُ بْنُ سَلَامٍ، عَنْ يَحْيَى بْنِ أَبِي كَثِيرٍ، عَنْ أَبِي سَلَمَةَ، عَنْ أَبِي هُرَيْرَةَ، قَالَ: قَالَ رَسُولُ اللَّهِ صَلَّى اللَّهُ عَلَيْهِ وَسَلَّمَ: «مَنْ كَانَتْ لَهُ أَرْضٌ فَلْيَزْرَعْهَا، أَوْ لِيَمْنَحْهَا أَحَاهُ، فَإِنْ أَبِي، فَلْيَمْسِكْ أَرْضَهُ.»

3.4.1.5.3.2. Tercümesi:

İbn Ömer radiyallahu anhümâ'dan rivayet edildiğine göre; Allah Rasûlü Sallallahü aleyhi ve sellem şöyle buyurmuştur: “*Kimin arazisi varsa onu eksin veya (ekmiyorsa) kardeşine hediye etsin. Bunu yapmaktan geri durursa araziyi elinde tutsun (satmasın).*”

3.4.1.5.3.3. Tahrirci

Hadisimizi İbn Mâce İbrahim b. Saîd el-Cevherî tarikiyle rivayet ederken; Müslim, bir başka tarikle rivayet etmiştir.⁴⁶²

3.4.1.5.3.4. Ricâli

Hadisimizin isnadındaki ricalinin cerh ve ta'dil açısından durumları kısaca şöyledir:

1.Ebû Tevbe er-Rabî' b. Nâfi

İbrahim b. Saîd el-Cevherî'nin hocası Ebû Tevbe er-Rabî' b. Nâfi hakkında Ahmed b. Hanbel “Onda hiçbir beis yoktur”, Ebû Hâtim “sika, sadûk, hüccettir”, Yakub b. Şeybe “sika ve sadûktur” demiştir. İbn Hıbbân onu *Sikat* isimli eserinde zikretmiştir.⁴⁶³ Zehebî, *Kâşif*'te bu

⁴⁶¹ Bûsîrî, *Mısbâhu'z-züccâce*, I, 357

⁴⁶² Hadisi İbn Mâce “Ruhûn” 7 (2452). İbrahim b. Saîd el-Cevherî tarikiyle rivayet ederken; Müslim, “Buyû” 1544 bir başka tarikle rivayet etmiştir.

⁴⁶³ İbn Hacer, *Tehzîbü't-Tehzîb*, III, 251.

râviyi “sikadır hafızdır ebdaldendir” ifadesiyle tavsif etmiştir.⁴⁶⁴ İbn Hacer *Takrîbu’-Tehzîb*’de “sika, hüccet ve abiddir” demiştir.⁴⁶⁵

2. Muâviye b. Sellâm

Muâviye b. Sellâm hakkında Yahya b. Maîn, Ahmed b. Hanbel ve Nesâî “sikadır” Yakub b. Şeybe “sikadır, sadûktur” Ebû Hâtim “hadisinde beis yoktur” demiştir. İbn Hıbbân onu *Sikat* isimli eserinde zikretmiştir.⁴⁶⁶ Zehebî, *Kâşif*’te bu râviyi “sika” ifadesiyle tavsif etmiştir.⁴⁶⁷ İbn Hacer *Takrîbu’-Tehzîb*’de “sikadır” demiştir.⁴⁶⁸

3. Yahya b. Ebî Kesîr

Hadisi Ebû Seleme’den nakleden Yahya b. Ebî Kesîr, Ali b. el-Medînî’nin *İlel*’inde saydığı isnadların medârı olan altı imamdan birisidir.⁴⁶⁹ Zehebî, *Kâşif*’te bu râviyi “sebt, alim ve abid kimselerdendi” ifadesiyle tavsif etmiş ve Eyyûb’ün; “Yeryüzünde Yahya b. Ebî Kesîr gibisi kalmadı” ifadesini nakletmiştir.⁴⁷⁰ İbn Hacer *Takrîbu’-Tehzîb*’de “sikadır, sebtir, fakat tedlis ve irsal yapar” demiştir.⁴⁷¹

4. Ebû Seleme b. Abdurrahman

Hadisi Ebû Hureyre’den nakleden Ebû Seleme b. Abdurrahman b. Avf imamdır. Zührî ve Mâlik ondan övgüyle bahsetmişlerdir. Hakkında Ebû Zür’a “sikadır, imamdır”, İbn Sa’d “çok hadisi olan sikaydı fakihti” demiştir. İbn Hıbbân onu *Sikat* isimli eserinde zikretmiştir.⁴⁷² İbn Hacer *Takrîbu’-Tehzîb*’de “sikadır, rivayetleri çoktur” demiştir.⁴⁷³

5. Ebu Hureyre ed-Devsî radiyallahu anhü: Sahabenin hafızı. Meşhur sahabîdir.⁴⁷⁴

3.4.1.5.3.5. Değerlendirme

Hadisimiz Yahya b. Ebî Kesir’in tedlisi ve an’anesi sebebiyle *zayıf* olsa da; İbrahim b. Saîd’in dışındaki tariklerle Müslim’de yer alması sebebiyle *sahih li-gayrihî* derecesindedir.

⁴⁶⁴ Zehebî, *Kâşif*, I, 392.

⁴⁶⁵ İbn Hacer, *Takrîbu’-Tehzîb*, 207.

⁴⁶⁶ İbn Hacer, *Tehzîbü’-Tehzîb*, X, 208.

⁴⁶⁷ Zehebî, *Kâşif*, II, 276.

⁴⁶⁸ İbn Hacer, *Takrîbu’-Tehzîb*, 538.

⁴⁶⁹ Ali b. el-Medînî, *İlel*, 37.

⁴⁷⁰ Zehebî, *Kâşif*, II, 374.

⁴⁷¹ İbn Hacer, *Takrîbu’-Tehzîb*, 596.

⁴⁷² İbn Hacer, *Tehzîbü’-Tehzîb*, XII, 115.

⁴⁷³ İbn Hacer, *Takrîbu’-Tehzîb*, 645.

⁴⁷⁴ İbn Hacer, *Takrîbu’-Tehzîb*, 680.

3.4.1.5.4. YİRMİ DOKUZUNCU HADİS

3.4.1.5.4.1 Metni:

قال الإمام ابن ماجه في سننه: حَدَّثَنَا عَلِيُّ بْنُ مُحَمَّدٍ، وَإِبْرَاهِيمُ بْنُ سَعِيدٍ الْجَوْهَرِيُّ، قَالَ: حَدَّثَنَا وَكَيْعُ قَالَ: حَدَّثَنَا ابْنُ حُرَيْجٍ، عَنْ أَبِي الزُّبَيْرِ، عَنْ جَابِرٍ، قَالَ: نَهَى رَسُولُ اللَّهِ صَلَّى اللَّهُ عَلَيْهِ وَسَلَّمَ عَنْ بَيْعِ فَضْلِ الْمَاءِ.

3.4.1.5.4.2. Tercümesi:

Câbir radiyallahu anh'dan rivayet edildiğine göre o şöyle demiştir: Rasûlullah sallallahu aleyhi vesellem suyun fazlasını satmayı yasakladı.

3.4.1.5.4.3. Tahrici

Hadisimizi İbn Mâce İbrahim b. Saîd el-Cevherî tarikiyle rivayet ederken; Müslim, Nesâî, İbn Mâce, Ahmed b. Hanbel bir başka tarikte rivayet etmiştir.⁴⁷⁵

3.4.1.5.4.4. Ricâli

Hadisimizin isnadındaki ricalinin cerh ve ta'dil açısından durumları kısaca şöyledir:

1.Vekî' b. Cerrâh

İbrahim b. Saîd el-Cevherî'nin hocası Vekî' b. Cerrâh "sika" olup on beşinci hadiste geçmiştir.

2.İbn Cüreyc

Abdülmelik b. Cüreyc, ilk hadis musannifi olarak bilinmektedir. Tabî'nin imamlarından Atâ b. Ebî Rabâh'a uzun yıllar talebelik yapmıştır. Hatta ona senden sonra kimden ilim alalım dendiğinde İbn Cüreyc'i işaret etmiştir.⁴⁷⁶ Zehebî, *Kâşif'te* bu râvi hakkında İbn Uyeyne'nin İbn Cüreyc'i işittim 'benim tedvin ettiğim kadar ilmi tedvin eden hiç kimse olmadı' diyordu"

⁴⁷⁵ Hadisi İbrahim b. Saîd el-Cevherî tarikiyle rivayet edenler: İbn Mâce, "Ruhûn" 18 (2477). Diğer tariklerden rivayet edenler: Müslim, "Buyû" 1565; Nesâî, "Muzâraa" 6 (4682); İbn Mâce, "Ruhûn" 18 (2477); Ahmed b. Hanbel, *Müsned*, XXII, 253 (14352).

⁴⁷⁶ İbn Hacer, *Tehzîbü't-Tehzîb*, VI, 402.

ifadesini nakletmiştir.⁴⁷⁷ İbn Hacer Takrîbu't-Tehzîb'de "sıkadır fakihdir fazıldır tedlis ve irsal yapardı" demiştir.⁴⁷⁸

3.Ebu'z-Zübeyr

Hadisi Câbir'den nakleden Ebu'z-Zübeyr Muhammed b. Müslim, "sika ama müdellis" olup yirmi ikinci hadiste geçmişti.

4.Cabir b. Abdullah b. Amr b. Haram radiyallahu anhüma meşhur sahabîdir. Babası da sahabidir.⁴⁷⁹

3.4.1.5.4.5.Değerlendirme

Hadisimiz Ebu'z-Zübeyr'in müdellis olması ve hadisi anane ile rivayet etmesi sebebiyle zayıftır. Ancak, İbrahim b. Saîd'in dışındaki tariklerle Müslim'de yer almaktadır. Dolayısıyla *sahih li-gayrihî* derecesindedir.

3.4.1.5.5. OTUZUNCU HADİS

3.4.1.5.5.1 Metni:

قال الإمام ابن ماجه في سننه: حَدَّثَنَا إِبْرَاهِيمُ بْنُ سَعِيدِ الْجَوْهَرِيُّ قَالَ: حَدَّثَنَا أَنَسُ بْنُ عِيَاضٍ أَبُو ضَمْرَةَ، عَنْ عَبْدِ السَّلَامِ بْنِ أَبِي الْجُنُوبِ، عَنِ الْحَسَنِ، عَنْ مَعْقِلِ بْنِ يَسَارٍ قَالَ: قَالَ رَسُولُ اللَّهِ صَلَّى اللَّهُ عَلَيْهِ وَسَلَّمَ: «الْمُسْلِمُونَ يَدُّ عَلَى مَنْ سِوَاهُمْ، وَتَتَكَافَأُ دِمَاؤُهُمْ»

3.4.1.5.5.2. Tercümesi:

Ma'kıl b. Yesâr radiyallahu anh'dan rivayet edildiğine göre Allah Rasûlü sallallahü aleyhi ve sellem şöyle buyurmuştur: "Müslümanlar, başkalarına karşı tek el (gibi) dir ve kanları aralarında karşılır."

⁴⁷⁷ Zehebî, *Kâşif*, I, 666.

⁴⁷⁸ İbn Hacer, *Takrîbu't-Tehzîb*, 363.

⁴⁷⁹ İbn Hacer, *Takrîbu't-Tehzîb*, 136.

3.4.1.5.5.3. Tahrici

Hadisimizi İbn Mâce ve Taberânî İbrahim b. Saîd el-Cevherî tarikiyle rivayet ederken; İbn Ebî Şeybe bir başka tarikle rivayet etmiştir.⁴⁸⁰

3.4.1.5.5.4. Ricâli

Hadisimizin isnadındaki ricalinin cerh ve ta'dil açısından durumları kısaca şöyledir:

1.Enes b. İyâd Ebû Damra

İbrahim b. Saîd el-Cevherî'nin hocası Enes b. İyâd Ebû Damra hakkında Yahya b. Maîn “sikadır” Ebû Zür'a ve Nesâî “onda beis yoktur”; İbn Sa'd “çok hatası olan sikadır” demiştir. İbn Hıbbân onu *Sikat* isimli eserinde zikretmiştir.⁴⁸¹ Zehebî, *Kâşif*'te bu râviyi “sikadır, ilmini herkese cömertçe yaydı” ifadesiyle tavsif etmiştir.⁴⁸² İbn Hacer Takrîbu't-*Tehzîb* 'de “sikadır” demiştir.⁴⁸³

2.Abdüsselam b. Ebi'l-Cenûb

Abdüsselam b. Ebi'l-Cenûb hakkında Ali b. el-Medîni ve Dârekutnî “münkeru'l-hadis”, Ebû Zür'a “zayıf”, Ebû Hâtim “metruk”, Bezzâr “leyyinü'l-hadîs” demiştir. İbn Hıbbân “sikalarından onların hadislerine benzemeyen rivayetlerden bulunuyor” demiş daha sonra unutup *Sikat* isimli eserine almıştır.⁴⁸⁴ Zehebî, *Kâşif*'te bu râviyi “vâhin/zayıf” ifadesiyle tavsif etmiştir.⁴⁸⁵ İbn Hacer *Takrîbu't-Tehzîb* 'de onun hakkında; “Zayıftır. İbn Hıbbân'ın *Sikat*'da zikretmesi seni aldatmasın. Zira bu râviyi *Zuafâ* isimli eserinde de zikretmiştir” demiştir.⁴⁸⁶

3.Hasen

Hadisi Ma'kıl b. Yesâr'dan nakleden Hasen el-Basrî, tabînin büyüklerindedir, imamdır. Ata b. Ebî Rabâh onun hakkında; hakkında “rehber edinilecek koca imam” diye

⁴⁸⁰ Hadisi İbrahim b. Saîd el-Cevherî tarikiyle rivayet edenler: İbn Mâce, “Diyât” 31 (2684); Taberânî, (vasıtayla) **el-Mu'cemü'l-Kebîr**, XX, 206 (471). Diğer tariklerden rivayet edenler: İbn Ebî Şeybe, **Musannef**, XIV, 321 (28548).

⁴⁸¹ İbn Hacer, **Tehzîbü't-Tehzîb**, I, 375.

⁴⁸² Zehebî, **Kâşif**, I, 256.

⁴⁸³ İbn Hacer, **Takrîbu't-Tehzîb**, 115.

⁴⁸⁴ İbn Hacer, **Tehzîbü't-Tehzîb**, VI, 315.

⁴⁸⁵ Zehebî, **Kâşif**, I, 651.

⁴⁸⁶ İbn Hacer, **Takrîbu't-Tehzîb**, 355.

bahsetmiştir.⁴⁸⁷ Zehebî, *Kâşif*'te bu râviyi “şanı büyük, nâmı yüksek, ilim ve amelde reis” ifadesiyle tavsif etmiştir.⁴⁸⁸ İbn Hacer *Takribu't-Tehzib*'de “sıkadır, fakihtir, fazıldır, meşhurdur, çok irsal ve tedlis yapardı” demiştir.⁴⁸⁹

4.Ma'kıl b. Yesar el-Müzenî radiyallahu anh: Ağaç altında biat eden Sahabîdendir.⁴⁹⁰

3.4.1.5.5.5. Değerlendirme

Abdüsselam b. Ebi'l-Cenûb sebebiyle hadisimiz zayıftır. İbn Adî, *el-Kâmil fî Duafâi'r-ricâl* adlı eserinde Abdusselam b. Ebi'l-Cenûb'un biyografisinde içlerinde bu hadisin de olduğu bazı rivayetlerini serdettikten sonra; “Abdüsselam b. Ebi'l-Cenûb'un rivayet ettiği hadislerin bazısının mütâbii yoktur, münkerdir” demiştir.⁴⁹¹ Zehebî de *Mizanü'l-i'tidal*'de İbn Adî'yi desteklemiştir.⁴⁹²

Ancak İbn Ebî Şeybe'nin *Musannef*'inde bu rivayetin Veki- Ebu'l-Eşheb tarikiyle Hasen el-Basrî'den mürsel olarak rivayet edilen tariki yer almaktadır. Dolayısıyla İbn Adî'in sözünü rivayetin müsned olarak mutâbii yoktur ve de münker şeklinde anlamak daha doğru olacaktır.

3.4.1.5.6. OTUZ BİRİNCİ HADİS

3.4.1.5.6.1 Metni:

قال الإمام ابن ماجه في سننه: حَدَّثَنَا الْحُسَيْنُ بْنُ الْحَسَنِ الْمَرْوَزِيُّ قَالَ: حَدَّثَنَا ابْنُ أَبِي عَدِيٍّ، ح
وَحَدَّثَنَا إِبْرَاهِيمُ بْنُ سَعِيدٍ الْجَوْهَرِيُّ قَالَ: حَدَّثَنَا عَبْدُ الْوَهَّابِ بْنُ عَطَاءٍ، قَالَ: حَدَّثَنَا رَاشِدُ أَبُو مُحَمَّدٍ الْحِمَّانِيُّ،
عَنْ شَهْرِ بْنِ حَوْشَبٍ، عَنْ أُمِّ الدَّرْدَاءِ، عَنْ أَبِي الدَّرْدَاءِ، قَالَ: أَوْصَانِي خَلِيلِي صَلَّى اللَّهُ عَلَيْهِ وَسَلَّمَ أَنْ: «لَا

⁴⁸⁷ İbn Hacer, *Tehzibü't-Tehzib*, II, 263.

⁴⁸⁸ Zehebî, *Kâşif*, I, 324.

⁴⁸⁹ İbn Hacer, *Takribu't-Tehzib*, 160.

⁴⁹⁰ İbn Hacer, *Takribu't-Tehzib*, 540.

⁴⁹¹ İbn Adî *el-Kâmil*, VIII, 434

⁴⁹² Zehebî, *Mizânu'l-i'tidal*, II, 614

تُشْرِكُ بِاللَّهِ شَيْئًا، وَإِنْ قَطَّعْتَ وَحَرَّقْتَ، وَلَا تَتْرُكُ صَلَاةً مَكْتُوبَةً مُتَعَمِّدًا، فَمَنْ تَرَكَهَا مُتَعَمِّدًا، فَقَدْ بَرَأَتْ مِنْهُ الدِّمَّةُ، وَلَا تَشْرَبِ الْحَمْرَ، فَإِنَّهَا مِفْتَاحُ كُلِّ شَرٍّ.»

3.4.1.5.6.2. Tercümesi:

Ebu'd-Derdâ radiyallahu anh'dan rivayet edildiğine göre o şöyle demiştir: Çok samimi dostum sallallahu aleyhi vesellem bana şu tavsiyede bulundu: “*Parçalara bölünsen ve yakılsan bile Allah'a hiçbir şeyi şirk koşma, hiçbir farz namazı kasten terk etme çünkü kim onu kasten terk ederse zimmet ondan beri olur, İçki içme, çünkü o her şerrin anahtarıdır.*”

3.4.1.5.6.3. Tahrici

Hadisimizi İbn Mâce İbrahim b. Saîd el-Cevherî tarikiyle rivayet ederken; İbn Mâce bir başka rivayette, Buhârî, *el-Edebü'l-Müfred*'de ve Bezzâr *Müsned*'inde bir başka tarikle rivayet etmiştir.⁴⁹³

3.4.1.5.6.4. Ricâli

Hadisimizin isnadındaki ricalinin cerh ve ta'dil açısından durumları kısaca şöyledir:

1. Abdulvehhâb b. Atâ

İbrahim b. Saîd el-Cevherî'nin hocası Abdulvehhâb b. Atâ “sadûk” olup on ikinci hadiste geçmiştir.

2. Ebû Muhammed el-Hımmânî

Râşid Ebû Muhammed el-Hımmânî hakkında Ebû Hâtim “salihu'l-hadis” demiştir. İbn Hıbbân onu Sikat isimli esrinde zikretmiş ve “bazı hatalar yapmıştır” demiştir.⁴⁹⁴ Zehebî, *Kâşif*'te bu râvi hakkında Ebû Hâtim'in “salihu'l-hadis” ifadesini nakletmiştir.⁴⁹⁵ İbn Hacer *Takrîbu't-Tehzîb*'de “sadûktur, bazı hatalar yapmıştır” demiştir.⁴⁹⁶

⁴⁹³ Hadisi İbrahim b. Saîd el-Cevherî tarikiyle rivayet edenler: İbn Mâce, “Fiten” 23 (4034); “Eşribe” 1 (3371) muhtasar olarak. Diğer tariklerden rivayet edenler: İbn Mâce, “Fiten” 23 (4034); Buhârî, *el-Edebü'l-Müfred*, 20; Bezzâr, *Müsned*, X, 81 (4148).

⁴⁹⁴ İbn Hacer, *Tehzîbü't-Tehzîb*, III, 228.

⁴⁹⁵ Zehebî, *Kâşif*, I, 388.

⁴⁹⁶ İbn Hacer, *Takrîbu't-Tehzîb*, 204.

3.Şehr b. Havşeb

Hadisi Ümmü'd-Derdâ'dan nakleden Şehr b. Havşeb hakkında Yahya b. Maîn “sikadır”; başka bir yerde “sebttir”, Ahmed b. Hanbel “Onda hiçbir beis yoktur”, Buhârî “hasenü'l-hadis”, Yakub b. Şeybe “bazıları onu ta'n etse de sikadır”, İclî “sikadır”, Nesâî “kuvvetli değildir.” demiştir.⁴⁹⁷ Zehebî, *Kâşif*'te bu râvi hakkında Nesâî'nin “kuvvetli değildir” ifadesini nakletmiş ve “Ahmed ve İbn Maîn onu tevsik ettiler” demiştir.⁴⁹⁸ İbn Hacer *Takrîbu't-Tehzîb*'de “sadûktur, irsal ve evhamı çoktur” demiştir.⁴⁹⁹

4.Ümmü'd-Derdâ

Hadisi Ebu'd-Derdâ'dan nakleden Ümmü'd-Derdâ Ebu'd-Derdâ'nın aynı isimli iki hanımından küçük olandır. Diğer büyük olan Ümmü'd-Derdâ sahabedendir. Bu ise tabîndendir. Ebu'd-Derdâ'dan çok hadis nakletmiştir.⁵⁰⁰ Zehebî, *Kâşif*'te bu râviyi “fakihedir kadri yücedir” ifadesiyle tavsif etmiştir.⁵⁰¹ İbn Hacer *Takrîbu't-Tehzîb*'de “sikadır fakihedir” demiştir.⁵⁰²

5.Ebu'd-Derdâ Uveymir b. Zeyd b.Kays radiyallahu anh: Meşhur sahabîdir.⁵⁰³

3.4.1.5.6.5. Değerlendirme

Hadisimiz hasen dercesindedir. Sika olan Ümmü'd-Derdâ dışındaki ravileri “*sadûk*” derecesindedir. Busîrî hadis hakkında; “İsnadı hasen'dir. Şehr'in durumu hakkında ihtilaf edilmiştir” demiştir.⁵⁰⁴ İbn Hacer ise, *et-Telhîsu'l-habîr*'de bu hadis hakkında; “İsnadında zayıflık vardır” demiştir.⁵⁰⁵

⁴⁹⁷ İbn Hacer, *Tehzîbü't-Tehzîb*, IV, 369.

⁴⁹⁸ Zehebî, *Kâşif*, I, 491.

⁴⁹⁹ İbn Hacer, *Takrîbu't-Tehzîb*, 269.

⁵⁰⁰ İbn Hacer, *Tehzîbü't-Tehzîb*, XII, 465.

⁵⁰¹ Zehebî, *Kâşif*, II, 524.

⁵⁰² İbn Hacer, *Takrîbu't-Tehzîb*, 756.

⁵⁰³ İbn Hacer, *Takrîbu't-Tehzîb*, 434.

⁵⁰⁴ Bûsîrî, *Mısbâhu'z-züçâce*, II, 304

⁵⁰⁵ İbn Hacer, *et-Telhîsu'l-habîr fı tahrîci ahâdisi'r-râfii'l-kebîr*, thk. Ebû Âsım Hasen b. Abbâs, Müessesetü Kurtuba, Mısır, 1995/1416, II, 293.

3.4.1.5.7. OTUZ İKİNCİ HADİS

3.4.1.5.7.1 Metni:

قال الإمام ابن ماجه في سننه: حَدَّثَنَا أَبُو بَكْرِ بْنُ أَبِي شَيْبَةَ، وَإِبْرَاهِيمُ بْنُ سَعِيدٍ الْجَوْهَرِيُّ، قَالَا: حَدَّثَنَا أَبُو أَحْمَدَ، عَنْ عُمَرَ بْنِ سَعِيدِ بْنِ أَبِي حُسَيْنٍ قَالَ: حَدَّثَنَا عَطَاءٌ، عَنْ أَبِي هُرَيْرَةَ، قَالَ: قَالَ رَسُولُ اللَّهِ صَلَّى اللَّهُ عَلَيْهِ وَسَلَّمَ: «مَا أَنْزَلَ اللَّهُ دَاءً، إِلَّا أَنْزَلَ لَهُ شِفَاءً»

3.4.1.5.7.2. Tercümesi:

Ebû Hüreyre radiyallahu anh'dan rivayet edildiğine göre Allah Rasûlü sallallahu aleyhi ve sellem şöyle buyurmuştur: “Allah, indirdiği/yarattığı her hastalığın mutlaka şifasını da indirmiştir.”

3.4.1.5.7.3. Tahrici

Hadisimizi İbn Mâce.İbrahim b. Saîd el-Cevherî tarikiyle rivayet ederken; İbn Mace bir başka rivayette, Buhârî, Nesaî ve Bezzâr *Müsned*'inde bir başka tarikle rivayet etmiştir.⁵⁰⁶

3.4.1.5.7.4. Ricâli

Hadisimizin isnadındaki ricalinin cerh ve ta'dil açısından durumları kısaca şöyledir:

1.Ebubekir b. Ebî Şeybe: Musannef sahibi, meşhur muhaddis imam ve sikadır.

2.İbrahim b. Said: Tezimizin konusu olan muhaddis imamdır, sikadır

3.Ebû Ahmed

İbrahim b. Saîd el-Cevherî'nin hocası Ebû Ahmed Muhammed b. Abdullah ez-Zübeyrî hakkında Yahya b. Maîn ve İclî “sikadır”, Ebû Zür'a “sadûktur”, İbn Sa'd “çok hadisi olan sadûk bir râviydi”, Nesâî “Onda hiçbir beis yoktur” demiştir.⁵⁰⁷ Zehebî, *Kâşif* te bu râvi hakkında Bûndar'ın; “Ondan daha iyi hafız görmedim” ifadesini nakletmiştir.⁵⁰⁸ İbn Hacer

⁵⁰⁶ Hadisi İbrahim b. Saîd el-Cevherî tarikiyle rivayet edenler: İbn Mâce, “Tıp” 1 (3439). Diğer tariklerden rivayet edenler: Buhârî, “Tıp” 1 (5678); Nesâî, “Tıp” 43 (7513); İbn Mâce, “Tıp” 1 (3439); Bezzâr, *Müsned*, XVI, 185 (9303).

⁵⁰⁷ İbn Hacer, *Tehzîbü't-Tehzîb*, IX, 255.

⁵⁰⁸ Zehebî, *Kâşif*, II, 186.

Takrîbu't-Tehzîb'de "sikadır, sebtir, ancak Sevri'nin hadislerinde bazı hatalar yapar" demiştir.⁵⁰⁹

4.Ömer b. Saîd b. Ebî Hüseyin

Hadisi Atâ'dan nakleden Ömer b. Saîd b. Ebî Hüseyin hakkında Yahya b. Maîn ve Nesâî "sikadır", Ebû Hâtim "sadûktur" demiştir. İbn Hıbbân onu *Sikat* isimli eserinde zikretmiştir.⁵¹⁰ İbn Hacer *Takrîbu't-Tehzîb*'de "sikadır" demiştir.⁵¹¹

5.Atâ b. Ebî Rabâh

Hadisi Hz. Ebû Hüreyre'den nakleden Atâ b. Ebî Rabâh tabiîn imamlarındandır. İbn Abbâs: "Ey Mekkeliler aranızda Atâ (gibi bir zat) varken benim etrafımda toplanıyorsunuz" diyerek onu övmüştür. Bu, İbn Ömer'den de nakledilmiştir.⁵¹² İbn Hacer *Takrîbu't-Tehzîb*'de "sikadır, fakihtir, fazıldır, ancak çok irsal yapar" demiştir.⁵¹³

6.Ebu Hureyre ed-Devsî radiyallahu anhü: Sahabenin hafızı. Meşhur sahabîdir.⁵¹⁴

3.4.1.5.7.5.Değerlendirme

Hadisin isnadı sahihtir. Buhârî'nin *Sahih*'indeki rivayeti hadisin sıhhatini takviye etmektedir.

3.4.1.5.8. OTUZ ÜÇÜNCÜ HADİS

3.4.1.5.8.1 Metni:

قال الإمام ابن ماجه في سننه: حَدَّثَنَا إِبْرَاهِيمُ بْنُ سَعِيدٍ الْجَوْهَرِيُّ قَالَ: حَدَّثَنَا إِسْمَاعِيلُ بْنُ عَبْدِ اللَّهِ قَالَ:

حَدَّثَنَا مُحَمَّدُ بْنُ السَّائِبِ بْنِ بَرَكَةَ، عَنْ أُمِّهِ، عَنْ عَائِشَةَ، قَالَتْ: كَانَ رَسُولُ اللَّهِ صَلَّى اللَّهُ عَلَيْهِ وَسَلَّمَ إِذَا أَخَذَ

⁵⁰⁹ İbn Hacer, *Takrîbu't-Tehzîb*, 487.

⁵¹⁰ İbn Hacer, *Tehzîbü't-Tehzîb*, VII, 453.

⁵¹¹ İbn Hacer, *Takrîbu't-Tehzîb*, 413.

⁵¹² İbn Hacer, *Tehzîbü't-Tehzîb*, VII, 199.

⁵¹³ İbn Hacer, *Takrîbu't-Tehzîb*, 391.

⁵¹⁴ İbn Hacer, *Takrîbu't-Tehzîb*, 680.

أَهْلُهُ الْوَعْكَ، أَمَرَ بِالْحَسَائِبِ قَالَتْ: وَكَانَ يَقُولُ: «إِنَّهُ لَيَرِثُو فُؤَادَ الْحَزِينِ، وَيَسْرُو عَنْ فُؤَادِ السَّقِيمِ، كَمَا تَسْرُو إِحْدَاكُنَّ الْوَسَخَ، عَنْ وَجْهِهَا بِالْمَاءِ.»

3.4.1.5.8.2. Tercümesi:

Hiz. ÂiŖe radiyallahu anhâ'dan rivayet edildiđine göre o Ŗöyle demiŖtir: Rasûlullah Sallallahü aleyhi ve sellem ailesi (inden birisi) hastalandıđında çorba yapılmasını emrederdi. Hiz. ÂiŖe (devamında) Ŗöyle dedi: Rasûlullah Sallallahü aleyhi ve sellem Ŗöyle buyururdu: “Bu (yemek) Ŗüphesiz hüznünlü kimsenin kalbini güçlendirir ve siz kadınlardan birinizin yüzünden kiri su ile giderdiđi gibi o da hastanın kalbinden (acıyı) giderir.”

3.4.1.5.8.3. Tahrici

Hadisimizi İbn Mâce İbrahim b. Saîd el-Cevherî tarihiyle rivayet ederken; İbn Mace bir baŖka rivayette, Buhârî, Müslim, Tirmizî, Nesâî, Ahmed b. Hanbel bir baŖka tarikte rivayet etmiŖtir.⁵¹⁵

3.4.1.5.8.4. Ricâli

Hadisimizin isnadındaki ricalinin cerh ve ta'dil açıısından durumları kısaca Ŗöyledir:

1.İsmail b. Uleyye

İbrahim b. Saîd el-Cevherî'nin hocası İsmail b. Uleyye muhaddislerin büyüklerindedir. Hakkında Ŗube “seyyidü'l-muhaddisîn”, Yahya b. Maîn “sikadır memundur sadûktur”, Nesâî “sikadır, sebtir”, İbn Sa'd “sikaydı, hadiste sađlamdı, hüccetti” demiŖtir.⁵¹⁶ Zehebî, *KâŖif'te* bu râviyi “imam, hüccet” ifadesiyle tavsif etmiŖtir.⁵¹⁷ İbn Hacer *Takribu't-Tehzîb'de* “sikadır, hafızdır” demiŖtir.⁵¹⁸

⁵¹⁵ Hadisi İbrahim b. Saîd el-Cevherî tarihiyle rivayet edenler: İbn Mâce, “Tıb” 5 (3445). Diđer tariklerden rivayet edenler: Tirmizî, “Tıb” 3 (2039); Nesâî, “Tıb” 51 (7529); İbn Mâce, “Tıb” 1 (3439); Ahmed b. Hanbel, **Müsned**, XL, 38 (24035). Hadis Urve kanalıyla da Hiz. ÂiŖe'den nakledilmiŖtir. Bkz. Buhârî, “Atıme” 24 (5417); Müslim, “Selâm” 2216.

⁵¹⁶ İbn Hacer, **Tehzîbü't-Tehzîb**, I, 275.

⁵¹⁷ Zehebî, **KâŖif**, I, 243.

⁵¹⁸ İbn Hacer, **Takribu't-Tehzîb**, 105.

2. Muhammed b. es-Sâib b. Berake

Muhammed b. es-Sâib b. Berake hakkında Yahya b. Maîn ve Nesâî “sıkadır” demiştir. İbn Hıbbân onu *Sikat* isimli eserinde zikretmiştir.⁵¹⁹ Zehebî, *Kâşif*’te bu râviyi “İbn Maîn onu tevsik etti” ifadesiyle tavsif etmiştir.⁵²⁰ İbn Hacer *Takrîbu’t-Tehzîb*’de “sıkadır” demiştir.⁵²¹

3. Ümmü Muhammed

Hadisi Hz. Âişe’den nakleden Ümmü Muhammed hakkında fazla malumat bulunmamaktadır. İbn Hacer *Takrîbu’t-Tehzîb*’de onun hakkında; “makbul” demiştir.⁵²²

4. Hz. Âişe bint Ebîbekir radiyallahu anhâ: Ezvâc-ı tâhirattandır. Mü’minlerin annesidir.⁵²³

3.4.1.5.8.5. Değerlendirme

Hadisimiz sahihtir. Hadisi İsmail b. Uleyye’den farklı bir tarikle nakleden Tirmizî “hasen sahih” hükmünü vermiştir. Hadis -tahricde de geçtiği üzere- Hz. Âişe’den Urve kanalıyla da rivayet edilmiştir. Bu rivayet *Sahihayn*’da yer almaktadır.

3.4.1.5.9. OTUZ DÖRDÜNCÜ HADİS

3.4.1.5.9.1 Metni:

قال الإمام ابن ماجه في سننه: حَدَّثَنَا حَرَمَلَةُ بْنُ يَحْيَى الْمِصْرِيُّ، وَإِبْرَاهِيمُ بْنُ سَعِيدِ الْجَوْهَرِيُّ، قَالَا: حَدَّثَنَا أَبُو صَالِحٍ عَبْدُ الْعَفَّارِ بْنُ دَاوُدَ الْحَرَّانِيُّ قَالَ: حَدَّثَنَا ابْنُ لَهِيْعَةَ، عَنْ أَبِي زُرْعَةَ عَمْرٍو بْنِ جَابِرِ الْحَضْرَمِيِّ، عَنْ عَبْدِ اللَّهِ بْنِ الْحَارِثِ بْنِ جَزْءِ الزُّبَيْدِيِّ، قَالَ: قَالَ رَسُولُ اللَّهِ صَلَّى اللَّهُ عَلَيْهِ وَسَلَّمَ: «يَخْرُجُ نَاسٌ مِنَ الْمَشْرِقِ، فَيُوطِئُونَ لِلْمَهْدِيِّ» يَعْنِي سُلْطَانَهُ.

⁵¹⁹ İbn Hacer, *Tehzîbü’t-Tehzîb*, IX, 178.

⁵²⁰ Zehebî, *Kâşif*, II, 174.

⁵²¹ İbn Hacer, *Takrîbü’t-Tehzîb*, 479.

⁵²² İbn Hacer, *Takrîbü’t-Tehzîb*, 758.

⁵²³ İbn Hacer, *Takrîbü’t-Tehzîb*, 750.

3.4.1.5.9.2. Tercümesi:

Abdullah b. Hâris radiyallahu anh'dan rivayet edildiğine göre Allah Rasûlü sallallahü aleyhi ve sellem şöyle buyurmuştur: Allah, indirdiği/yarattığı her hastalığın mutlaka şifasını da indirmiştir/yaratmıştır. Doğudan birtakım insanlar çıkacak Mehdî'ye hazırlayacaklar yani saltanatına (zemin hazırlayacaklar).

3.4.1.5.9.3. Tahrici

Hadisimizi İbn Mâce ve Bezzâr İbrahim b. Saîd el-Cevherî tarihiyle rivayet ederken; İbn Mace ve Taberânî bir başka tarikle rivayet etmiştir.⁵²⁴

3.4.1.5.9.4. Ricâli

Hadisimizin isnadındaki ricalinin cerh ve ta'dil açısından durumları kısaca şöyledir:

1.Ebû Sâlih Abdulğaffar b. Dâvud el-Harrânî

İbrahim b. Saîd el-Cevherî'nin hocası Ebû Sâlih Abdulğaffar b. Dâvud el-Harrânî İbn Lehîa'nin kâtibi olduğu söylenmiştir. Hakkında Ebû Hâtim "kendisinde hiçbir beis yoktur, sadûktur" demiştir. İbn Hıbbân onu *Sikat* isimli eserinde zikretmiştir.⁵²⁵ Zehebî, *Kâşif*'te bu râviyi "sika" ifadesiyle tavsif etmiştir.⁵²⁶ İbn Hacer *Takrîbu't-Tehzîb*'de "sikadır fakihtir" demiştir.⁵²⁷

2. İbn Lehîa

Abdullah b. Lehîa hakkında Humeydî; "Yahya b. Saîd onu bir şey saymazdı", İbn Mehdî "ondan az ve çok (hadis) almam", Buhârî "Yahya b. Saîd onu terketti" Yahya b. Maîn "zayıftı hadisiyle ihticac edilmez" Ebû Zura "zapdetmezdi" Muhammd b. Sa'd "zayıftı, ondan ilk dönemde duyanlar sonra duyanlardan daha iyidir", Nesâî "sika değildir" demiştir.⁵²⁸ Zehebî, *Kâşif*'te bu râvi hakkında Ahmed b. Hanbel'in "Mısır'da hıfzı sağlam ve hadisinin çok İbn Lehîa gibi kim var" ifadesini nakletmiş ve "Yyagın uygulamaya göre hadisi zayıf

⁵²⁴ Hadisi İbrahim b. Saîd el-Cevherî tarihiyle rivayet edenler: İbn Mâce, "Fiten" 34 (4088); Bezzâr, *Müsned*, IX, 243 (3784). Diğer tariklerden rivayet edenler: İbn Mâce, "Fiten" 34 (4088); Taberânî, *el-Mu'cemü'l-Evsat*, I, 94 (285).

⁵²⁵ İbn Hacer, *Tehzîbü't-Tehzîb*, VI, 366.

⁵²⁶ Zehebî, *Kâşif*, I, 660.

⁵²⁷ İbn Hacer, *Takrîbu't-Tehzîb*, 360.

⁵²⁸ İbn Hacer, *Tehzîbü't-Tehzîb*, V, 373.

görülmektedir” ifadesiyle tavsif etmiştir.⁵²⁹ İbn Hacer *Takrîbü't-Tehzîb'de* sadûk ifadesini kullanmış, ardından kitapları yandıktan sonra ihtilat ettiğini söylemiştir.⁵³⁰

3.Ebû Zür'a Amr b. Câbir el-Hadramî

Hadisi Abdullah b. el-Hâris'den nakleden Ebû Zür'a Amr b. Câbir el-Hadramî hakkında Ahmed b. Hanbel “bize ulaştığına göre yalan söylemiş” ve “Câbir'den münker hadisler nakletti” demiştir. İbn Adî, onun hakkında; “Alimler, onu iki yönden zemmediyorlardı: Biri Hz. Ali hakkındaki (uydurma) sözlerinden dolayı, bir de rivayetlerindeki zayıflığından dolayı” demiştir.⁵³¹ Zehebî, *Mîzânü'l-i'tidal'de* onun hakkında “*Hâlik*” (Bitmiş, tükenmiş) ifadesini kullanmış⁵³², *Kâşif'te* bu râvi hakkında İbn Lehîa'nın “ahmak bir şeyh, Ali'nin bulutlarda olduğunu söylüyordu” ifadesini nakletmiş ve “diğerleri onu (Amr b. Câbir'i) tekzib etti” ifadesiyle tavsif etmiştir.⁵³³ İbn Hacer *Takrîbü't-Tehzîb'de* “zayıftır, şîidir” demiş,⁵³⁴ Heysemî, “kezzâbdır” demiştir.

4.Abdullah b. Hâris b. Cez': radiyallahu anh: Mısır'da vefat eden son Sahabîdir.⁵³⁵

3.4.1.5.9.4.Değerlendirme

Hadisin isnadı (Amr b. Câbir) sebebiyle “çok zayıf”tır. Dolayısıyla başka bir isnadla takviye edilemez. Nitekim Heysemî, *Mecmau'z-zevâid* adlı eserinde “isnadında Amr b. Câbir vardır ve o kezzâbdır” demiştir.⁵³⁶ Busîrî ise “Amr b. Cabir ve İbn Lehîa'nın zayıflığı sebebiyle bu zayıf bir isnaddır” demiştir.⁵³⁷

⁵²⁹ Zehebî, *Kâşif*, I, 590.

⁵³⁰ İbn Hacer, *Takrîbü't-Tehzîb*, s. 319.

⁵³¹ İbn Hacer, *Tehzîbü't-Tehzîb*, VIII, 11.

⁵³² Zehebî, *Mîzânü'l-i'tidâl*, III, 250

⁵³³ Zehebî, *Kâşif*, II, 73.

⁵³⁴ İbn Hacer, *Takrîbü't-Tehzîb*, 419.

⁵³⁵ İbn Hacer, *Takrîbü't-Tehzîb*, 299.

⁵³⁶ Heysemî, *Mecmau'z-zevâid ve menbau'l-fevâid*, thk. Hüseyin Selîm Esed ed-Dârânî, Dârü'l-minhâc, Cidde 1436/2015; XV, 416.

⁵³⁷ Bûsîrî, *Mısbahu'z-zücâce*, II, 315

3.4.2. Diğer Kaynaklardaki Rivayetleri

Bu bölümde İbrahim b. Saîd el-Cevherî'nin talebelerinden İbn Ebî'd-Dünyâ'nın birçok kitabında, Bezzâr ve Ebû Ya'lâ el-Mavsîlî'nin *Müsned*'leri, Taberî'nin *Tefsir*'i ve İbn Huzeyme'nin *Sahîh*'inde ondan yapmış oldukları nakillerle ilgili istatistiksel bilgiler yer alacaktır.

3.4.2.1. İbn Ebî'd-Dünyâ'nın Eserlerindeki Rivayetleri

İbn Ebî'd-Dünyâ'nın İbrahim b. Saîd el-Cevherî'nin talebelerinden biri olduğu geride geçmişti. İbn Ebî'd-Dünyâ merfû, mevkûf, maktû' her türlü rivayetleri havî olan irili ufaklı eserlerinde hocası İbrahim b. Saîd'den 155 rivayette bulunmuştur. Bu rivayetlerin kitaplara göre dağılımı aşağıda tablo halinde yer alacaktır.

İBN EBÎ'D-DÜNYÂ'NIN ESERLERİNDE HOCASI İBRAHİM B. SAÎD'DEN YAPTIĞI RİVAYETLER			
SIRA NO	ESERİN ADI	RİVAYET SAYISI	RİVAYET NUMARALARI
1	<i>el-Ukûbât</i>	15	66, 75, 79, 80, 119, 197, 297, 302, 303, 307, 308, 325, 349, 350, 351
2	<i>es-Samt ve âdâbu'l-lisân</i>	10	145, 332, 582, 583, 585, 586, 587, 589, 622, 650
3	<i>Zemmü'd-dünyâ</i>	9	29, 108, 118, 119, 120, 127, 129, 140, 166
4	<i>Mekârimu'l-ahlâk</i>	9	6, 8, 88, 233, 284, 331, 346, 417, 418
5	<i>el-Vera</i>	7	22, 56, 82, 108, 109, 117, 184
6	<i>el-Iyâl</i>	7	366, 379, 441, 452, 540, 590, 629
7	<i>el-Hilm</i>	6	5, 21, 22, 54, 66, 81
8	<i>Mudârâtu'n-nâs</i>	6	33, 38, 40, 41, 43, 79
9	<i>el-Cû'</i>	5	180, 210, 263, 264, 284
10	<i>Sifatu'l-cenne</i>	5	43, 217, 262, 263, 309
11	<i>Maktelu emîru'l-müminîn Alî b. Ebî Tâlib</i>	5	57, 58, 76, 79, 80
12	<i>Mucâbu'd-da've</i>	4	4, 6, 7, 100
13	<i>el-Humûl vet-tevâdu</i>	4	30, 183, 233, 251
14	<i>el-Uzletu ve'l-infirâd</i>	4	10, 14, 109, 199
15	<i>et-Teheccüd ve kıyâmu'l-leyl</i>	4	160, 187, 203, 218

16	<i>el-İhvân</i>	3	102, 214, 222
17	<i>eş-Şükr</i>	3	41, 50, 55
18	<i>es-Sabr ve's-sevâbu aleyh</i>	3	27, 28, 128
19	<i>el-Umr ve'ş-Şeyb</i>	3	12, 74, 83,
20	<i>el-Ferac ba'de'ş-şidde</i>	3	14, 57, 63
21	<i>el-Matar ve'r-ra'd ve'l-berk ve'r-rîh</i>	3	115, 157, 181
22	<i>el-Havâtif</i>	3	98, 101, 154
23	<i>Muhâsebetü'n-nefs</i>	3	41, 84, 87
24	<i>Istnâu'l-marûf</i>	3	69, 124, 162
25	<i>Sifatu'n-nâr</i>	3	3, 8, 159
26	<i>Kura'd-dayf</i>	2	27, 61
27	<i>el-Menâmât</i>	2	105, 251
28	<i>el-Muhtadarîn</i>	2	147, 282
29	<i>el-Aklu ve fadluh</i>	2	3, 70
30	<i>et-Tevbe</i>	2	147, 190
31	<i>Islâhu'l-mâl</i>	2	59, 68
32	<i>el-İşrâf fi menâzili'l-eşrâf</i>	2	69, 473
33	<i>el-İtibâr ve a'kâbu's-surûri ve'l-Ahzân</i>	1	69
34	<i>el-Emru bi'l-marûf ve'n-Nehyu ani'l-münker</i>	1	32
35	<i>er-Ridâ ani'llâh bi kadâih</i>	1	28
36	<i>el-Marad ve'l-keffârât</i>	1	57
37	<i>el-Hemmü ve'l-hüzn</i>	1	47
38	<i>el-Yakîn</i>	1	5
39	<i>Hüsni'z-zan billâh</i>	1	120
40	<i>el-Ğiybetü ve'n-nemîme</i>	1	7
41	<i>Zemmü'l-müskir</i>	1	30
42	<i>Men âşe ba'de'l-mevt</i>	1	34
43	<i>Kasru'l-emel</i>	1	121

3.4.2.2. Müsnedü'l-Bezzâr'daki Rivayetleri

İbrahim b. Said el-Cevherî'nin taleberinden olan Ebubekir el-Bezzâr, *Müsned*'inde hocası Cevherî'den 198 rivayette bulunmuştur. Bu rivayetlerin sahabe müsnedlerine göre dağılımı aşağıdaki gibidir.

İBRAHİM B. SAİD EL-CEVHERÎ'NİN MÜSNEDÜ'L-BEZZÂR'DAKİ RİVAYETLERİNİN SAHABE MÜSNEDLERİNE GÖRE DAĞILIMI			
SIRA NO	SAHABE ADI	RİVAYET SAYISI	RİVAYET NUMARALARI
1	Hz. Ebubekir	3	15, 28, 79
2	Hz. Ömer	9	105, 143, 144, 154, 209, 244, 251, 262, 291
3	Hz. Ali	13	449, 478, 487, 513, 520, 606, 639, 702, 760, 815, 818, 873, 906
4	Zübeyr b. Avvâm	1	987
5	Abdurrahman b. Avf	1	1035
6	Sa'd b. Ebî Vakkâs	2	1079, 1197
7	Saîd b. Zeyd	1	1262
8	Abbâs b. Abdulmuttalib	3	1305, 1312, 1320
9	Ammâr b. Yasir	4	1383, 1404, 1427, 1433
10	Abdullah b. Mes'ud	10	1526, 1528, 1706, 1728, 1846, 1868, 1872, 1895, 1930, 1938
11	Suheyb b. Sinân	1	2104
12	Mikdâd b. Amr	1	2106
13	Habbâb b. Eret	2	2137, 2138
14	Fadl b. Abbâs	1	2155
15	Abdullah b. Zübeyr	4	2184, 2187, 2202, 2203
16	Abdullah b. Cafer	2	2235, 2241
17	Abdullah b. Buhayne	1	2313
18	Abdullah b. Amr b. Âs	1	2475
19	Selmân el-Fârisî	3	2498, 2514, 2532
20	Üsâme b. Zeyd	1	2601
21	Ubâde b. Sâmî	1	2714
22	Ebü't-Tufeyl	1	2782

23	Huzeyfe b. Yemân	8	2809, 2867, 2879, 2912, 2922, 2951, 2952, 2958
24	Ebû Musa el-Eşarî	20	3092, 3159, 3165, 3166, 3167, 3168, 3169, 3171, 3172, 3173, 3174, 3177, 3178, 3179, 3181, 3182, 3184, 3186, 3188, 3208
25	Numân b. Beşîr	1	3293
26	Abdullah b. Hanzala	2	3378, 3382
27	Amr b. Avf	1	3386
28	Cübeyr b. Mut'im	1	3420
29	Abdullah b. Büsr	3	3501, 3502, 3508
30	Kutbe b. Mâlik	1	3706
31	Rıfâa b. Râfi	1	3734
32	Kays b. Sa'd b. Ubâde	1	3744
33	Fadâle b. Ubeyd	1	3751
34	Abdullah b. Hâris	1	3784
35	Ebû Burde b. Niyâr	1	3799
36	Ebû Zer el-Gıfârî	1	4065
37	Ebû'd-Derdâ	1	4133
38	Sevbân	11	4164, 4165, 4167, 4168, 4169, 4171, 4174, 4175, 4176, 4181, 4189
39	Ebû Cühayfe	2	4216, 4227
40	Büreyde b. Husayb	1	4452
41	Vâil b. Hucr	3	4486, 4487, 4488
42	Semüra b. Cündüb	1	4515, 4577
43	İbn Abbâs	15	4682, 4684, 4712, 4725, 4746, 4937, 5052, 5078, 5090, 5118, 5142, 5160, 5213, 5243, 5345
44	Abdullah b. Ömer	11	5395, 5396, 5643, 5833, 5908, 5917, 5918, 6087, 6105, 6106, 6109
45	Enes b. Mâlik	16	6179, 6243, 6256, 6322, 6326, 6471, 6771, 6772, 6773, 6774, 6775, 6785, 7115, 7393, 7425, 7468
46	Ebû Hureyre	19	7619, 7989, 8007, 8008, 8019, 8020, 8023, 8169, 8409, 8511, 8546, 8624, 8709, 9311, 9405, 9664, 9726, 9920, 9964
47	Hız. Âişe	9	49/26, 85/62, 108/85, 193/168, 194/169, 281/256, 293/268, 309/284, 318/292

3.4.2.3. Müsned-i Ebû Ya'lâ'daki Rivayetleri

İbrahim b. Said el-Cevherî'nin taleberinden olan Ebû Ya'lâ el-Mavsîlî, *Müsned*'inde hocası Cevherî'den 35 rivayette bulunmuştur. Bu rivayetlerin sahabe müsnedlerine göre dağılımı aşağıdaki gibidir:

İBRAHİM B. SAİD EL-CEVHERÎ'NİN MÜSNEDÜ EBÎ YA'LÂ'DAKİ RİVAYETLERİNİN SAHABE MÜSNEDLERİNE GÖRE DAĞILIMI			
SIRA NO	SAHABE ADI	RİVAYET SAYISI	RİVAYET NUMARALARI
3	Hz. Ali	4	509, 510, 511, 512
4	Zübeyr b. Avvâm	1	678
5	Sa'd b. Ebû Vakkâs	1	745
6	Ebû Talha	2	1418, 1419
7	Enes b. Mâlik	7	2819, 2820, 2841, 3119, 3834, 4021, 4022
8	Abdullah b. Ömer	1	5502
9	Ebû Hureyre	11	5863, 5894, 6017, 6059, 6194, 6433, 6440, 6441, 6611, 6612, 6656
10	Hüseyin b. Ali b. Ebî Tâlib	1	6773
11	Âmir b. Şehr	1	6864
12	Ebû Musa el-Eşarî	4	7284, 7285, 7286, 7287
13	Muâviye b. Ebî Süfyân	1	7370
14	Ebû Berze el-Eslemî	1	7439

3.4.2.4. Tefsîru't-Taberî'deki Rivayetleri

İbrahim b. Said el-Cevherî'nin taleberinden olan Ebû Cafer et-Taberî en önemli rivayet tefsirlerinden olan *Câmiu'l-beyân* isimli eserinde hocası Cevherî'den 21 rivayette bulunmuştur. Bu rivayetler şunlardır:

RİVAYETİN GEÇTİĞİ		
SÛRE	ÂYET NO	CİLT/SAYFA⁵³⁸
Bakara Sûresi	96	II, 278
	196	III, 389

⁵³⁸ Taberî, *Câmiu'l-beyân an te'vîli'l-âyi'l-Kurân*, thk. Dr. Abdullah b. Abdulmuhsin et-Türkî, Hicr li't-Tibâa, 2001/1422.

	203	III, 567
Nisa Sûresi	34	VI, 712
	123	VII, 521
	176	VII, 722
Araf Sûresi	172	X, 553
Tevbe Sûresi	1, 2	XI, 315
	72	XI, 558
Hac Sûresi	40	XVI, 578
Nur Sûresi	4	XVII, 162
Rum Sûresi	44	XVIII, 517
Yasin Sûresi	58	XIX, 467
Zümer Sûresi	53	XX, 227
	67	XX, 251
Necm Sûresi	9, 10	XXII, 18
Kıyâmet Sûresi	22, 23	XXIII, 507
Mürselât Sûresi	2	XXIII, 584
Alak Sûresi	1, 4	XXIV, 530
Âdiyât Sûresi	1	XXIV, 571
	1, 2	XXIV, 575

3.4.2.4. Sahîhu İbn Huzeyme'deki Rivayetleri

İbrahim b. Said el-Cevherî'nin taleberinden olan İbn Huzeyme, *Sahîh*'inde hocası İbrahim b. Saîd'den 3'ü "Salât" da (701, 1165, 1312)⁵³⁹; 2'si "Menâsik"de (2516, 2639)⁵⁴⁰ olmak üzere toplam 5 hadis rivayet etmiştir.

⁵³⁹ İbn Huzeyme, *Sahîh*, I, 369, 576, 644.

⁵⁴⁰ İbn Huzeyme, *Sahîh*, II, 1204, 1251.

3.5. İBRAHİM B. SAİD EL-CEVHERÎ'NİN MÜSNED ADLI ESERİ

3.5.1. Mahiyeti/Muhtevası

Hadis edebiyatında müsned, “her bir sahâbînün ya da sonraki bir şahsın rivayet ettiği hadisleri sıhhat derecesine veya konularına bakılmaksızın onların adı altında bir araya getiren kitap” anlamında “ale’r-ricâl” tasnif sisteminin bir türüdür.⁵⁴¹ Ebû Dâvud et-Tayâlisî, Ahmed b. Hanbel, Bezzâr, Ebû Ya’lâ gibi alimlerin kitapları bu türdendir. Onlar hocalarından aldıkları rivayetleri sahabe isimlerine göre tasnif ederek Müsned’lerini vücuda getirmişlerdir. Bazen bir alimin rivayetlerini bir araya getiren eserlere de müsned adı verilmişse de (mesela Haskefi’nin Müsnedu Ebî Hanîfe’si gibi) genel olarak müsned dendiğinde yukarıdaki tür akla gelir.

İbrahim b. Saîd el-Cevherî’nin Müsned’i de sahabe isimlerine göre tertip edilmiş bir Müsned olması kuvvetle muhtemeldir. Ondak nakledilen şu söz buna delalet etmektedir:

“Abdullah b. Cafer b. Hakan el-Mervezî şöyle der: ‘İbrahim b. Saîd el-Cevherî’ye Ebubekir Sıddık’ın (radıyallahu anh) bir hadisini sordum. Hizmetçisine ‘bana Ebubekir’in (radıyallahu anh) müsnedinin 23. Cüz’ünü getir’ dedi. Ben ‘Ebubekir’in (radıyallahu anh) hadisleri elliye bile ulaşmaz (لا يصح لأبي بكر خمسون حديثا) nereden yirmi üç cüz olacak’ dedim. O ‘eğer bir hadis bende yüz vecihten rivayetle yoksa, ben kendimi onda yetim addederim’ dedi.⁵⁴²

3.5.2. Metodu

Kitap günümüze ulaşmadığı için nasıl bir metotta yazıldığını bilemiyoruz. Ancak yukarıda kendisinden nakledilen sözdeki ‘eğer bir hadis bende yüz vecihten rivayetle yoksa, ben kendimi onda yetim addederim’ ifadesi ve de kendisinden az hadis nakledilen sahabelerden birisi olan Hz. Ebubekir (radıyallahu anh)’ın rivayetlerinin bu kadar çok olması metodu hakkında biraz fikir vermektedir. Aynı zamanda yapmış olduğumuz araştırmalar neticesinde İbrahim b. Saîd el-Cevherî’nin Müsned’inden nakledilmiş intibai veren ve de onun yukarıdaki sözünü açıklar mahiyette iki tane örneğe ulaşılmış bulunmaktayız. Bu örneklerden biri İbn Ebî

⁵⁴¹ İbrahim Hatiboğlu, “Müsned”, *DİA*, XXXII, 99.

⁵⁴² Hatîb, *Târîhu Bağdad*, VI, 619.

Dünyâ'nın Mücâbu'd-duâ adlı eserinde⁵⁴³ diğeri de İbnu'l-Cellâbî'nin hadis cüzünde yer almaktadır.⁵⁴⁴

Aşağıda bu örneklerin önce Arapça metni daha sonra ise isnad şemaları getirilecektir. İsnad şemalarında önce Arapça metnin şeması yani İbrahim b. Saîd'in o rivayetdeki isnatlarının şema hali daha sonra genel hadis kitaplarındaki yeri görülmesi için geniş hali yer alacaktır.

Birinci örnek:

حَدَّثَنَا أَبُو خَيْثَمَةَ، وَإِبْرَاهِيمُ بْنُ سَعِيدٍ، عَنْ إِسْمَاعِيلَ بْنِ عَبْدِ الْكَرِيمِ، حَدَّثَنَا عَبْدُ الصَّمَدِ بْنُ مَعْقِلٍ، سَمِعْتُ وَهْبَ بْنَ مُبَيِّهٍ يَقُولُ: حَدَّثَنِي التُّعْمَانُ بْنُ بَشِيرٍ أَنَّهُ سَمِعَ النَّبِيَّ صَلَّى اللَّهُ عَلَيْهِ وَسَلَّمَ، فَذَكَرَ نَحْوَهُ. ٥٤٥

حَدَّثَنَا إِبْرَاهِيمُ بْنُ سَعِيدٍ، حَدَّثَنَا عُبَيْدُ اللَّهِ بْنُ مُوسَى، عَنْ إِسْرَائِيلَ، عَنْ أَبِي إِسْحَاقَ، عَنْ رَجُلٍ مِنْ بَجِيلَةَ، عَنِ التُّعْمَانِ بْنِ بَشِيرٍ عَنِ النَّبِيِّ صَلَّى اللَّهُ عَلَيْهِ وَسَلَّمَ نَحْوَهُ.

حَدَّثَنَا إِبْرَاهِيمُ، عَنْ مُحَمَّدِ بْنِ عَبْدِ اللَّهِ بْنِ نُمَيْرٍ، عَنْ ابْنِ أَبِي عُبَيْدَةَ، عَنْ أَبِيهِ، عَنِ الأَعْمَشِ، عَنْ أَبِي إِسْحَاقَ، عَنْ عَمْرِو بْنِ شَرْحِبِيلَ، عَنِ التُّعْمَانِ بْنِ بَشِيرٍ عَنِ النَّبِيِّ صَلَّى اللَّهُ عَلَيْهِ وَسَلَّمَ بِنَحْوِهِ.

حَدَّثَنَا إِبْرَاهِيمُ، عَنْ سُرَيْجِ بْنِ التُّعْمَانِ، عَنْ حَمَّادِ بْنِ سَلَمَةَ، عَنْ سِمَاكٍ، عَنِ التُّعْمَانِ بْنِ بَشِيرٍ، وَلَمْ يَرْفَعْهُ

حَدَّثَنَا إِبْرَاهِيمُ، عَنْ عَبْدِ الصَّمَدِ بْنِ التُّعْمَانِ، عَنْ حَنَشِ بْنِ الْحَارِثِ التَّنَجِيبِيِّ، عَنْ أَبِيهِ، عَنْ عَلِيِّ عَنِ النَّبِيِّ صَلَّى اللَّهُ عَلَيْهِ وَسَلَّمَ بِنَحْوِهِ.

حَدَّثَنَا إِبْرَاهِيمُ، عَنْ عَمْرِو بْنِ مَرْزُوقٍ، عَنْ عِمْرَانَ الْقَطَّانِ، عَنْ قَتَادَةَ، عَنْ سَعِيدِ بْنِ أَبِي الْحَسَنِ، عَنْ أَبِي هُرَيْرَةَ عَنِ النَّبِيِّ صَلَّى اللَّهُ عَلَيْهِ وَسَلَّمَ بِنَحْوِهِ.

⁵⁴³ İbn Ebî'd-Dünyâ, **Mücâbu'd-da've** (Mevsûatu İbn Ebî'd-Dünyâ'nın içinde), tah. Fâdıl b. Halef el-Hamâde, Dâru Atlas, Riyad, 2012, V, 236, 7.

⁵⁴⁴ İbnu'l-Cellâbî, **Cüzü İbnu'l-Cellâbî**, tah. Ebû Abdurrahman b. Akîl, Riyâd, 1416/1996, 19-22.

⁵⁴⁵ Burada geride geçen hadis metnine gönderme vardır. Hadisin metni çok uzun olduğu için ve de arada başka isnatlar da var olduğu için buraya alınmamıştır. Ancak hadisin ne olduğu ileride gelecektir.

حَدَّثَنَا إِبْرَاهِيمُ بْنُ سَعِيدٍ، عَنْ كَثِيرِ بْنِ هِشَامٍ، عَنْ جَعْفَرِ بْنِ بُرْقَانَ، عَنْ مَيْمُونِ بْنِ مِهْرَانَ، عَنِ الصَّحَّاحِ بْنِ قَيْسٍ بِمِثْلِهِ،
وَلَمْ يَرْفَعْهُ.

حَدَّثَنَا إِبْرَاهِيمُ، عَنْ أَبِي مُعَاوِيَةَ، عَنْ عُمَرَ بْنِ حَمْزَةَ، عَنْ سَالِمِ بْنِ عَبْدِ اللَّهِ بْنِ عُمَرَ، عَنْ أَبِيهِ، عَنِ النَّبِيِّ صَلَّى اللَّهُ عَلَيْهِ
وَسَلَّمَ بِنَحْوِهِ.

حَدَّثَنَا إِبْرَاهِيمُ، حَدَّثَنَا أَبُو الْيَمَانِ، عَنْ شُعَيْبِ بْنِ أَبِي حَمْزَةَ، عَنِ الزُّهْرِيِّ، عَنْ سَالِمِ، عَنْ أَبِيهِ عَنِ النَّبِيِّ صَلَّى اللَّهُ عَلَيْهِ
وَسَلَّمَ نَحْوَهُ.

حَدَّثَنَا إِبْرَاهِيمُ بْنُ سَعِيدٍ، حَدَّثَنَا دَاوُدُ بْنُ مِهْرَانَ، عَنْ دَاوُدَ بْنِ عَبْدِ الرَّحْمَنِ الْعَطَّارِ، عَنْ مُوسَى بْنِ عُقْبَةَ، عَنْ نَافِعِ، عَنِ
ابْنِ عُمَرَ عَنِ النَّبِيِّ صَلَّى اللَّهُ عَلَيْهِ وَسَلَّمَ بِنَحْوِهِ.

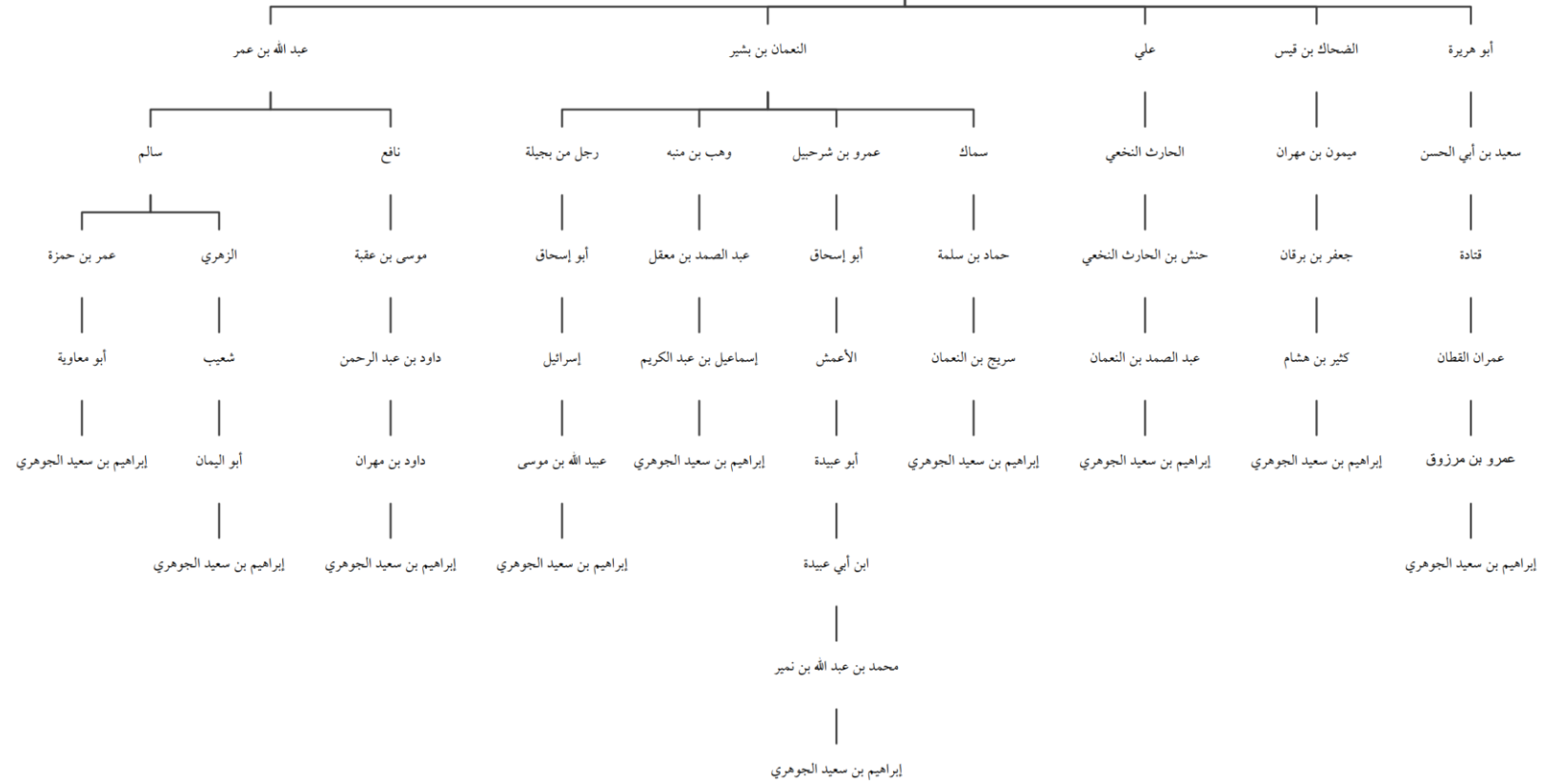

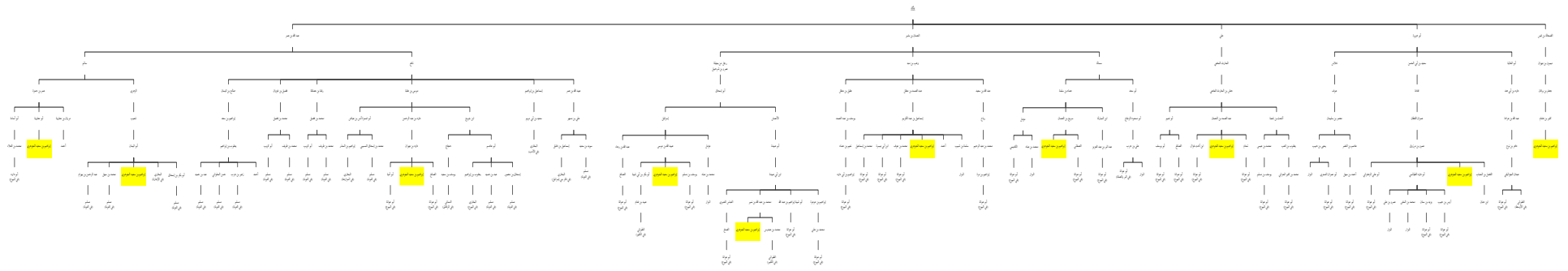

İkinci örnek:

أخبرنا أبو محمد الحسن: حدثنا محمد بن عبد الرحمن: حدثنا محمد بن هارون: حدثنا إبراهيم بن سعيد الجوهري:

حدثنا وكيع: عن العُمري: عن نافع: عن ابن عمر: أن عمر.

أخبرنا محمد: حدثنا إبراهيم بن سعيد قال حجَّاجُ بنُ مُحَمَّدٍ: عن ابنِ جُرَيْجٍ: عن أبي الزُّبَيْرِ: أَنَّهُ سَمِعَ ابْنَ عُمَرَ: أن

عمر.

أخبرنا محمد: حدثنا إبراهيم: حدثنا يزيد بن هارون: عن شعبة: عن أنس بن سيرين: عن ابن عمر: عن عمر.

أخبركم محمد: حدثنا إبراهيم: حدثنا عبيد الله بن موسى: عن سفيان: عن فراس: عن عامر: عن ابن عمر: عن عمر.

وحدثنا محمد: حدثنا إبراهيم: حدثنا مُحَمَّدُ بنُ عُبَيْدِ الطَّنَافِسيُّ: عن عَبْدِ الْمَلِكِ بنِ سُلَيْمَانَ: عن أَنَسِ بنِ سِيرِينَ: عن

ابنِ عمر: عن عمر.

وأخبركم محمد: حدثنا إبراهيم، قال إسحاقُ بنُ عيسى: عن مالك: عن نافع: عن ابنِ عمر: عن عمر.

وأخبركم محمد: حدثنا إبراهيم: حدثنا يزيد: عن أبي إسحاق: عن نافع: عن ابن عمر: عن عمر.

أخبركم محمد: حدثنا إبراهيم: حدثنا حُسينُ بنُ مُحَمَّدٍ: عن ابنِ أَبِي ذُئْبٍ: عن نافع: عن ابنِ عمر: أن عمر.

وأخبركم محمد: حدثنا إبراهيم: حدثنا موسى بن داود: عن ابنِ لهيعة: عن أبي الزُّبَيْرِ: عن ابنِ عمر: أن عمر.

أخبركم محمد: حدثنا إبراهيم: حدثنا يعلَى بنُ عُبَيْدٍ: عن عَبْدِ الْمَلِكِ بنِ أَبِي سُلَيْمَانَ: عن أَنَسِ بنِ سِيرِينَ: عن ابن

عمر: أن عمر.

وحدثنا محمد: حدثنا إبراهيم: قال يزيدُ بنُ هارونَ: عن يحيى بنِ سَعِيدِ الأَنْصَارِيِّ، عن نافع: عن ابنِ عمر: عن عمر.

أخبركم محمد: حدثنا إبراهيم: حدثني موسى بنُ إِسْمَاعِيلَ: عن حماد: عن أيوب: عن نافع: حدثنا عبد الله بن أبي بكر: عن

شعبة: عن قتادة: عن يونس بن جبير: عن ابن عمر: عن عمر.

أخبركم محمد: حدثنا إبراهيم: حدثنا موسى: عن حماد: عن عبيد الله بن عمر: عن نافع: عن ابنِ عمر:

أنَّ عُمَرَ سَأَلَ رَسُولَ اللَّهِ صَلَّى اللَّهُ عَلَيْهِ وَسَلَّمَ - وَمَعْنَى حَدِيثِهِمْ وَاحِدٌ -، فَقَالَ: أَنَّ ابْنَ عُمَرَ طَلَّقَ امْرَأَتَهُ وَهِيَ حَائِضٌ.

فَقَالَ: مُرَّةٌ فَلْيُرَاجِعْهَا فَإِذَا طَهَّرَتْ وَاعْتَسَلَتْ. وَزَادَ حَجَّاجٌ فِي حَدِيثِهِ: وَقَرَأَ رَسُولُ اللَّهِ صَلَّى اللَّهُ عَلَيْهِ وَسَلَّمَ: ((إِذَا

طلقتن النساء فطلقوهن في قبل عدتهن)).

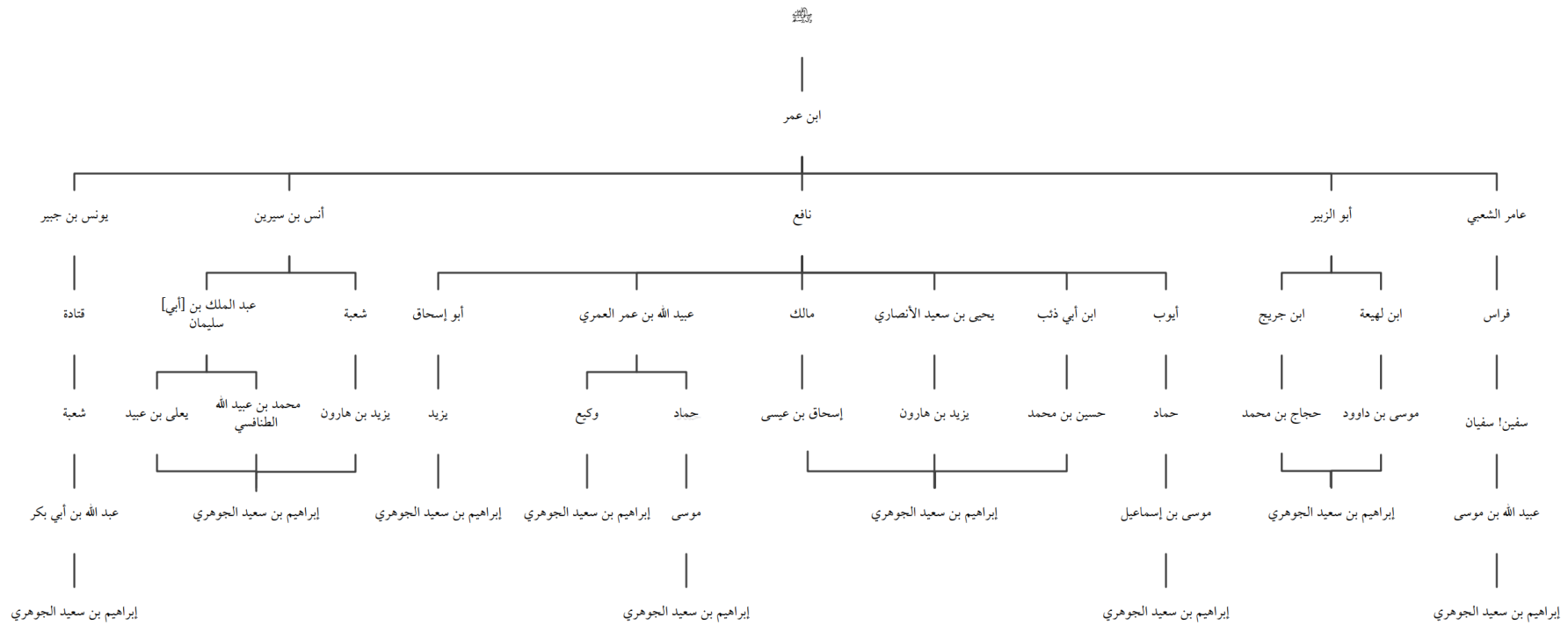

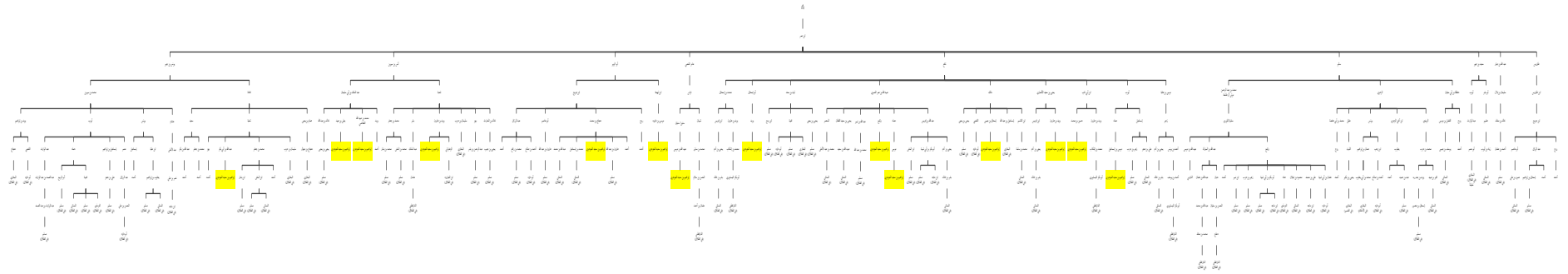

Görüldüğü gibi İbrahim b. Saîd el-Cevherî her iki örnekte de hadisi birçok vecihten nakletmiştir. Birinci örnekte ‘mağara hadisi’ diye meşhur üç kişinin mağaraya sığınıp halis amelleriyle kurtulması hadisini 5 sahabeden 10 farklı tarikle nakletmiştir. İkinci örnekte ise İbn Ömer’in hayızken hanımını boşaması hadisini İbn Ömer’den 14 tarikle nakletmiştir. Bunlar İbrahim b. Saîd’in hadisleri önce bütün tarikleriyle toplayıp daha sonra müsnedlere göre dağıttığı manasına gelir.

İbrahim b. Saîd el-Cevherî’nin ‘eğer bir hadis bende yüz vecihten rivayetle yoksa, ben kendimi onda yetim addederim’ ifadesi ile (ki burada ‘yüz’ Arapların adeti olduğu üzere kesretten kinayedir) bu örnekler ışığında Müsned’inin metodu bağlamında ‘Müsned’ini yazarken bir hadisin bütün tariklerini toplayıp sahabe müsnedlerine göre tertip etmiştir’ demek mümkündür.

3.5.3. Kıymeti

Şüphesiz İbrahim b. Saîd el-Cevherî’nin Müsned’ini kıymetli yapan en önemli husus onun bir hadisin tariklerini bir araya toplamış olmasıdır. Çünkü Ali b. el-Medîni’nin de dediği gibi bir hadisin illetini bilmenin yolu o hadisin bütün tariklerini toplamaktan geçer.⁵⁴⁶

Diğer bir husus da bu Müsned, sünneti/hadisi bize nakledenlerin sayısının bugün elimizdeki hadis eserlerinden kat kat fazla olduğunu göstermektedir.

⁵⁴⁶ İbnu’s-Salâh, **Marifetu envâi ulûmi’l-hadîs**, 91.

SONUÇ

“İbrahim b. saîd el-Cevherî'nin hadis ilmindeki yeri” isimli bu çalışmada şu sonuçlara ulaşılmıştır:

İbrahim b. Saîd el-Cevherî, hicri 170 senesinden sonra doğmuş ve 247 senesinde murabıt olarak gittiği Aynzerba (عين زربة) adlı yerde vefat etmiştir. Bugün hâlâ mevcut olan ve Anavarza olarak bilinen bu yer, Adana'nın Kozan ilçesine bağlı Dilekkaya köyünün sınırları içerisinde yer alan bir antik kenttir.

Aralarında Yahya b. Saîd el-Umevî (ö. 194/810), Ebû Muâviye ed-Darîr (ö. 194-5/809-10), Muhammed b. Fudayl (ö. 195/811), Vekî' b. Cerrâh (ö. 197/812), Süfyan b. Uyeyne (ö. 198/813), Ebû Üsâme (ö. 201/817), el-Vâkıdî (ö. 207/823), Yahya b. Maîn (ö. 233/848), Ahmed b. Hanbel (ö. 241/855)'in de olduğu yüzlerce hocadan ilim tahsil etmiştir.

İbrahim b. Saîd el-Cevherî, aralarında Kütüb-i Sitte müelliflerinin de olduğu birçok muhaddis alime hocalık yapmış biridir. Muhaddisler onun hakkında sika, sebt, imam hafız mutkin gibi ifadelerle hüsnü şahadette bulunmuşlardır.

İbrahim b. Saîd sadece bir râviden ibaret olmayıp cerh ve ta'dil, rical, ilel ve hadis şerhi gibi alanlarda da söz sahibi olduğunu gösteren bazı örneklere ulaşılmıştır. İbrahim b. Saîd'in muhaddislerden sadece hadis değil aynı zamanda onlardan cerh tadil rical gibi hususlarda da nakiller yaptığı tespit edilmiştir.

İbrahim b. Saîd'in kütüb-i sitte de 3'ü Müslim, 12'si Tirmizî, 3'ü Ebû Dâvud, 11'i Nesâî, 10'u İbn Mâce'de olmak üzere toplam 39 hadisi yer almaktadır.

Tek tek incelenen 34 hadiste bazı kusurlu rivayetler yer alsa da bunların hiç birinin İbrahim b. Said'den kaynaklı olmadığı, dolayısıyla hakkında söylenen tevsik sözlerinin ne kadar isabetli olduğu anlaşılmıştır.

İbrahim b. Saîd el-Cevherî'nin günümüze ulaşmayan büyük bir *Müsned*'i vardır. Bu *Müsned*'in bir hadisin tariklerini bir araya toplama gibi kıymetli bir özelliğe sahip olduğu tespit edilmiş, aynı zamanda eserindeki metodu hakkında ipucu veren bu özelliği muhtevî iki örnek keşfedilmiştir.

Çalışmanın bu konuda yapılacak çalışmalara ufuk açması dileğiyle...

KAYNAKÇA

- Ahmed b. Hanbel, Ebu Abdillah Ahmed b. Muhammed b. Hanbel eş-Şeybanî, **Müsnedü'l-imam Ahmed b. Hanbel**, thk. Şuayb el-Arnaût-Adil Mürşid-vd., 45 c., 1. bsk., Müessesetü'r-risale, 2001.
-, **Fedâilu's-sahâbe**, thk. Vasiyyullah Muhammed Abbas, Müessesetü'r-Risâle, 1. bs., 1403/1983.
-, **el-İlel ve ma'rifetü'r-ricâl**, thk. Vasiyyullah b. Muhammed Abbâs, Dâru'l-Hânî, Riyad, 1422/2001.
- Ali el-Medîni, Ebü'l-Hasen Alî b. Abdillâh b. Ca'fer b. Necîh es-Sa'dî, **el-İlel**, thk. Muhammed Mustafa el-Âzamî, Beyrut, el-Mektebü'l-İslâmî, 1980.
- Avcı Casim, Mu'tasım-Billâh", DİA, XXXI, 380-381.
- Aydınlı, Abdullah, "Muhtelifu'l-hadîs", DİA, XXXI, 76.
- Aykon, Necâti, **İslam Tarihi ve Medeniyeti – Abbâsîler I**, 1. bsk. Siyer Yayınları, 2018.
- Bezzar, Ebubekir Ahmed b. Amr b. Abdulhalık el-Atekî el-Bezzar, **Müsned**, thk. Mahfuzurrahman Zeynullah vd., 18 c., 1. Bsk., Medine, Mektebetü'l-ulûm ve'l-hikem, 2009.
- Bozkurt Nahide, "Me'mûn" DİA, XXIX, 102.
- Buharî, Muhammed b. İsmail Ebu Abdillah el-Buharî, **el-Camiu'l-müsnedi's-sahîhi'l-muhtasar min umûri Rasûlillahi sallallahu aleyhi ve selleme ve sünenihi ve eyyâmihî**, thk. Muhammed Züheyr b. Nasîru'n-nasîr, 9 c., 1. bsk., y.y., Daru tavki'n-necat, 1422.
-, **el-Edebü'l-Müfred**, tah. Muhammed Fuâd Abdalbaki, Dâru'l-Beşâiri'l-İslâmiyye, Beyrut, 1409/1989.
-, **et-Târîhu'l-kebîr**, Nşr. Muhammed Abdulmuid Han, 8 c., Haydarabad, Dairatu'l-Maârifî'l-islamiyye, t.y.

-, **et-Târîhu'l-Evsat**, thk. Yahya b. Abdullah, Riyâd, Mektebetü'r-Rüşd, 1426/2005.
- Bûsîrî, Şihâbüddin Ahmed b Ebîbekr el-Kinanî el-Bûsîrî, **Mısbâhu'z-zücâce fî zevâidi İbn Mâce**, thk. Kemal Yusuf el-Hut, Daru'l-Cinan, Beyrut, 1406/1986
- Bozkurt, Nahide, "Me'mûn" DİA, XXIX, 102.
- Ceyyanî, Ebu Ali Hüseyin b. Ahmed b. Muhammed el-Gassanî el-Endelüsî el-Ceyyanî, **Tesmiyetü şüyûhi Ebî Dâvûd**, thk. Muhammed es-Saîd b. Besyûnî Zağlûl, 1 c., 1. bsk., Dâru'l-Kütübi'l-İlmiyye, 1418/1998.
- Çakan, İsmail Lütfî, **Hadis Edebiyatı**, İfav yayınları, 7. bsk., İstanbul, 2009.
-, **Hadislerde Görülen İhtilaflar ve Çözüm Yolları (Muhtelifü'l-Hadis İlmi)**, İfav yayınları, 4. bsk. İstanbul, 2010.
- Dârekutnî, Ebû'l-Hasen Ali b. Ömer b. Ahmed b. Mehdî, b. Mesûd el-Bağdâdî ed-Dârekutnî, **Sünen**, thk. Şuayb Arnavut, 5 c. 1. bsk. Müessesetü'r-Risâle, Beyrut, 1424/2004.
-, **İlel**, thk. Mahfuzu'r-Rahman Zeynullah, Dâru Taybe, Riyâd, 1. bs. 1405/1985.
- Ebu Avâne, Yakub b. İshak el-İsfirâyînî, **el-Müsnedü's-sahîhu'l-muharrac alâ Sahîh-i Müslim**, thk. Abbas b. Sâfehan b. Şihabüddin vd., 20 c., 1. Bsk., Suudi Arabistan, Câmîatü'l-islamiyye, 2014.
- Ebu Dâvud, Süleyman b. el-Eşa's b. İshak el-Ezdî es-Sicistanî, **Sünenü Ebî Dâvud**, thk. Muhammed Avvâme, 5 c., 2. Bsk., Daru'l-Kıble, 1425/2009.
- Ebû Nuaym, Ahmed b. Abdullah b. Ahmed b. İshâk b. Musa el-İsfehânî, **Hilyetü'l-evliya ve tabakâti'l-asfiyâ**, 10 c. Dâru'l-Kütübi'l-İlmiyye, Beyrut, 1409.
-, **Ma'rifetü's-sahâbe**, thk. Âdil b. Yûsuf el-Azâzî, Riyad, Dâru'l-Vatan, 1419/1998
- Ebu Ya'lâ, Ahmed b. Ali b. Müsennâ b. Yahya el-Mavsılî, **Müsned**, thk. Hüseyin Selim Esed, 13 c., 1. Bsk., Dimeşk, Dâru'l-me'mûn li't-turas, 1404/1984.
- Hâkim, Ebu Abdullah Hâkim Muhammed b. Abdullah b. Muhammed b. Hamdeveyh en-Neysâbü'rî, **el-Müstedrek ale's-Sahîhayn**, thk. Mustafa Abdulkadir Atâ, 4 c., 1. Bsk., Beyrut, Daru'l-kütübi'l-ilmîyye, 1990.

- Hamevî, Şihabüddin Ebu Abdullah Yakut b. Abdullah er-Rûmî el-Hamevî, **Mu‘cemü’l-büldan**, 7 c., 2. Bsk., thk. Ferid Abdülaziz el-Cündî, Beyrut, Dâru’l-Kütübi’l-İlmiyye, t.y.
- Hatîb el-Bağdâdî, Ebubekir Ahmed b. Ali b. Sabit el-Hatîb el-Bağdâdî, **Târîhu Medîneti’s-Selâm (Târîhu Bağdad)**, thk. Beşşâr Avvâd Ma‘rûf., 16 c. 1. bsk., Beyrut, Dâru’l-Ğarbi’l-İslâmî, 2001.
-, **el-Kifâye fi ilmi’r-rivâye**, thk. Ahmed Ömer Hâşim, Beyrut, Dâru’l-Kitâbi’l-Arabî, 2.bs. 1986.
-, **er-Rihle fî talebi’l-hadîs**, thk. Nureddin Itr, Dâru’l-Kütübi’l-İlmiyye, Beyrut, 1.bs. 1975, 127.
-, **el-Câmî li-ahlâkı’r-râvî ve âdâbi’s-sâmi’**, thk. Dr. Muhammed Accâc el-Hatîb, Beyrut, Müessesetü’r-Risâle, 3. bs. 1996.
-, **Şerefu ashâbi’l-hadîs**, nşr. Mehmed Said Hatiboğlu, Ankara Üniversitesi Basımevi, Ankara 1971.
-, **el-Fakîh ve’l-Mütefakkîh**, thk. Âdil b. Yusuf, Dâru İbni’l-Cevzî, Suudi Arabistan, 2. bs. 1421
-, **el-Buhalâ**, thk. Bessâm Abdulvehhab, Dâru İbn Hazm, 1. bs. 2000.
- Hatiboğlu İbrahim, “Müsned”, **DİA**, XXXII, 99.
- Hattâbî, Ebu Süleyman Hamd b. Muhammed el-Hattabî, **Maâlimü’s-Sünen**, el-Matbaatu’l-İlmiyye, Haleb, 1351/1932.
- Heysemî, Ebu’l-Hasen Nureddin Ali b. Ebubekir Süleyman el-Heysemî, **Mecmeu’z-zevâid ve menbau’l-fevâid**, 23 c. 1. Bsk. thk. Hüseyin Selîm Esed ed-Dârânî, Dâru’l-minhâc, Cidde 1436/2015.
- Humeydi, Ebubekir Abdullah b. ez-Zübeyr b. İsa b. Ubeydullah el-Kuraşî el-Humeydî, **el-Müsned**, thk. Hasen Selim Esed ed-Dârânî, 2 c. Dâru’s-Sekâ, Dımeşk-Suriye, 1996.
- Huttelî, Ebu’l-Kasım İshak b. İbrahim, **Kitâbu’d-dîbâc**, thk. İbrahim Salih, Dâru’l-Beşâir, 1. bs. 1994.

- Hüzelî, Ebû'l-Kâsım Yûsuf b. Ali el-Hüzelî el-Mağribî, **el-Kâmil fi'l-kırââtî'l-aşr ve'l-erbaîni'z-zâide aleyhâ**, thk. Cemâl b. es-Seyyid b. Rifâî, Müessesetü Semâ, 1.bs. 2007
- İbn Adî, Ebû Ahmed Abdullah b. Adî el-Cürcânî (ö. 365/976), **el-Kâmil fi duafâi'r-ricâl** thk. Dr. Mâzin es-Sirsâvî, 11 c. Riyad, Mektebetü'r-Rüşd, 1434/2013.
- İbn Asakir, Ebu'l-kasım Ali b. Hasen b. Hibatullah b. Asakir, **Târîhu Dimaşk**, thk. Amr b. Garâme el-Amravî, 80 c., 1. b., Beyrut-Daru'l-fikr, 1415/1995.
- İbn Ebi Hatim, Ebu Muhammed Abdurrahman b. Muhammed b. İdris er-Razî İbn Ebi Hatim, **el-Cerhu ve't-ta'dil**, 9 C., 1. b., Nşr. Meclisü dairati meârifî'l-osmaniyye-Haydarabad, Beyrut-Daru ihyai't-türasi'l-arabiyy, 1952.
-, **İlel**, thk. Dr. Sad b. Abdullah ve Hâlid b. Abdurrahman danışmanlığında bir grup, 1. bs. 1427/2006.
- İbn Ebî Şeybe, Ebubekir b. Ebî Şeybe Abdullah b. Muhammed b. İbrahim el-Absî, **el-Musannef**, thk. Muhammed Avvâme, 26 c., 1. Bsk., Cidde, Daru'l-Kıble, 1427/2006.
- İbn Ebî Yalâ, Ebu'l-Hüseyn Muhammed b. Ebî Yalâ el-Ferrâ el-Bağdâdî el-Hanbelî, **Tabakâtu'l-hanâbile**, 3 c. thk. Dr. Abdurrahman b. Süleyman, Riyad 1419/1999
- İbn Ebi'd-Dünya, Ebubekir Abdullah b. Muhammed b. Ebi'd-dünya, **Mevsûatu İbn Ebî'd-Dünyâ**, thk. Fâdıl b. Halef el-Hammâde, 8 c., 1. b., Dâru Atlas, Riyad, 1433/2012.
- İbn Hacer, Ebu'l-fadl Ahmed b. Ali b. Hacer el-Askalanî, **Tehzibu't-Tehzîb**, 12 c., 1. bs. Haydarabad, Meclisü Daireti'l-Maarifi'n-Nizamiyye, 1325.
-, **Takrîbu't-tehzîb**, tah. Muhammed Avvâme, 1 c., 1. bs. Suriye, Dâru'r-reşîd, 1406/1986.
-, **Lisânü'l-mîzân**, thk. Abdulfettah Ebû Gudde, 10 c., 1. b., Mektebu'l-matbûâtî'l-İslâmiyye, 2002/1423.
-, **İthafu'l-mehera bi'l-fevaidi'l-mübtekera min etrafi'l-aşera**, thk. Züheyr b. Nasır en-Nasır, 19 c., 1. b., Medine, Mucemma' el-Melik Fehd litibaati'l-Mushafi'ş-şerif, 1994.

-, **et-Telhîsu'l-habîr tî tahrîci ahâdîsi'r-râfii'l-kebîr**, thk. Ebû Âsım Hasen b. Abbâs, 4 c., 1. b., Mısır, Müessesetü Kurtuba, 1995/1416.
- İbn Hibban, Muhammed b. Hibban b. Ahmed b. Hibban et-Temimi, **Sahîh (el-İhsan fî takribi sahihi ibn Hibban)**, thk. Şuayb Arnavut, 18 c., 1. Bsk., Beyrut, Müessesetü'r-risale, 1988.
-, **es-Sikat**, 9 c., 1. bs. thk. Muhammed Abulmuîd, Vizâratü'l-Maârif, 1.bs. 1393/1973
- İbn Huzeyme, Ebubekir Muhammed b. İshak b. Huzeyme en-Neysaburî, **Sahîh**, thk. Muhammed Mustafa el-Azamî, 4 c., 2. Bsk., Beyrut, el-Mektebetü'l-İslamiyye, 1992.
- İbn Kesir, Ebu'l fida İsmail b. Ömer İbn Kesir el-Kuraşî, **el-Bidaye ve'n-nihaye**, thk. Şuayb Arnavut ve Beşşar Avvâd Marûf, Katar, Dâru İbn Kesîr, 2015.
- İbn Mace, Ebu Abdullah Muhammed b. Yezid el-Kazvinî, **Sünen**, thk. Muhammed Fuad Abdalbaki, 2 c., y.y., Daru ihyai'l-kütübi'l-arabiyye, t.y.
- İbn Mende, Ebû Abdullah Muhammed b. İshâk b. Muhammed b. Yahya b. Mende, **el-İmân**, 2 c. Thk. Dr. Ali b. Muhammed b. Nâsır, Müessesetü'r-Risâle, Beyrut, 1406.
- İbnü'l-Adîm Kemâlüddîn Ebü'l-Kâsım Ömer b. Ahmed b. Hibetillâh, **Buğyetu't-taleb fî târîhi Haleb**, 12 c. thk. Dr. Süheyl Zekkâr, Dâru'l-Fikr, t.y.
- İbnu'l-Cellâbî, Kâdî Ebû Abdullah Muhammed b. Alî İbnu'l-Cellâbî, Cüzü İbnu'l-Cellâbî, tah. Ebû Abdurrahman b. Akîl, Rıyâd, 1. bsk. 1416/1996.
- İbnü'l-Cevzî, Ebû'l-Ferec Cemâlüddin Abdurrahman b. Ali b. Muhammed el-Bağdâdî, **el-Muntazam fî târîhi'l-mulûk ve'l-ümem**, 2. bsk, Beyrut, Dâru'l-kütübi'l-ilmıyye, 1995.
- İbnü'l-Cezerî, Şemsüddin Ebî'l-Hayr Muhammed b. Muhammed, **Ğâyetü'n-nihâye fî tabakâti'l-kurrâ**, nşr. Bergstraesser, Beyrut, Dâru'l-Kütübi'l-İlmıyye, 2 c., 1.bs. 2006.
- İbnü'l-Cüneyd, Ebû İshâk İbrahim b. Abdullah el-Huttelî, **Su'âlâtü İbni'l-Cüneyd**, nşr. Dr. Ahmed Muhammed Nûrseyf, 1 c. 1. bsk., Medine, 1408/1988.

- İbnü'l-Esir, Ebul Hasen Ali b. Ebi'l-kerem Muhammed b. Muhammed el-Cezeri İzzeddin
ibnü'l-Esir, **el-Kâmil fi't-tarîh**, 1. bsk., Beyrut, Dâru'l-Kütübi'l-İlmiyye,
1987.
- İbnü'l-Münâdî, Ebü'l-Hüseyn Ahmed b. Ca'fer b. Muhammed, **el-Melâhim**, 1 c. thk.
Abdülkerim Ukaylî, Dâru's-Sîre, 1418.
- İbnu'n-Nedîm, Ebû'l-Ferec Muhammed b. İshâk b. Muhammed el-Bağdâdî, **el-Fihrist**, thk.
İbrahim Ramazan, 2. bsk. Dâru'l-Marife, Beyrut, 1417/1997
- İbnu's-Salâh, Osman b. Abdurrahman Ebû Amr, **Marifetu envâi ulûmi'l-hadîs
(Mukaddimetu İbni's-Salah)**, thk. Nureddin Itr, Beyrut, Dâru'l-Fikr,
1406/1986
- Kâdî İyâd, İyâd b. Musa b. İyâd el-Yahsubî es-Sebtî, **el-İlmâ' fi dabt'r-rivâye ve takyîdi's-
semâ'**, thk. Seyyid Ahmed Sakr, Dâru't-Turâs, 1. bsk. 1379/1970.
- Kan, Kadir, "Vâsik-Billâh", **DİA**, XLII, 549.
- Kandemir, M. Yaşar, "Garîbu'l-Hadîs", **DİA**, XIII, 376.
- Kırpınar, Mahmut, Mûtevekkil-Alellah", **DİA**, XXXII, 212-213.
- Marûf, Beşşâr Avvâd, **Mevsûatü akvâli Yahya b. Maîn fi'l-cerh ve't-tadîl ve ileli'l-hadîs**,
Beyrut, 5 c. Dâru'l-Garbi'l-İslâmî, 1430/2009
- Mizzî, Yusuf b. Abdurrahman Ebu'l-Haccac Cemalüddin el-Mizzî, **Tehzîbu'l-Kemal fi
esmai'r-ricâl**, thk. Beşşâr Avvad Maruf, 35 c., 1. b., Beyrut-Müessesetü'r-
Risâle 1402/1982.
-, **Tuhfetu'l-eşrâf bi marifeti'l-atrâf**, thk. Dr. Beşşâr Avvâd
Maruf, Dâru'l- Ğarbi'l-İslâmî, Beyrut, 1. bs. 1990.
- Moğultay, Ebu Abdullah Alaüddin Moğultay b. Kılıç el-Bekceri el Mısri, **İkmalu tehzi'bi'l-
kemal fi esmai'r-ricâl**, thk. Ebu Abdurrahman Adil b. Muhammed- Ebu
muhammed Üsame b. İbrahim, 12 c., 1. Bsk., Kahire, el-fariku'l-hadise li't-
tıbaati ve'n-neşr, 2001.
- Müslim, Müslim b. Haccac Ebu'l-hasen el-Kuşeyrî en-Neysabûrî, **el-Müsnedü's-sahihi'l-
muhtasar bi nakli'l-adli ani'l-adli ila Rasûlillahi sallallahu aleyhi ve
sellem**, thk. Muhammed Fuad Abdulbaki, 5 c., 1. Bsk., Beyrut, Daru
ihyai't-turasi'l-arabi, 1991.

-, **el-Künâ ve'l-esmâ**, thk. Abdurrahim Muhammed Ahmed el-Kaşkarî, 2 c., Medine, Câmîatu'l-İslâmiyye, 1404/1984.
- Nesâî, Ebu Abdurrahman Ahmed b. Şuayb b. Ali el-Horasanî en-Nesâî, **el-Mücteba mine's-Sünen**, thk. Abdulfettah Ebu Gudde, 9 c., 2. Bsk., Halep, Mektebetü'l-matbuatu'l-İslamiyye, 1986.
-, **es-Sünenü'l-kübrâ**, thk. Hasen Abdülmünî'm Çelebi, 12 c., 1. Bsk., Beyrut, Müessesetü'r-risale, 2001.
- Râmehürmüzî, Ebû Muhammed el-Hasen b. Abdurrahman er-Râmehürmüzî, **el-Muhaddisü'l-fâsil beyne'r-râvî ve'l-vâî**, thk. Ümmü Abdullah bint. Mukbil b. Hâdî, Katar, Dâru'l-İmâm el-Buhârî, 1 c. 1. bs.
- Saîd b. Mensûr, Ebû Osman Saîd b. Mensûr b. Şube el-Horasânî, **Sünen**, thk. Habîburrahman el-Azamî, 2 c. Dâru'l-Kütübi'l-İlmiyye, Beyrut, 1985.
- Sallâbi, Prof. Dr. Ali Muhammed, **Abbâsîler Dönemi ve Murabıtlar Devleti**, trc. Ayhan Ak, Ravza Yayınları, 2006, 101.
- Semânî, Ebû Sa'd Abdülkerîm b. Muhammed b. Mansûr es-Semânî, **el-Ensâb**, thk. Abdurrahman b. Yahyâ el-Mu'allimî el-Yemânî v.dğr. Haydarabad: Meclisü Dâirati'l-Ma'ârifî'l-Osmâniyye, 1962.
- Sezgin, M. Fuat, Buhârî'nin Kaynakları, Kitâbiyât Yayınları, 2. Baskı, 2000 Ankara.
- Sıbt İbnü'l-Cevzî, Ebu'l-Muzaffer Şemsüddin Yusuf b. Kızıoğlu et-Türkî el-Avnî el-Bağdâdî, **Mirâtü'z-zamân fi Târîhi'l-ayân**, 1. bs., Beyrut, er-Risâletü'l-âlemiyye, 2013.
- Suyûtî, Ebü'l-Fazl Celâlüddîn Abdurrahmân b. Ebî Bekr b. Muhammed el-Hudayrî, **ed-Dîbâc alâ Sahîhi Müslim b. el-Haccâc**, thk. Ebû İshak el-Huveynî, Dâru İbn Affân, Suudi Arabistan 1416/1996
-, **Târîhu'l-hulefâ**, 2. bsk. Katar, Vizâratü'l-evkâf-Devletü Katar, 2013.
- Sülemî, Ebû Abdurrahman Muhammed b. el-Hüseyn es-Sülemî, **Suâlâtü's-Sülemî li'd-Dârekutnî**, thk. Dr. Sa'd b. Abdullah el-Humeyyid ve diğrleri, 1. bs. Riyâd, 1427
- Taberanî, Süleyman b. Ahmed b. Eyyub Ebu'l-Kasım et-Taberanî, **el-Mu'cemü'l-kebîr**, thk. Hamdî Abdülmecîd es-Selefi, 25 c. Mektebetü İbn Teymiyye, Kâhire.

-, **el-Mu‘cemü’l-evsat**, thk. Tarık b. İvadullah b. Muhammed-Abdulmuhsin b. İbrahim el-Hüseynî, 10 c., Kahire, Daru’l-hameyn, 1415
-, **el-Mu‘cemü’s-sağır**, tah. Muhammed Şekûr Mahmud, 2 c. 1. bsk. el-Mektebu’l-İslâmî, Beyrut, 1405/1985.
-, ed-Duâ, thk. Muhammed Saîd b. Muhammed Hasen el-Buhârî, 3 c. 1. bsk. Dâru’l-Beşâiri’l-İslâmiyye, Beyrut, 1407/1987.
- Taberî, Ebu Cafer Muhammed b. Cerir et-Taberî, **Câmiu’l-beyân an te’vîli’l-âyi’l-Kurân**, 1. bsk. 26 c. thk. Dr. Abdullah b. Abdulmuhsin et-Türkî, Hicr li’t-Tıbâa, 2001/1422.
-, **Târîhu’r-rusûl ve’l-mülûk**, Mısır, Daru’l-mearif, t.y.
- Tirmizî, Muhammed b. İsa b. Sevra b. Musa et-Tirmizî, **Sünenü’t-Tirmizî**, thk. Ahmed Muhammed Şakir-Muhammed Fuad Abdulbaki-İbrahim Atve İvad, 5 c., 2. Bsk., Mısır, Şirketü mektebeti ve matbaati Mustafa el-babî, 1975.
-, **el-İlelu’l-Kebîr**, thk. Subhî es-Sâmurâî, Beyrut, Âlemu’l-Kütüb, 1409.
- Ukaylî, Ebû Cafer Muhammed b. Amr b. Musa (ö. 322/934), **ed-Duafâ**, thk. Dr. Mâzin b. Muhammed es-Sersâvî, Kahire, Mektebetü Dâru İbn Abbâs, 1429/2008
- Yazıcı, Emre, **Muhtasar Hadis Usulü Tarihi**, Yasin Yayınevi, İstanbul, 2009, 12.
- Yıldız Hakkı Dursun, “Abbâsîler”, DİA, I, 41-42.
- Yiğit, İsmail, “Ribât” DİA, İstanbul, XXXV, 76
- Yücesoy, Hayrettin, “Mihne” DİA, XXX, 26-28.
- Zehebî, Şemsüddin Ebu Abdullah Muhammed b. Osman b. Kaymaz ez-Zehebî, **Siyeru A’lâmu’n-Nübelâ**, thk. Şuayb el-Arnaût, 25 c. 3. bs., Müessesetü’r-Risâle, 1405/1985.
-, **Târîhu’l-İslâm ve vefeyâtü’l-meşâhîr ve’l-a’lâm**, thk. Beşşâr Avvâd Ma’rûf, 15 c. 1. bs., Beyrut, Dâru’l-Ğarbi’l-İslâmî, 2003.
-, **Mîzânu’l-i’tidâl fî nakdi’r-ricâl**, thk. Muhammed Rıdvân Araksûsî, Dâru’r-Risâleti’l-Âlemiyye, 1. bs., 1430/2009.