



**FATİH SULTAN MEHMET VAKIF ÜNİVERSİTESİ
LİSANSÜSTÜ EĞİTİM ENSTİTÜSÜ
GELENEKSEL TÜRK SANATLARI ANASANAT DALI
GELENEKSEL TÜRK SANATLARI PROGRAMI**

**ETNOLOG SABİHA TANSUĞ HAYATI, TÜRKMEN
GİYİMİ VE BAŞLIKLARI KONUSUNDAKİ
ARAŞTIRMALARI VE KOLEKSİYONUN
İNCELENMESİ**

YÜKSEK LİSANS TEZİ

NECLA YILMAZ

İSTANBUL, 2021



**FATİH SULTAN MEHMET VAKIF ÜNİVERSİTESİ
LİSANSÜSTÜ EĞİTİM ENSTİTÜSÜ
GELENEKSEL TÜRK SANATLARI ANASANAT DALI
GELENEKSEL TÜRK SANATLARI PROGRAMI**

**ETNOLOG SABİHA TANSUĞ HAYATI, TÜRKMEN
GİYİMİ VE BAŞLIKLARI KONUSUNDAKİ
ARAŞTIRMALARI VE KOLEKSİYONUN İNCELENMESİ**

YÜKSEK LİSANS TEZİ

**NECLA YILMAZ
(180301023)**

**Danışman
(Prof. Dr. Aydın UĞURLU)**

İSTANBUL, 2021

25/ 06/2021

LİSANSÜSTÜ EĞİTİM ENSTİTÜSÜ MÜDÜRLÜĞÜNE

Geleneksel Türk Sanatları Anasanat Dalı'nda 180301023 numaralı Necla YILMAZ'ın hazırladığı "Etnolog Sabiha Tansuğ Hayatı, Türkmen Giyimi ve Başlıkları Konusundaki Araştırmaları ve Koleksiyonun İncelenmesi" konulu Geleneksel Türk Sanatları Tezli Yüksek Lisans tezi ile ilgili 2. Tez Savunma Sınavı, 25/06/2021 Cuma günü saat 15 :00 da yapılmış, sorulara alınan cevaplar sonunda adayın tezinin **KABULÜNE** karar verilmiştir.

Düzeltilme verilmesi halinde:

Adı geçen öğrencinin Tez Savunma Sınavı .../.../20... tarihinde, saat ...:.. da yapılacaktır.

Tez Adı Değişikliği Yapılması Halinde: Tez adının
.....
şeklinde değiştirilmesi uygundur.

Jüri Üyesi	Tarih	İmza
(Danışman) Prof. Dr. Aydın UĞURLU	25/06/2021	KABUL
Dr. Öğr. Üyesi Mustafa N. ÇELEBİ	25/06/2021	KABUL
Dr. Öğr. Üyesi Ülkü GEZER	25/06/2021	KABUL

BEYAN/ ETİK BİLDİRİM

Bu tezin yazılmasında bilimsel ahlak kurallarına uyulduğunu, başkalarının eserlerinden yararlanılması durumunda bilimsel normlara uygun olarak atıfta bulunulduğunu, kullanılan verilerde herhangi bir tahrifat yapılmadığını, tezin herhangi bir kısmının bağılı olduğum üniversite veya bir başka üniversitedeki başka bir çalışma olarak sunulmadığını beyan ederim.

NECLA YILMAZ

28.01.2021

DÜZELTME METNİ

- 1.İmla ve dilbilgisi hatalarını giderme.
- 2.Çizim eksiklerini tamamlama.
- 3.Tez evrenini daraltma.
- 4.Görsel düzenlemeleri yapma.

ETNOLOG SABİHA TANSUĞ HAYATI, TÜRKMEN GİYİMİ VE BAŞLIKLARI KONUSUNDAKİ ARAŞTIRMALARI VE KOLEKSİYONU İNCELENMESİ

NECLA YILMAZ

ÖZET

Sabiha Tansuğ, 1965 yılından günümüze Anadolu Türkmenleri ve giyim kuşamları hakkında pek çok araştırma yapmış, bu konuda yurt içi ve yurtdışında sayısız sergiler açmış, 200'ü aşkın makale, üç kitap yazmıştır. Ancak tüm gayretine ve başvurularına rağmen Anadolu kültürünü sergileyebileceği bir müze açmaya muvaffak olamamıştır

1931 doğumlu olan Sabiha Tansuğ, 55 yıldan beri derlediği koleksiyonunu geç de olsa gün yüzüne çıkarmak amacıyla 2020 yılında müze projesini başlattı. “Geleneksel Anadolu Giyim Kuşamları Müzesini” kurma çalışmalarını yürütmek amacıyla İzmir’e taşındı. Müzesinde sergilemeyi amaçladığı 2700 adet eser içeren derlemesi, Türkmen, Yörük, şehirli, kadın-erkek-çocuk giysileri, gelinlikler, hamam tekstilleri ve bu gruplar tarafından kullanılan eşyaları kapsamaktadır.

Bu çalışma, Sabiha Tansuğ koleksiyonundan seçilen eserlerin tanımlarını, bulunduğu yörenin yüzyıllar öncesinden günümüze yansıyan geleneklerini, renk ve motiflerin simgesel özelliklerini, karakteristik uygulama yöntemlerini içermektedir. Araştırmamıza konu yaptığımız giysilerin tamamının orijinalliği yöresel isimleriyle yüzyıllarca kullanılmış olduğu, Tansuğ tarafından uzmanlara etüt ettirilerek kanıtlanmıştır.

Tez çalışması, S. Tansuğ’un eşi Haluk Tansuğ’un çektiği fotoğraflar eşliğinde, Bergama-merkez Kapıkaya köyü, Edremit-Tahtakuşlar köyü, Bursa ili Keles ilçesi, Bartın, Çanakkale, Eskişehir ili etnik grupları, İzmir’in Bergama-Karaburun-Ödemiş, Kayseri’nin Develi köyü, Kütahya ili, Bodrum, Kumköy, ilçeleri, Sivas, Tokat ili Sıraç Türkmenlerinin orijinalliği uzmanlarca onaylanmış

14 adet takım halindeki kostümlerinin açıklama ve kültürel alt yapısını içermektedir.

Tezin 1.bölümünde Sabiha Tansuğ'un hayatı ve çalışmalarının yanında Türkiye'de giyim kuşam alanında faaliyetlerde bulunan diğer koleksiyonculardan kısaca bahsedilmiştir. 2. bölümde Anadolu dokuma geleneği ve Türkmen giyiminin kökenleri, 3. bölümde Sabiha Tansuğ koleksiyonunda bulunan 14 adet orijinaliği onaylanmış giyim-kuşamın incelenmesi, 4. bölümde sonuç yazılmıştır. Bilgiler, 2019 yılında Sabiha Tansuğ ile yaptığım röportajlar, yazdığı kitaplar, televizyon programları, danışman hocam Prof. Dr. Aydın Uğurlu'nun Anadolu kültürü anlatımları, konuyla ilgili kitaplar, internet verileri, tezler ve makaleler ışığında incelenerek yazılmıştır.

Anahtar Kelimeler: Sabiha Tansuğ, Anadolu başlıkları, Türkmen giyimi, gelenek, görenek, motif, el sanatları, Yörük, Türkmen.

**AN EXAMINATION ON THE LIFE OF ETNOLOGIST SABIHA
TANSUĐ, HER RESEARCH ON TURKMEN DRESSES AND
HEADWEARS AND HER COLLECTIONS**

NECLA YILMAZ

ABSTRACT

Ms. Sabiha Tansuđ has compiled traditional clothing of Anatolian Turkmen and Urban people since 1965. She organized numerous exhibitions in Turkey and abroad and authored more than 200 articles as well 3 books. However, despite all her efforts and calls, she was not able to open a museum where Anatolian culture would be exhibited. Thus, such a valuable cultural treasure could not be publicized and reached to their true owners, the Anatolian people, by going beyond the knowledge of limited circles.

Ms. Sabiha Tansuđ, born in 1931, initiated her museum project in 2020 to eventually unearth her collection which she had been cherishing for 55 years. To this aim, she moved to Izmir in order to carry out the works to establish the "Traditional Anatolian Dress Costume Museum". Her compilation, which includes 2700 pieces to be exhibited in her museum, covers women, men, and children clothes, wedding gowns, bath textiles and items used by these groups, primarily in Turkmen, Anatolian nomad, and urban forms.

This study includes the analysis of the works selected from the Sabiha Tansuđ collection, the reflections of ages-old regional traditions to today, the symbolic features of colors and motifs, and characteristic application methods. The authenticity of all of the clothes we have analyzed, and that they have been used for centuries with their local names are proved by Ms. Tansuđ with experts' studies.

The thesis study includes the analyses of 14 set of costumes and their cultural infrastructures whose authenticity was confirmed by experts. In accompany with the photographs taken by Haluk Tansuđ, the ex-spouse of Ms. S. Tansuđ, they belong to Balıkesir central province Kapıkaya Village, Edremit-Tahtakuşlar

Village, Bursa province Keles district, Bartın, Çanakkale, Eskişehir provinces ethnical groups, Bergama-Karaburun-Ödemiş districts of İzmir, Develi village of Kayseri, Kütahya province, Bodrum, Kumköy districts, Sivas and Tokat province Sıraç Turkmens.

The first chapter of the thesis reviews the life and the search of Sabiha Tansuğ, at the same time given a short brief about other collectioners who are collecting and working on traditional Anatolian Turkomen dressings. The second chapter includes the textile heritage of Anatolia end historical backgrounds of Turkomen womenswear, the third chapter deals with dresses of the regions, the forth chapter includes result, mentioned above.

The thesis benefits from my interview made with her in 2019, television programs, narration of my supervisor Prof. Dr. Aydın Uğurlu on Anatolian culture, related books about the subject, internet data and essays.

Keywords: Sabiha Tansuğ, Anatolian Headwear, Turkmen dresses, customs, Turkomen traditions, Anatolian art and craft, motives Anatolian nomads, Yoruks, Turkomens.

ÖNSÖZ

Tezin amacı: T.C. tarihinde ilk sıradan vatandaş olarak resmi paraya basılmış olan Sabiha Tansuğ'un hayatını ve çalışmalarını belgelemek, 40 yılı aşan etnolojik araştırmaları ışığında derlediği Anadolu Türkmen giyimine ait 14 adet giysiyi tıpkı kendisinin yaptığı gibi kökenleriyle araştırmak ve farklı bölgelerde yaşayan Türkmen gruplarına ait verileri aynı tez içinde kayıtlara geçirmektir.

Diğer yandan, küreselleşen ekonomiler ve dijital teknolojilerin sebep olduğu modalar ve yeni yaşam şekilleri milletlerin karakteristik özelliklerini kaybetmesine ve yeni yetişen nesillerin geçmişlerini bilmemekten kaynaklı kimliksizleşmelerine yol açmaktadır. Bu tez çalışmasının hedefi; unutulmaya yüz tutmuş gelenekleri kısmen de olsa kayıt altına almak, gelecek nesillere yazılı bir kaynak kazandırmaktır.

Tansuğ'a 2019 yılında iki defa Mecidiyeköy'deki evinde yaptığım ziyaret, bu görüşmelerde yaptığım kayıtlar ve Ortaklar caddesinde Müzeye çevirdiği evini ziyaretim konu hakkında geniş bilgi sahibi olmamı sağlamıştır.



Resim 1.1. Sabiha Tansuğ, Necla Yılmaz. Mecidiyeköy, İstanbul, 2019

Ancak 2020 yılı boyunca devam eden Covid-19 virüsü tehlikesi ve bundan kaynaklı sokağa çıkma yasakları, seyahat yasakları ve Tansuğ'un doktoru

tarafından izole edilmesi ve bu nedenle müzesini kapatmak zorunda kalması, kendileriyle karşılıklı olarak ileri düzeyde çalışmamıza engel teşkil etmiş, arařtırmalarda giysi çeřitlerinin sınırlı kalmasına neden olmuřtur. Örneęin řehirli halk giyimi, hotozların bir kısmı, bindallılar, hamam tekstili ve eřyaları, erkek ve çocuk giyimi arařtırmanın dıřında tutulmuřtur.

Bu çalışmamda konuyu seçmemde ve arařtırmamda beni yönlendiren, bilgi kaynaklarına ulaşmamda yol gösteren hocam Prof. Dr. Aydın UĞURLU'ya, teslim süreci ve düzenlemeler konusunda yardımını esirgemeyen bölüm başkanım Dr. Öğr. Üyesi Mustafa N. ÇELEBİ'ye, tez içerięi, eser uygulama süreci ve düzenlemelerde özveriyle yol gösteren Dr. Öğretim Üyesi Servet Senem UĞURLU'ya, görsel kullanımı ve düzenlemeleri hakkında fikirleriyle yön veren Dr. Öğretim Üyesi Ülkü GEZER'e ve arřivlerindeki tez içerięimle benzerlik gösteren giyim kuřamları incelemem, ölçülendirmem konusunda yardım eden Sadberk Hanım Müzesi Sanat Tarihi uzmanı Lale GÖRÜNÜR'e teřekkürü borç bilirim.

Aęustos, 2020

Necla YILMAZ

İÇİNDEKİLER

ÖZET.....	iv
ABSTRACT	vi
ÖNSÖZ.....	viii
RESİM LİSTESİ.....	xii
ÇİZİMLER LİSTESİ	xvii
KISALTMALAR	xxi
GİRİŞ	1
BİRİNCİ BÖLÜM.....	5
1. TÜRKİYE’DE GİYİM KOLEKSİYONERLİĞİ VE SABİHA TANSUĞ BİYOGRAFİSİ.....	5
1.1. KOLEKSİYONCULUK VE TÜRKİYE’DE GİYİM KUŞAM KOLEKSİYONCULUĞUNUN GÜNÜMÜZDEKİ DURUMU	5
1.2. TÜRK GİYİM KUŞAMI ALANINDA ÇALIŞMIŞ VE ÇALIŞMAKTA OLAN KOLEKSİYONERLER	6
1.3. SABİHA TANSUĞ BİYOGRAFİSİ.....	21
İKİNCİ BÖLÜM.....	47
2. ANADOLU TEKSTİL GELENEĞİ VE TÜRKMEN GİYİMİNİN KÖKENLERİ.....	47
2.1. ANADOLU TEKSTİL GELENEĞİ	47
2.2. HUN, UYGUR, SELÇUKLU VE OSMANLI ÖZELİNDE TÜRKMEN GIYİMİNİN KÖKENLERİ.....	51
2.2.1. Hun Türklerinde Giyim Kuşam (M.Ö. 3.yy- M.S. 2.yy.)	51
2.2.2. Göktürklerde Giyim Kuşam (551-745).....	55
2.2.3. Uygur Türklerinde Giyim Kuşam (744-845).....	58
2.2.4. Anadolu Selçuklu Döneminde Giyim Kuşam.....	62
2.2.5. Osmanlılarda Saray ve Halk Giyimi.....	65
2.3. TÜRKMENLERİN ÖNLÜK, YAYGI VE GÜNDELİK KUMAŞLARINDA KULLANDIĞI DOKUMA ÇEŞİTLERİ	70
2.4. TÜRKMEN GİYSİ, YAYGI, HEYBE, ÇORAP VE ÖNLÜKLERİNDE SIKLIKLA KULLANILAN MOTİFLER.....	74

ÜÇÜNCÜ BÖLÜM	76
3. SABİHA TANSUĞ DERLEMİNDEKİ GELENEKSEL TÜRKMEN GELİN VE KADIN GİYİMİNİ İÇEREN 14 ESERİN İNCELENMESİ	76
3.1. KATALOG NO. 1: BARTIN YÖRESİ GELENEKSEL KADIN GİYİMİ.....	79
3.2. KATALOG NO. 2: BURSA/KELES YÖRESİ GELENEKSEL TÜRKMEN KADIN GİYİMİ	85
3.3. KATALOG NO.3: ÇANAKKALE YÖRESİ GELENEKSEL KADIN GİYİMİ.....	94
3.4. KATALOG NO. 4: BODRUM (MUĞLA) YÖRESİ GELENEKSEL GELİN GİYİMİ	103
3.5. KATALOG NO. 5: ESKİŞEHİR YÖRESİ GELENEKSEL GİYİMİ.....	111
3.6. KATALOG NO. 6: İZMİR/KARABURUN GELENEKSEL TÜRKMEN GELİN GİYİMİ	117
3.7. KATALOG NO. 7: ÖDEMİŞ/KAYAKÖY YÖRESİ GELENEKSEL TÜRKMEN GELİNİ	126
3.8. KATALOG NO.8: İZMİR/BERGAMA YÖRESİ GELENEKSEL KADIN GİYİMİ	134
3.9. KATALOG NO. 9: KAYSERİ YÖRESİ DEVELİ KÖYÜ GELENEKSEL KADIN GİYİMİ	141
3.10. KATALOG NO. 10: KÜTAHYA YÖRESİ GELENEKSEL KADIN VE GELİN GİYİMİ	148
3.11. KATALOG NO.11: BERGAMA/KAPIKAYA YÖRESİ GELENEKSEL KADIN GİYİMİ	154
3.12. KATALOG NO. 12: SİVAS YÖRESİ GELENEKSEL KADIN GİYİMİ.....	163
3.13. KATALOG NO. 13: TOKAT YÖRESİ GELENEKSEL KADIN GİYİMİ.....	169
3.14. KATALOG NO. 14: BALIKESİR/ TAHTAKUŞLAR KÖYÜ GELENEKSEL KADIN GİYİMİ	178
DÖRDÜNCÜ BÖLÜM	185
4. GELENEKSEL KIYAFETLERDEN YARARLANILARAK YAPILAN YENİ UYGULAMALAR	185
SONUÇ	198
KAYNAKÇA	202
SÖZLÜK	208

RESİM LİSTESİ

	Sayfa
Resim 1.1. Sabiha Tansuğ- Necla Yılmaz röportaj	viii
Resim 1.2. Esat Uluumay	7
Resim 1.3. Uluumay Müzesi.	8
Resim 1.4. Uluumay Müzesi 1.Oda.....	8
Resim 1.5. Aydın kadın giyim, Uluumay Müzesi, Bursa.....	9
Resim 1.6. Manisa genç kız, Uluumay müzesi, Bursa.	9
Resim 1.7. Türkmen kadın takıları reyonu, Uluumay Müzesi, Bursa.	10
Resim 1.8. Takı ve aksesuar reyonu, Uluumay Müzesi, Bursa.	10
Resim 1.9. Tahir Bakal.	11
Resim 1.10. Balıkesir kadın giyimi, Tahir Bakal koleksiyonu.....	12
Resim 1.11. Muğla Türkmen giyimi, Tahir Bakal koleksiyonu.....	12
Resim 1.12. Kütahya erkek giyimi, Tahir Bakal koleksiyonu.....	13
Resim 1.13. Alibey Kudar Etnografya Galerisi.....	13
Resim 1.14. Alibey Kudar.	14
Resim 1.15. Tahtakuşlar Etnografya Müzesi.....	14
Resim 1.16. Tahtakuşlar Etnografya Müzesi.....	15
Resim 1.17. Tahtakuşlar Etnografya Müzesi.....	15
Resim 1.18. Üstün Gürtuna.	16
Resim 1.19. Mersin, Silifke yöresi geleneksel Türkmen giyimi.	17
Resim 1.20. Kırklareli geleneksel Türkmen giyimi.....	17
Resim 1.21. Yusuf İyilik.....	18
Resim 1.22. Kocaeli geleneksel giyimi.	19
Resim 1.23. Zonguldak geleneksel giyimi.	19
Resim 1.24. Amasya geleneksel giyimi.....	20
Resim 1.25. 1. Manken Çanakkale, 2. Manken Bursa-Keles yöresi giyimi.	20
Resim 1.26. Eğri baş.....	24
Resim 1.27. Sabiha Tansuğ.	24
Resim 1.28. Pierre Loti Kahvesi, 1930,.....	24
Resim 1.29. Pierre Loti Kahvesi, 1964.....	25

Resim 1.30. Sabiha Tansuğ	26
Resim 1.31. Pierre Loti Kahvesi güncel görünümü.....	27
Resim 1.32. Sabiha Tansuğ ve eşi Haluk Tansuğ, 1966.....	27
Resim 1.33. Marmara ve Ege Bölgesi gezi rotası.....	28
Resim 1.34. 01.06.2019 Tarihli Resmî Gazete.....	30
Resim 1.35. Sergi ilanı.....	31
Resim 1.36. Sergi ilanı.....	31
Resim 1.37. Y.K.Y. Anadolu kadın giyimi, 1977,	32
Resim 1.38. Sergi İlanı.	32
Resim 1.39. Sergi Broşürü.....	33
Resim 1.40. Sergi İlanı.	33
Resim 1.41. Tanede Saklı Keyif 2001.....	34
Resim 1.42. Sergi Broşürü. Sabiha Tansuğ arşivi.	35
Resim 1.43. Sergi Broşürü.....	36
Resim 1.44. Japonya Sergisi.....	37
Resim 1.45. Japon Prensi ve Eşinin ziyareti, 1970.....	37
Resim 1.46. Sergi Broşürü.....	38
Resim 1.47. Karaburun Gelin Kıyafeti.	39
Resim 1.48. Türkmen Giyimi Kitabı	40
Resim 1.49. Türklerde Çiçek Sevgisi ve Sümbülname	41
Resim 1.50. Anadolu Giyim Kültürü Kitabı.....	42
Resim 1.51. Anadolu Giyim Kültürü kitabı Önsöz.	43
Resim 1.52. 50 Kuruş- Sabiha Tansuğ, 1971	44
Resim 1.53. Gazete ismi bulunamadı.	45
Resim 1.54. Gazete ismi bulunamadı.	46
Resim 2.1. Beycesultan buluntuları dokuma tarağı ve ağırşaklar.	48
Resim 2.2. İp eğiren kadın ve çocuğu. Geç Hitit dönemi.	49
Resim 2.3. Türkmen giyiminde rastlanan Anadolu ilkçağ motifleri.	50
Resim 2.4. Türkmen giyiminde rastlanan Anadolu ilkçağ desenleri.	51
Resim 2.5. Bursa Olgunlaşma Enstitüsü “Anadolu’da Giyim” makalesi.	51
Resim 2.6. Pazırık kurganından çıkan ve Eskişehir kadın giyimi ile benzerlik gösteren kadın kol süslemesi detayı.....	52

Resim 2.7. Türkmen kadın giyimi ve Türkmen bezemeleriyle benzerlik gösteren Hun motif çizimleri.	53
Resim 2.8. 1. Kurganlarda bulunan eyer süslemeleri.	54
Resim 2.9. Pencikent'te Göktürk duvar süslemesi.	55
Resim 2.10. Semerli Türkmen başlığı ile benzeşen keçe Göktürk başlıkları.	56
Resim 2.11. Sarkıt süslemeli kemerlerin resmedildiği Göktürk mezar taşları.	57
Resim 2.12. Gülşah ile Varka Mesnevisi.	62
Resim 2.13. 3. Ahmet ve kadın çalgıcılar/Surname-i Vehbi.	66
Resim 2.14. 1873 yılında Viyana'da gerçekleştirilen Elbise-i Osmaniye sergisinde sergilenen Osmanlı halkına ait giysiler.	67
Resim 2.15. Türkmenlerin kullandığı çıkırık örnekleri.	68
Resim 2.16. Bezayağı dokuma. Dokuma: Necla Yılmaz.	70
Resim 2.17. Dimi dokuma. Dokuma: Necla Yılmaz.	71
Resim 2.18. Sumak dokuma. Dokuma: Necla Yılmaz.	71
Resim 2.19. Balıksırtı dokuma. Dokuma: Necla Yılmaz.	71
Resim 2.20. İlikli dokuma. Dokuma: Necla Yılmaz.	72
Resim 2.21. İliksiz dikey dokuma. Dokuma: Necla Yılmaz.	72
Resim 2.22. Atlas dokuma kutnu.	72
Resim 2.23. Cicim dokuma.	73
Resim 2.24. Zili dokuma.	73
Resim 3.1: Geleneksel Bartın giyimi.	79
Resim 3.2: Gümüş Kemer ve Uçkur.	84
Resim 3.3: Tepelik ve Değişik Örtü Örtme Şekilleri.	84
Resim 3.4: Keles Türkmenleri Gündelik Giyimi.	85
Resim 3.5: Bursa Keles Gelin Başı.	91
Resim 3.6: Tüm takı ve örtüleriyle Çanakkale Türkmen kadın giyimi,	94
Resim 3.7: Tüm Takı ve Örtüleriyle Çanakkale Türkmen Kadın Başı,	101
Resim 3.8: Bodrum Gelini ön ve arka görünümü.	103
Resim 3.9: Eseli baş örtüsü çizimi.	109
Resim 3.10: Bodrum gelini baş süslemesi.	109
Resim 3.11: Gümüş Kemerli Bodrum Gelini.	110
Resim 3.12: Bodrum Gelin Yemenisi.	110

Resim 3.13: Eskişehir geleneksel kadın giyimi ön ve arka görünümü.	111
Resim 3.14: Geleneksel Eskişehir Şalvarı.	114
Resim 3.15: Kemer ve şalvar kullanım şekli.	116
Resim 3.16: Karaburun Gelin Başlığı ve giyim kuşamının farklı açılardan görünümü.	
Resim 3.17: Karaburun Altın Gelin Kemer.	121
Resim 3.18: Bodrum Gelini. Serpme Telli Al Duvak (Eseli).....	123
Resim 3.19: Karaburun Gelin ve damat Yemenisi.	125
Resim 3.20: Ödemiş Gelin Giyimi, Ön ve Arkadan Görünümü	126
Resim 3.21: Kayaköy Türkmen Gelin Başı/Gelin Başı Yan Görünüm.....	133
Resim 3.22: Bergama/Üsküdar'lı Türkmen gelin giyimi ön ve arka görünümü.	134
Resim 3.23: Kayseri, Develi gelin giyimi ön ve arka görünümü.	141
Resim 3.24: Develi Yörük Başlığı.....	147
Resim 3.25: Altın İşlemeli Üçetek, Al Duvağıyla Kütahya Gelini.	148
Resim 3.26: Elmas Süsleme, Fesli ve Al Duvaklı Kütahya Gelini	152
Resim 3.27: Al Gömlek ve üçetek üzerine takılmış altın kaplama kemer.	153
Resim 3.28: Bergama/ Kapıkaya gelin giyimi ön ve arka görünümü.	154
Resim 3.29: Kapıkaya baş bağlama töreni aksesuarları.	160
Resim 3.30: Sivas Türkmen giyimi ön ve arka görünümü.	163
Resim 3.31: Sivas Türkmen kadın baş süslemeleri.....	168
Resim 3.32: Sıraç Türkmen giyimi arka ve yan görünümü.....	169
Resim 3.33: Saçaklı-Boncuklu Bel Bağı (Arkalık) Ön ve Arka Görünüm.	175
Resim 3.34: Sıraç Gelin başı süslemeleri.	176
Resim 3.35: Sıraç Kadın Ayakkabısı.	177
Resim 3.36: Tahtakuşlar Köyü Türkmen kadın giyimi.	178
Resim 3.37: : Üç Etek Üzerinde Önlük Takmış Tahtakuşlar Köyü Kadınları.....	182
Resim 3.38: Türkmen Başlığı.....	184
Resim 1.1. Sabiha Tansuğ- Necla Yılmaz röportajı-2019.....	vii
Resim 4.1. Bursa/ Keles. Batik tekniği ile boyanmış Türkmen kadın önlüğü	184
Resim 4.2. Balıkesir /Bigadiç geleneksel giyimi	186
Resim 4.3. Sıraç Türkmen kadın giyimi	187
Resim 4.4. Aplike tekniği ile süslenmiş Bergama Türkmen kadın önlüğü	187
Resim 4.5. Türkmen kadın kemerleri	188

Resim 4.6. Boncuk ve düğmelerle süslenmiş Sıraç Türkmen kadın kemeri	189
Resim 4.7. Eser 1. Bargama Anısına	190
Resim 4.8. Eser 1. Detay görünüm	191
Resim 4.9. Eser 2. Keles anısına	192
Resim 4.10. Eser 2. Detay görünüm	193
Resim 4.11. Eser 3. Damga	194
Resim 4.12. Eser 3. Detay görünüm	195
Resim 4.13. Eser 4. Bereket.....	196
Resim 4.14. Eser 4. Detay görünüm.....	197
Resim 4.15. İzmir Seferihisar Yörük şenliği	199

ÇİZİMLER LİSTESİ

	<u>Sayfa</u>
Çizim 2.1: Penelope tezgah.	47
Çizim 2.2: Ağırşak Örnekleri.	48
Çizim 2.3: Örekesiyle yün eğiren Hitit’li kadın ve çocuğu.	49
Çizim 2.4: Aydın Uğurlu, (1985),	50
Çizim 2.5: 1-2. Aydın Uğurlu., (1985),	51
Çizim 2.6: Göktürk kemer tokaları.	57
Çizim 2.7: Uygurlarla Anadolu’ya taşınan uzak doğu motifleri.	58
Çizim 2.8: Turfan Bölgesi Duvar Resimleri. Bağış Yapan Uygur Kadınlar,	59
Çizim 2.9: Uygur kaftan örneği.	60
Çizim 2.10: 1-2. Uygur kadın başlıkları.	61
Çizim 2.11: Bağdaş kurmuş Kaftanlı Figür. Kubadabad Sarayı çinileri.	63
Çizim 2.12: 1.Selçuklularda kadınların kaftanı.	64
Çizim 2.13: Türkmenlerde kullanılan iğ örnekleri.	69
Çizim 2.14: Türklerin göçlerle Anadolu’ya taşıdığı basit dokuma tezgahı ve günümüzdeki örneği.	70
Çizim 2.15: Bezayağı dokuma. Çizim: Necla Yılmaz.	70
Çizim 2.16: Dimi örgü. Çizim: Necla Yılmaz.	71
Çizim 2.17: Atkılı sumak örgü. Çizim: Necla Yılmaz.	71
Çizim 2.18: Balıksırtı örgü. Çizim: Necla Yılmaz.	71
Çizim 2.19: İlikli dokuma örgüsü. Çizim: Necla Yılmaz.	72
Çizim 2.20: İliksiz dikey örgü. Çizim: Necla Yılmaz.	72
Çizim 2.21: Atlas örgü. Çizim: Necla Yılmaz.	72
Çizim 2.22: Cicim örgü. Çizim: Necla Yılmaz.	73
Çizim 2.23: Zili örgü. Çizim: necla Yılmaz.	73
Çizim 2.24: Türkmen tekstil malzemelerinde kullanılan anonim motifler.	74
Çizim 3.1. Uskufa Yelek ön ve arka görünümü.	81
Çizim 3.2. Gömlek ön ve arka görünümü.	82
Çizim 3.3. Şalvar.	82

Çizim 3.4.	Satentilyon Bluz ön ve arka görünümü.....	83
Çizim 3.5.	Kuşak. (Yağlık, Uçkur).....	83
Çizim 3.6.	Keles’li kadın giyimi ön ve yan görünümü.....	86
Çizim 3.7.	Üçetek. Bursa Olgunlaşma Enstitüsü Arşivi.....	87
Çizim 3.8.	Yelek ön ve arka görünüm.	88
Çizim 3.9.	Gömlek ön ve arka görünümü.....	88
Çizim 3.10.	Güdük-cepken ön ve arka görünümü.	89
Çizim 3.11.	Önlük.....	90
Çizim 3.12.	Şalvar çizimi.....	90
Çizim 3.13.	Göğüslük.	92
Çizim 3.14.	Şal Kuşak çizimi ve resmi.....	92
Çizim 3.15.	Çanakkale Türkmen kadın giyimi ön ve arka görünümü.....	95
Çizim 3.16.	Cepken ön ve arka görünümü.	96
Çizim 3.17.	Üçetek ön ve arka görünümü.	97
Çizim 3.18.	Gömlek-entari ön ve arka görünümü.	98
Çizim 3.19.	İçlik ön ve arka görünüm.	99
Çizim 3.20.	Paçalıklı şalvar/don.	99
Çizim 3.21.	Önlük görünümü.	100
Çizim 3.22.	Belik püskülü.	101
Çizim 3.23.	Çarpana dokuma kuşak.	102
Çizim 3.24.	Bodrum gelin kıyafeti ön ve arka görünümü.	104
Çizim 3.25.	Cepken ön ve arka görünümü.	105
Çizim 3.26.	Üçetek çizimi ön ve arka görünümü.	106
Çizim 3.27.	Altıparmak desen çalışması.....	107
Çizim 3.28.	Gömlek ön ve arka çizimi.	107
Çizim 3.29.	Şalvar Çizimi.....	108
Çizim 3.30.	Geleneksel Eskişehir kadın giyimi ön ve arka görünümü.....	112
Çizim 3.31.	Cepken (Sarka) ön ve arka çizimi.	113
Çizim 3.32.	Şalvar (pesent) çizimi.....	114
Çizim 3.33.	Gömlek ön ve arka görünümü.....	115
Çizim 3.34.	Maranta (İşlemeli baş örtüsü) çizimi.....	116
Çizim 3.35.	Karaburun gelini giyim kuşam çizimi.....	118

Çizim 3.36.	Üçetek ön ve arka çizimi.....	119
Çizim 3.37.	Gömlek ön ve arka çizimi.	120
Çizim 3.38.	Şalvar (don) çizimi.....	121
Çizim 3.39.	Tokalı kemer çizimi.	122
Çizim 3.40.	Tel kırma tekniği ile süslenen Eseli çizimi.	124
Çizim 3.41.	Dijital yöntemle tasarlanmış şal kuşak.....	124
Çizim 3.42.	Ödemiş gelin giyimi ön ve arka çizimi.	127
Çizim 3.43.	Ödemiş geleneksel üçetek ön ve arka çizimi.	128
Çizim 3.44.	Kutnu desen tasarımı.....	129
Çizim 3.45.	Gömlek ön ve arka çizimi.	129
Çizim 3.46.	Geleneksel Ödemiş şalvar çizimi.	130
Çizim 3.47.	Geleneksel Ödemiş peştamal çizimi.	131
Çizim 3.48.	Tomaka çizimi.....	132
Çizim 3.49.	Kanat çizimi.	132
Çizim 3.50.	Bergama/ Üsküdar'lı Türkmen gelin giyimi, ön ve arka çizimi.	135
Çizim 3.51.	Kertmeli entari ön ve arka çizimi.....	136
Çizim 3.52.	Altıparmak desen çizimi.	137
Çizim 3.53.	Gömlek (iç entari) ön ve arka çizimi.....	137
Çizim 3.54.	Şalvar çizimi.....	138
Çizim 3.55.	Kemer çizimi.	139
Çizim 3.56.	Önlük çizimi.....	139
Çizim 3.57.	Keten çizim.	140
Çizim 3.58.	Kayseri, Develi giyimi ön ve arka görünümü.	142
Çizim 3.59.	Üçetek ön ve arka çizimi.....	143
Çizim 3.60.	Kutnu deseni.	144
Çizim 3.61.	Gömlek ön ve arka çizimi.	144
Çizim 3.62.	Salta ön ve arka çizimi.	145
Çizim 3.63.	Önlük Çizimi.....	146
Çizim 3.64.	Kütahya gelin giyimi ön ve arka görünüm çizimi.....	149
Çizim 3.65.	Üçetek ön ve arka çizimi.....	150
Çizim 3.66.	Gömlek ön ve arka görünüm çizimi.....	151
Çizim 3.67.	Şalvar çizimi.....	152

Çizim 3.68.	Tel kırma süslü tül duvak.....	153
Çizim 3.69.	Bergama gelin giyimi ön ve arka görünümü.....	155
Çizim 3.70.	Kutnu desen tasarımı.....	156
Çizim 3.71.	Üçetek ön ve arka görünüm.	157
Çizim 3.72.	Gömlek ön ve arka görünümü.....	158
Çizim 3.73.	Cepken ön ve arka görünümü.	159
Çizim 3.74.	Önlük modeli.....	160
Çizim 3.75.	Perperili tomaka.	161
Çizim 3.76.	Sivas Türkmen kadın giyimi ön ve arka görünümü.	164
Çizim 3.77.	Üçetek ön ve arka görünümü.	165
Çizim 3.78.	Gömlek ön ve arka görünümü.....	166
Çizim 3.79.	Önlük.....	167
Çizim 3.80.	Gümüş kemer.	167
Çizim 3.81.	Türkmen kadın giyimi arka ve yan görünümü.....	170
Çizim 3.82.	Dış saya ön ve arka görünümü.	172
Çizim 3.83.	İç saya ön ve arka görünümü.	173
Çizim 3.84.	Şalvar ve paçalık çizimi.	174
Çizim 3.85.	Önlük çizimi.....	174
Çizim 3.86.	Tahtakuşlar Köyü Türkmen kadın giyimi ön ve arka görünümü.	179
Çizim 3.87.	Kertmeli üçetek.	180
Çizim 3.88.	Göynek ön ve arka görünüm.	181
Çizim 3.89.	Önlük.....	182
Çizim 3.90.	Cepken ön ve arka çizimi.....	183
Çizim 4.1.	Türkmen dokuma ve süslemelerinde kullanılan geometrik şekiller	186
Çizim 4.1.	Eser 1. Eskiz çalışması.....	190
Çizim 4.3.	Eser 2. Eskiz çalışması.....	192
Çizim 4.4.	Eser 3. Eskiz çalışması.....	194
Çizim 4.5.	Eser 4. Eskiz çalışması.....	196

KISALTMALAR

a.g.e	: Adı geçen eser
A.G.K.	: Anadolu Giyim Kùltürü Kitabı
a.g.m	: Adı geçen makale
c	: Cilt
H.T.	: Haluk Tansuđ
İ.T.Ü.	: İstanbul Teknik Üniversitesi
M.Ö.	: Milattan Önce
M.S.	: Milattan Sonra
M.Y.O.	: Meslek Yüksek Okulu
s	: Sayfa
S.T.	: Sabiha Tansuđ
S.T.K.	: Sabiha Tansuđ Koleksiyonu
sa	: Sayı
T.Ç.S.S.	: Türklerde Çiçek Sevgisi ve Sùmbùlname
T.G.K.	: Türkmen Giyimi Kitabı
Y.L.T.	: Yüksek Lisans Tezi
yy	: Yùzyıl

GİRİŞ

Toplumsal anlayış ve değerlerimizin gelecek nesillere doğru bir şekilde aktarılmasını sağlayan belgelerin en kıymetlilerinden biri giyim kuşamlarımızdır. Küreselleşen ekonomi, dijital teknolojiler ve bunlara paralel olarak ortaya çıkan modalar, geleneksel giyimin önce sandıklarda saklanmasına, sonra yaşamdan çekilmesine yol açmıştır. Giyim kuşam öğelerinin güncel yaşamda yerini kaybetmesi yüzyıllarca varlığını sürdürmüş, toplumumuzun kodlarını oluşturmuş olan geleneklerin, toplumsal belleğin ve dolayısıyla kimliğin yok olmasına sebep olmuştur.

Sosyo-ekonomik koşullar nedeniyle kültür mirasımız olan Anadolu giyim kuşamı unutulmaya yüz tutmuşken, Aydın, Çukurova, Çanakkale, Balıkesir, Bursa, Tokat, Sivas, Kayseri, Muğla ve İzmir civarlarında yaşayan Türkmen gurupların düğün, bayram gibi özel günlerle sınırlandırılrsa da giyim kuşam geleneklerini yaşatmaya çalıştıklarını gözlemlemekteyiz. Bazı Vakıfların çalışmaları, İl kültür müdürlüklerinin ve belediyelerinin düzenlediği çeşitli festivaller de geleneksel yaşam ve kıyafetleri canlandırma faaliyetleri açısından sevindirici olmakla beraber yetersiz kalmaktadır.

Tezin ana amaçlarından biri, Sabiha Tansuğ koleksiyonunda bulunan eserler ışığında Anadolu giyim kuşamlarını yaratan halkın, özellikle kadınların becerilerini, estetik duygularını, güzellik anlayışlarını, sevinçlerini, sahip oldukları ekonomik, teknik ve sosyal koşullar çerçevesinde nasıl hayata geçirdiklerini, bu giysi ve takılara yükledikleri anlamları koleksiyoncu Sabiha Tansuğ'un derlediği eserler vasıtasıyla gelecek nesillere aktarmaktır.

Bir kültürün veya ulusun hafızasını oluşturarak ileriye taşıyacak etkili yöntemlerden biri sanat koleksiyonculuğudur. Ülkemizde giyim kuşam alanında çalışmalar yapmış ve yapmakta olan koleksiyoncular bulunmaktadır. Tez çalışmamda ana tema olarak Sabiha Tansuğ Türkmen giyimi koleksiyonuna ait giyim kuşamları incelenmekte olup, aynı şekilde giyim kuşam koleksiyoneri olan

Esat Uluumay, Üstün Gürtuna, Tahir Bakal ve Yusuf İyilik'ten de kısaca bahsedilmektedir.

Sabiha Tansuğ, 1965-2000 yılları arasında Anadolu coğrafyasını köy köy dolaşarak toplamda 2700 adet giyim kuşam ve gündelik yaşamda kullanılan geleneksel eşya derlemiştir. 1965 yılından itibaren İstanbul'da açtığı sergilerle geleneksel Türkmen giyimini gelecek nesillere taşımak, toplumun bilgisi ve yararı doğrultusunda tanıtmak isteyen Tansuğ, 1971 yılında açtığı Anadolu Kadın Başlıkları sergisi ile halkın ve devlet yetkililerinin dikkatini geleneksel giyim ve kadın başlıkları konusuna çekmeyi başarmıştır. Bu vesile ile 1971-1989 yılları arasında tedavülde olan 50 Kuruş (metal para) üzerine Ankara başlıklı fotoğrafı basılmıştır.

Türk giyim kuşam ve dolayısıyla yaşam kültürünü tanıtmak konusunda yarım asır boyunca emek vermiş, ısrarcı olmuş değerli bir T.C. vatandaşını tanıtmak, eserlerini ve çalışmalarını akademik literatüre geçirmek amacıyla, danışman hocam Prof. Dr. Aydın Uğurlu'nun öneri ve bilgisi ile Sabiha Tansuğ'un şahsını ve Türkmen Giyimi koleksiyonunu araştırma konulu tez çalışmamızı başlattık. Çalışma sürecini; 2020 yılı boyunca devam eden Covid-19 virüsü nedeniyle uygulanan sokağa çıkma yasakları gölgesinde tamamlamak zorunda kaldık. Buna ek olarak Sn. Sabiha Tansuğ'un doktoru tarafından uygulanan izolasyon ve sonucunda Mecidiyeköy'de bulunan müzesinin kapanması çalışmamızı zorlaştırdı, tez içeriğini (emin olduğumuz) 14 yöreyi kapsayan Türkmen kadın ve gelin giysileri ile sınırlamamıza sebep oldu.

Metin içeriğinde, folklor ve giyim alanında çalışmış ve çalışmalarını sürdüren Esat Uluumay, Tahir Bakal, Üstün Gürtuna ve Yusuf İyilik, Tahtakuşlar Müzesindeki koleksiyonlarından kısaca bahsedilmiş, ana tema olarak Sabiha Tansuğ tarafından derlenen 14 giysi ve baş süslemesi, kullanılan kumaşlar, işlemler, kesim-kullanım şekilleri, renkler ve takılar bazında ayrı ayrı incelenmiş, yöresel isimleri, taşıdıkları kültürel altyapı ve sembolik anlamlarıyla araştırılıp, tanımlanmıştır. Covid-19 kaynaklı izolasyon sebebiyle Tansuğ koleksiyonundaki giysilerin orijinallerini ölçmek mümkün olmadı. Bu nedenle doğru ölçülere

olabilecek en yakın sonuca ulaşmak için; Bursa Olgunlaşma Enstitüsü'nün arşiv verileri temel alındı ve çeşitli ölçüm teknikleri kullanılarak fotoğraflar üzerinden giysilerin ortalama ölçüleri yazıldı. Ayrıca Yusuf İyilik koleksiyonundaki ve Sadberk Hanım müzesi arşivinde bulunan benzer giysilerle karşılaştırıldı, bu giysilerin kumaş çeşitleri ve ölçüleri de değerlendirildi.

Tez, girişten sonra;

- Türkiye'de giyim kuşam koleksiyonculuğunun durumu, bu alanda çalışan diğer koleksiyonerler hakkında kısa bilgiler ve Sabiha Tansuğ biyografisi.
- Anadolu Türkmen giyiminin kökenleri.
- Sabiha Tansuğ koleksiyonundan 14 eserin incelenmesi.
- Sonuç, kaynakça ve sözlük, olmak üzere 4 bölümden oluşmaktadır.

Hayatı ve Derleme Çalışmaları

Osmanlı'nın Balkanlardaki tebasına mensup olan ailesi Gümülcine'de yaşamıştır. Gümülcine'de doğan Tansuğ ve ailesi, İkinci Dünya Savaşının Avrupa'da hissedilmeye başlamasıyla Anadolu'ya göç etmek zorunda kalmıştır. Çocukluğu Ege'deki tütün tarlalarında çalışarak geçmiştir. Derleme merakı, çocukluğunda 23 Nisan Ulusal Egemenlik ve Çocuk Bayramı'nda taktığı bir başlığı, 1965 yılında tesadüfen bulmasıyla başlamış ve o günümüze kadar devam etmektedir. Anadolu Türkmen giyimi ile ilgili Sayısız sergiler açar, 200'ü aşkın makale yazmış, üç kitap yayınlamıştır. Hayat amacı olan giyim kuşam Müzesini kurmak için 2020 yılı itibarıyla İzmir'e taşınmış, Urla ilçesine bağlı Bademler köyünde müzesini kurma çalışmalarına başlamıştır. Bölgedeki çalışmalarına sağlığının izin verdiği ölçüde devam etmektedir.

Anadolu Türkmen Giysilerinin Tarihi Kökenleri

Atlı göçebe, bozkır kültürüne mensup Oğuz Türk boyları, kuraklık, savaşlar ve devletlerinin yıkılması sonucunda batıya doğru göç etmişlerdir. Konar göçer yaşam tarzına sahip olan bu Türkmen aşiretleri genellikle hareket halinde yaşadıkları için at binmeye uygun ve hareket kolaylığı olan giyim biçimini önce Hun'lar, ardından Uygur'lar ve sonrasında Selçuklular döneminde sürdürmüşlerdir.

Osmanlı Türk Beyliđi de Selçuklu yönetimindeki Türkmen boylarından oluřtuđu için giyim tarzı halk arasında bozulmadan 18.yy.'a kadar devam etmiştir. Kadın, erkek ve çocuklar aynı kupla dikilmiş kaftan(üçetek), gömlek ve řalvar giymiřlerdir. Avrupa'da sanayi devriminin etkisiyle oluřan deđişim zamanla Anadolu'ya sıçramıř ve kadın erkek giysileri arasında deđişim başlatmıştır.

Sabiha Tansuđ Koleksiyonuna Ait Türkmen Kadın Giyiminin İncelenmesi ve Tanımlanması

Türkmen gelin ve kadın giysileri, giysiler ve fotođraflar üzerinden incelenerek Ege, Marmara, İç Anadolu ve Karadeniz'de Türkmenlerin yaygın olarak yaşadıkları iller veya yöreler temelinde araştırılmış, isimleri birer birer tespit edilmiş ve tanımlanmıştır. Yapılan araştırma sonucunda giysiler; başa giyilenler, sırta giyilenler, takılar, ayađa giyilenler, řeklinde tespit edilmiş, kullanma biçimleri, sembolik anlamları, ne řekilde hazırlandıkları, hangi durumlarda kimler tarafından giyildikleri anlatılmıştır.

BİRİNCİ BÖLÜM

1. TÜRKİYE’DE GİYİM KOLEKSİYONERLİĞİ VE SABİHA TANSUĞ BİYOGRAFİSİ

1.1. Koleksiyonculuk ve Türkiye’de Giyim Kuşam Koleksiyonculuğunun Günümüzdeki Durumu

Koleksiyon ticari, sanatsal veya kültürel amaçlarla sınırlı olarak üretilmiş nesnelerin sistemli bir biçimde sınıflandırılarak, zevk veya kâr amacıyla derlenip bir araya getirilmesidir. 21/07/1983 yılında onaylanan 2863 sayılı kanunun kapsamına giren kültür ve tabiat varlıklarına ait müzelerin kurulması, geliştirilmesi Kültür ve Turizm Bakanlığının görevlerindedir. 2863/26. Maddesinin 6. Fıkrasında koleksiyoner; koruma, değerlendirme, yarar sağlama ve merakı tatmin etmek amacıyla korunması gerekli olan taşınır kültür ve tabiat varlıklarının koleksiyonunu yapan veya yapacak olan kişi veya kuruluşlar şeklinde belirtilmiştir. Aynı kanunun 26. Maddesinin 6.Fıkrası gereği gerçek ve tüzel kişiler Kültür ve Turizm Bakanlığı tarafından verilebilen izin belgesi ile taşınır, korunması gerekli kültür varlıklarından oluşan koleksiyonlar meydana getirebilmektedirler.¹

İlgili yasa içeriğine göre; Koleksiyoner, belirli bir bölge ve millete ait taşınabilir kültürel varlıkların ve yayınların toplumun bilgi ve yararına sunulması, geleceğe taşırken koruma altına almak amacıyla eser biriktiren insanlardır. Biriktirme faaliyetleri belirli yasal şartlara bağlanmıştır. Örneğin; koleksiyoncu, derlediği eserlerin belli bir miktarını ilgili kanunlar gereği devlete devretmelidir. Bu şartlar kısaca; tarihî bir sınır taşımaması, kamu yararına olması ve nadir eserlerden oluşması çerçevesindedir.

Derleme geleneğinin tarihine bakıldığında kökeninin Mezopotamya tapınaklarına bağlı olan eserlerin ve adakların tapınağın kripta (bodrum katı)’sında koruma amacıyla toplanması ile başladığı görülür. Mısır’da İskenderiye

¹ <https://www.mevzuat.gov.tr/MevzuatMetin/1.5.2863.pdf> (15.05.2021)

kütüphanesi için el yazması kitaplarının toplanması, M.Ö. 3.yy'da benzer faaliyetlerin görülmesi ilk koleksiyon faaliyetleri olarak geçmektedir. 12. Yüzyılda ticaretin artması sonucu şehirleşme ve buna bağlı olarak ortaya çıkan zengin ve eğitilmiş sınıfının dikkat çeken meraklarından biri haline gelir.

Ülkemizde, 15. yüzyılda Bursa'da yaşamış olan Timurtaş Paşa'nın oğlu Umur Bey'in sanatsal değeri olan kitapları toplaması ilk koleksiyonculuk girişi olarak not edilmiştir.² Osmanlı Dönemi'nde 1850'li yıllardan sonra daha sık görülmeye başlamış olsa da sanat eseri koleksiyonculuğu sınırlı kalmıştır. Koleksiyonculuk ve müzecilik alanında hala yeterli derecede hukuki düzenleme yapılmamış, uygulama esnasında karşılaşılan sorunlar koleksiyonerlerin sorunlarını çözmekten uzak kalmıştır.

1.2. Türk Giyim Kuşamı Alanında Çalışmış ve Çalışmakta Olan Koleksiyonerler

Anadolu geleneksel halk giyimi ve folkloru alanında, 1960'lı yıllardan itibaren başlamış olan koleksiyonculuk bireysel çalışmalarla başarılı bir noktaya taşınmıştır. Aşağıda ismini belirttiğim koleksiyonerler bireysel çabalarıyla sayıları 1000'i aşan eser biriktirmişlerdir.

Tez çalışmamın ana inceleme konusu *Sabiha Tansuğ* ve koleksiyonu olmakla beraber, bu alanda başarılı çalışmalar yaparak *Bursa Uluumay Müzesi*'ni kurmuş olan *Esat Uluumay*, çalışmalarına devam etmekte olan *Tahir Bakal*, *Üstün Gürtuna* ve *Yusuf İyilik* hakkında da kısaca bilgi vermek doğru olacaktır.

Esat Uluumay (1939-2018)

Esat Uluumay, Anadolu halk giyim kuşamı alanındaki koleksiyonculuk serüvenine 1960 yılında başladı ve Anadolu halkının kıyafetlerini, gündelik kullandıkları eşyaları ve takıları toplayarak sayısı 3000'i aşan bir koleksiyon oluşturdu.

² Sinan Zeren, "Tecessüs ve İhtiras" Sempozyumu, İstanbul 2017, <https://www.dunya.com/dunya-kitap/osmanlida-kadin-koleksiyonerler-haberi-345693>

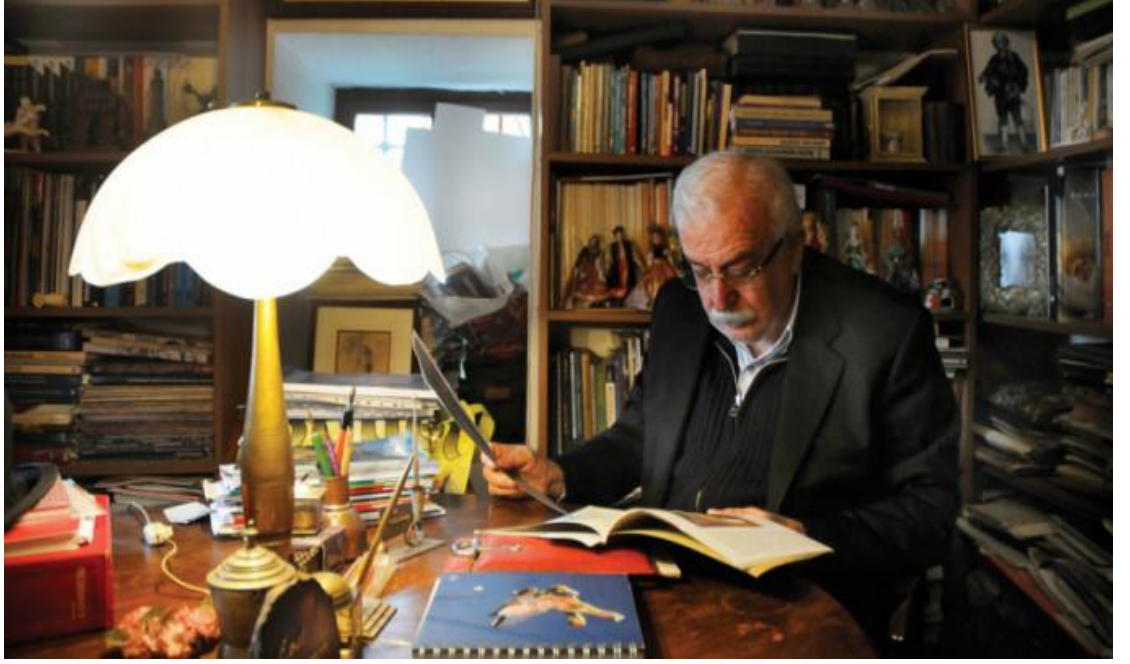

Resim 1.2. Esat Uluumay

www.uluumay.com Erişim, 13.03.2021.

Türk kültürünün yurtiçinde ve uluslararası tanıtımına önemli katkılar sağlayan Uluumay,1976-1997 sürecinde başkanlığını sürdürdüğü Bursa Kılıç Kalkan Derneğinde birçok festivale katıldı. 1981 yılında Anadolu Folklor Vakfı'nı kurdu. 1984-1994 yıllarında Bursa Müzeleri ve Eski Eserleri koruma derneği başkanlığı yaptı.

1992 yılında tarihi ve kültürel değere sahip olan Cumalıkızık köyünde Etnografya Müzesini kurdu. Yurt içinde ve yurt dışında Türk Kültürünü tanıtmak amacıyla sayısız sergiler açtı, sempozyumlar düzenledi.³

2004 yılında 15. Yüzyıl, Fatih döneminde yapılmış olan tarihi Bursa Şair Ahmet Paşa Medresesini kiralarak "Uluumay Osmanlı Halk Kıyafetleri ve Takıları" müzesini kurdu. Müzede yer sıkıntısından dolayı sunulamayan eserler halen periyodik aralıklarla farklı mekanlarda sergilenmektedir. Vakıf ve müze kızı Feyza Uluumay Gökalp tarafından yönetilmektedir.

³ www.uluumay.com (Erişim, 14.03.2021)

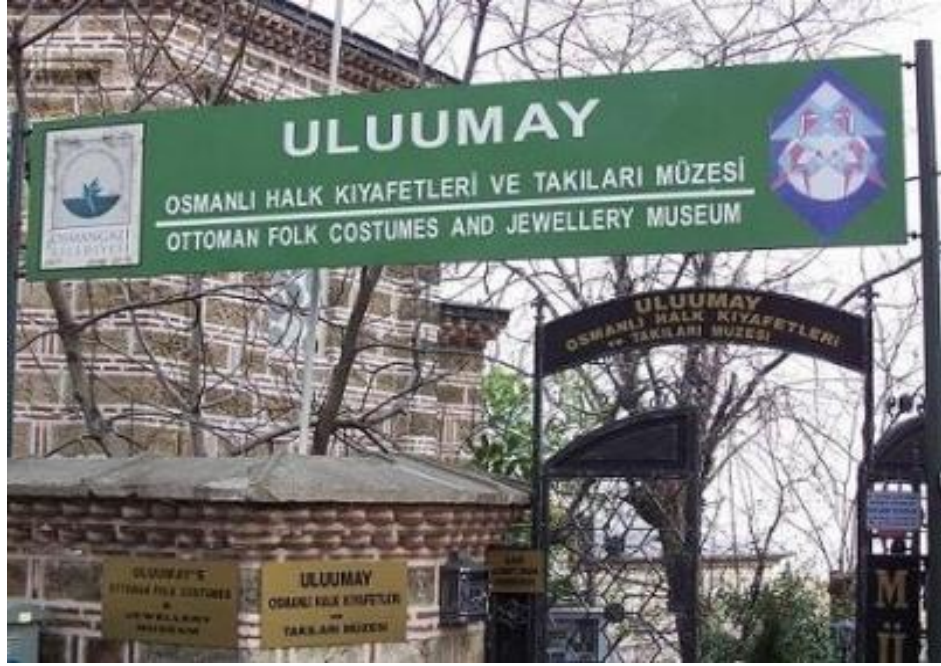

Resim 1.3. Uluumay Müzesi.

www.bursarehberi.com , Erişim, 28.03.2021



Resim 1.4. Uluumay Müzesi 1.Oda.

www.uluumay.com , Erişim, 13.03.2021



Resim 1.5. Aydın kadın giyim, Uluumay Müzesi, Bursa.

Fotoğraf: Feyza Uluumay Gökalp.



Resim 1.6. Manisa genç kız, Uluumay müzesi, Bursa.

Fotoğraf: Feyza Uluumay Gökalp.

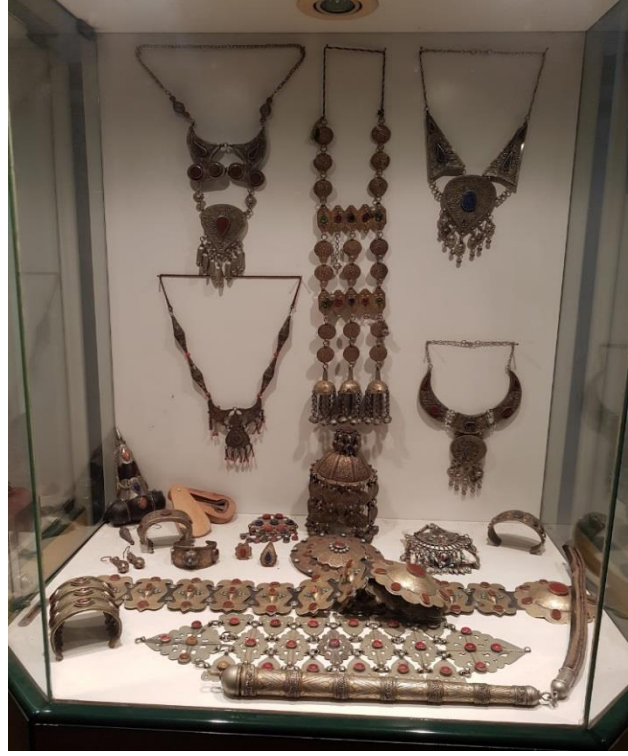

Resim 1.7. Türkmen kadın takıları reyonu, Uluumay Müzesi, Bursa.

Fotoğraf: Feyza Uluumay Gökalp.



Resim 1.8. Takı ve aksesuar reyonu, Uluumay Müzesi, Bursa.

Fotoğraf: Feyza Uluumay Gökalp.

Tahir Bakal (1962--)

1962 Yılında Trabzon / Akçaabat'ta Doğdu. 1990 yılında İ.T.Ü. T.M.D. Konservatuvarı, Türk Halk Oyunları Bölümü'nden mezun oldu. Mezun olduğu branşa uygun olarak 1992 Yılında Armelit Kostüm Firmasını Kurdu. 1992 yılı itibariyle tarihi değeri olan, orijinalliğini korumuş geleneksel giysi ve aksesuar koleksiyonu yapmaktadır.

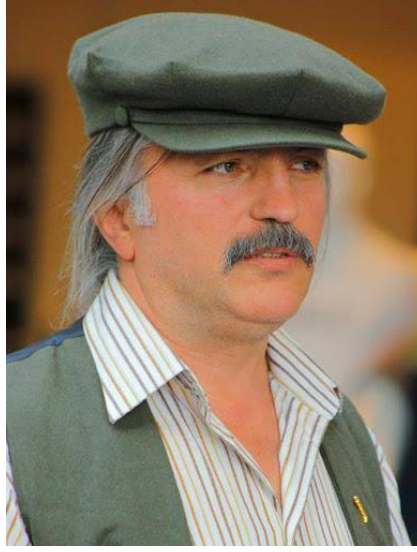

Resim 1.9. Tahir Bakal.

Birçok ulusal ve uluslararası halk dansları festivallerine katılmakla kalmayıp, Türk folklorunu tanıtmak amacıyla pek çok aktivite organize etmiştir.

Ayrıca özel yarışma ve çocuk şenlikleri, Türkiye halkoyunları federasyonu ve milli Eğitim Bakanlığının düzenlediği halk oyunları yarışmalarına, halk bilimi sempozyumlarına; katılım, katkı ve sponsorluk yapmıştır. Yurt içi ve yurt dışında birçok derleme araştırma faaliyetlerinde bulunmuştur Armelit firması sosyal toplum kuruluşları alanında da çalışmalar yapmak üzere yurt genelinde 4 adet halkoyunları gençlik ve spor kulübü derneği ile amatör ve profesyonel dans grupları oluşturmuş, sosyal ve kültürel faaliyetler yürütmektedir.



Resim 1.10. Balıkesir kadın giyimi, Tahir Bakal koleksiyonu

Fotoğraf: Armelit Kostüm arşivi.



Resim 1.11. Muğla Türkmen giyimi, Tahir Bakal koleksiyonu.

Fotoğraf: Armelit Kostüm arşivi.



Resim 1.12. Kütahya erkek giyimi, Tahir Bakal koleksiyonu.
Fotoğraflar: Armelit Kostüm arşivi.

Tahtakuşlar Etnografya Müzesi (1991)



Resim 1.13. Alibey Kudar Etnografya Galerisi.
Fotoğraf: Kemal Kaya.

1991'de Alibey Kudar tarafından kuruldu. Alibey Kudar: 1932 yılında Tahtakuşlar köyünde doğdu. Savaştepe Köy Enstitüsünden mezun oldu. 1980 yılında emekli oluncaya kadar öğretmen olarak çalıştı ve Halk Eğitim Müdürlüğü yaptı.



Resim 1.14. Alibey Kudar. Fotoğraf: Kemal Kaya.

<https://yoldaolmak.com/tahtakuşlar-etnografya-muzesi.html>, Erişim, 25.05.2021.

Hayatı boyunca Türk ve Türkmen kültürü alanında araştırma ve derleme faaliyetlerine devam ederek Tahtakuşlar Köyü Özel Etnografya Müzesini kurdu. 24 Şubat 2019 yılında vefat etti.



Resim 1.15. Tahtakuşlar Etnografya Müzesi. Fotoğraf: Kemal Kaya.

<https://yoldaolmak.com/tahtakuşlar-etnografya-muzesi.html>, Erişim, 25.05.2021.

Ülkemizin ilk özel müzesi olma unvanını taşıyan müze, UNESCO ödüllüdür. Türkmen kültürünün yanında, “Türkmenlerin şaman tarihine gönderme yapan özellikler taşımaktadır.



Resim 1.16. Tahtakuşlar Etnografya Müzesi.

Fotoğraf: <https://yoldaolmak.com/tahtakuşlar-etnografya-muzesi.html>,

Erişim, 25.05.2021.

Türk boylarına özgü giyim, ev eşyaları, aletleri, el yapımı yün torbalara, çocuk yelekleri ve günlük yaşamdan farklı objelere kadar engin bir koleksiyona sahiptir.”⁴



Resim 1.17. Tahtakuşlar Etnografya Müzesi.

Fotoğraf: <https://yoldaolmak.com/tahtakuşlar-etnografya-muzesi.html>,

Erişim, 25.05.2021.

⁴ <https://yoldaolmak.com/tahtakuşlar-etnografya-muzesi.html>. (25.05.2021)

Üstün Gürtuna (1943--)

19 Mayıs 1943 tarihinde Çanakkale’de doğdu. Özel merakı olan folklor çalışmalarına 8 yaşında başladı. Babasının görevi nedeniyle ilk ve orta okulu Anadolu’nun çeşitli şehirlerinde geçirdikten sonra Liseyi Eskişehir’de tamamladı. 1964 yılında Folklor Kurumunun kuruluşunda yer aldı. 1967’de İstanbul Üniversitesi, Edebiyat Fakültesi, Tarih bölümünden, 1970’te İstanbul Teknik Üniversitesi, İnşaat Mühendisliği bölümünden mezun oldu. Aynı yıl İstanbul Büyükşehir Belediyesi Konservatuarı, Türk müziği bölümünden mezun oldu. 1979’da İ.Ü. Fen Edebiyat Fakültesi, Pedagoji-Psikoloji bölümünden mezun oldu.

1968-1992 yılları arasında İstanbul’da çeşitli liselerde Tarih öğretmeni olarak çalıştı. 1983-2004 yılları arasında İstanbul Teknik Üniversitesi, Mimarlık Fakültesi, Devlet Konservatuarı, Türk Musikisi bölümünde hocalık yaptı. 2018 yılına kadar çeşitli üniversitelerde hoca olarak çalışmaya devam etti.



Resim 1.18. Üstün Gürtuna.
Fotoğraf: Üstün Gürtuna arşivi.



Resim 1.19. Mersin, Silifke yöresi geleneksel Türkmen giyimi.

Fotoğraf: Üstün Gürtuna arşivi.

Fotoğraf: Üstün Folklor alanındaki çalışmaları kapsamında beş kıtada, 250 civarında gösteri ve sergi organize etti. İngiltere, Fransa, İtalya, Polonya ve Romanya'da katıldığı yarışmalarda solo enstrümanda birincilik ödülleri ve altın madalyalar kazandı.



Resim 1.20. Kırklareli geleneksel Türkmen giyimi.

Fotoğraf: Üstün Gürtuna arşivi.

Yusuf İyilik (1970--)

1970 Ankara doğumlu olan Yusuf İyilik, Ankara'da başladığı eğitim hayatına İstanbul'da devam ettirmiştir. Erken yaşında iş hayatına atılan Yusuf İyilik, inşaat, çevre, tarım alanlarında faaliyet gösteren birçok firmanın kurucu ortağıdır.



Resim 1.21. Yusuf İyilik.

Fotoğraf: Enderun Sanat arşivi.

Kurucusu olduğu Enderun sanat bünyesinde birçok koleksiyon ve bir çok projeye sanat alanında da faaliyetlerini sürdürmektedir. Bünyesindeki atölyede, tekstil, kâğıt, metal eşya, çini, antika çerçeve konularında uluslararası prensip ve standartlara uygun restorasyon, konservasyon çalışmaları da devam etmektedir.

Enderun sanat: on yılı aşkın bir süredir sanat, zanaat ve kültür alanında çalışmalar yürütmekte. Hüsn-i hat, zerendud, tezhib, ebru dallarında üretimlerin yanında koleksiyonları da mevcuttur. Bu koleksiyonların başında; yüzlerce parçadan oluşan Osmanlı dönemi tekstil ürünleri ve Türkiye'nin her yöresine ait gelin ve damat giysileri bulunmaktadır. Koleksiyonun diğer bir kısmı ise kadına ait takılar ve aksesuarlardan oluşmakta. Ayrıca Osmanlı dönemine ait kumaşlarla ilgili bir katalog çalışması devam etmekte. Yazma ve tülbent koleksiyon oya, işleme ve yörelerine göre tasnif edilmiş üç bini aşkın parçadan oluşmakta. Ayrıca koleksiyonda ferman ve yazma eser koleksiyonu bulunmaktadır.



Resim 1.22. Kocaeli geleneksel giyimi.

Fotoğraf: Yusuf İyilik arşivi.



Resim 1.23. Zonguldak geleneksel giyimi.

Fotoğraf: Yusuf İyilik arşivi.



Resim 1.24. Amasya geleneksel giyimi.

Fotoğraf: Yusuf İyilik arşivi.



Resim 1.25. 1. Manken Çanakkale, 2. Manken Bursa-Keles yöresi giyimi.

Fotoğraf: Yusuf İyilik arşivi.

Sabiha Tansuğ (1931--)

Pamuk, yün ve ipeklerle dokunmuş kumaş cinslerinden kesimine, işlemeden ipliğine, tokasından düğmesine ve tamamlayıcı aksesuarına kadar Türkmen kıyafetlerinin zarif uyumu Tansuğ'u etkilemiş ve 40 yıl boyunca Anadolu köylerini dolaşarak etnolojik araştırmalar yapmasına neden olmuştur. Derlediği yerel giysilerin, takıların ve başlıkların orijinalliğini bilirkişilerce etüt ettirerek imkanları ölçüsünde kültürümüze sahip çıkmıştır.

Türkmen giyim kuşama alanında değerli taşınır kültür varlıklarından oluşan geniş kapsamlı bir koleksiyonun sahip olan Tansuğ, derleme amaçlı gezilerine 1968 yılında başladı. Amacı; geleneksel giyimi yörelere göre kategorize etmek, kültürel ve coğrafi farkları öğrenmekti. Öncelikle Balıkesir'den başlayarak İzmir ve Muğla'ya kadar olan alanda karakteristik unsurlar barındıran yörelere seyahat etti. Bahsedilen şehirlerin Türkmen köylerinde artık kullanılmayan, sandıklarda saklanan, ninelerin çeyizini oluşturan eserleri derlemeye çalıştı.

1.3. Sabiha Tansuğ Biyografisi

Özgeçmiş

- 1931, Gümülcine'de doğdu. Ailesi mübadele sonrası Yunanistan'da kalmasına izin verilen 10.000 kişilik Türk ailesi gurubuna mensuptur.
- 1939, Türkiye'ye ilk ziyaretini gerçekleştirdi.
- 1941, ikinci Dünya Savaşının ayak sesleri Avrupa'da iyice hissedilmeye başlayınca ailesiyle Türkiye'ye göçtü.
- 1941-1947 Babasının öğretmenlik diploması Türkiye'de geçerli olmadığından çocukluğu boyunca ailesiyle tütün tarlalarında çalıştı.
- 1943, 23 Nisan Ulusal Egemenlik ve Çocuk Bayramı'nda Anadolu kadın giyiminin temel öğelerinden biri olan Eğribaşı kıyafetinde kullandı.
- 1946, İzmir Göztepe Kız Sanat Okulunda eğitime başladı.
- 1953, İstanbul'a taşındı ve Beyoğlu'nda terzi Lütfiye Arıbal ile çalışmaya başladı.

- 1963, Viyana ve Paris'e seyahat etti ve bu şehirlerdeki kahve kültürünü gözlemleyip, giysi müzelerini inceledi.
- 1964, Pierre Loti kahvehanesini restore ettirdi ve faaliyete geçirdi.
- 1965, Haluk Tansuğ ile evlendi.
- 1967, Avusturya Viyana'da "Anadolu Kadın Başlıkları" sergisini açtı.
- 1967, İstanbul Amerikan Üniversiteler Birliği salonunda "Kadın Başlıkları" sergisini açtı.
- 1968, Galatasaray Yapı ve Kredi Sanatta "Anadolu Kadın Başlıkları" sergisini açtı.
- 1969, Başlık koleksiyonunu tamamlayacak giysileri bulmak için Anadolu'yu köy köy dolaşmaya başladı.
- 1970, Japonya'da Tokyo'da "Anadolu Kadın Başlıkları ve Gelinlikleri" konulu sergiyi açtı.
- 1971, Fransa, Paris'te "Türkmen Giyimi ve Kadın Başlıkları"ndan oluşan bir sergi açtı.
- 1971-1989 yılları arasında tedavülde olan 50 Krş. Metal paranın tura yüzüne Sabiha Tansuğ'un Ankara Eğribaşlı profilden çekilmiş resmi kabartma olarak basıldı.
- 1973, Strazburg, Roma, Londra, Amsterdam ve Köln şehirlerinde "Anadolu Kadın Başlıkları ve Gelinlikleri" sergilerini açtı.
- 1974, Kültür Bakanlığına "Anadolu Kadın Giyim-Kuşam Müze" projesini sundu. Ret edildi.
- 1974-1985, Bu dönemde Cornucopia ve Skylife dergilerinde giyim kuşam ve Anadolu gelenekleri konusunda makaleler yazdı.
- 1985, Ak Sanat Yayınları tarafından "Türkmen Giyimi" kitabı basıldı.
- 1988, Ak Sanat yayınları tarafından "Türklerde Çiçek Sevgisi ve Sümbülname" kitabı basıldı.

- 1988-2006, periyodik aralıklarla “Anadolu Kadın Giyimi” sergilerini açtı. Anadolu gelenekleri, giyim-kuşamıyla ilgili makaleler yazdı.
- 2006, Akbank Yayınları tarafından “Anadolu Giyim Kültürü” katalog-kitabı basıldı.
- 2007, Mecidiyeköy'deki evinden koleksiyonun çok değerli 430 parçası bilinmeyen kişilerce çalındı.
- 2010-2020, İstanbul, Mecidiyeköy'deki evini boşaltıp “Sabiha Tansuğ Kültür ve Sanat Evi” adıyla butik müzeye dönüştürdü.
- 2020, İstanbul'dan taşınarak, İzmir-Karaburun'a yerleşti.
- 2021, Müze kurma çalışmaları halen İzmir'in Urla ilçesine bağlı Bademler köyünde devam etmektedir. Bina tamamlandığında eserler İstanbul'dan Bademler köyüne taşınacaktır.

Doğum Yeri, Çocukluk ve Gençlik Yılları

Sabiha Tansuğ, 1931 yılında Gümölcine'de doğdu. Babası İkinci Dünya Savaşı'ndan önce aynı şehirde öğretmen olarak çalışmaktaydı, annesi ise ev hanımıydı. 1941 yılında İkinci Dünya Savaşı'nın ayak seslerinin duyulmaya başlaması ve Almanların Doğu Avrupa'yı yavaş yavaş işgal altına almalarıyla birlikte Balkanlar'da başlayan huzursuzluk ailenin Türkiye'ye göç etmesine sebep olmuştur. Yanlarına yalnızca birkaç eşya alarak arabalarıyla trene, oradan da hayvan taşımacılığında kullanılan trenlerle Kuzey Ege'ye gelip gemilerle Anadolu'ya ulaşmışlardır. Ege bölgesine ayak basarken ilk karşılaştıkları topluluklar yörede yaşayan renkli giysiler içindeki köylü Türkmenlerdi ve gelen göçmenlere ellerindeki kavun, karpuzları ikram etmişlerdi.

Tansuğ, ilk etkileşimin yarattığı kültürel merak ve kendisinin de köy kökenli olması sebebiyle çocukluğundan itibaren Anadolu köy gelenek, görenek ve giyimine yakınlık duymuştur. Çocukluğu Tire, Manisa, Akhisar ve Bergama'da ailece çalışarak, zaman zaman tütün işçiliği yaparak geçti.



Resim 1.26. Eğri baş.

www.iremgungor.blogspot.com,18.09.2020



Resim 1.27. Sabiha Tansuğ.

www.kadinveotesi.com, 18.09.2021

1965 yılında Bodrum'a yapacağı bir seyahatte teknik bazı aksaklıklardan dolayı yolda kalmaları ve çocukluğunda taktığı “eğri baş” tabir edilen başlığa tesadüfen rastlayarak satın alması koleksiyonculuğunun ilk adımı oldu.

Anadolu ve Türk Kültürü Alanında İlk Çalışması-Pierre Loti Kahvesi

1964 yılında turizm alanında çalışmaya başladı. İlk işi aynı yılın mayıs ayında, o dönemde metruk hâlde bulunan ve tarihi 18. yüzyıla dayanan, eski adıyla “Kadınlar Kahvesi”, yeni adıyla “Pierre Loti” olan kahveyi İstanbul'a kazandırmak oldu.



Resim 1.28. Pierre Loti Kahvesi, 1930,

www.pinterest.com , Erişim, 22.09.2020.

Kahvehanenin, şiirlere, romanlara konu olmuş özel ve tarihî bir geçmişi vardır. 1963'te işleri sebebiyle Viyana'ya yaptığı bir seyahatte ziyaret ettiği saraylar, müzeler ve özellikle kahvehanelerden çok etkilenen Sabiha Tansuğ için Pierre Loti'yi canlandırarak İstanbul'a kazandırmak bir borç, daha da önemlisi kökleri 18. yüzyıla giden kültürel bir hizmet duygusu yaratmıştır.

Koçu; 1880 yılında Ragıp Ağa isimli mahalle bekçisinin Kadınlar Kahvesi'ni işlettiğini yazar. “O tarihlerde kırkını aşkın, başında ağabani sarıklı fes, beyaz ve kollu bir yelek giyer, beyaz şalvar üstünde beyaz sakız kuşağı sarar, ayaklarında beyaz çorap, katır kundura giyerdi. Hoşsohbet, ehli dil, kalender, geçen asrın büyük Fransız edibi ve ünlü Türk dostu Piyer Loti'nin gönlünü kazanmasını bilmiş bir adamdı.” diye anlatır.



Resim 1.29. Pierre Loti Kahvesi, 1964

www.pinterest.com , Erişim, 22.09.2020.

Jak Deleon “Anıtsal İstanbul” kitabında, kahvehaneyi 1926 ile 1955 yılları arasında Yakup Ağanın oğlu Kadri ve arkadaşı Haşim Dağdeviren'in işlettiğini yazar. 1955'ten sonra ise Eski Feshane müdürü binbaşı Sıtkı Bey kahveyi yanındaki bina ile satın alır. Eski yöneticileri anlayamayıp ayrılınca Pierre Loti olarak bilinen kahvehane harabe haline gelmiştir. Tansuğ 1964 yılında satın alıp restorasyon yaparak yeniden işletmeye açtı.

Tansuğ; İstanbul'un en güzel manzaralarından birine sahip olan Pierre Loti Kahvehanesi'ni Türklerin kahve kültürü ve geleneksel Anadolu evi dekorasyon öğeleri kullanarak yeniden tasarlamıştır.



Resim 1.30. Sabiha Tansuğ

Deleon, J., *Anıtsal İstanbul*, s. 82; Koçu, R. E., *Eyüp'te Pierre Loti Kahvehanesi*.

Tansuğ; dekorasyonunda zarif Anadolu evlerini örnek alarak bakır tepsiler, sekiler, sedirler, yastık örtüleri, perdeler, yöresel kilimler kullandı. Kahvenin köşk bölümünde oluşturduğu Türk evini divanhane mangalı ve fiskiyeli bir havuzla süsledi. İstanbul hayranı ve Türk dostu kabul edilen Pierre Loti'nin büstünü kahvenin avlusuna yerleştirdi. Dönemin aydınları, sanatçıları ve zamanın ünlüleri ve İstanbul halkı yerel öğelerle donatılmış bu kahveye akın etmeye başladı.



Resim 1.31. Pierre Loti Kahvesi güncel görünümü.

www.pierrelotikahvesi.com, Erişim,23.09.2021.

Evliliği ve Kültürel Seyahatleri

Sabiha Tansuğ, 1965 yılında gazeteci Haluk Tansuğ ile evlendi ve bu tarihten itibaren hem folklorik arařtırmalar yapmak hem de turizm ve kurumsal dergilerde yazılar yazmak amacıyla Anadolu'nun farklı bölgelerinde seyahatler gerçekleřtirdi. Gezilerinin sonucunda yaptıđı arařtırmaları içeren yazıları çeřitli dergi, broőür ve kataloglarda yayınladı.



Haluk TANSUĐ ve eői Sabiha TANSUĐ sergi bitiminde mutlu ve bařarlı bir sonucun mutluluđunu yařadılar.

Resim 1.32. Sabiha Tansuğ ve eőü Haluk Tansuğ, 1966

www.listelist.com , Erişim,12.10.2020.

Turizm yazıları yazmak amacıyla yaptığı seyahatler sürecinde yenileşme çabaları içinde halk sanatının yeterli derecede önemsenmediğini ve unutulmaya yüz tuttuğunu fark etti. Kültür araştırmaları amacıyla ilk ziyaretini Ege Bölgesi'nde gerçekleştirdi. Köy ve kasabalarda yaptığı araştırmalarda dikkatini ilk çeken nokta geleneksel kıyafetler, özellikle kadın başlıkları oldu.

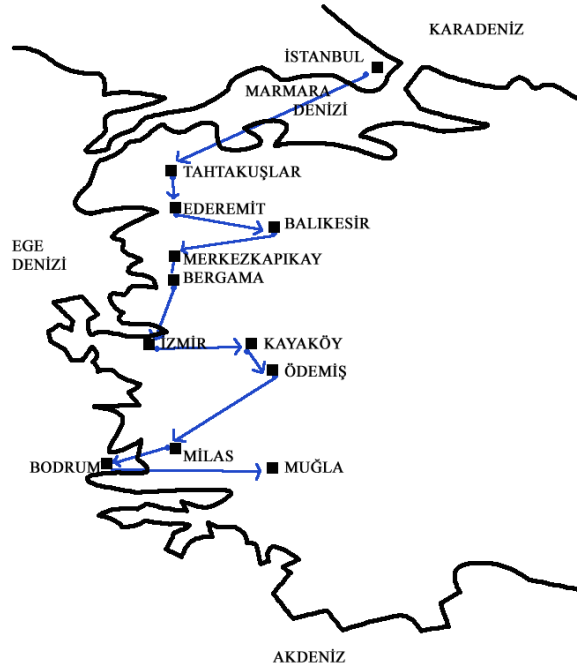

Resim 1.33. Marmara ve Ege Bölgesi gezi rotası.

Resim 4.1 . *Türkmen Giyimi* Kitabı.

Anadolu kadın ve erkek geleneksel kıyafetlerini tanıdıkça merakı ve ilgisi arttı, bu ilgi kendisini etnolojik araştırmalar yapmaya yönlendirdi.

“Anadolu’da kıyafetler, kadınların kimliğini, ait olduğu topluluğu belirten en önemli işaretlerden biridir. Örneğin; kadınların kaç çocuklu olduğunu, sosyal statüsünü, dini inancını, evli mi? bekâr mı? olduğunu giysilerinden anlamak mümkündü. Köy ortamını söyleyecek olursak; kadının yerinin göstergesi köyün kanunlarıydı. Yani yaşam, bulunulan çevrenin geleneğine bağlıydı. Az çok

*kıyafetler de bununla doğru orantılıydı. 1950'li yıllardan itibaren yavaş da olsa değişimler, kayıplar başlamıştı."*⁵

Bazı bölgelerde başlık ve üç etek, bürümcük, çedik vb. düzenli geleneksel giyim kültürünün unutulduğunu 1960'lı yıllarda yaptığı keşif gezileri sırasında öğrendi. Bunları öğrendikçe daha fazla araştırıp, bulabildiği değerli kültürel parçaları satın aldı. 1966 yılında meydana gelen Varto depremi sırasında Varto'ya giderek depremzedelere hem yardım eder hem de kullanmadıkları eski giysileri yıkıntuların altından çıkarıp satın alarak maddi açıdan destek olmaya çalıştı.

1965-1995 yılları arasında yaptığı araştırmalar sonucunda 2700 parçadan oluşan bir koleksiyon oluşmasını sağladı ve bu giysilerden 60 adet eseri başlıktan ayaktaki çarığa kadar tam takım olarak etüt ettirdi.

Giyim Kuşam Sergileri ve Uluslararası Tanıtım Faaliyetleri

*Bilimde olsun, güzel sanatlarda olsun, taklitçilikten öteye gidemiyoruz. Yıllardır içimizde çöreklenen yıkıcı bir aşağılık duygusunun sonucu olan bu taklitçilik illeti, milletlerarası rekabet savaşında başarısız olmamıza neden olmaktadır.*⁶

Türk İslam Sanatları Müzesi'ne kayıtlı olan koleksiyonundaki eserleri, genellikle Türkmen ve Yörüklerin yaşadığı köylerden topladı. Tansuğ'un koleksiyonu Türkiye başta olmak üzere, Avusturya, Japonya, Fransa, Almanya, Belçika ve Hollanda'da organize edilen, sayısı otuzu aşan sergilendi. Koleksiyon 2020 yılına kadar "Sabiha Tansuğ Sanat Evi" adıyla Mecidiyeköy'deki evinde kurduğu müzede sakladı. Ancak 2020 itibarı ile İzmir'de bulunan *Bademler Köyü Kültür Sanat ve Eğitim Vakfı bünyesinde* Sabiha Tansuğ geleneksel giyim kuşam Müzesini kurma faaliyetlerine başladı. İlk günkü gibi saklanan kıyafetlerin bakım ve onarımları büyük bir özenle yapılarak titizlikle muhafaza edilmektedir. Bina tamamlandığında İstanbul'da bulunan eserler oraya taşınacaktır.

⁵ Sabiha Tansuğ, Röportaj, İstanbul,2019.

⁶ Sabiha Tansuğ., Röportaj, İstanbul,2019.

Vakıflar Genel Müdürlüğünden:

VAKFIN ADI: Bademler Köyü Kültür Sanat ve Eğitim Vakfı

VAKFEDENLER: Mustafa Şafak BARAN, Sabiha TANSUĞ GÜR, Duha BARAN, Ayhan GÜR, Murat BARAN

VAKFIN İKAMETGÂHI: İZMİR

VAKFIN TESCİL KARARINI VEREN MAHKEMENİN ADI, KARAR TARİHİ VE NO'SU İzmir 10. Asliye Hukuk Mahkemesinin 03.05.2019 tarihinde kesinleşen, 07.03.2019 tarih ve 2018/609E., 2019/93K. sayılı kararı

VAKFIN AMACI: İzmir ili Urla ilçesine bağlı Bademler köyü ve civarının kültürel, sanatsal eğitimine katkıda bulunmak amacıyla sanat evi açmak, eğitim amaçlı kurslar düzenlemektir.

VAKFIN MAL VARLIĞI: İstanbul ili, Beşiktaş ilçesi, Dikilitaş mahallesi 58 pafta, 2 ada, 17 parselde bulunan gayrimenkulün 7.kat, 19 nolu bağımsız bölümü

YÖNETİM KURULU: Mustafa Şafak BARAN, Sabiha TANSUĞ GÜR, Ayhan GÜR

VAKFIN SONA ERMESİ HALİNDE MAL VE HAKLARIN DEVRİ: Borçların tasfiyesinden arta kalan mal ve hakların Vakıflar Genel Müdürlüğünün görüşü alınarak mahkeme kararıyla benzer amaçlı bir vakfa veya kuruluşa devredilir.

Türk Medeni Kanununun 104. maddesi gereğince ilân olunur.

4905/1-1

•

Vakıflar Genel Müdürlüğünden:

Kardemir Karabük Demir Çelik Sanayi ve Ticaret A.Ş. Çalışanları Vakfının dağılmasına ilişkin Karabük 2. Asliye Hukuk Mahkemesinin 20/05/2019 tarihinde kesinleşen 02/04/2019 tarih ve E:2018/116, K:2019/75 sayılı kararına istinaden dağılmıştır.

Türk Medeni Kanununun 104. maddesi gereğince ilan olunur.

4906/1-1

Resim 1.34. 01.06.2019 Tarihli Resmî Gazete.

www.resmigazete.gov.tr/ilanlar/eskiilanlar/2019/06/20190601-4-2.pdf,

Erişim, 29.02.2021

Sabiha Tansuğ, derlediği geleneksel giysilerin Anadolu kültürünü yansıttığını görerek; millî kültürümüzü barındıran giyim kuşam öğelerini imkânları ölçüsünde yayımlarla destekledi. Ancak imkânların sınırlı olması eserlerin sergilenmesi ve tanıtılmasını bir hayli meşakkatli hale getirmekteydi. Bu zenginlik ve çeşitlilikteki eserlerin teknik, fikrî altyapısıyla birlikte tanıtılması gerektiğini her fırsatta ulaşabildiği yetkililerle paylaştı, fikir ve sergi planlarını anlattı. Yetkilileri, bir ülkeyi ve millî kültürü tanıtmanın en etkili yollarından birinin, o ülkenin ve milletin pür ve naif geleneklerini görseller vasıtasıyla tanıtmak olduğu konusunda ikna etmeye çalıştı. Koleksiyonunun Anadolu halkının sosyolojik ve antropolojik özelliklerini tanıtmada büyük katkıları olacağı inancında olmakla beraber finansal kaynakları hâlâ yetersizdir. Uluslararası sergiler için yaptığı başvurular ve destek talepleri yetkili makamlarca genellikle ret edildi. Ancak ilk uluslararası sergisini

Ticaret Bakanlığının yardımıyla Japonya'nın Tokyo şehrinde 1970 yılında açtı ve bu başarılı serginin ardından Paris, Londra, Stockholm sergilerinin yolu açıldı.

Yurt İçi Sergiler

“Anadolu Kadın Başlıkları” konulu ilk yurt içi sergisini 1968 yılında Yapı Kredi Sanat Galerisi'nde açtı. Takip eden yıllarda da aynı sanat galerisinde periyodik olarak sergiler açmıştır.

11.08.1969



Milliyet
Sayfa 3 , *Dış Haberler*

YAPI ve KREDİ BANKASI Kültür ve Sanat Hizmetleri Serisinden 56 ncı SerSi Anadolu Kadın Başlıkları Sergisi Sabiha Tansuğ Koleksiyonu)YAPI ve KREDİ BANKASI Sanat Galerisi Galatasaray 30 Temmuz 23 Ağustos

[Haberini Oku](#) [Sayfayı Oku](#)

Resim 1.35. Sergi ilanı.

<http://gazetearsivi.milliyet.com.tr> , Erişim,12.10.2020.

02.02.1973



Milliyet, *Sanat Dergisi*
Sayfa 6

Kaybolmakta olan hazine:Anadolu başlık ve giysileri Tatbiki Güzel Sanatlar Yüksek Okulu,Cumhuri yet'in 50.yılıni Kutlama gösterilerine geçen hafta başladı.Perşembe günü okulun konferans salonun da Sa

[Haberini Oku](#) [Sayfayı Oku](#)

Resim 1.36. Sergi ilanı.

<http://gazetearsivi.milliyet.com.tr>, Erişim, 12.10.2020.



Resim 1.37. Y.K.Y. Anadolu kadın giyimi, 1977,

www.peramezat.com, Erişim, 12.10.2020.

06.08.1985

Milliyet, Renk
Sayfa 2



Gelinler' adlı sergide Sabiha Tansuğ'un koleksiyonu yer alıyor Köln Müzesinde Türk Avrupa'nın çeşitli ülkelerinde tekrarlanacak olan sergide, Türk düğünlerinin kökeninin Orta Asya geleneklerinden kayna

[Haberini Oku](#) [Sayfayı Oku](#)

Resim 1.38. Sergi İlanı.

<http://gazetearsivi.milliyet.com.tr>, Erişim, 13.10.2020.

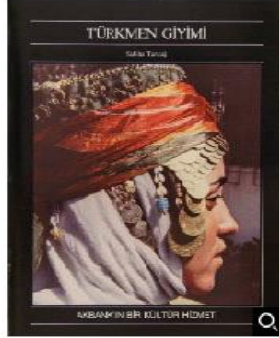

Yayın Adı: **Türkmen Giyimi = Turkmen Costumes / Sabiha Tansuğ.**

Yazar Adı: **Tansuğ, Sabiha**

Raf No: **AK/26/1985**

Basım Bilgisi: **İstanbul : Akbank, 1985.**

Fiziksel Bilgiler: **64 p. : col. ill.,map ; 30 cm.**

Konu Başlığı:

1. Turkmen costumes

Resim 1.39. Sergi Broşürü.

www.akbanksanat.com, Erişim, 06.10.2020.

31.10.1989



Milliyet

Sayfa 12 , *Kültür/Sanat*

Kadın Başları Fotoğraf Sergisi j~p^~fAĞDAŞ Yaşamı Destekleme Derneği, 1-25 Kasım L^fU tarihlerinde, Basın Müzesi'nde, "Kadın Başları Fotoğraf Sergisi" açıyor. "Gelenek, inanç, simge açısından kadın başları"

[Haberini Oku](#)

[Sayfayı Oku](#)

Resim 1.40. Sergi İlanı.

<http://gazetearsivi.milliyet.com.tr>, Erişim, 06.0.2020.

YAPI ve KREDİ
BANKASI

Kültür ve Sanat
Hizmetlerinden :

122. Sergi



TÜRK KAHVESİ GELENEKLERİ

Sabiha Tansuğ'un
özel koleksiyonundan

5 Şubat — Çarşamba
5 Mart — Çarşamba

Resim 1.41. Tanede Saklı Keyif 2001.

www.besiktaskultursanat.com, Erişim,12.10.2020



Resim 1.42. Sergi Broşürü. Sabiha Tansuğ arşivi.

<http://besiktaskultursanat.com/haberler/besiktas/8-mart-kadinlar-gununde-cam-tavani-delen-kadinlar-sergisi/>, Erişim, 15.10.2020.

Son olarak Kuruçeşme Hamam Arts Hub’da 9 Mart-5 Nisan 2020 tarihinde yapılan karma sergiye katılır.

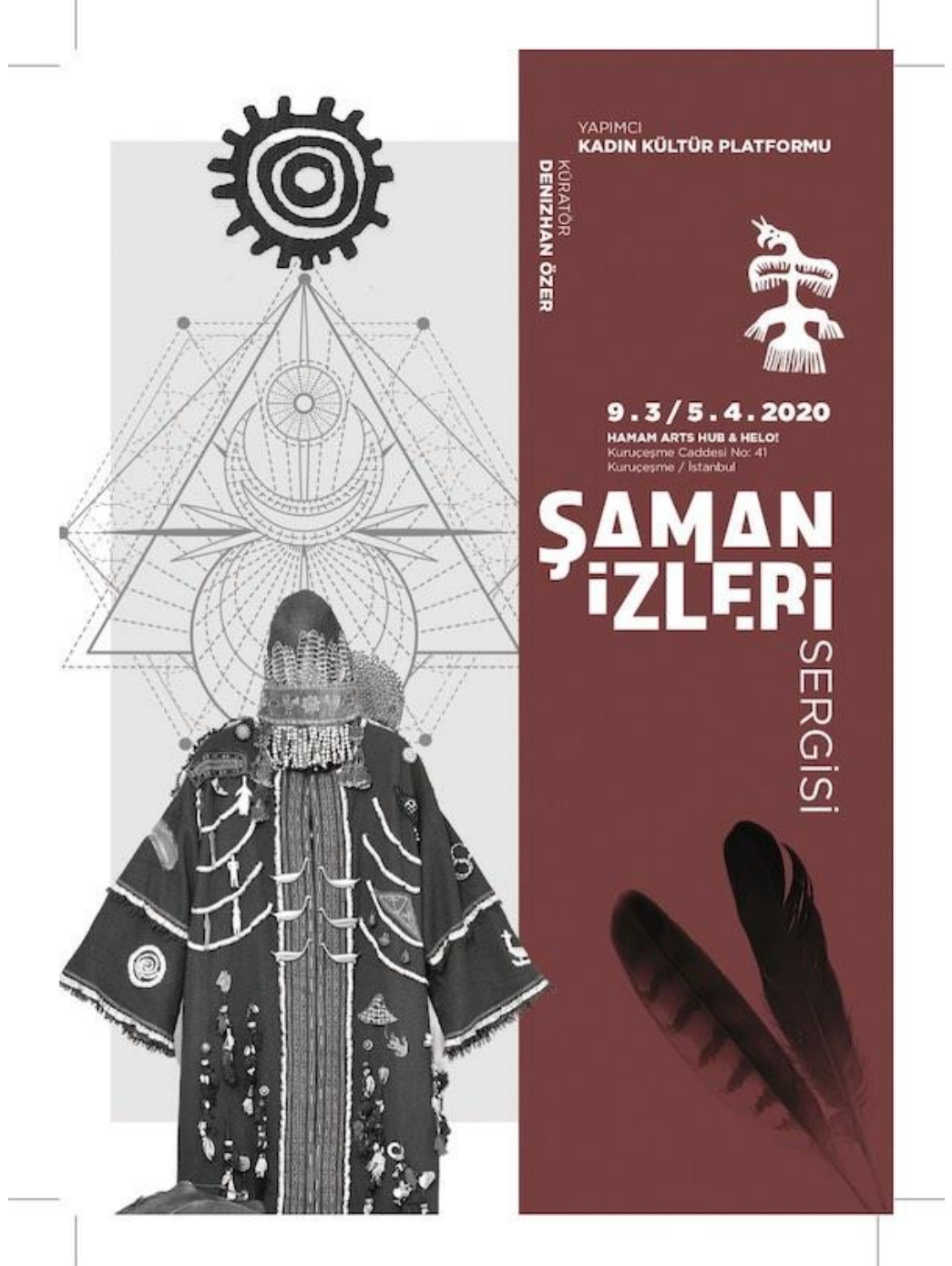

Resim 1.43. Sergi Broşürü.

www.gramho.com , Erişim, 06.10.2020.

Uluslararası Sergiler

Japonya/Tokyo Sergisi

Tansuğ, 1970 yılında Ticaret Bakanlığına ısrarlı başvurularıyla aldığı destekle Japonya'nın Tokyo şehrinde organize edilen EXPO fuarına katıldı. 21 başlık ve 17 gelinlikten oluşan sergi ile büyük bir başarıya imza attı

Eserlerin hikâyeler eşliğinde anlatılması Japon halkı tarafından büyük bir saygı ile karşılanmış, Sabiha ve Haluk Tansuğ, sergi için verilen davette imparator ve eşinin şeref konuğu olmuştur.⁷



Resim 1.44. Japonya Sergisi

www.twitter.com, Erişim, 09.10.2020



Resim 1.45. Japon Prensi ve Eşinin ziyareti, 1970.

www.twitter.com , Erişim, 09.10.2020

⁷ Sabiha Tansuğ, -Necla Yılmaz, *Röportajı*. İstanbul 2019.



Resim 1.46. Sergi Broşürü.

Sabiha Tansuğ Arşivi, İstanbul, 2019.

1971 yılının şubat ayında Paris'te açılan sergi de Tokyo'daki gibi yankı yaratmış ve ilgi görmüştür. Farklı fikir ve eğilimlerde olsa da tüm gazeteler bu sergiden bahsetmiş, Paris halkının ve devlet yetkililerinin sergiye akın etmesine neden olmuştur. Bu sergide ilgi çeken kıyafetlerden biri, tacının yıldızlı defne yapraklarıyla yapıldığı "Karaburun gelin kıyafeti" olmuştur.



Resim 1.47. Karaburun Gelin Kıyafeti.

Sabiha Tansuğ Koleksiyonu

Avrupa'da Açılan Diğer Sergiler

Tansuğ, 1975'te Belçika'nın, Binche şehrinde, Maskeler Müzesi'nde katıldığı sergide “Anadolu Maskeleri” köşesini açtı. 1975'te Rotterdam'da, 1976'da Strasburg'da, 1980'de Roma Üniversitesinde, 1985'te Köln'de, 1988'de Düsseldorf'ta ve Dresdner Bank'ta çeşitli sergiler açtı.

Kitapları

Sabiha Tansuğ, giysi koleksiyonlarının bölümlerini içeren pek çok konuda hazırlık yapmış olmakla beraber imkânları ve bulabildiği destekler ölçüsünde üç kitap yayınlatabilmiştir. Yayınlamadığı içerikleri ise 200'den fazla makaleye bölerek dergilerde yayınlamıştır. İlk kitabı olan “Türkmen Giyimi”ni 1985'te, “Türklerde Çiçek Sevgisi ve Sümbülname”yi 1988'de, “Anadolu Giyim Kültürü”nü ise 2006'da yayınlamıştır

1. Türkmen Giyimi
2. Türklerde Çiçek Sevgisi ve Sümbülname
3. Anadolu Giyim Kültürü

Tez çalışmalarını sürdürdüğümüz bu dönemde 3 farklı kitabın çalışmaları devam etmekteydi.

Türkmen Giyimi-1985

Ege Bölgesi; Kumköy, Bergama, Merkez Kapıkaya, Muğla, Milas, Tahtakuşlar, Ödemiş'te yapılan araştırmalarda incelenen Türkmen giyimi anlatılmıştır.

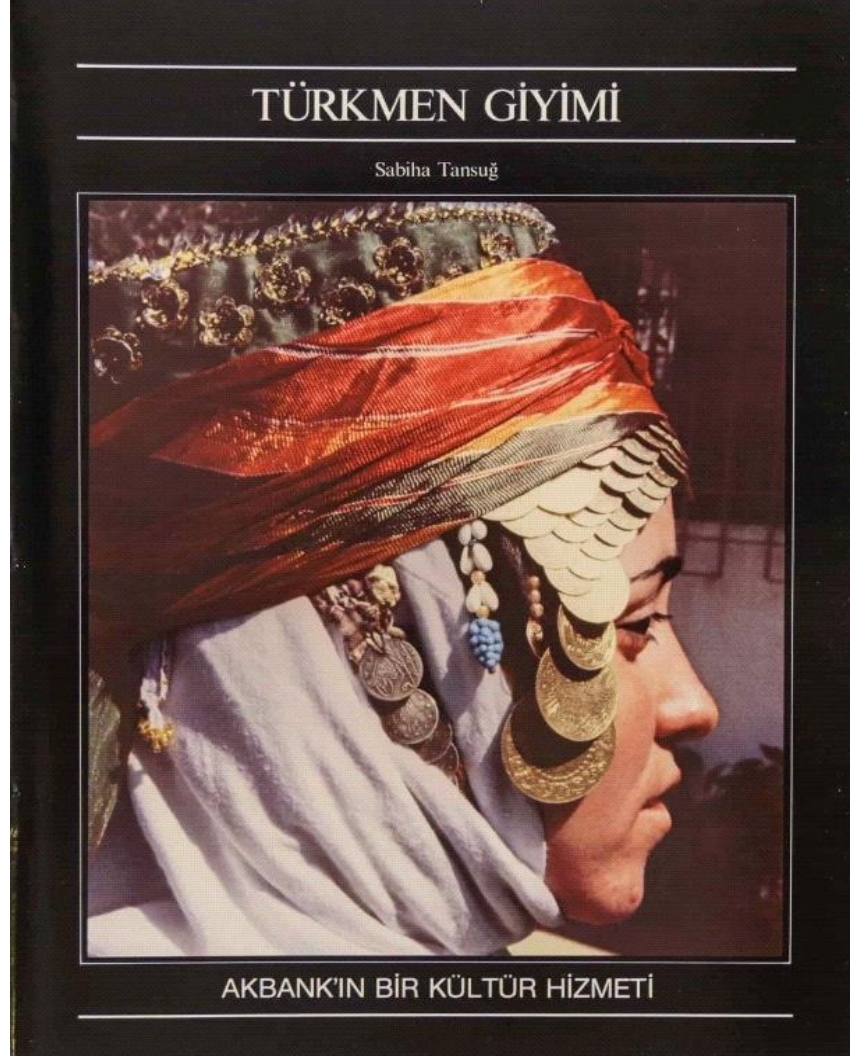

Resim 1.48. Türkmen Giyimi Kitabı

Kitap içeriğinde, Türkmenlerde giyim kuşamların (takı, başlık) kutsal sayıldığını, gelenekler ve inanç ışığında hazırlandığını, şekil, sayı, renk, tüm süsleme ve takıların hepsinin ayrı ayrı anlamlar içerdiğini tespit ederek okuyucuya nakletmiştir.

Türklerde Çiçek Sevgisi ve Sümbülname-1988

Son dönemlerde oluşan kültür erozyonu Sabiha Tansuğ'u bu kitabı yazmak konusunda motive etmiştir. Yazım sürecine Hamit Zübeyir Koşay öncülük etmiştir. Eser; Prof. Dr. Süheyl Ünver, Zarfif Orgun'un ayrıca Lisan-ül Ezhar ve Sümbülname çevirisinde dönemin Süleymaniye Kütüphanesi müdürü Muammer Ülker, Topkapı Sarayı müdürü Sabahattin Türkoğlu, Topkapı Sarayı Kütüphane müdürü Filiz Çağman ve gazeteci Haluk Tansuğ'un katkılarıyla hazırlanır. Kitabın Basımı Akbank Kültür ve Sanat bölümünün desteğiyle gerçekleşir.

Kitap; 1736'da Osmanlıca kaleme alınmış, Türklerde çiçek sevgisini dile getiren SÜMBÜLNAME kitabının içeriğindeki şiirler, betimlemeler ve resimleri içermektedir.

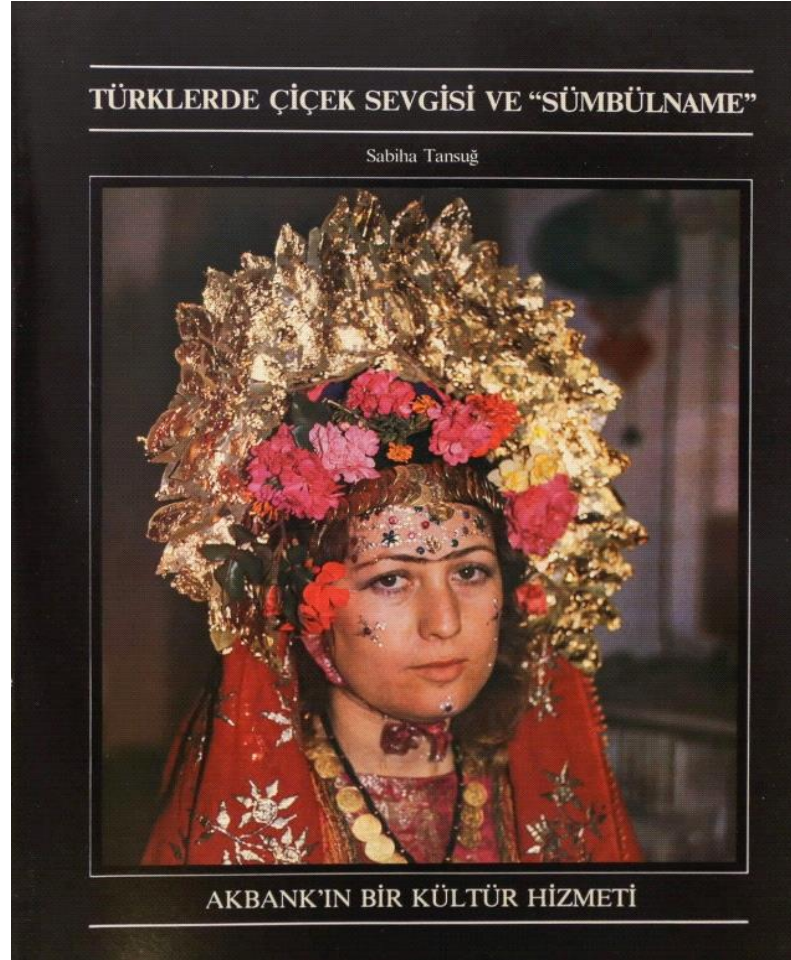

Resim 1.49. Türklerde Çiçek Sevgisi ve Sümbülname.

Anadolu Giyim Kùltürü-2006

T.C. Kùltür ve Turizm Bakanlıđı ve Sabancı Vakfı iř birliđi ile her yıl gerekleřtirilen halk oyunları yarıřmasının 14. etkinliđi erevesinde gerekleřtirilen serginin fotođraflarını ieren katalog řeklinde yayınlanmıřtır.

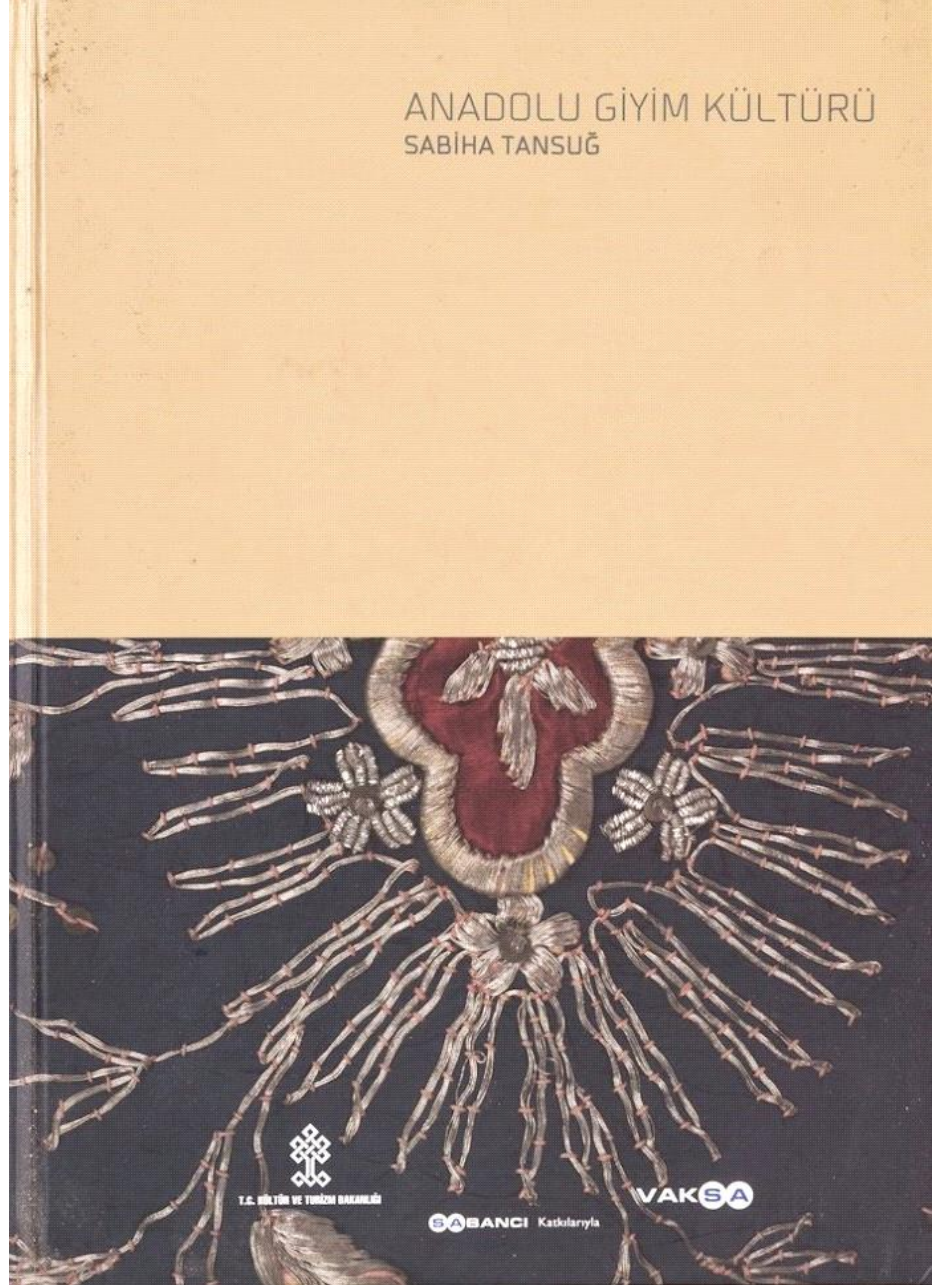

Resim 1.50. Anadolu Giyim Kùltürü Kitabı.

ÖNSÖZ

İnsanlık tarihinin günümüz toplumlarına kazandırdığı en büyük öğreti, sahip oldukları kültür mirasına sahip çıktıkları ölçüde çağı yakaladıkları gerçeğidir. Ya da bir başka ifadeyle bir toplumun çağdaşlık ölçüsü, sahip çıktığı kültürel mirasla doğru orantılıdır.

Eğer toplumlar gelişme süreçlerini hızlandırmak istiyorlarsa bu öğretden maksimum ölçüde faydalanmaları gerekmektedir.

Biz böyle bir şansa fazlasıyla sahibiz.

Anadolu'muzun her köşesi, bu topraklar üzerinde yaşamış olan medeniyetlerin izlerini taşımaktadır. Ancak, bu zenginliklere sahip olmak ve gururlanmak tek başına yeterli değildir. Dünyada benzeri olmayan bu kültürel mirasın gelecek nesillere de aktarılması bir görev olarak karşımıza çıkmaktadır.

Sabancı Topluluğu bu görev anlayışı ile sosyal sorumluluk projelerini yürütmektedir.

Dünya kültürleri ve sanatçıları ile Türk toplumunu bir araya getiren Sabancı Topluluğu, bir refleks haline getirdiği sosyal sorumluluğunun farkında olarak, kültürel değişim ve etkileşim projeleri çerçevesinde, şimdi de bu topraklara ait olan bir kültür mirasını dünyaya taşımayı kendisine bir misyon olarak belirlemiş durumdadır.

Kültür Bakanlığı ve Vaksa işbirliği ile yıllardır sürdürülen Halk Oyunları Yarışması'nın, bu yıl 14'üncüsü yapılıyor. Bu yılki yarışmaya bir farklılık olarak Sabiha Tansuğ Hanımefendi'nin neredeyse bir ömür boyu kararlılıkla sürdürdüğü çalışmalarını eklemiş bulunuyoruz.

Sayın Tansuğ, ülkenin bütün yörelerini dolaşarak, büyük bir özveriyle toplamış olduğu eşsiz giysilerine, başlıklarına ve takılarına sahip çıkarak, folklorun en önemli unsurlarından olan "giyim kuşam kültürü"ne büyük katkıda bulunmuştur.

Sayın Sabiha Tansuğ'a ait olan bu değerli koleksiyonun sadece Türkiye'de değil, dünya kültür mirası içindeki hak ettiği yeri alacağına inanıyor ve bu değerli çalışmasından dolayı kendisini kutluyorum.

GÜLER SABANCI

Sabancı Holding
Yönetim Kurulu Başkanı ve
VAKSA Mütevelli Heyeti Başkanı

Resim 1.51. Anadolu Giyim Kültürü kitabı Önsöz.

İçerikte Bursa, Bartın, Kütahya, Ege efesi ve damat giysisi, Bodrum, Karaburun, Keles Yaylası, Çanakkale, Ödemiş, Bergama, Tokat-Kelkit Köyü, Kayseri Develi Köyü, Sivas, Varto, Alacahöyük bölgelerine ait gelin, damat, çocuk, genç kız, evli kadın giysi ve başlıklarına ait 78 adet görsel yer almaktadır. Kitabın ön sözü Sabancı Vakfı Başkanı Güler Sabancı tarafından, sunuş kısmı Sabiha Tansuğ tarafından yazılmıştır.

Sabiha Tansuğ tarafından yazılan Sunuş kısmında; Anadolu giyim kültürü ve felsefesi anlatılmaktadır.

Resminin Paraya Basılması

1970 yılında cumhuriyet tarihimizde bir ilk olarak, devlet adamı veya tanınmış bir kişi olmadığı halde resmi paraya basılan ilk kişi, ilk kadın olmuştur.



Resim 1.52. 50 Kuruş- Sabiha Tansuğ, 1971

Kolaj: Necla Yılmaz.

İlk Müze Kurma Çabası ve Kültür Bakanlığına Başvurusu

Müze; sanat ve bilim eserlerinin, bilimsel çalışmalarda bilgi ve kaynak amacıyla kullanılacak nesnelere muhafaza edildiği ve halka sunmak için sergilendiği yerler veya binalardır.

Sabiha Tansuğ koleksiyonculuğa başladığı andan itibaren müze kurma fikri ile hareket etmiştir. 1974 yılında koleksiyonu bir hayli zenginleştiği için başlıkların sergileneceği bir müze projesi hazırlayarak Kültür Bakanlığına sundu ve talep ret edildi. Aynı anda Avrupa'da çeşitli şehirlerde sergiler açmaya devam etti. Müze fikrinden vazgeçerek 1980'lerin ortalarına kadar çeşitli magazin dergileri, Cornucopia ve Skylife dergilerinde 200 civarında makale ve köşe yazısı yazdı.

Gene 1980'li yıllarda geleneksel giysiler alanında farkındalık yaratmak amacıyla çeşitli defileler düzenledi.



Resim 1.53. Gazete ismi bulunamadı.

www.twitter.com , Erişim, 06.03.2021.

2007 yılı yaz aylarında kendisinin İzmir'de olduğu bir dönemde İstanbul'da bulunan Kültür Sanat Evi'nden koleksiyonun en değerli 430 parçası çalındı. Bu eserler arasında üzeri 1 kg'ı aşkın altınla süslü, İsfendiyaroğullarına ait gelin başı da vardı. Çalınan eserler arasında Osmanlı tuğralı pek çok gümüş takı, Şaman

ögeleri taşıyan kemerler, 18.yüzyılda yapılmıř kolye ve kabartma iřlemeli tepelikler gibi eři olmayan pek çok eser bulunmaktadır.⁸



Resim 1.54. Gazete ismi bulunamadı.

www.listelist.com , Eriřim, 06.03.2021.

İstanbul'un Dünya kültür başkenti olduđu 2010 yılında, Mecidiyeköy'de oturduđu daireyi, "Sabiha Tansuğ Sanatevi" adıyla müzeye çevirip aynı cadde üzerinde kiralık bir daireye yerleřti. Kendi evinde yarattıđı sanat evi/müze bütün koleksiyonun sunumuna yetecek genişlikte olmadığından etüt edilmiř sınırlı sayıdaki giysileri ve eřyaları sergilemeye bařladı.

2020 yılı bařlarında dünyaya yayılan virüsü kaynaklı pandemi nedeniyle İstanbul'dan taşınarak İzmir-Karaburun'a yerleřti. Koleksiyonunu İzmir belediyesine bađıřlayan Tansuğ için Urla ilçesine bađlı Bademler köyünde kendi adına bir müze kurulmaktadır.

⁸ www.hurriyet.com.tr Arřivi, 2007, (Eriřim, 8.10.2020)

İKİNCİ BÖLÜM

2. ANADOLU TEKSTİL GELENEĞİ VE TÜRKMEN GİYİMİNİN KÖKENLERİ

2.1. Anadolu Tekstil Geleneği

Kıtaların kesişme noktasında bulunan Anadolu yarımadası, coğrafi konumu nedeniyle ticaret merkezi olmuş ve bölgeden geçen grupların kültürlerinden etkilenmiştir. Arkeolojik buluntular ve tarihi kaynaklar Likya (M.Ö.30-20yy), Hitit (M.Ö.17-12.yy), Frigya (M.Ö.12-7yy.), Urartu (M.Ö.8-7yy), Pers, Yunan, Bizans kültürlerinin birbiri içinde eridiğini göstermektedir.

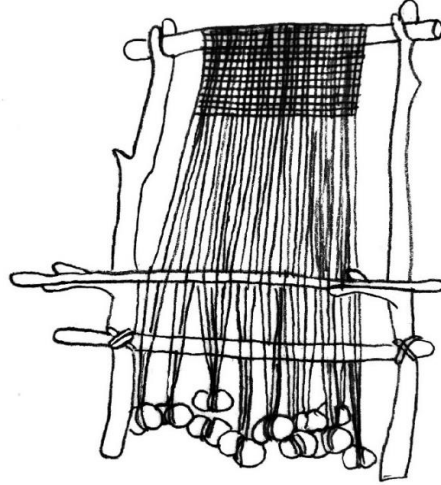

Çizim 2.1. Penelope dokuma tezgâhı. Çizim: Aydın Uğurlu

Denizli Beycesultan Höyüğü, Diyarbakır-Çayönü, Çatalhöyük kazılarında ortaya çıkarılan karbonlaşmış kumaş parçasından Anadolu tekstil tarihinin M.Ö. 8000-7000 yıllarına uzandığı kabul edilmektedir. Antik çağ dokumalarının bölgenin ilk dokuma tezgâhı sayılan ağırşaklı penelope tezgahlarında üretildiği düşünülmektedir. Anadolu'nun çeşitli bölgelerinde yapılan kazılarda bulunan iğ, ağırşak, kirmanlar ve kabartma heykellerde bulunan detaylardan M.Ö. 6000 yıllarından beri dokuma kullanıldığı anlaşılmaktadır.

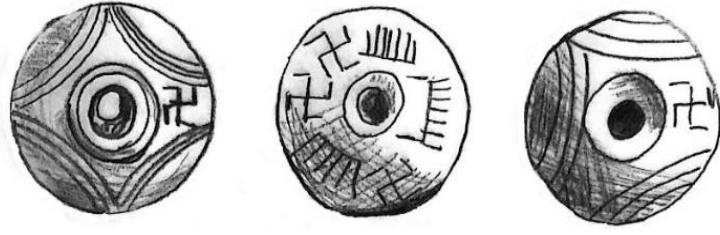

Çizim 2.2. Ağırsak Örnekleri. Heinrich Schliemann, Çanakkale-Truva Buluntuları.
Çizim: Necla Yılmaz

<https://www.turkishnews.com/tr/content/2020/09/24/>

Anadolu’da antik dönemden günümüze sağlam kumaş parçaları kalmamış olmakla beraber, Frigya’lılardan kalan Gordion yazısında dokuma kumaşlara ait bilgilere rastlamaktayız. Fakat bu kumaşlar doğru muhafaza edilemediği için kaybolmuştur.⁹



Resim 2.1.M.Ö. 8000’e ait Beycesultan buluntuları dokuma tarağı ve ağırsaklar.

www.cumhuriyet.com , (19.04.2021)

⁹ Aydın Uğurlu (1985), *Antik Çağ Anadolu Dokuma Sanatı*, İlgı Dergisi, sayı 43, İstanbul, s.13.



Resim 2.2. İp eğiren kadın ve çocuğu. Geç Hitit dönemi duvar kabartması. Kahramanmaraş.

<https://www.hittitemonuments.com/maras/maras12-t.htm> (23.04.2021)

“Anadolu uygarlıklarından Hitit İmparatorluğu (M.Ö 1600-1200) döneminde kaliteli yün, keçi kılı ve keten iplikleriyle üretilmiş kumaşların pazarlarda satıldığını bilinmektedir.”¹⁰



Çizim 2.3. Örekesiyle yün eğiren Hitit’li kadın ve çocuğu. Geç Hitit duvar kabartması. Çizim: Necla Yılmaz.

¹⁰ Aydın Uğurlu (1985), *Antik Çağ Anadolu Dokuma Sanatı, İlgi Dergisi, sayı 43, s.14.*

Türkmen giyiminde sıkça rastlanan zik zak süslemeler ve boncukların, M.Ö. II. binden itibaren kullanıldığı, M.Ö. 1800 yıllarına tarihlenen, Acemhöyük buluntulardaki kemer ve elbiselerde kumaş üzerinde boncuk işlemlerinden anlaşılmaktadır.¹¹



Resim 2.3. Türkmen giyiminde rastlanan Anadolu ilkçağ motifleri. Sabiha Tansuğ koleksiyonu.

Çizim 2.4. Aydın Uğurlu

Antik Çağ Anadolu Dokuma Sanatı, İlgi Dergisi, sayı 43, s.13.

Ana tanrıça İştâr ile simgelenen dokumacılık, kadınlar tarafından uygulanan kutsal bir uğraş olarak değerlendirilirdi. Dokumalarda çerçeve, iğ, öreke, gergef, kirman, kirkit, penelope, ıstar, çözü dolabı ve makas kullanılmaktaydı.

Orta Asya kültürü ve sanatı hakkındaki ilk bilgiler misyoner din adamlarının ve diğer gezginlerin 18.yy'da yazdıkları seyahatnamelerden elde edilmiştir. "İlk arkeolojik kazılar 19. yüzyılda başlamıştır. V.V. Radloff'un 1856 yılında Altay Kurganlarında yaptığı kazılar bu amaca yönelik ilk bilimsel araştırma kabul edilmektedir."¹²

¹¹ Burhan Oğuz., a.g.e. s.27-28.

¹² Seyfi Başkan., *Başlangıcından Bugüne Kadar Türklerde resim*, Atatürk Kültür Merkezi Yayınları, Ankara 2014, s. 4.



Resim 2.4. Türkmen giyiminde rastlanan Anadolu ilkçağ desenleri.

Resim 2.5. Resim 3. Bursa Olgunlaşma Enstitüsü “Anadolu’da Giyimi” makalesi.

Çizim 2.5. 1-2. Aydın Uğurlu.

Antik Çağ Anadolu Dokuma Sanatı, İlgi Dergisi, sayı 43, s.13.

Türklerin geleneksel giyimleri arkeolojik ve tarihi veriler ışığında incelendiğinde, orta Asya bozkır kültürünün izleri görülür. Bu izler Hun Türklerinden başlayarak Göktürk, Uygur, Selçuklu ve Osmanlı’ya kadar küçük değişikliklerle devam etmiştir.

2.2. Hun, Uygur, Selçuklu ve Osmanlı Özelinde Türkmen Giyiminin Kökenleri.

2.2.1. Hun Türklerinde Giyim Kuşam (M.Ö. 3.yy- M.S. 2.yy.)

Çin ve Moğolistan bölgesinde yaşamışlardır. Hunlarla ilgili bilgilere Çin yazılı kaynaklarında rastlanmaktadır. Orta Asya bozkır kültürünün hâkim olduğu Hun Türklerinin kıyafetleri ile ilgili bilgiler ise, Pazırık, Şive, Berel, Katanda, Tüekta ve Noin-Ula kurganlarından çıkan eserler, gravürler ve birtakım tarihi kalıntılardan edinilmiştir.

Bu bilgiler ışığında “Eski Türklerin gerek göçebe hayatın gereği gerekse hayvancılıkla uğraşmalarından dolayı Orta Asya’da daha çok deriden yapılmış rahat kıyafetleri tercih ettikleri görülür.



Resim 2.6. Pazırık kurganından çıkan ve Eskişehir kadın giyimi ile benzerlik gösteren kadın kol süslemesi detayı. Renkli çalışma: Necla Yılmaz

Sabiha Tansuğ koleksiyonu, Nejat Diyarbakırlı, *Hun Sanatı*, s.116.

Bir iç don, üste giyilen kaftan, çapan, şapan ya da çarpıt denilen bir çeşit hırka, deriden yapılan palto, hayvancılık-avcılıkla geçinen bozkır kültürün giysilerini oluşturmaktaydı. Kadınların giysileri ise şalvar, cepken ve ayakkabı ile başlıklardan oluşmuştur.”¹³ Ayrıca kadın giysilerinde şalvar, içlik, kaftan ve erkeklerden farklı olarak süslü başlıklar kullanmışlardır. Uzun veya bilekte biten kısa konçlu deri veya keçe çizmeler giymişlerdir.

¹³ Bahaeddin Ögel., *Türk Kültür Tarihine Giriş, Türklerde giyecek ve süslenme*, Cilt: V, Milli Eğitim Basımevi, Ankara 1985, s.9,101-116.



Resim 2.7. Sabiha Tansuğ koleksiyonu, Türkmen kadın giyimi ve Türkmen bezemeleriyle benzerlik gösteren Hun motif çizimleri.

1.Hotan gül motifi, 2. Teke Türkmen gül motifi. 3-4-5. İç Anadolu Cicim kilimlerinde görülen Hun gülü ve koç boynuzu motifleri. 6.Türkmen kadın önlüğü, Sabiha Tansuğ koleksiyonu. Nejat Diyarbekirli, *Hun Sanatı*, s.127-134. Renkli çalışma: Necla Yılmaz.

Giysileri süslüdür ve bu süslemeler genellikle deriden yapılmıştır. Motiflerinde iç Asya'nın fauna ve florasından ilham almış stilize bitkiler, kartal, aslan, koç boynuzu gibi figürleri ve kartal, arslan, ejderha gibi gücü sembolize eden hayvanların birleşiminden oluşturulan grifon motifleri sıklıkla kullanmışlardır.

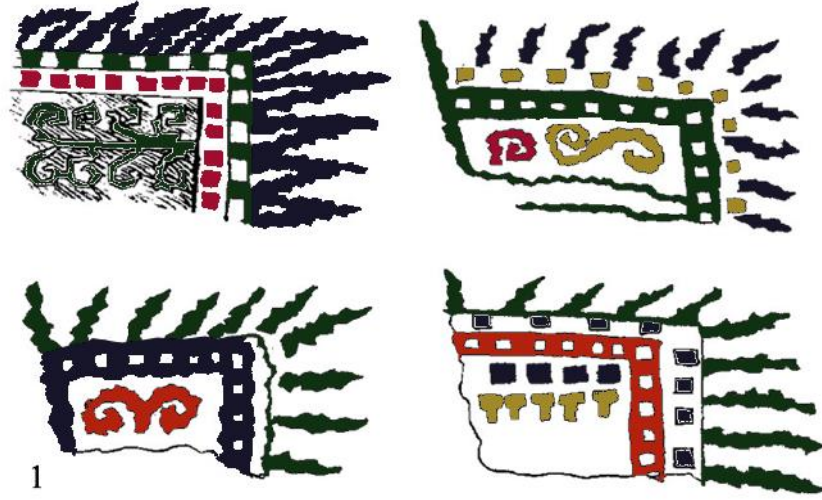

Resim 2.8. 1. Kurganlarda bulunan eyer süslemeleri.

Nejat Diyarbekirli, *Hun Sanatı*, s.125. Renkli çalışma: Necla Yılmaz.

2-3. Anadolu kilim deseni, Belkıs Balpınar Acar, *Kilim, cicim, zili, sumak*, s.13., Nazan Ölçer, *Kilims*, s.157,

4. Sivas Türkmen Önlüğü, Sabiha Tansuğ koleksiyonu.

2.2.2. Göktürklerde Giyim Kuşam (551-745)

Romalılar ve İranlılar için ipek sağlamaya aracılık yaparak Çin ipeğini, İran ve Batı dünyasına ulaştıran Göktürkler, Uygurlarla birlikte 300 yıl boyunca İpek Yolu'nu kontrol ettikleri için zengin kumaş çeşitlerine sahipti. Seyyahlar notlarında atlas ve kemha giydiklerini anlatmışlardır.



Resim 2.9. Pencikent'te Göktürk duvar süslemesi.

Fikri Salman, *Göktürk Dönemi Kıyafetleri*. <https://dergipark.org.tr/> , Erişim, 22.01.2021.

Giyim şekilleri minyatürler, mezar taşları ve heykeller üzerindeki giysilerden anlaşılmaktadır. İncelemelerde iki türde üst giyim olduğu görülmektedir. Bunlardan ilki koyun kürkünden, ikincisi ise içe giyilen, keçe, pamuk, yün, ipekli dokuma kumaş ile yapılmış kaftanlardı.

629 yılında Turfan beyinin bir tavsiye mektubu ile Hindistan'a giden Hiuen-Tsang'ın Türk beyi için yazdığı anı o dönemdeki tekstiller hakkında bilgi vermektedir.

"Hanın sırtında yeşil atlastan bir üst giysi (kaftan) vardı. Etrafındaki 200 kadar görevli kemha Hil'atlar giymişti. Askerin kalanı, kürk ve ince yüнден giysiler giymişlerdi".¹⁴



Resim 2.10. Semerli Türkmen başlığı ile benzeşen keçe Göktürk başlıkları. Yaşar Çoruhlu, *Göktürk Sanatında Dini Nitelikli Heykeller ve Tasvirler*. S.131, M. Kaya, B. Çoksevrim, Y. Paktaş, *Tokat Yöresi Halk Oyunları Kıyafetleri*. s.253

Renkli çalışma: Necla Yılmaz

“Göktürklerin önü soldan sağa kapatılan kaftanların, geniş kolları, dışa katlanmış yakaları vardır. Beli kemerle tutturulmaktadır.”¹⁵ Kadınlarda ise

¹⁴ Halil İncalçık., *Türkiye Tekstil Tarihi Üzerine Araştırmalar*, Türkiye İş Bankası Yayınları, İstanbul 2008, s.186-187.

¹⁵ Lale Aşar İskenderzade., “Göktürk Dönemi İnsan Figürlü Taş Anıtlar”, *Selçuk Üniversitesi Sosyal Bilimler Enstitüsü Dergisi*, Konya 2010.

kaftanlar sağdan sola doğru üst üste katlanır, aynı şekilde belden kemerle tutturulurdu.

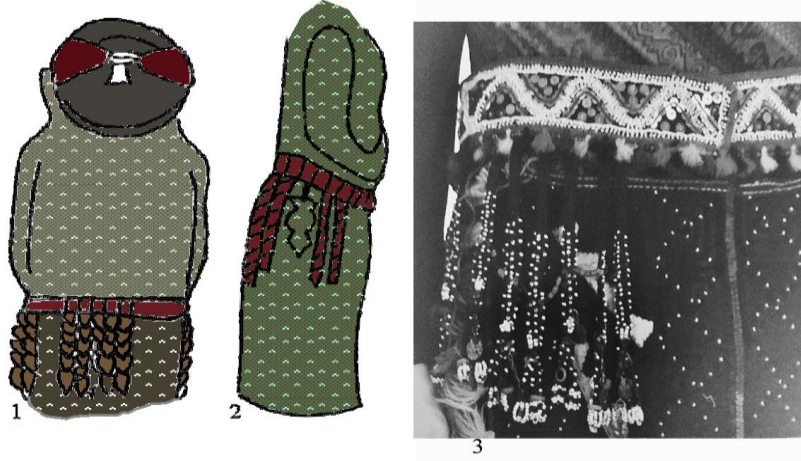

Resim 2.11. Resim 1-2. Sarkıt süslemeli kemerlerin resmedildiği Göktürk mezar taşları.

Bahaeddin Ögel, *Türk Kültür Tarihine Giriş*, s.90-91

3. Anadolu'da Sıraç Türkmen'lerinin kullandığı sarkıt süslemeli kemerler. / Sabiha Tansuğ koleksiyonu. Renkli çizim: Necla Yılmaz

Genel olarak kısa hırka, kaftan, dar şalvar, etek, mintan, çakşır, dilimli başlıklar, börk, dizlere kadar uzun deri çizme ve çarıktan oluşmaktadır. Bu giyim öğeleri Anadolu Türkmenleri vasıtasıyla günümüze kadar gelmiştir.¹⁶



Çizim 2.6. Göktürk kemer tokaları.

Bahaeddin Ögel, *Türk Kültür Tarihine Giriş*, Cilt: V, s.92.

¹⁶ Ertürk, a.g.e.. s. 20.

2.2.3. Uygur Türklerinde Giyim Kuşam (744-845)

Orta Asya'da, bugünkü Moğolistan ve Doğu Türkistan'da yoğunlukla yaşayan Uygurlar, dönemlerinde kültür ve sanata büyük katkılar sağlamışlardır. Uygur Türklerine ait en eski kayıtlar Issık-Köl kalıntıları, Göktürk Kitabeleri ve Çin kaynaklarından alınmaktadır. Bu bilgiler ışığında ilk yerleşim yerlerinin Selenge Nehri'nin doğu kısımları olduğu görülmektedir

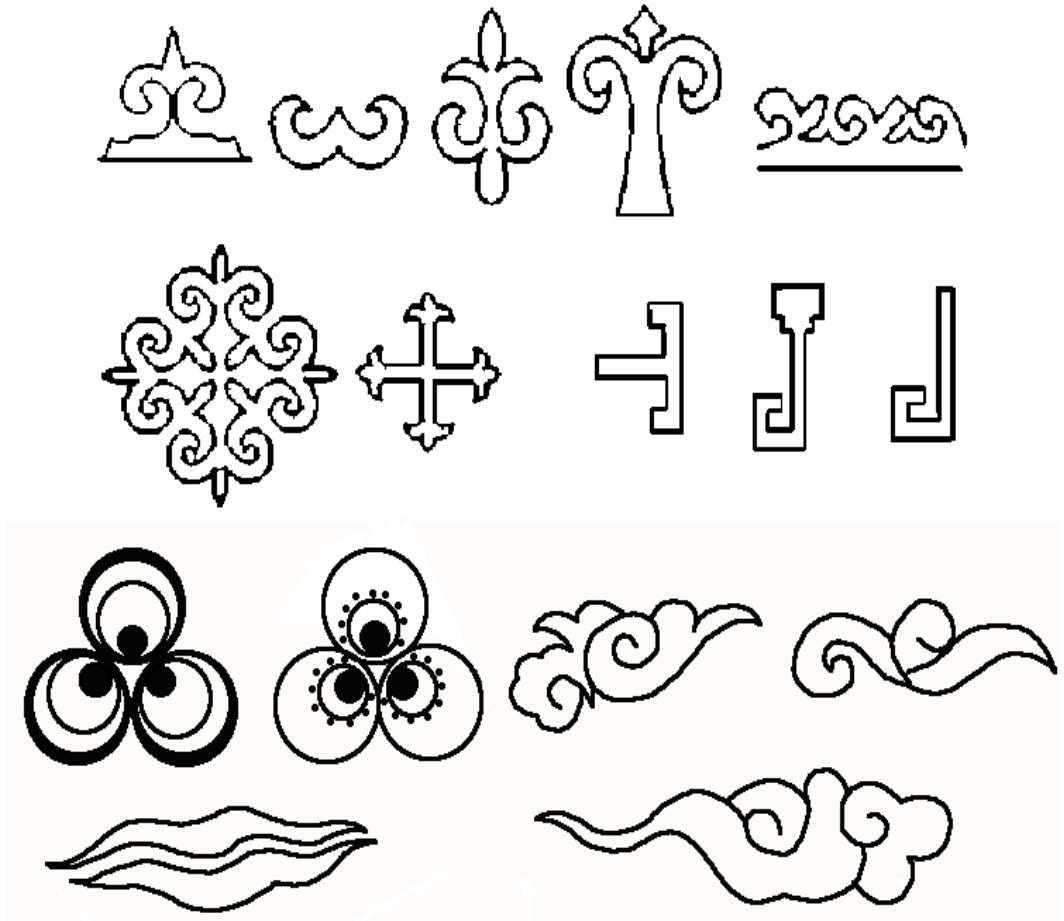

Çizim 2.7. Uygurlarla Anadolu'ya taşınan uzak doğu motifleri.

Bahaeddin Ögel, a.g.e. s185.



Çizim 2.8. Turfan Bölgesi Duvar Resimleri. Bağış Yapan Uygur Kadınlar. 10.yy.
Ertürk, *Türklerde Giyim Kuşam*, s.25. Renkli çizim: Necla Yılmaz

İslamiyet öncesi Şamanizm'e inanmış Türk boylarının, inanç değişiklikleri kıyafet ve aksesuar şekillerine yansımış olmakla beraber, temel giysiler olan kaftan (üçetek), entari, şalvar, çakşır, kemer, deri çizmeler ve başlıklar kullanılmaya devam etmiştir.¹⁷

Kadın ve erkek giyimi arasında çok fark olmamakla beraber kadın başlıkları daha süslüdür. Manihaizm'in etkisiyle başlıklara tepecikler ilave edilmiştir.

¹⁷ İskenderzade, a.g.e. s.262



Çizim 2.9. Uyghur kaftan örnekleri.

Bahaeddin Ögel, *Türk Kültür Tarihine Giriş*, s.85. 2.Bezeklik'te bulunan duvar resimlerinde asilzadeler./ Berlin Staatliche Museen. Renkli çizim:Necla Yılmaz

Yerleşik yaşama geçen Uyghur giyiminde görsellik ön plana çıkmış, başlıklar uzamış, Budist motifler çoğalmıştır. Uyghurca bir kelime olan "bezemek" sözü göçlerle Anadolu'ya kadar gelmiştir.

Buda'nın üç gözünü simgeleyen "çintemani" motifi saltanat simgesi olarak süslemelerinde kullanılırken, İslamiyet'in kabulüyle, eskiden kullandıkları ejder, akbaba, kuş ve grifon figürlerini süslemelerinden çıkarmışlardır. İslamiyeti kabul ettikten sonra kadınların baş süslemelerinde yeni inançlarına bağlı olarak değişimler gözlenir.

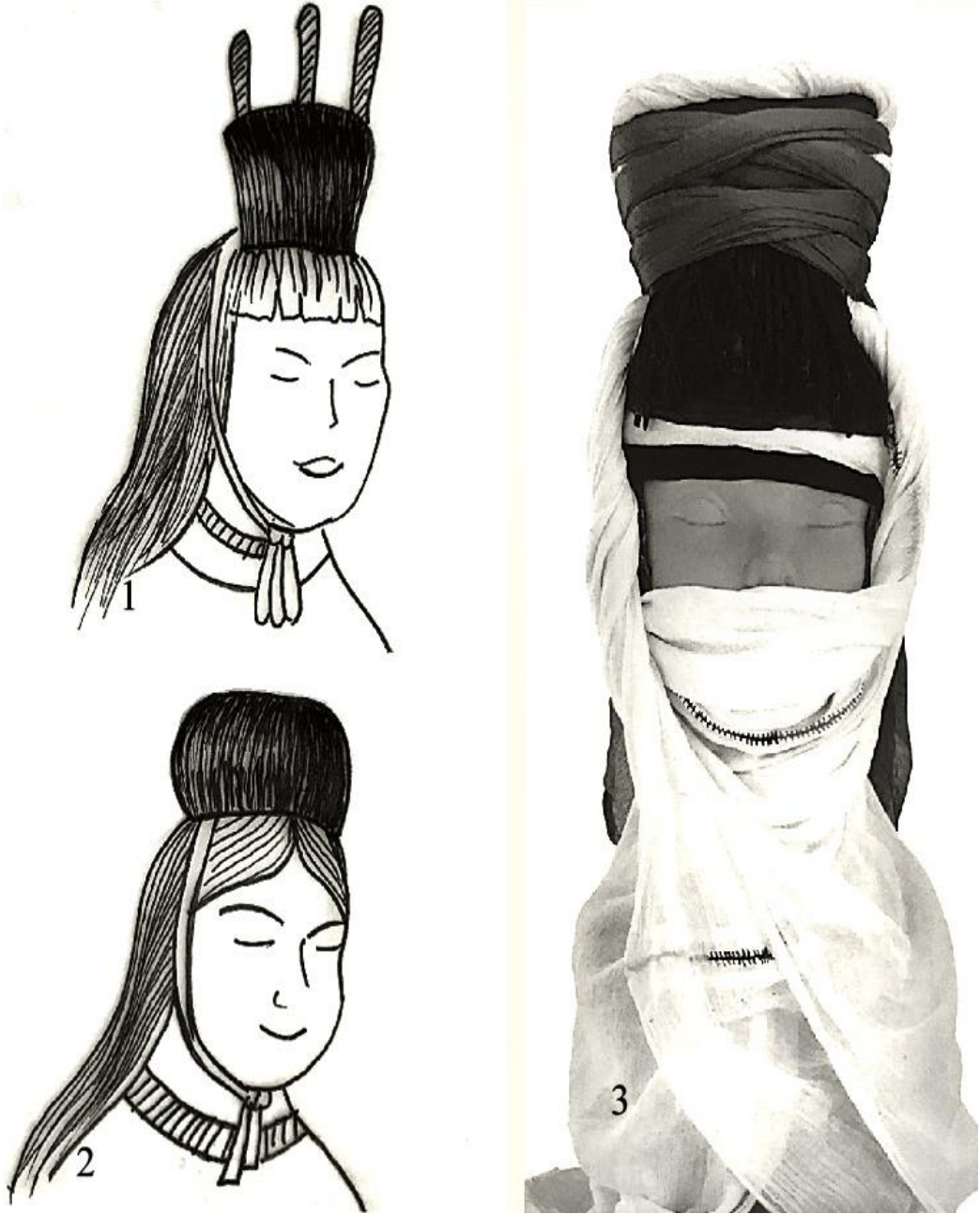

Çizim 2.10. 1-2. Uygur kadın başlıkları.

Bahaeddin Ögel, *Türk Kültür Tarihine Giriş*. S.11-291

3. Alacahöyük çubuklu kadın başlığı. Sabiha Tansuğ koleksiyonu.

2.2.4. Anadolu Selçuklu Döneminde Giyim Kuşam

Anadolu Selçukluları 1071 yılında Malazgirt zaferiyle, Bizans hakimiyeti altındaki Anadolu'ya hâkim olmuşlardır. Türklerin Anadolu'ya göçlerinden sonra Selçuk, Konya, Ankara, Kayseri, Tokat, İznik, Bursa gibi pek çok merkezde Mevlana, Hacı Bektaş Veli, Karaca Ahmet gibi düşünürler vasıtasıyla kültürel olarak da hakimiyet kurmuşlardır. Dokuma sanatının epeyce ilerlemiş olduğu bu merkezlerde, kumaş önemli bir ticari kalem haline gelmiştir.

Sosyal statü gözetilerek başa börk, taç, kavuk, sarık ve yaşmak; sırasıyla vücudun üst kısmına kaftan, yelek, hırka, elbise, iç gömleği giymişlerdir. Vücudun alt kısmına ise geniş şalvar, dar paçalı şalvar, keçe çorap, çarık, çizme veya deriden yapılmış ayakkabıları yaygın olarak kullanmışlardır. Sarık genel olarak ulema sınıfı tarafından kullanılırdı. Kadınlarda ve erkek giysileri aynı şekil ve özellikler göstermekteydi.¹⁸



Resim 2.12. Gülşah ile Varka Mesnevisi.

<https://www.sanatinyolculugu.com/varka-ve-gulshah-mesnevisi/>, Erişim, 8.12.2020

¹⁸ Görgünay, a.g.e., s. 121.

13. yüzyıl başından günümüze kalan ve “71 minyatürden oluşan Gülşah ve Varka Selçuklu giyimi hakkında önemli bilgiler içermektedir.¹⁹ Minyatürlerde ikisinin de üzerinde dizlerinin altına doğru inen kaftanlar tasvir edilmiştir. Varka işlemeli deri çizme, Gülşah ise geniş şalvar giymiştir. “Gülşah'ın kaftanı mavi ve V yakalıdır. Varka'nın kaftanı ise kırmızıdır ve yakası kapalıdır. Her ikisinin de etekleri uçlara doğru genişlemektedir ve kolları tarazlıdır. Kaftanın altında geniş paçalı şalvar giyilmiştir.”²⁰



Çizim 2.11. Bağdaş kurmuş Kaftanlı Figür. Kubadabad Sarayı çinileri.

www.pinterest.com , Erişim, 15.9.2020, Renkli çizim: Necla Yılmaz

¹⁹ Süslü, a.g.e, Köymen, a.g.e.

²⁰ Görgünay, a.g.e., s. 122.

İbn-i Bibi *Selçukname*'sinde saray ve çevresinde kullanılan kadife, çuha, yünlü dokuma, keten, pamuklu dokuma, atlas, kutnu ve ipek gibi değerli kumaşlardan bahsetmiştir. “Alaattin Keykubat'ın altın telli ipliklerle dokunmuş giysiler giyer, ipekle dokunmuş siyah bir yatakta uyurdu.”²¹

Selçuklu kumaş ve süslemelerinde hayvan figürleri, çift başlı kartal, ejder, geometrik şekiller ve Rumi motiflerin kullanıldığı görülür. Renklerde ise kırmızı, kızıla çalan kahve tonları, krem-bej karışımı ve altın sırmanın sıklıkla tercih edildiği görülür.



Çizim 2.12. 1.Selçuklularda kadınların kaftanı.

- 1.Sevin, N., *Onüç Asırlık Türk Kıyafet Tarihine Bir Bakış*, Ertürk, a.g.e., s. 33,
- 2.Nilay Ertürk, *Türklerde Giyim Kuşam*, s. 28-58. Renkli Çalışma: Necla Yılmaz

Selçuklu devletinin kurulmasıyla birlikte Anadolu'ya yerleşen Türk boyları mimari, giyim kuşam, dokuma, seramik ve diğer araç gereç süslemelerinde kültürlerini yansıtmış olmakla birlikte, bölgedeki yerleşik kültürlerden de

²¹ Ertürk, a.g.e.; Bibi, İ., *El Evamirü'l-Ala'ie Fi'l-Umuri'l-Ala'ie*, T.C. Kültür Bakanlığı Yayınları. Ankara 1996, s. 67-82.

etkilenerek hem el sanatları hem de yaşam biçimlerinde yeni sentezler oluşturmuşlardır.

Selçuklu Türkleri şalvar, çakşır ve don olarak giyilen giysilere “üm” adını vermişlerdir.²² İslamiyet öncesinde üç etek olarak adlandırılan giysi, Uygurlardan Selçuklulara aynı şekilde geçmiş ve halk arasında İslamiyet’ten sonra da devam etmiştir.

2.2.5. Osmanlılarda Saray ve Halk Giyimi.

Anadolu toprakları Türklerin göçlerinden itibaren ticaret kavşağı olmaya devam etmiş, Osmanlı dönemi boyunca farklı medeniyetlerin, dil, din, ırk ve kültürün buluştuğu zengin bir coğrafya olmuştur. Dolayısıyla Türklerin göç yoluyla getirdiği Asya kültürü, Anadolu’nun yerleşik harmanlayarak gerek dokuma gerekse diğer el sanatlarında büyük başarılar ulaşılmaya neden olmuştur.

Osmanlılar 15.yüzyılda, beylikler döneminden miras olarak aldıkları sanat ve zanaatlarını geliştirerek imparatorluk sanat anlayışına geçmiş, bu dönemden itibaren desenlerde rumi ve geometrik motiflerin yanı sıra elma, nar, kozalak, hurma ve meyve motifleri kullanmaya başlamışlardır. 16. Yüzyılda palmetler, saz yolu, lale, sümbül, karanfil, çınar yaprakları, bahar dalları, iri çam kozalakları, nar ve narçiçeği, kıvrımlı dallar, bahar dalları kullanılmıştır. “Bunların yanı sıra bulut, üç benek, ikisinin birlikte kullanıldığı çintamani, mühr-ü Süleyman ve güneş sıkça kullanılmıştır.”²³

Osmanlı’nın ilk dönemlerinde Bursa kumaş üretim merkezi iken, devletin ekonomik gelişmesine paralel olarak 15.yy’da İstanbul’da da dokuma yaygınlaşmış, saray tezyinatı ile kumaş bezemeleri arasında bir üslup birliği oluşturulmuştur. 17. Yüzyıla gelindiğinde Manisa, Ankara ve Diyarbakır yöreleri de önemli kumaş üretim merkezleri haline gelmiş, sırma işlemeli ipekli kumaşlar zenginlik göstergesine dönüşmüş, bu kumaşlar sarayın kıymetli hediyeleri arasında yer almıştır. Yönetimleri altındaki Müslüman, Hristiyan, Musevi’ler gibi farklı

²² Süslü, a.g.e. ; Ertürk, a.g.e., s.34-35

²³ H. Tezcan, “Kumaş sanatı”, *Geleneksel Türk Sanatları Dergisi*, 1999, 19, s. 158.

toplumsal gurupları ayırt edebilmek için giyim kuşamı ve kullanılan renkleri bir düzen aracı olarak kullanmışlardır.

“Nakkaş Osman ve ekibinin şehzadenin sünnet törenini resmettiği. “III. Murat Surnamesi” adlı yazma eserde, loncaların geçit töreni, törene katılan halk ve gelen hediyeler 427 minyatür çiziminde görülebilmektedir.²⁴



Resim 2.13. 3. Ahmet ve kadın çalgıcılar/Surname-i Vehbi.

https://commons.wikimedia.org/wiki/File:Surname_17b.jpg Erişim, 07.01.2021.

Bu minyatürlerdeki kişilerin giydikleri kaftan kumaşları, lonca örgütlerinin taşıdığı payendazlar, kumaş örtülerin süslemeleri ve desenleri dönem kumaş çeşitleri ve desenleriyle ilgili önemli veriler içerir.²⁵ 18.yy.'da ekonomik sıkıntılar nedeniyle sarayın ihtiyacı haricinde sırmalı kumaş üretimi III. Ahmet tarafından

²⁴ Servet Senem Uğurlu.,”Osmanlı Dönemi halk dokumacılığıyla ilgili bilgiler.” www.trtex.com/etkinlik/2013/osmanli-doenemi-halk-dokumaciligıyla-İlgili-bİlgiler , Erişim, 07.01.2021.

²⁵ Servet Senem Uğurlu.,”Osmanlı Dönemi halk dokumacılığıyla ilgili bilgiler,” www.trtex.com/etkinlik/2013/osmanli-doenemi-halk-dokumaciligıyla-İlgili-bİlgiler , Erişim, 07.01.2021.

yasaklanmıştır.²⁶ 1845 yılından itibaren Topkapı Sarayı, Dolmabahçe Sarayı, Yıldız ve Beylerbeyi Saraylarında Hereke Dokuma Fabrikası (Fabrika-i Hümayun)'nda üretilen ve batı zevkini yansıtan iri yapraklarla bezeli çiçek desenli döşemelik kumaşlar, ipekli, pamuklu dokumalar ve halılar kullanılmıştır.

Saray eşrafının giydiği kumaşların ve kullanılan renklerin halk kıyafetlerinde kullanılması yasaklanmış, kıyafetlerin kişilerin mevkileri ve buldukları ortama uygun ayırt edici özellikler taşımaya dikkat edilmiş, tören, sefer ve gündelik giyim olarak sınıflandırılmıştır. Saray'a yakın varlıklı ailelerde çoğunlukla ipek veya ipek karışımı kumaşlar olan abani, atlas, diba, kutnu, canfes, çatma, hare, sevai, selimiye, serenik, seraser, kemha, kadife ve tafta kullanılırdı.



Resim 2.14. 1873 yılında Viyana'da gerçekleştirilen Elbise-i Osmaniye sergisinde sergilenen Osmanlı halkına ait giysiler.

Edhem Eldem, *Elbise-i Osmaniye'yi Tekrar Ele Almak*. Erişim, 09.12.2020.

https://www.academia.edu/9520713/Elbise_i_Osmaniyeyi_Tekrar_Ele_Almak_3

²⁶ Gürsu., a.g.e

Türkmenler, 1860 yılında yapılan zorunlu iskân sürecine kadar yazın yaylalarda, kışın kışlakta, çoğunlukla hayvancılıkla geçinen konar göçerler olarak yaşamış, yaşadıkları iklime bağlı olarak kalın giysiler yerine 2-3 kat üst üste giyinmişlerdir. Anadolu'nun genelinde dış giyim olarak cepken, üçetek, şalvar, önlük, içe ise; yöreye bağlı olarak gömlek, içlik, iç entari, entari, mintan, delme denilen giysi parçaları kullanmışlardır.

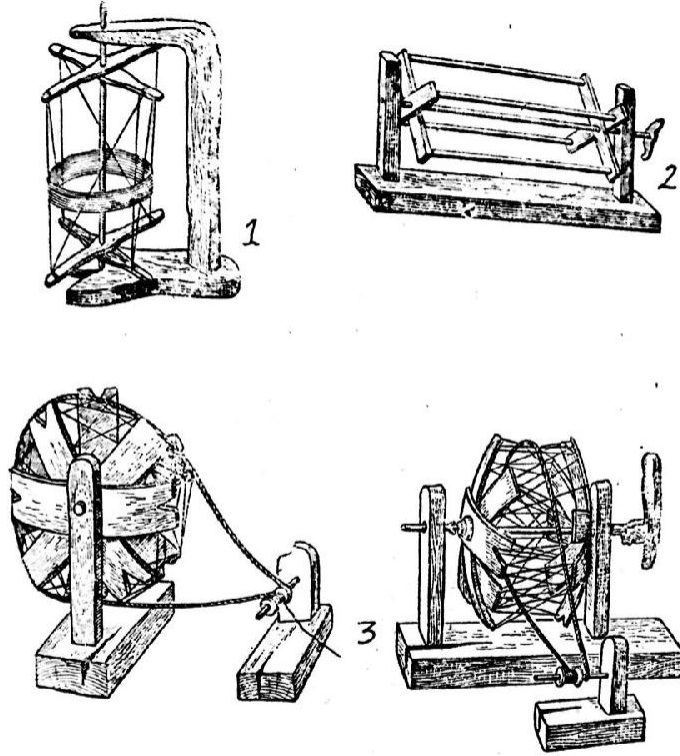

Resim 2.15. Türkmenlerin kullandığı çıkırık örnekleri.
Bahaeddin Ögel., *Türk Kültür Tarihine Giriş*, Cilt.5, s.175.

Dokuma sanatı Anadolu halkının günlük yaşamında vazgeçilmez bir yer edinmiştir. Gündelik giyimde genellikle boğası, bez, kirpas, beledi, çuka, aba, keçe, sof, altıparmak, tülbent gibi pamuk veya yün ile dokunmuş kumaşları, düğün ve bayram gibi tören kıyafetlerinde ise varlık durumuna göre canfes, kutnu ve atlas kullanırlardı. “Her ev halkı kumaş ihtiyacını basit tezgahlarda çeşitli yöntemler geliştirerek genellikle kendileri karşılamış, bunun için dokuma malzemelerini

buldukları çevreden seçmişlerdir. Dokuma tekniği, renk ve motifler ise dokumacının becerisine göre olurdu.”²⁷

Türkmen kadın giyimi; hangi yaşam biçimi içinde olursa olsun başlıklar, vücuda giyilenler, ayağa giyilenler, takılar ve süsleme amaçlı öğelerden oluşan bir bütündür. Her kuşak gerekli bilgiyi, bir önceki kuşaktan alarak geleneği sürdürür.²⁸

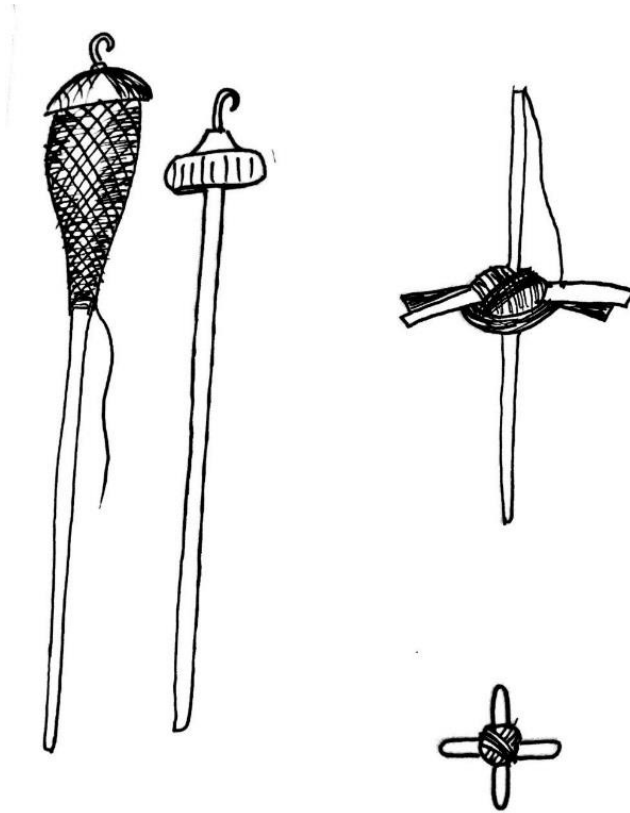

Çizim 2.13. Türkmenlerde kullanılan iğ örnekleri.

Bahaeddin Ögel., *Türk Kültür Tarihine Giriş*, Cilt.5, s.175.

İplikler iğ ve çıkırıkla eğrilir, ıstar, üç ayak yatay veya dikey basit tezgahlarda dokunurdu. Türkmenler dokudukları kilim, heybe, önlüklerde geometrik yapıda motifler kullanmışlar ve bu geleneği muhafaza ederek ulusal, anonim sanatlarımız arasında yer almasını sağlamışlardır.

²⁷ Aydın Uğurlu.,(1988), *Osmanlı Dönemi Dokuma Ürünlerinde Çeşit Zenginliği*, İlgi Dergisi, S.52, s.28

²⁸ Sürür, a.g.e., s. 15.

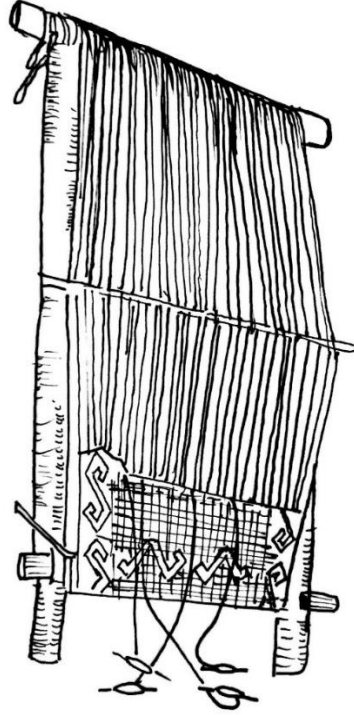

Çizim 2.14. Türklerin göçlerle Anadolu'ya taşıdığı basit dokuma tezgahı ve günümüzdeki örneği.

Bahaeddin Ögel., *Türk Kültür Tarihine Giriş*, Cilt.5, s.183

2.3. Türkmenlerin Önlük, Yayı Ve Gündelik Kumaşlarında Kullandığı Dokuma Çeşitleri

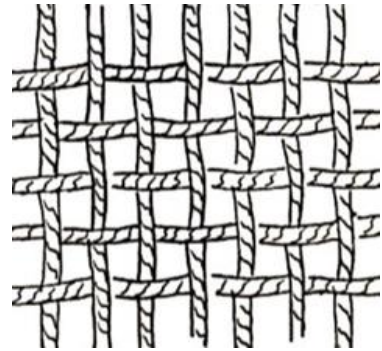

Resim 2.16. Bezayağı dokuma. Dokuma: Necla Yılmaz.

Çizim 2.15. Bezayağı dokuma örgüsü çizimi: Necla Yılmaz.

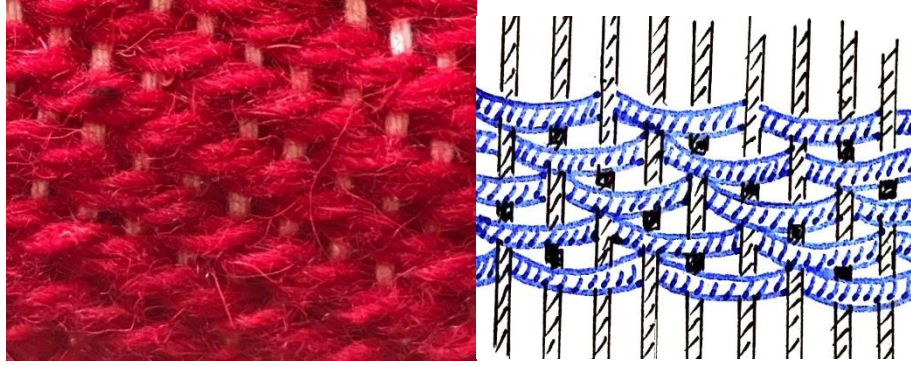

Resim 2.17. Dimi dokuma. Dokuma: Necla Yılmaz.

Çizim 2.16. Dimi dokuma örgüsü çizimi: Necla Yılmaz.

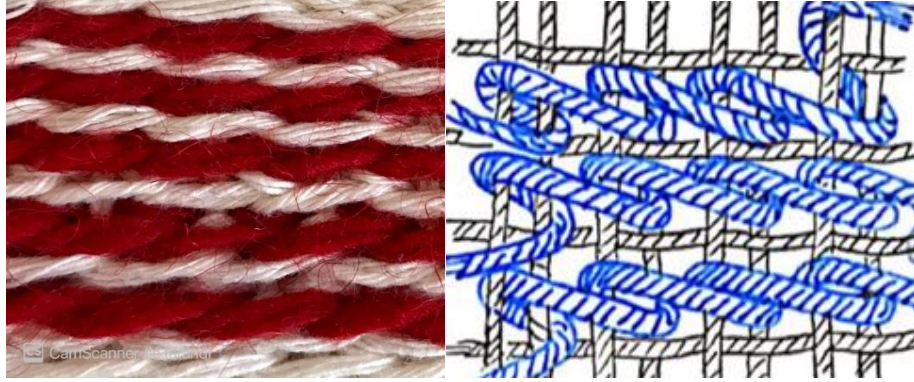

Resim 2.18. Sumak dokuma. Dokuma: Necla Yılmaz.

Çizim 2.17. Sumak dokuma örgüsü çizimi: Necla Yılmaz

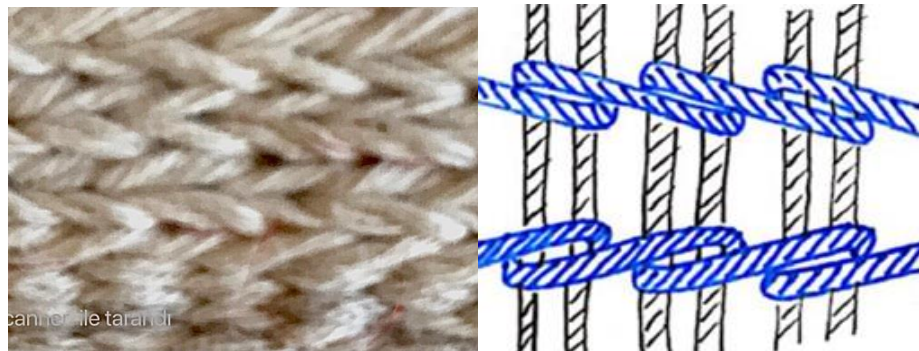

Resim 2.19. Balıksırtı dokuma. Dokuma: Necla Yılmaz.

Çizim 2.18. Balıksırtı dokuma örgüsü çizimi: Necla Yılmaz.

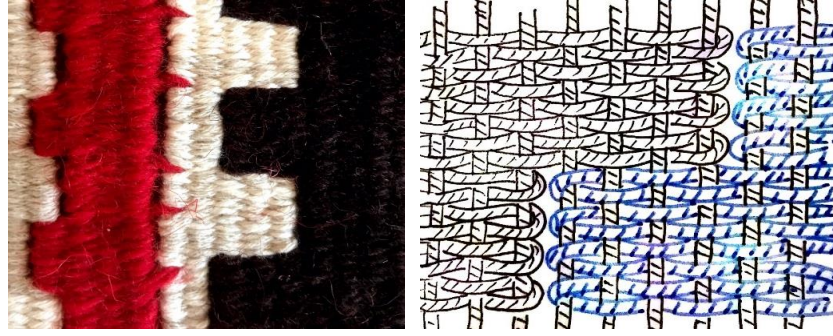

Resim 2.20. İliqli dokuma. Dokuma: Necla Yılmaz

Çizim 2.19. İliqli dokuma örgüsü çizimi: Necla Yılmaz.

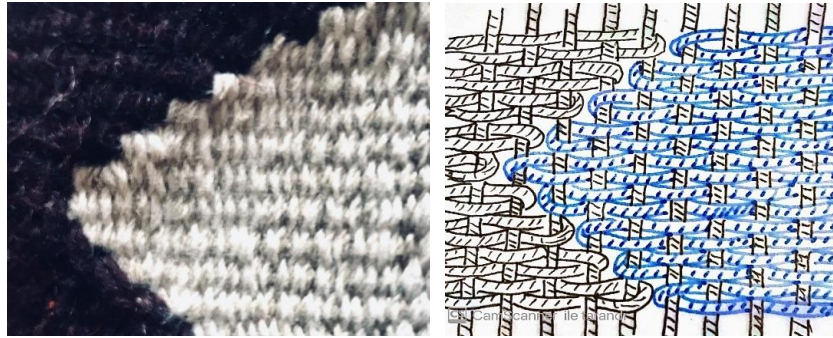

Resim 2.21. İliksiz dikey dokuma. Dokuma: Necla Yılmaz.

Çizim 2.20. İliksiz dikey dokuma örgüsü çizimi: Necla Yılmaz.



Resim 2.22. Atlas dokuma kutnu.

<https://www.mekkikutnu.com/urunler.html> , Erişim, 22.08.2021

Çizim 2.21. Atlas dokuma örgüsü çizimi: Aydın Uğurlu.

Uğurlu, Aydın (1983). Geleneksel Eldokumalarında Görsel Değerlerin Kullanımı ve Oluşum Biçimlerinin İrdelenmesi. (Sanatta Yeterlik Tezi), İstanbul Devlet Güzel Sanatlar Akademisi, İstanbul. s. 84



Resim 2.23. Cicim dokuma

www.dekopasaj.com , Erişim, 12.04.2021.

Çizim 2.22. Cicim dokuma örgüsü çizimi: Necla Yılmaz.

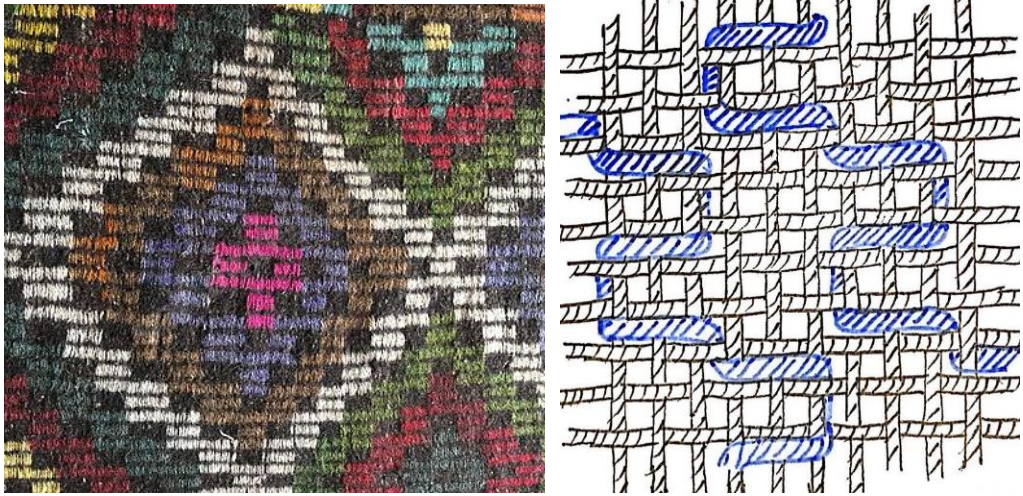

Resim 2.24. Zili dokuma.

www.dekopasaj.com , Erişim, 12.04.2021.

Çizim 2.23. Zili dokuma örgüsü çizimi: necla Yılmaz.

2.4. Türkmen Giysi, Yaygı, Heybe, Çorap ve Önlüklerinde Sıklıkla Kullanılan Motifler

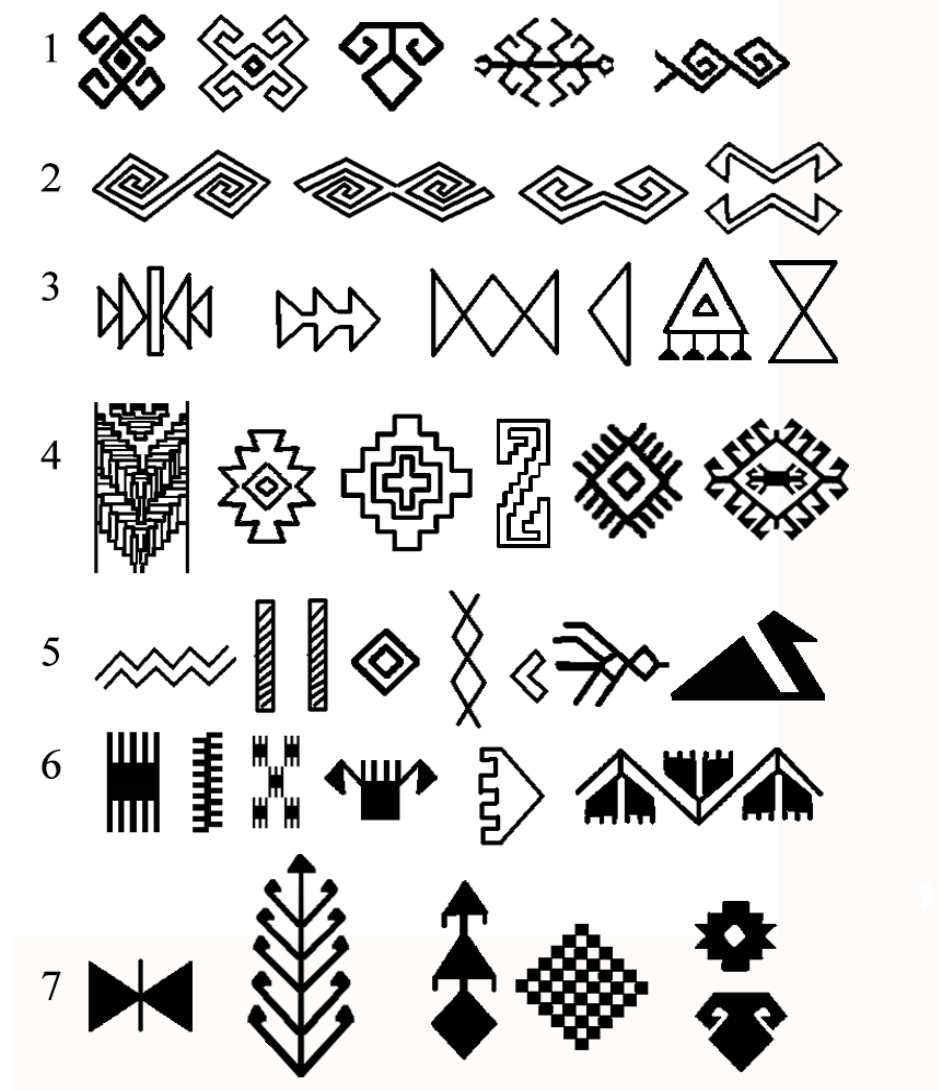

Çizim 2.24. Türkmen tekstil malzemelerinde kullanılan anonim motifler.
Bahaeddin Ögel, *Türk Kültür Tarihine Giriş*, s.184.

www.pinterest.com , Erişim, 18.04.2021

1-2. Eli belinde, koç boynuzu, kurt ağzı motifleri. 3. Amulet, muska, tomarca. 4. Alabaş, göz, pıtrak, yılan, akrep motifleri. 5. Su yolu örnekleri ve kuş motifleri. 6. Tarak, parmak motifleri. 7. Bukağı, hayat ağacı, eli belinde motifleri.

Akrep: Akrep kötülüğü ve sinsiliği temsil ettiği için, kötülükten korunmak amacıyla korunur.

Alabaş: V şeklinde yan yana dokunan çizgilerden oluşan dokuma şeklidir. Çizgilerin içinde kullanılan motiflere göre anlam kazanır.

Amulet, muska, tomarça: Stilize göz biçimindedir. Nazardan korunmak amacıyla kullanılır.

Bukağı: Aşk, birleşimi ve ailenin devamını simgeler.

Damga: Ölümsüzlük ve neslin sürdürülmesini simgeler.

Ejder: Sonsuz hayat ve mutluluğu simgeler.

Eli belinde: Dişilik ve doğurganlığı temsil eder.

Göz: Dokumalarda bereket, koçboynuzu, eli belinde motifleri ile yanyana veya içinde kötü bakıştan korunmak amacıyla kullanılır.

Hayat ağacı: Yeryüzü ile cennet arasındaki bağı, evrensel değişim ve gelişimi temsil eder.

Koç boynuzu: Ana tanrıçadan sonra veya onunla birlikte kullanılır. Gücü, kuvveti ve erkekliği temsil eder.

Kurt ağzı: İyimserlik, korunma ve güneşi temsil eder.

Kuş: Sevgi, ruh ve haber beklentisini simgeler.

Pıtrak: Nazardan korunmak amacıyla çeşitli yaygı ve tekstil malzemelerinde kullanılır.

Su yolu: Bordür veya çizgi olarak kullanılan motif şeklidir.

Tarak/Parmak: El becerisi ve yaratıcı gücü simgeler.

Yılan: Deri değiştirdiği için ölümsüzlüğü temsil eder. Bazı yörelerde balta sapı da denilmektedir.

ÜÇÜNCÜ BÖLÜM

3. SABİHA TANSUĞ DERLEMİNDEKİ GELENENEKSEL TÜRKMEN GELİN VE KADIN GİYİMİNİ İÇEREN 14 ESERİN İNCELENMESİ

11. yüzyılda Anadolu'ya göçen Türkler, başlangıçta göçebe hayatlarını Doğu Anadolu sınırlarında sürdürdükten sonra, zaman içinde savaşlar ve iklimsel sebeplerden dolayı bugünkü Ege, Marmara, İç Anadolu, Akdeniz ve Karadeniz bölgelerine göçmüşlerdir.

Türkmen toplulukları, göçlerden kaynaklı coğrafik deęişiklere maruz kalsalar da eskiden kalmış olmaları nedeniyle geleneklerini korumuş, saygın tutmuş, yaşam biçim ve anlayışlarını kuşaktan kuşağa iletmışlerdir. Bu bilgilerin aktarımı toplulukların bütünlüğünü sağlayan temel öğelerdendir. Geleneğe göre kadınlar, evlerinin ve çocuklarının bakımını yapmaktan başka tarımla ilgilenmiş, bağ, bahçe işlerinden artan zamanlarda aile için gerekli olan kumaşları evlerinde dokumuşlardır. Kızlar çok genç yaşta evlendirildiği için dikiş dikmek, nakış yapmak, çeyiz dizmek oldukça önemli bir uğraştır. Ev dokumaları, genellikle yöresel malzeme, kısıtlı olanaklar ile sade, işlevsel ve geleneksel olarak üretilen yöresel özgün ve çizgili desen ağırlığında dokunurlardı.

Bölgesel farklılıklar görülmekle beraber; Anadolu kadın giyimi, başlıklar, vücuda giyilenler, ayağa giyilenler, takılar ve süsleme amaçlı öğelerden oluşan bir bütündür. Kadın kendi yaşam sürecinde içinde bulunduğu toplumun geleneklerine uygun olarak hangi giysiyi nerede, ne zaman, nasıl kullanacağını bir önceki kuşaktan öğrenerek geleneği sürdürmüştür.

Türkmen giyiminin diğer kültürlerden farkı, giysilerine yansıttıklarını inanç sembolizmidir. Sayıların, motiflerin ve renklerin, biçim ve süslemelerde kullanılan malzemelerin inanç kaynaklı simgesel anlamları bulunur, süslemeler bu simgelere göre yapılırdı. Köylerde yaşayan kadınlar, günlük giysilerinde de süs ve süslemeye önem vermiş, kol uçlarına, cepkenlerin sırt ve önlerine, paça ve yaka kenarlarına, üçeteklerin kol, yaka ve etek uçlarına, içlik de denilen gömleklerin yaka, kol ve

yanda yırtmaç içinden görünen kısımlarına nakışlar, boncuklar, renkli kumaş parçaları ve pullarla işleme yaptıkları görülmektedir. İşlemelerde sırma, sutaşı ve ipek ipliklerini sıklıkla kullanmışlardır. Hareket serbestisi sağlamak amacıyla giyişiler bol ve büzgülü dikilmiştir. Ekonomik sebeplerle şalvarın görünen kısımlarında genellikle kutnu dokuma kumaş kullanmışlardır. Amerikan beziyle yapılmış donlara paçalık denen işlemeli parça eklemiş, görünmeyen kısımları daha basit kumaştan yapmışlardır.

Yörükler kırsal alanlarda kalın ve vücudu soğuktan koruyan giysileri tercih etmiş, kentlere yaklaştıkça giyside kullanılan kumaş ve işlemlerini arttırarak daha gösterişli hale getirmişlerdir. Ailenin ekonomik durumuna bağlı olarak ipek, kadife ve atlas gibi kumaşları sıklıkla kullanmışlardır. “Süsleme olarak oya işlemleri ve inci veya boncuk kullanılmıştır.”²⁹

Geleneksel Türkmen gelin giyiminde Türk sanatının karakteristik süsleme unsurlarından olan geometrik üçgen, daire, eşkenar, yıldız motifleri yoğun olarak kullanılmıştır. Örneğin; pullu örtüdeki dairesel formlar, sonsuzluk ve ölümsüzlüğün sembolüdür. Göğüs süslemeleri ve kolyelerde sıklıkla görülen üçgen formlar ise birçok kültürde olduğu gibi Türkmenlerde de nazar simgesi olarak bilinmektedir.

Başlıklar, İslamiyet öncesinden gelen bir giyim kuşam ögesi olup, İslamiyet sonrasında da yaygın olarak devam etmiştir. Genellikle keçe veya çuha kullanılarak tepesi düz biçimde yapılmış başlıkların, büyüklük, küçüklük, yükseklikleri ve süslemeleri yöreye bağlı olarak değişkenlik göstermiştir. Türkmen kadın giyiminin önemli bir tamamlayıcısı olan baş bağlama biçimleri kadının toplumsal statüsünü gösterdiği için geleneklerin ve inançlarının öngördüğü şekillerde yapılmaktaydı. Buna göre; yaşlılar, bekarlar, evliler, yeni gelinler yüzyıllar boyunca örtülerini farklı şekillerde bağlamışlardır.

“Evli kadınlar baş süslemelerinde daha çok karanfil oyasını tercih etmişler. Nişanlı kızlarla kayınvalideler arasında her şeyin yolunda olduğunu belirtmek için çayır çimen oyası kullanılır. Düğünde takılacak başlığı süslemek için erkek evinden

²⁹ Gargi, a.g.e., s. 95.

gül oyalı, menekşe, çardak gülü karanfil gibi çeşitli oyalarla süslenmiş gelinlik yazmaları gönderilmiş. Yeni gelinler üç yıl boyunca başlıklarını diğer evli kadınlardan daha farklı bağlamışlar. Yeni gelin yönteminde; kenarları oyalı örtüler üçgen şeklinde katlanır ve oyaların yoğun olduğu ucu alın kısmına getirilerek diğer iki uç yanlardan sarkıtılır ya da bağlanırmış. Yaş ilerledikçe oyalar ve renkler sadeleşir.”³⁰

Baş örtüleri pul ve boncuklarla süslüdür. Tepelik, yanaklık, alınlık, tomaka, ilmeçer, cıngıl, top, doluncak, saçipi, saç bağı ve sakandırık (sakalduruk) adlarını taşıyan gümüş ve altın baş takılarının yanında boncuk ve çiçeklerle yapılmış başlık süslemeleri de halen görülmektedir. Keçe fes, yörelere göre terlik, takke, dinge, küllük, tas, tuzak, tepelik, hotoz, arakçın gibi adlarla anılmıştır. Bu gelenek azalarak 20.yy. sonuna kadar devam etmiştir. Günümüzde Milas, Bergama gibi bazı Ege bölgesi şehirlerinde festivaller düzenlenmekte ve geleneksel giysiler giyilmektedir.

“Türkmen ve Yörüklerin giyim-kuşam öğeleri arasında çok büyük fark görülmez. Az çok aynı kuşlar uygulanır ve aynı giysi parçaları giyilir. Farklar ayrıntıdadır. Bu farkları özetlemek gerekirse, şöyle denebilir; Yörük süse ve görünüşe daha çok önem verir. Bu nedenle süslerinde sınır yoktur. Türkmen ise kutsal saydığı değerlere ve inancına dayanarak giyinir. Bu nedenle süsleri sınırlıdır. Genel olarak Türkmen ve Yörük giyimlerinde iki desen görüyoruz: Geometrik şekiller ve çiçek desenleri.”³¹

³⁰ Sabiha Tansuğ-Necla Yılmaz, *röportajı*, 2019, İstanbul.

³¹ Sabiha Tansuğ, *Türkmen Giyimi*, Akbank Yayınları, 1985, İstanbul.

3.1. Katalog No. 1: Bartın Yöresi Geleneksel Kadın Giyimi



Resim 3.1. Geleneksel Bartın giyimi.

Sabiha Tansuğ Koleksiyonu, *Anadolu Giyim Kültürü* Kitabı,

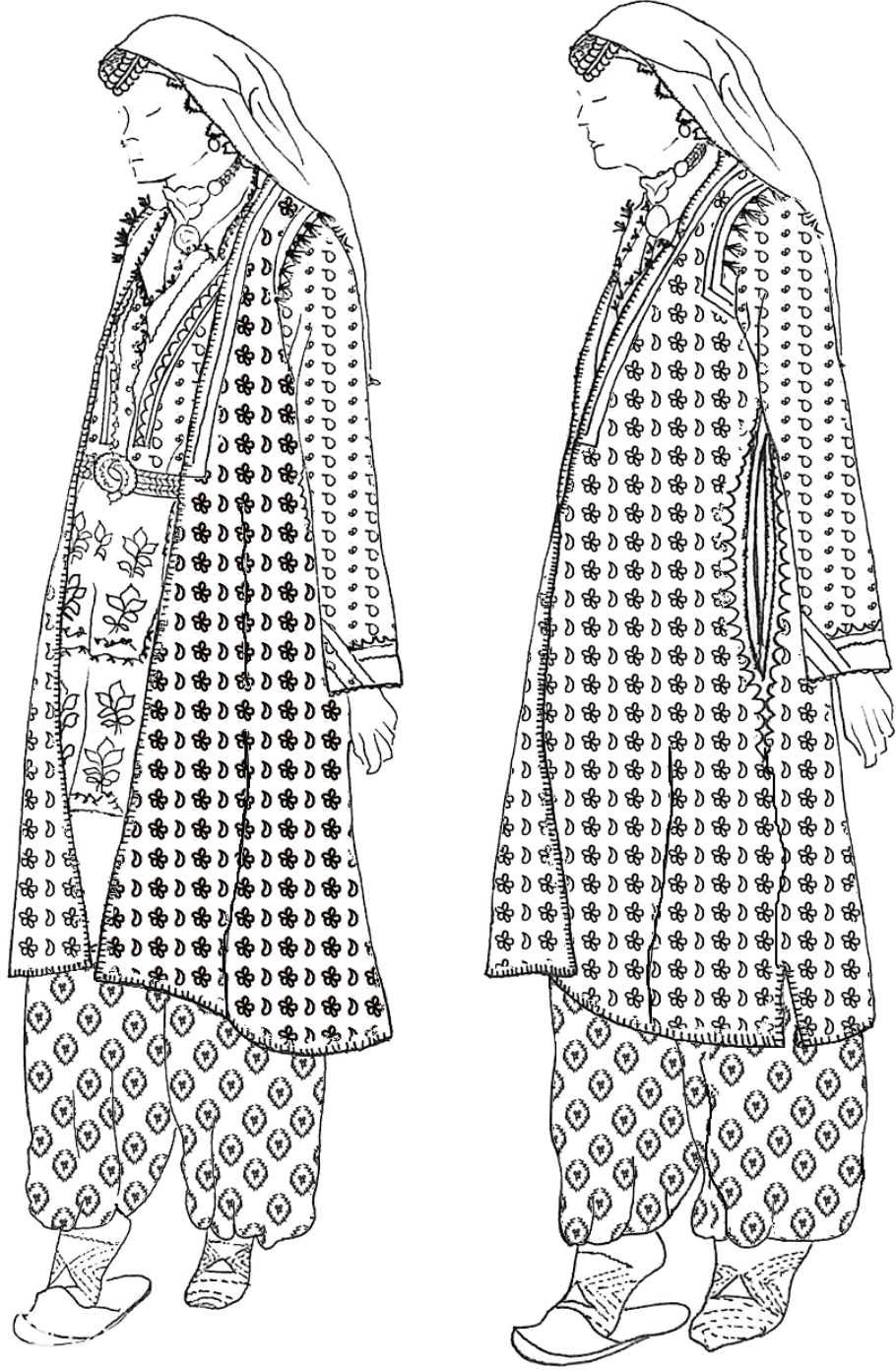

Resim 3.2. Bartın kadın giyimi ön ve yan görünümü.

Sabiha Tansuğ Koleksiyonu, *Anadolu Giyim Kültürü*, Kitabından yararlanılarak çizilmiştir.

Çizim: Necla Yılmaz.

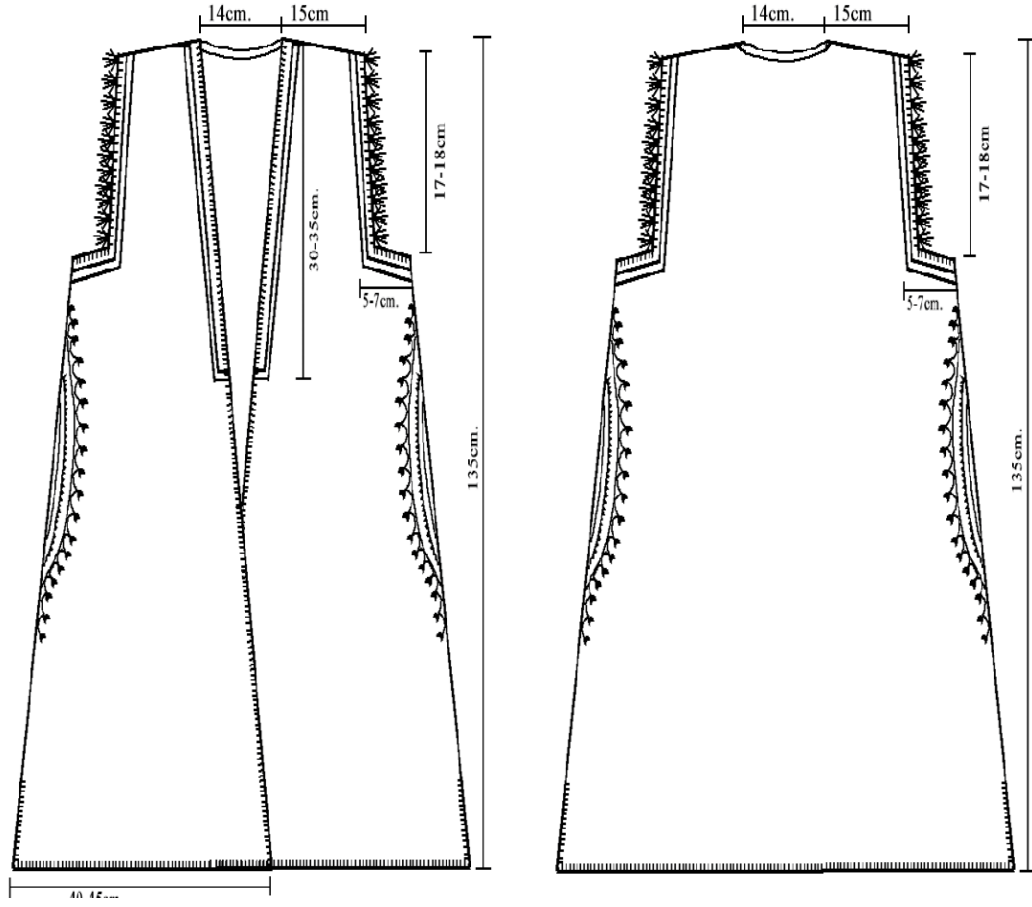

Çizim 3.1. Uskufa Yelek ön ve arka görünümü.

Sabiha Tansuğ Koleksiyonu, *Anadolu Giyim Kültürü*, Kitabından yararlanılarak tarafımızca çizilmiştir. Paftalama ve Çizim: Necla Yılmaz.

Uskufa Yelek: Genellikle sarı zeminli parlak kumaştan yapılmış uzun yelek şeklindeki giysidir. Kumaşın tüm yüzeyi gül, şal, karanfil, lale ve badem gibi çiçek veya baklava motifleri işlenerek yapılır. Önü boydan boya açık olup tutturmak için beline iki kanca dikilir. İki yanında kısa yırtmaçlar vardır. Etek ucu belden aşağıya doğru genişleyerek çan şeklini alır. Yeleğin yakası sırma ile göbeğe kadar nakışla süslenirken bel hizasındaki yanları ve omuz başı yoğun olmak üzere bütün çevresi kahverengi ipek iplikle işlenir. Omuz başlarını süslemek amacıyla onar tane püskül dikilir.

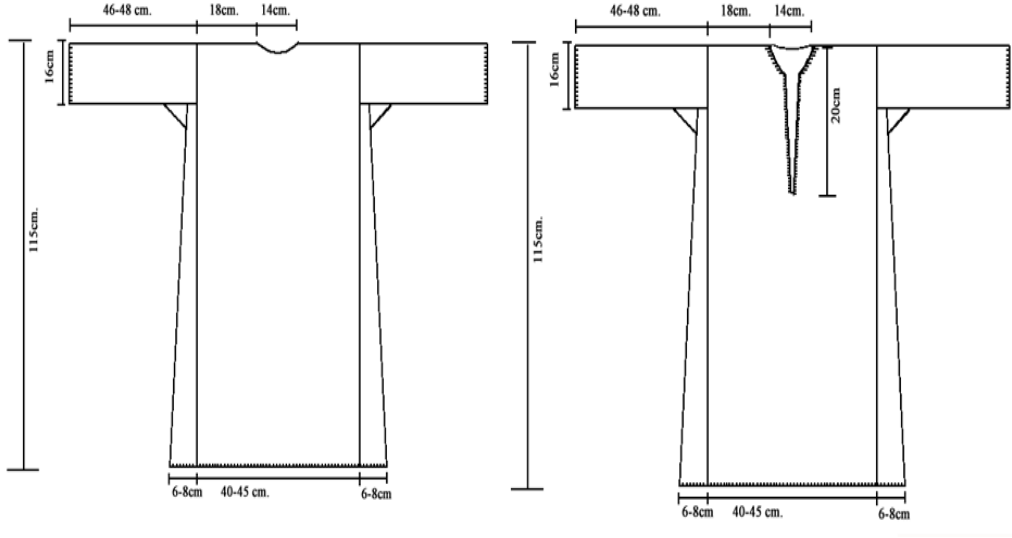

Çizim 3.2. Gömlek ön ve arka görünümü.

Zeynep Kırkincioğlu, Ege Bölgesi Kadın Giyim-Kuşamının Göstergebilimsel Yöntemle Çözümlemesi. s.301. Çizim: Necla Yılmaz.

Göynek veya İçlik: Anadolu'nun diğer bölgelerinde olduğu gibi Bartın'da da el tezgâhlarında dokunan pamuklu kumaştan yapılır. Genellikle beyaz veya krem rengindedir. Yakası V veya yuvarlak olabilir. Kolları uzundur. Yaka ve kol kenarları renkli ipek ipliklerle işlenmiş oyalarla süslüdür.

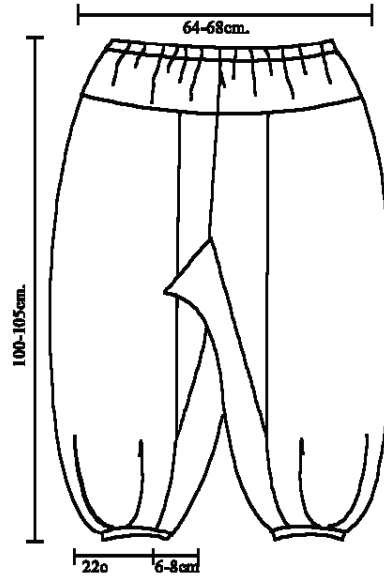

Çizim 3.3. Şalvar.

Zeynep Kırkincioğlu, a.g.e, s.304. Çizim: Necla Yılmaz.

Şalvar: Düz kumaşların yanında, uskufa yelek ile aynı kumaşların da kullanılır. Bol kesimli, düşük veya yüksek ağı olabilir. Beli ve paça ağız uçkur ipi veya lastikle büzülerek kullanılır. Kırsal bölgede kullanılan çiçekli şalvarlara şilityan ismi verilir.³²

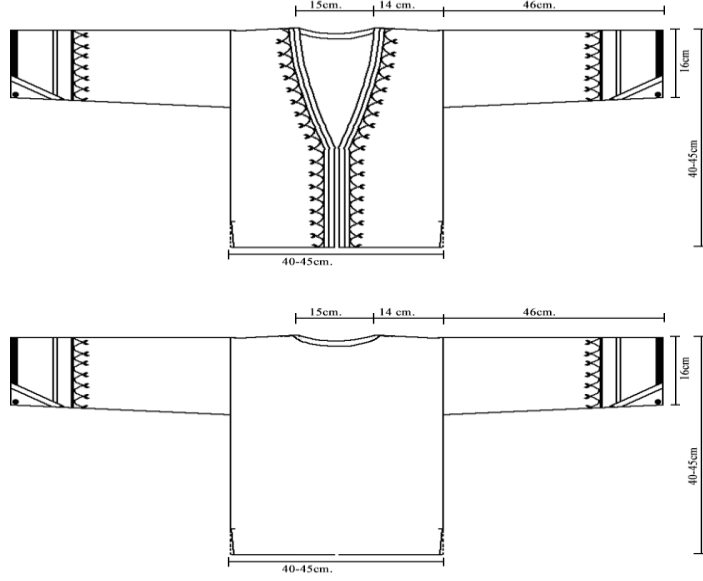

Çizim 3.4. Satentilyon Bluz ön ve arka görünümü.

www.bartın.ktb.gov.tr. (23.12.2020) Yararlanılarak tarafımızca çizilmiştir.

Çizim: Necla Yılmaz.

Satentilyon Bluz: Saten kumaştan yapılan ince bir üst giyim parçasıdır. İç göyneğin üzerine giyilir. Yaka dâhil çepeçevre sırma işlemlerle süslenmiştir. Kol uçları ve yanları 5-7 cm yırtmaçlı olup harçlarla işlenmiştir. Uskufa yelek ile aynı kumaştan yapıldığı gibi düz renklerde de yapılabilir.



Çizim 3.5. Kuşak. (Yağlık, Uçkur)

Sabiha Tansuğ Koleksiyonu, *Anadolu Giyim Kültürü*, Akbank Yayınları, İstanbul. Kitabından yararlanılarak çizilmiştir. Çizim: Necla Yılmaz.

³² www.bartın.ktb.gov.tr.

İşlemeli Uçkur: Bartın işlemelerinin kökeni iki yüzyıl öncesine uzanır. Türklerde yaygın olarak kullanılan kırmızı renkli örtüler Bartın’da da kullanılır ve halk tarafından “allı yazı” veya “allı yazılı” olarak tabir edilir. Özellikle bürümcük ve pamuklu kumaştan yapılmış uçkurlarda ipek ipliklerle işlenmiş çiçekli nakışlar çok yaygındır. Örnekte görülen yaprak motiflerinin yanında lale, gül, sümbül ve papatya sıkça kullanılır.

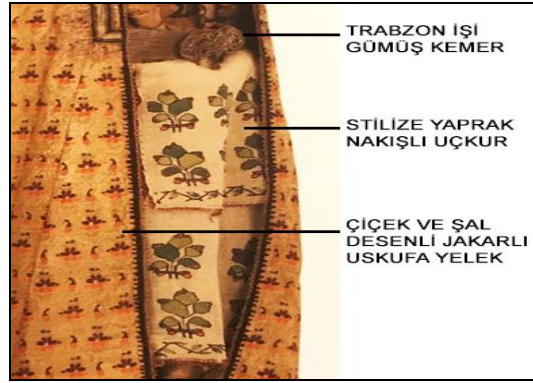

Resim 3.3.Gümüş kemer ve uçkur.

Sabiha Tansuğ Koleksiyonu, *Anadolu Giyim Kültürü* Kitabı.

Trabzon İşi Kemer: İnce tellerle hasır tekniği ile örülerek süslenen kemer altın kaplamalıdır. Eni 4-5cm. olup, önde büyük bir tokası bulunmaktadır.



Resim 3.4.Tepelik ve örtü örtme şekilleri.

Sabiha Tansuğ Koleksiyonu, *Anadolu Giyim Kültürü* Kitabı.

Tepelik: Yarım daire formundaki tepelik 8-10 cm çapında ortası dışa doğru hafifçe tümsek olup üzeri kabartma çiçeklerle süslenmiş, kumaş bir bandana yardımıyla alın üzerine sabitlenmiştir. Tepeliğin altına gelen ön yüzünde iki sıra altın bulunmaktadır.

3.2. Katalog No. 2: Bursa/Keles Yöresi Geleneksel Türkmen Kadın Giyimi



Resim 3.5. Keles Türkmenleri Gündelik Giyimi.
Sabiha Tansuğ Koleksiyonu. *Anadolu Giyim Kültürü* Kitabı.



Çizim 3.6. Keles’li kadın giyimi ön ve yan görünümü.

Sabiha Tansuğ Koleksiyonu. *Anadolu Giyim Kültürü*, Akbank Yayınları, İstanbul, 2006.

Kitabından yararlanılarak çizilmiştir. Çizim: Necla Yılmaz.

Üçetek: Bölgede işlemeli entari, zıbın olarak anılan üçetekler dış giysidir. Koyu lacivert renkli üçeteğin ön iki parçası arka eteği diz üstünde bitmiştir. Arka eteği ve kollarının ucu üçgen şekiller içinde stilize bitki ile işlenmiştir. Üçeteğin kol uçları

cepkenin kollarından çıkacak ve elin üzerini örtecek şekilde 15-18cm daha uzundur. Süslemelerde hem su taşı hem de nakış kullanılmıştır. Yakası yuvarlaktır.

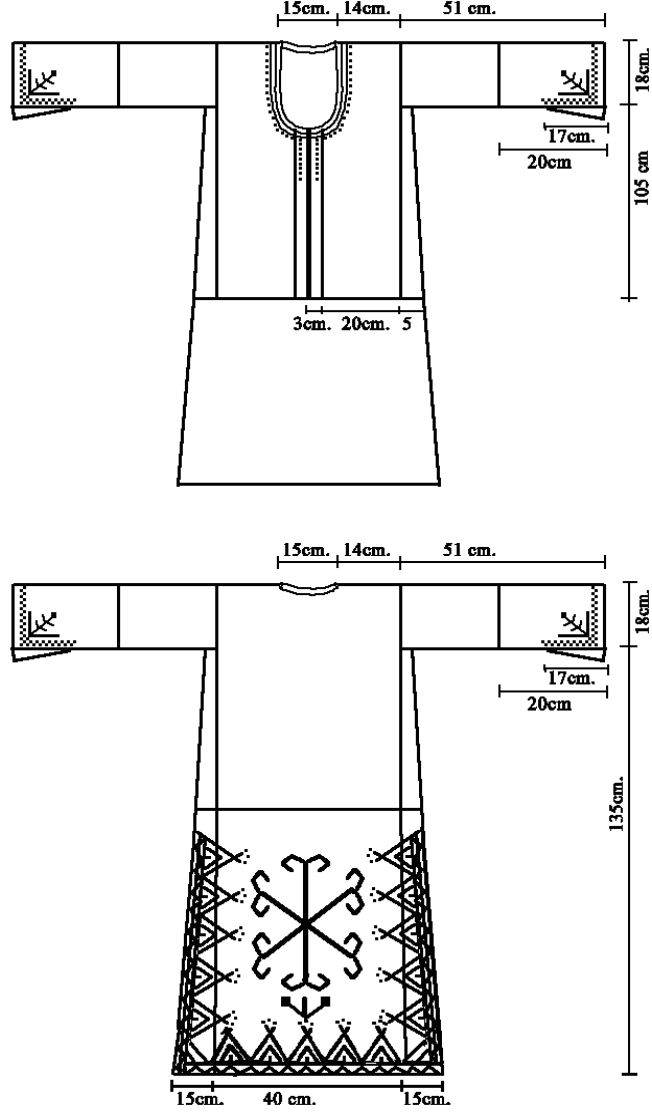

Çizim 3.7. Üçetek. Bursa Olgunlaşma Enstitüsü Arşivi.

Sabiha Tansuğ Koleksiyonu, Anadolu Giyim Kültürü Kitabı, Akbank Yayınları, İstanbul, 2006. Kitabından yararlanılarak tarafımızca çizilmiştir.

Çizim: Necla Yılmaz.

Yelek: İçlik-kapatma-sıktırma olarak da anılan yelek önde tek düğme ile kapanmaktadır. Kırmızı renkli pamuklu kumaşla yapılmıştır. Etek kısmı ve yakası renkli koza iplikleriyle yapılmış nakışlarla işlidir.

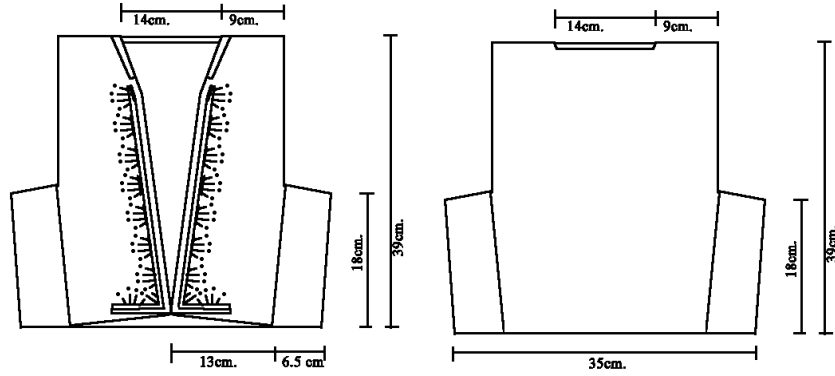

Çizim 3.8. Yelek ön ve arka görünüm.

Bursa Olgunlaşma Enstitüsü Arşivinden yararlanılarak yeniden çizilmiştir.

Çizim: Necla Yılmaz.

Fistan-Göynek: Pamuklu beyaz kumaş (Amerikan Bezi) ile yapılmıştır. Gömleğin ön eteği renkli nakış işlemelidir. Yakası göğüs hizasına kadar açık olup yanlarına kol altından itibaren üçgen parçalar eklenerek etekleri ayağa doğru genişletilmiştir.

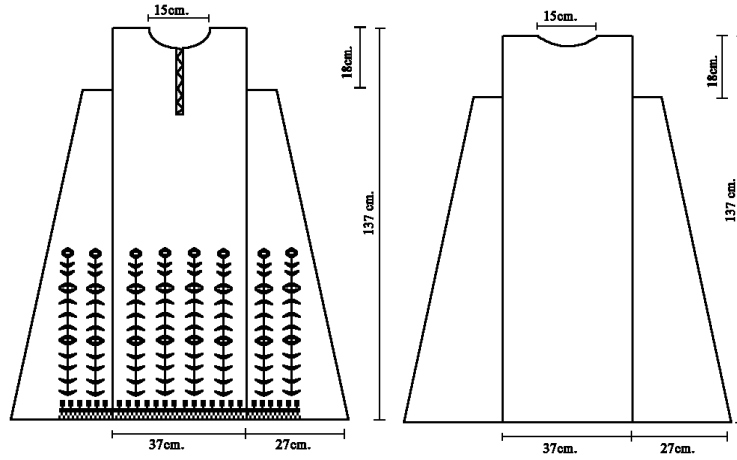

Çizim 3.9. Gömlek ön ve arka görünümü.

Bursa Olgunlaşma Enstitüsü arşivinden yararlanılarak yeniden çizilmiştir.

Çizim: Necla Yılmaz.

Güdük: Kırmızı çuha kumaşla yapılmış cepkenin kolları bileğin üzerine gelecek şekilde kısadır. Astar ile dış yüzeyi oluşturan kumaş arasında pamuk konularak

verev sıırma yapılmıřtır. Önü, eteđi, kol uçları iřlemelidir. Kolların içinden üç eteđin iřlemeli kolları görünür. Beden boyu ise bel hizasında yapılır.³³

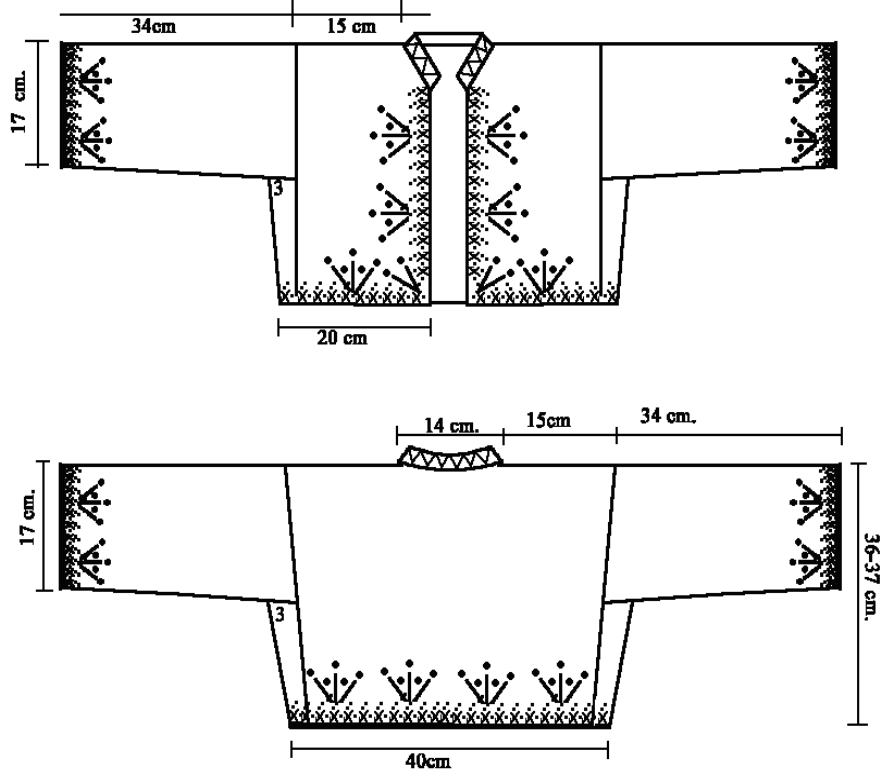

Çizim 3.10. Güdük-cepken ön ve arka görünümü.

Bursa Olgunlaşma Enstitüsü arřivinden yararlanılarak yeniden çizilmiřtir.

Çizim: Necla Yılmaz.

Önlük: Yörede peřkir-elmalım-fita-futa da denir. Eni 20-21 cm. olan ve çufalık denilen el tezgâhlarında kadınlar tarafından yün ipliklerle dokunur. Üç parça renkli ipliklerle yan yana dikilerek dikdörtgen bir parça hâline getirildikten sonra boyanır ve kuřak dikilir. Beyaz yuvarlak řekiller batık tekniđi uygulanarak elde edilmiřtir.

³³ Perihan Karakaya, *Bursa İli Keles İlçesi Geleneksel Kadın Giyim Kuřam Özellikleri*. Yüksek Lisans Tezi. Gazi Üniversitesi Eğitim Bilimleri Enstitüsü, Ankara 2018.

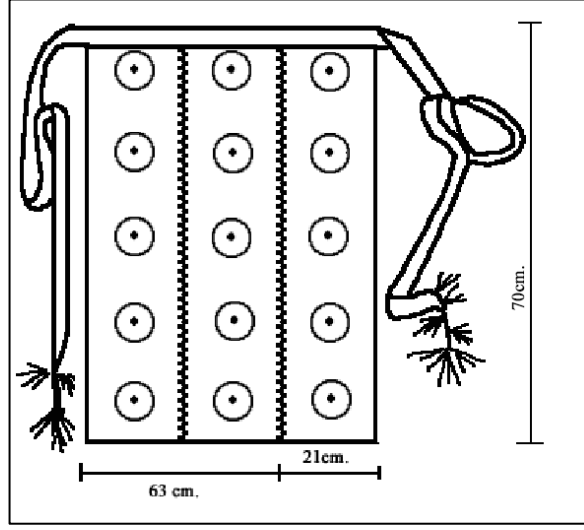

Çizim 3.11. Önlük.

Bursa Olgunlaşma Enstitüsü arşivinden yararlanılarak yeniden çizilmiştir.

Çizim: Necla Yılmaz.

Şalvar: El tezgâhlarında beyaz pamuk veya keten ipliği ile dokunan şalvarın paçaları ve beli büzülerek kullanılmıştır. Hareket kolaylığı sağlaması için ağ yerinde ek parça kullanılmıştır ve paçalarında paçalık denilen işlemeli ek bir parça bulunmaktadır.

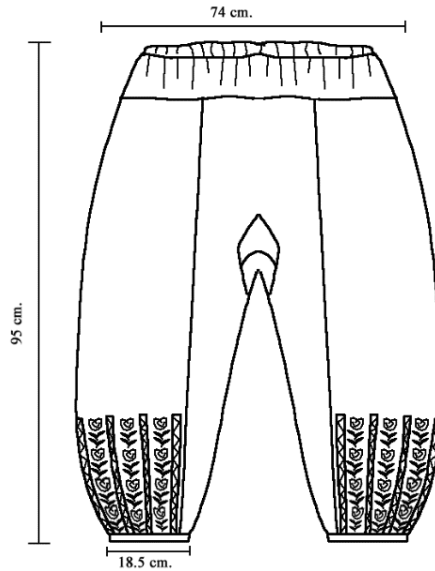

Çizim 3.12. Şalvar çizimi.

Bursa Olgunlaşma Enstitüsü arşivinden yararlanılarak yeniden çizilmiştir.

Çizim: Necla Yılmaz.

Üç Meldinli Fes: Küçük renkli boncuklarla 6-7cm uzunluğunda, 3-4cm. genişliğinde baklava şeklinde desenlerle süslüdür. Fesin üzerine alına gelecek şekilde kullanılmıştır.



Resim 3.6. Bursa Keles gelin başı.

Sabiha Tansuğ Koleksiyonu. *Anadolu Giyim Kültürü* kitabı.

Göğüslük: Ortalama 40x40cm ebatında, pamuklu kumaş ile yapılır. Üzeri nakışlıdır. Gömleğin göğüse kadar açık olan yakasını kapatmak amacıyla kullanılır.

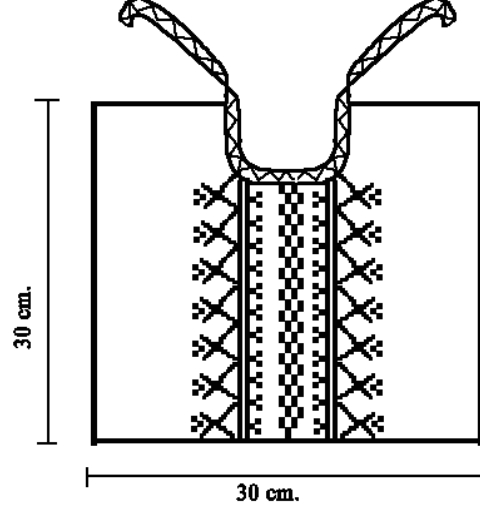

Çizim 3.13. Göğüslük.

Bursa Olgunlaşma Enstitüsü arşivinden yararlanılarak yeniden çizilmiştir.

Çizim: Necla Yılmaz.

Şal Kuşak (Arkalaç, Kozalı, Arkalık): Arkalık kuşak, bele, önlüğün üzerine sarılır. 1 m² ölçüsünde siyah yün dokumadır. Üzeri beyaz çizgili ve serpme benekli dokumadan desenlidir. İki kenarı uzun saçaklıdır.

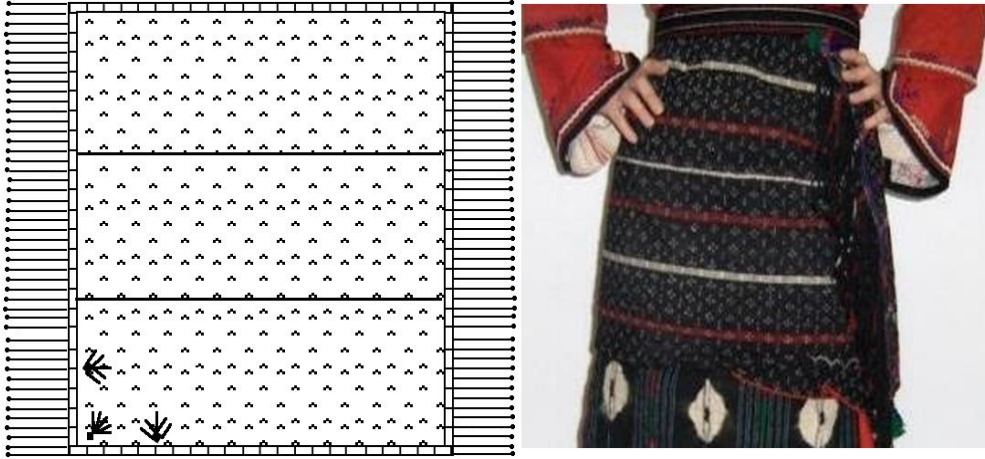

Çizim 3.14. Şal Kuşak çizimi ve resmi.

Bursa Olgunlaşma Enstitüsü arşivinden yararlanılarak yeniden çizilmiştir.

Çizim: Necla Yılmaz.

Kolan: 3-4 m uzunluğunda iki parmak genişliğindedir. Çarpana dokuma olup çok çeşitli desenlerdedir. İki ucu yünden yapılma uzun püsküller süslüdür.

Çorap: Yünler eğirmek suretiyle iplik hâline getirildikten sonra geleneksel kök boyalarla boyanmıştır. “Motiflerinde kilim motifleri ve eski Türk damgalarına da rastlanmaktadır.”³⁴

Çarık: “Yörede üç türlü ayakkabı giyilmektedir. Birincisi tabaklanmış deriden yapılan çarık, ikincisi tüylü deriden yapılan dağlım deri, üçüncüsü ise siyah yemenidir.”³⁵

³⁴ Perihan Karakaya, A.g.e., s.27.

³⁵ Tevhide Özbağı, “Bursa Keles yöresi Türkmen kadın giysileri”, *Sanatsal Mozaik Dergisi*, 22(2), Eko Ltd. Şti. Yayınevi, İstanbul 1997, s. 36-40.

3.3. Katalog No.3: Çanakkale Yöresi Geleneksel Kadın Giyimi



Resim 3.7. Tüm takı ve örtüleriyle Çanakkale Türkmen kadın giyimi, Sabiha Tansuğ Koleksiyonu, *Anadolu Giyim Kültürü* Kitabı.



Çizim 3.15. Çanakkale Türkmen kadın giyimi ön ve arka görünümü.

Sabiha Tansuğ Koleksiyonu, *Anadolu Giyim Kültürü* kitabı. Çizim: Necla Yılmaz

Cepken: Tansuğ koleksiyonunda bulunan eser ışığında; Bedeni bel hizasında biten cepken Kadife kumaş ile yapılmıştır. İçi pamuklu kumaşla kaplıdır. Yakası V şeklindedir, genellikle önü açık kullanılır veya ihtiyaç halinde düğme ile kapatılır. Çevresi 6-7 sıra renkli, beyaz su taşları ve pullarla süslüdür. Sırtındaki desenler renkli iplik ve pullarla tamamen işlenmiştir.

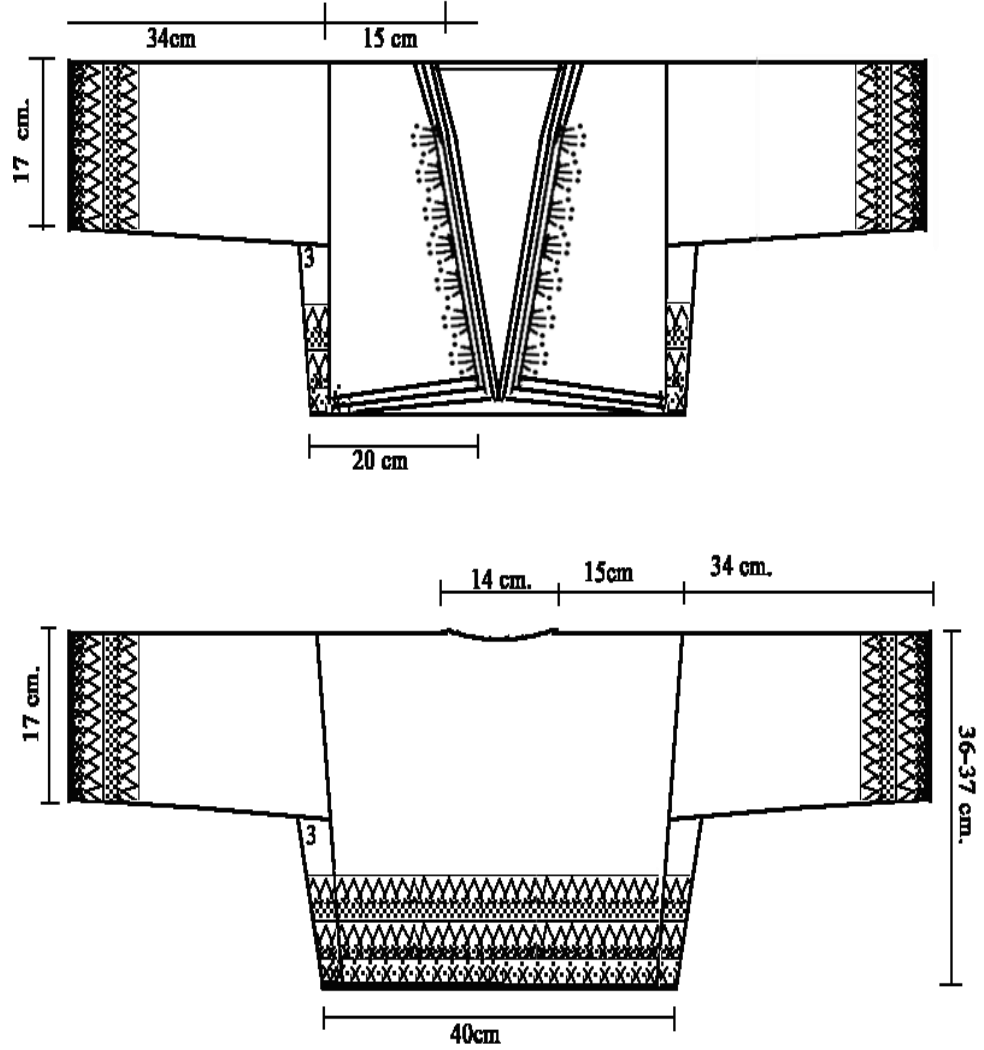

Çizim 3.16. Cepken ön ve arka görünümü.

Sabiha Tansuğ Koleksiyonu, *Anadolu Giyim Kültürü*, Akbank Yayınları, İstanbul, 2006. Kitabından yararlanılarak tarafımızca çizilmiştir.

Çizim: Necla Yılmaz.

Üç Etek: Genellikle altıparmak denilen çizgili kumaş kullanılır. İki yanı bele kadar yırtmaçlıdır, dizin 20-25 cm altında olacak şekilde dikilir. Bu sayede ayak ve diz arasındaki paçalı don nakışı da görünür hâle gelir. Kolları eli aşacak şekilde uzun ve bileğin içine gelecek şekilde yırtmaçlıdır. Üç etek çepeçevre üçgen kertmelerle süslü olup eteğin uçları bir çerçeve oluşturacak şekilde 5-7 sıra pul ve su taşlarıyla süslüdür. Etek ve kol uçları 5-7 sıra sutaşı süslemesinden sonra içe bakacak şekilde stilize yapraklarla süslenmiştir.

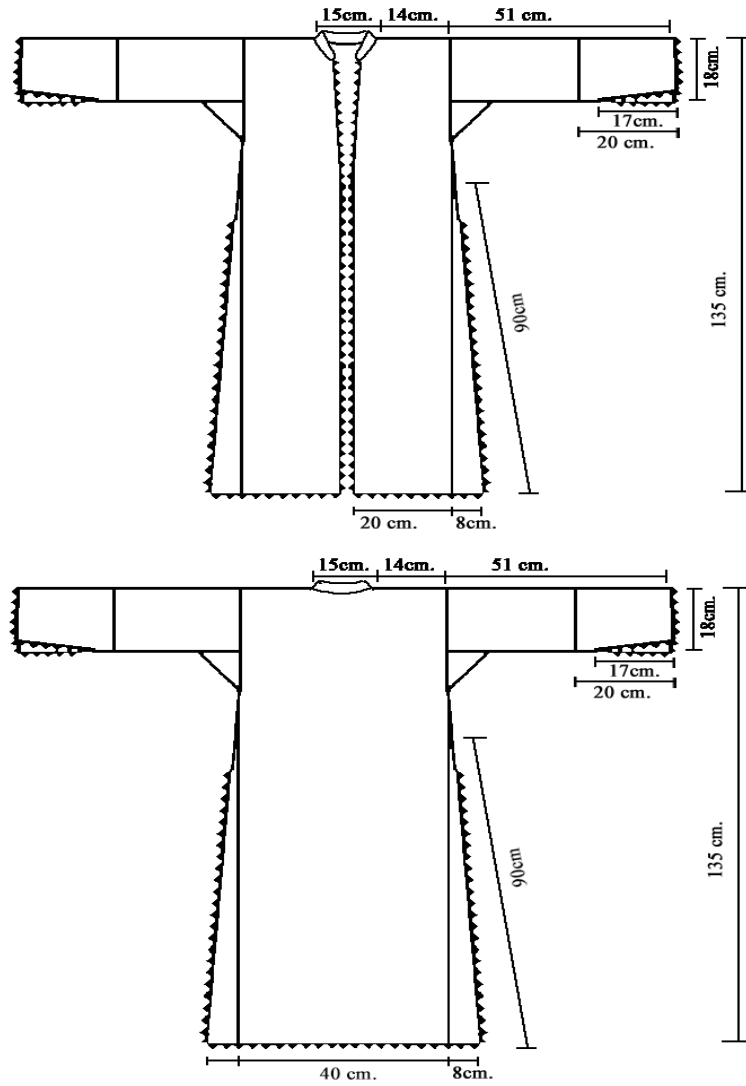

Çizim 3.17. Üçetek ön ve arka görünümü.

Zeynep Kırkinciöğlü, a.g.e, s.306-7. Yararlanılarak tarafımızca yeniden çizilmiştir.

Çizim: Necla Yılmaz.

Entari/Göynek: Düz dokuma tezgâhlarında dokunmuş beyaz kumaşlarla veya bürümcük denilen yüksek bükümlü ipliklerin kullanıldığı kumaşlarla yapılmıştır. Önü göğüs hizasında açık, kolları cepken ve deyrenin yırtmaçlarından görüldüğü için kol uçları işlemelidir

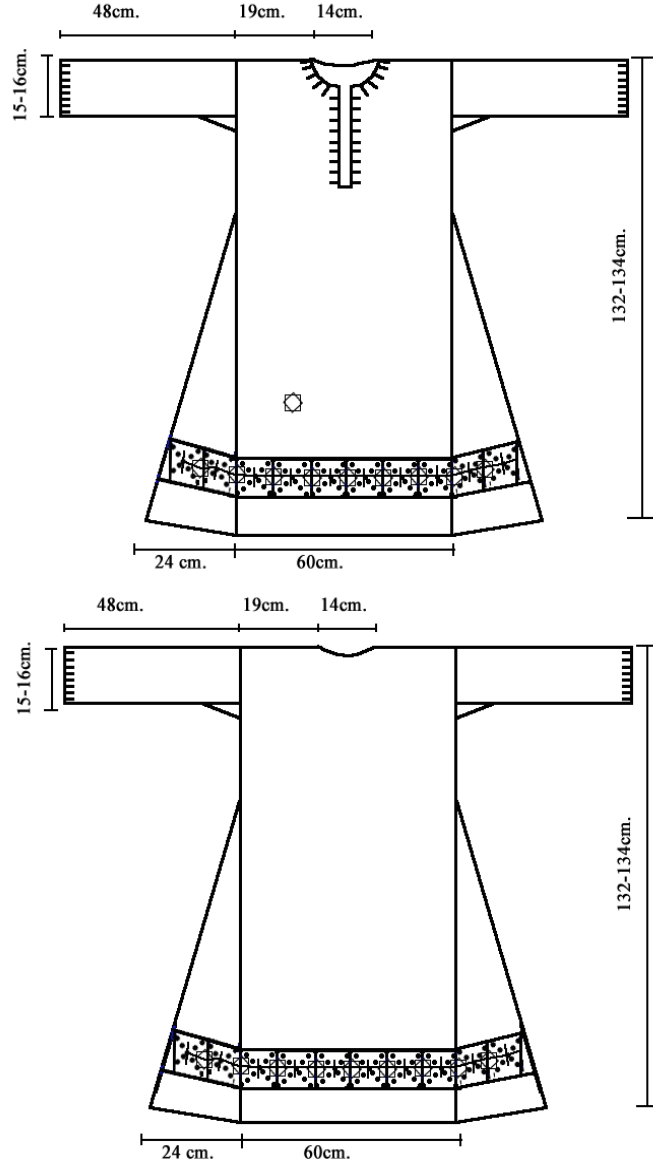

Çizim 3.18. Gömlek-entari ön ve arka görünümü.

Zeynep Kırkinciöğlü, a.g.e, s.301. Yararlanılarak tarafımızca yeniden çizilmiştir.

Çizim: Necla Yılmaz.

İçlik: Cepkenin içine giyilen içlik cepkenin kumaşına benzer bir kumaşla yapılmıştır. V şeklinde açık olan ön kısım ve yaka işlemelidir. Göğüs altında tek düğme ile kapatılmaktadır.

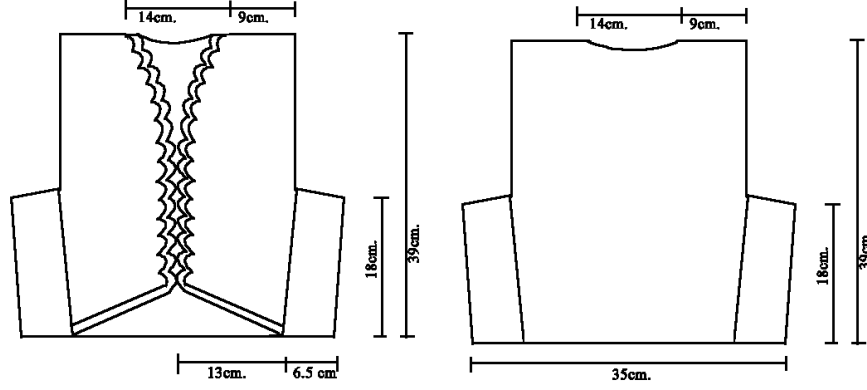

Çizim 3.19. İçlik ön ve arka görünüm.

Bursa olgunlaşma Enstitüsü arşivinden yararlanılarak çizilmiştir. Çizim: Necla Yılmaz.

Şalvar/Don: Düz beyaz dokuma kumaşlar kullanılarak yapılmıştır. Bel ve paçalarına uçkur veya lastik geçirilerek büzülür. Paçalarında yaklaşık olarak 30x40 cm. ölçülerinde “Paçalık” denilen nakışlı ek bir parça yapıştırılmıştır

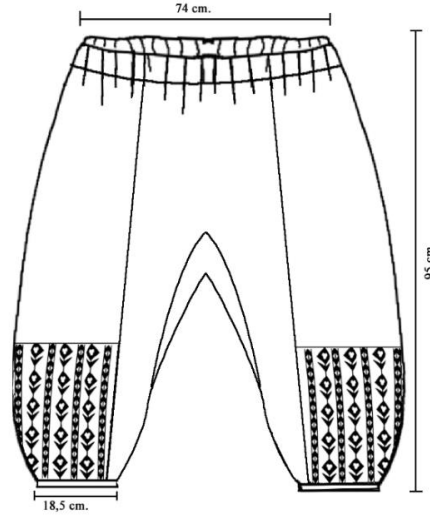

Çizim 3.20. Paçalıklı şalvar/don.

Bursa olgunlaşma Enstitüsü arşivinden yararlanılarak çizilmiştir.

Çizim: Necla Yılmaz.

Öndec: Yaklaşık 40-45 cm genişliğinde, 60-70 cm boyunda, kilim desenleri ile süslüdür. Yünden veya farklı iplerden yapılmış şeritlerle bele dolanarak bağlanmıştır. Şeritlerin uçlarında püskül ve boncuk süslemeler vardır. Önlüğün bel yeri hariç, üç kenarı renkli yün püsküllerle süslüdür. İki ayrı parçanın estetik bir dikişle birleştirilmesinden oluşur. 20-21 cm eninde el dokuma tezgâhlarında kadınlar tarafından dokunan kumaş, elde eğrilmiş yün ipliklerin kök boyalarla renklendirilmiştir.

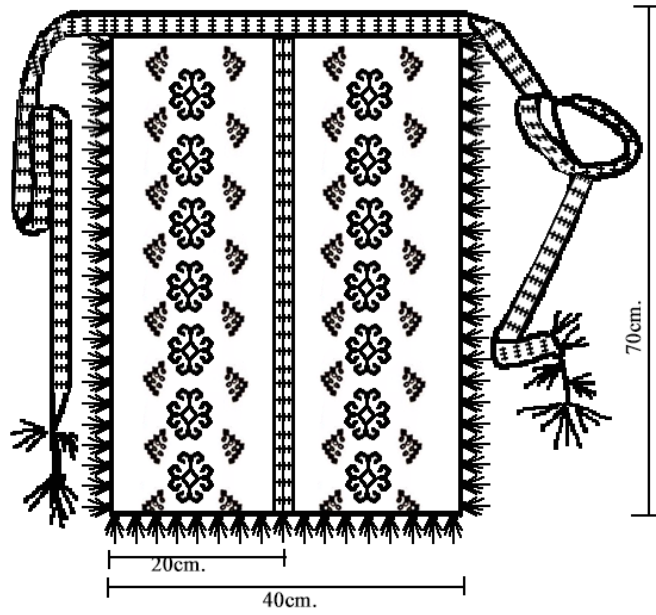

Çizim 3.21. Önlük görünümü.

Sabiha Tansuğ Koleksiyonu, *Anadolu Giyim Kültürü*, Kitabından yararlanılarak tarafımızca çizilmiştir. Çizim: Necla Yılmaz.

Tepelik: Ortası dışa doğru hafif tümsek, gümüş baş süslemesidir. Fes denilen üstü kumaş kaplamalı veya keçeden yapılmış genellikle kırmızı olan başlığın üzerine takılır.

Terlik/Fes: Keçeden veya ailenin maddi durumu ölçüsünde içi kumaşla kaplanarak dik durması sağlanan başlıktır. Çanakkale’de kalıplı ve kalıpsız olmak üzere iki fes çeşidi kullanılır. Fesin üzeri çepeçevre pul ve boncuk işlemlerle süslüdür. Alına gelen kenarına iki sıra gümüş para dizilmiş, firketeli pullu işle ile gümüş paraların arasına pembe, beyaz su taşlarıyla süsleme yapılmıştır.



Resim 3.8. Tüm Takı ve Örtüleriyle Çanakkale Türkmen Kadın Başı, Sabiha Tansuğ Koleksiyonu, *Anadolu Giyim Kültürü* Kitabı.

Yanak Döven: Fesin alın kısmında köşelere gelecek şekilde yerleştirilen süslerdir.

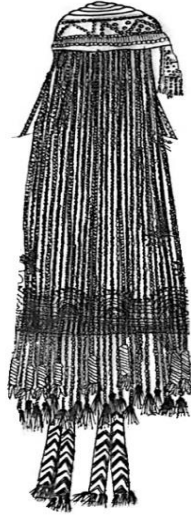

Çizim 3.22. Belik püskülü.

Sabiha Tansuğ Koleksiyonu, *Anadolu Giyim Kültürü* kitabından yararlanılarak tarafımızca çizilmiştir. Çizim: Necla Yılmaz.

Belik Püskülü: Saçların 12-20 belik örüldükten sonra daha uzun görünmesi için başın arkasına takılan uzun ve püsküllü süslerdir. Uçlarında boncuk işlemleri bulunur.

Boncuk İşlemeli Kolye: Kullanacak kadının boynuna oturacak şekilde kumaş bir bant üzerine boncuklar işlenmiştir. Göğöğüse düşen kenarından 3-5 cm beyaz, mavi, kırmızı boncuklar sarkmaktadır.

Tülbent/Yazma: Koyu zemin üzerine renkli ahşap baskı yapılmıştır. Çevresi pul ve boncuklarla süslüdür. Üçgen şekilde katlanarak veya çene altında üst üste geçirilerek başın arkasında bağlanır.

Kuşak: Çarpana kullanılarak dokunan 3-4 m uzunluğunda, 2 cm eninde uçları püsküllü şeritlerdir. Bele 2-3 defa dolaştırılarak bağlanır.



Çizim 3.23. Çarpana dokuma kuşak.

Sabiha Tansuğ Koleksiyonu, *Anadolu Giyim Kültürü* kitabından yararlanılarak tarafımızca çizilmiştir. Çizim: Necla Yılmaz

Yemeni: Koyu kahve veya vişne rengine boyanmış tabaklı deri ile yapılmıştır. Gelin ayakkabılarının üzeri dikişlerle yapılan stilize çiçeklerle süslenmiştir.

Yün Çorap: Elde eğrilmiş yün ipler kullanılarak 5 şişle örülmüştür. Desenleri kök boyalarla boyanmış renkli yün iplikleri ile yapılmıştır.

3.4. Katalog No. 4: Bodrum (Muğla) Yöresi Geleneksel Gelin Giyim



Resim 3.9. Bodrum Gelini ön ve arka görünümü.
Sabiha Tansuğ Koleksiyonu. Anadolu Giyim Kültürü Kitabı.



Çizim 3.24. Bodrum gelin kıyafeti ön ve arka görünümü.

Sabiha Tansuğ Koleksiyonu, *Anadolu Giyim Kültürü*, kitabından yararlanılarak tarafımızca çizilmiştir. Çizim: Necla Yılmaz.

Cepken: Sabiha Tansuğ koleksiyonunda bulunan cepken mor renklidir. Bel hizasında kısa ceket şeklindedir. Önü, arka eteği ve kol uçları sırma ile işlenerek desenlerle süslenmiştir. “Silahbastı cepken de denilmektedir.”³⁶

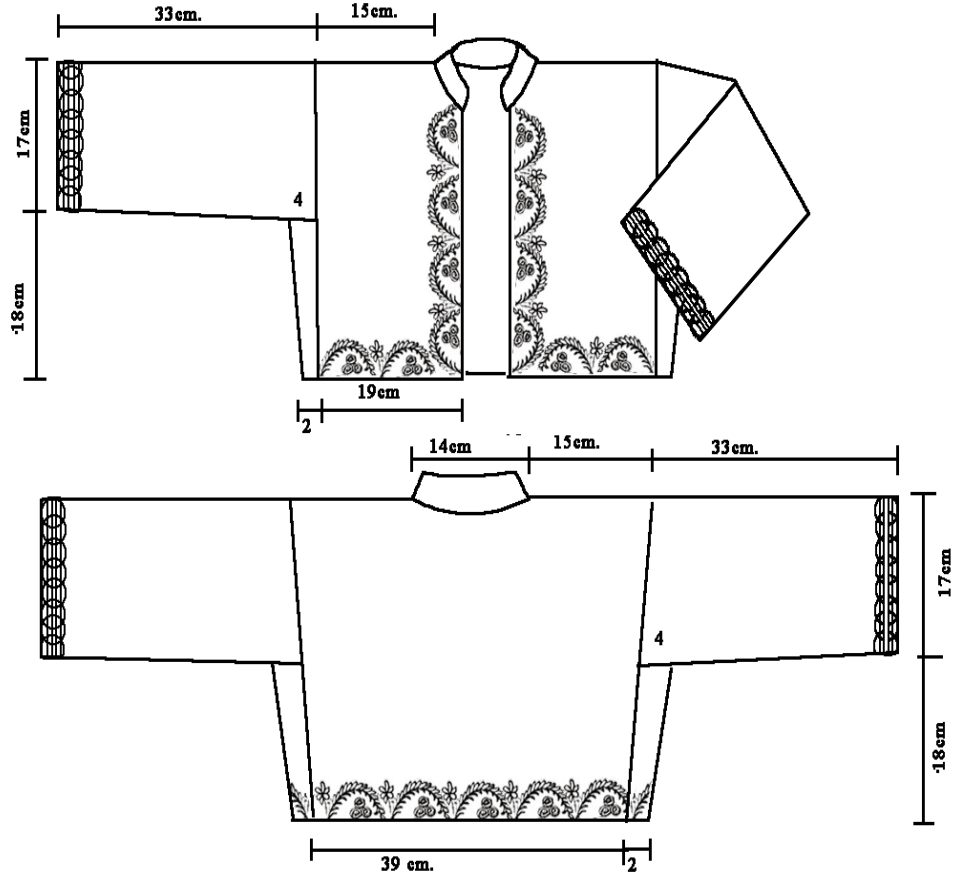

Çizim 3.25. Cepken ön ve arka görünümü.

Sabiha Tansuğ Koleksiyonu, *Anadolu Giyim Kültürü*, kitabından yararlanılarak tarafımızca çizilmiştir. Çizim: Necla Yılmaz.

Sırmalı Üç Etek: Altıparmak denilen renkli çizgili kumaşlar kullanılmıştır. Beli kesiksiz, yaka ve yan yırtmaçları dâhil tüm çevresi dilimlidir. Dilimlerin şekline uygun olarak üzerine bordür şeklinde sırma iplikle nakış işlenmiştir.

³⁶ Sabiha Tansuğ, *Anadolu Giyim Kültürü*, T.C. Kültür Bakanlığı Yayınları, İstanbul 2006, s.52.

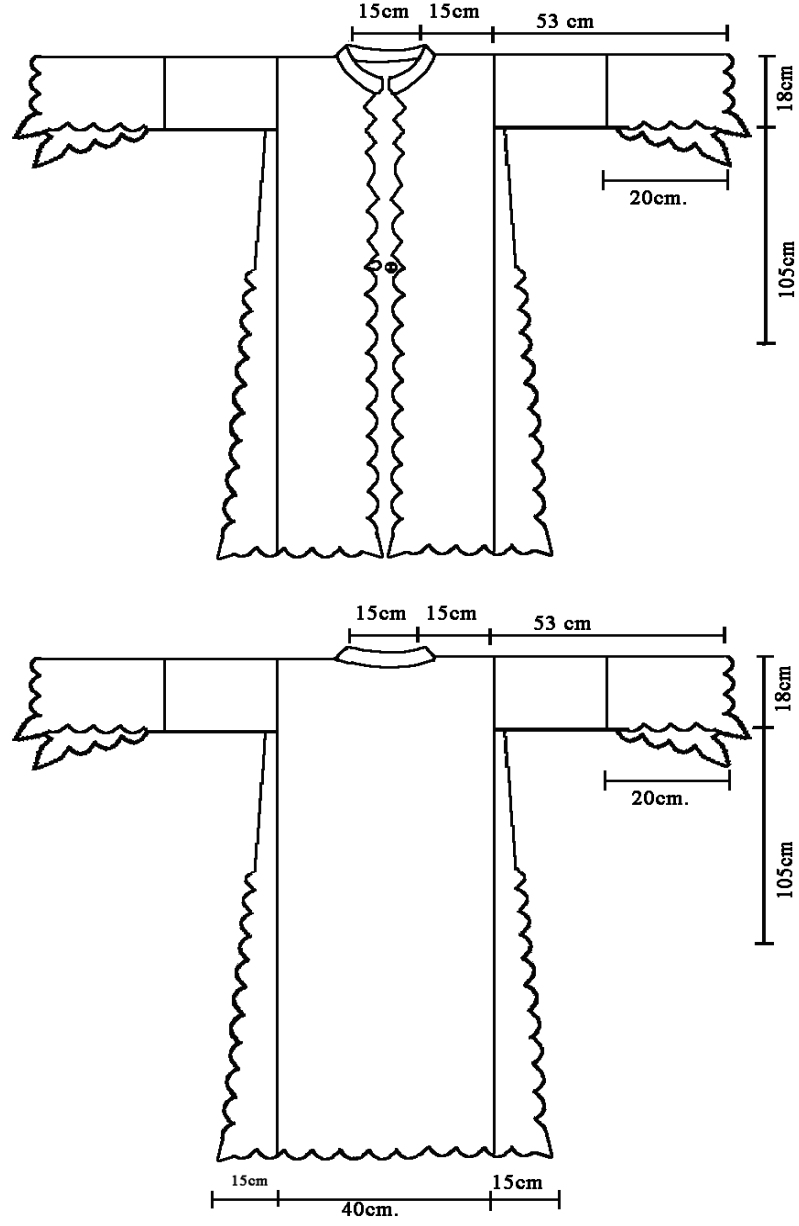

Çizim 3.26. Üçetek çizimi ön ve arka görünümü.

Zeynep Kırkıncıoğlu, a.g.e, s.306-307, yararlanılarak yeniden çizilmiştir.

Çizim: Necla Yılmaz

Kolları eli 15-20 cm geçecek şekilde uzun ve hareket kolaylığı sağlamak açısından bileğe kadar yırtmaçlı dikilmiştir. Kol ağzı etekle aynı şekilde yarım ay dilimlidir ve dilimlerin üzeri sırma nakışlıdır. Önü boydan boya açık olduğu için tokalı kemerle tutturulmuştur.



Çizim 3.27. Altıparmak desen çalışması.

Üçetek çizimi ve desen tasarımı: Necla Yılmaz.

İç Göynek: Yakası ve kol uçları oyaltı olup, bezayağı tekniği ile dokunan bürümcük kumaşı kullanılmıştır. Bürümcük, yüksek bükümle elde edilen keten, ham ipek veya pamuk ipliği kullanılarak dokunmuştur.

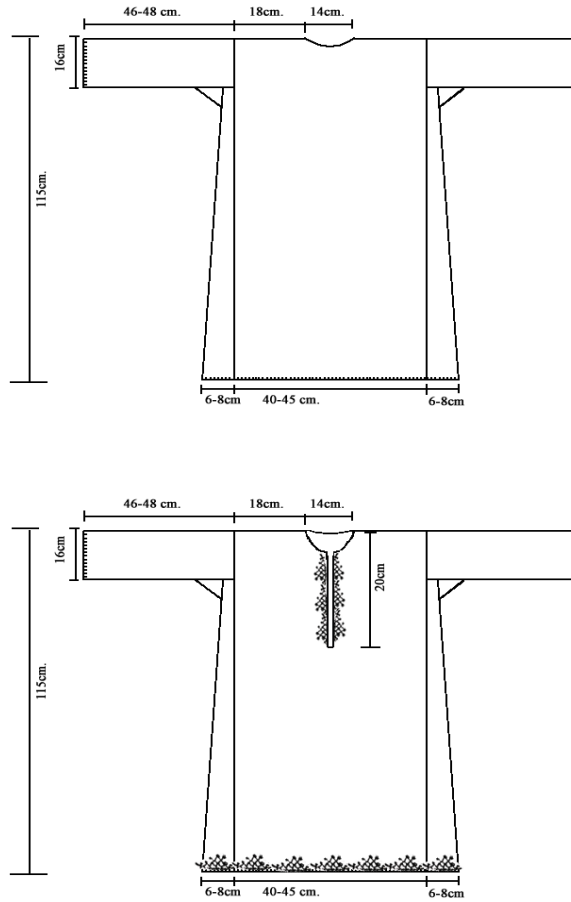

Çizim 3.28. Gömlek ön ve arka çizimi.

Zeynep Kırkıncıoğlu, a.g.e, s.301, yararlanılarak yeniden çizilmiştir.

Çizim: Necla Yılmaz.

Şalvar: Farklı kaynaklarda ve Sabiha Tansuğ koleksiyonunda şahit olduğumuz veriler şalvarların, ailenin gelirine bağlı olarak beyaz Amerikan bezi veya altıparmak kumaşı kullanılmaktadır. Altıparmak; çözüğü yönünde devam eden boyuna çizgilerin, farklı renkte yanyana tekrar etmesidir. Tansuğ koleksiyonundaki Bodrum gelin şalvarı altıparmak kumaşından geniş kesimli, paça ağzı büzgülü olacak şekilde dikilmiştir.

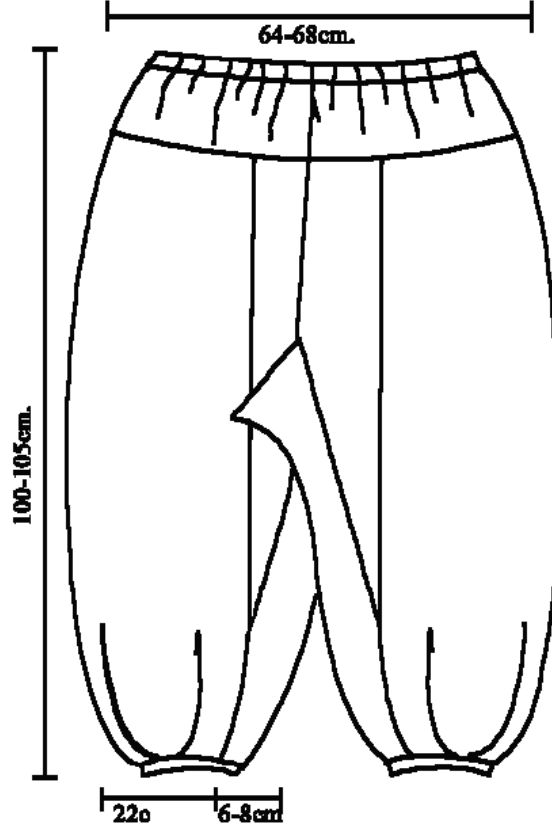

Çizim 3.29. Şalvar Çizimi.

Bursa Olgunlaşma Enstitüsü arşivinden yararlanılarak yeniden çizilmiştir.

Çizim: Necla Yılmaz.

Eseli: Kırmızı tül üzerine sim işlemlerle bezeli “eseli” özel gün ve törenlerde kullanılan önemli bir örtüdür. Tül üzerindeki bezemeler gümüş teller kırılarak (tel kırma tekniği) iğne ile yapılmıştır. Örtü, kare şeklinde ve kenarları simle işlidir. Her köşesinde uçlarına bakan çiçeklerle bezeli olup uçlarından püskül sarmaktadır. “Eseli örtünün ön kısmı, başın üzerinde, taç şeklinde, yörede yetişen çiçeklerle süslenmiştir.”³⁷

³⁷ <http://www.bodrum-guide.org>. (Erişim, 29.10.2020)

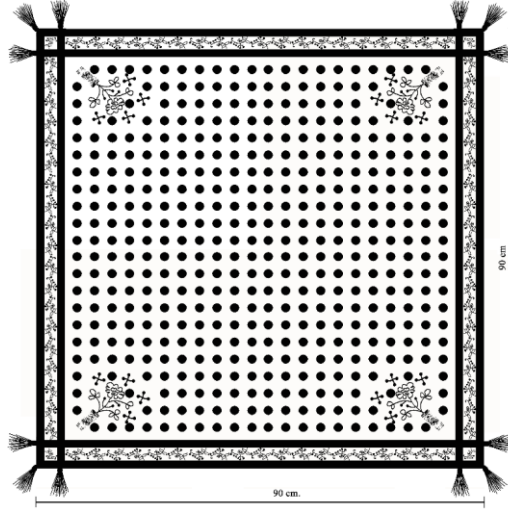

Resim 3.10. Eseli baş örtüsü çizimi.

Sabiha Tansuğ Koleksiyonu. Anadolu Giyim Kültürü kitabından yararlanılarak çizilmiştir. Çizim: Necla Yılmaz.

Başlık: Başa ilk olarak eğribaş tabir edilen ve bordo keçe üstüne altınlarla bezeli kofi takılmıştır. Tel kırma tekniği ile bezenmiş örtü (Eseli) kofinin üzerinden aşacak şekilde, omuz üstünden arkaya dolanmış, kulak üzerine karanfil ve mevsime göre diğer çiçekler kullanılarak gelinin başı süslenmiştir.

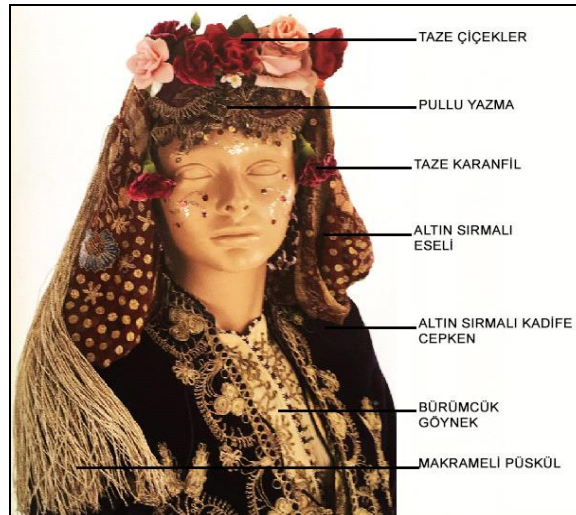

Resim 3.11. Bodrum gelini baş süslemesi.

Sabiha Tansuğ Koleksiyonu. *Anadolu Giyim Kültürü* Kitabı.

Kemer: Önde iki gümüş toka ile tutturulan kemerde, 8-10 cm eninde pul ve boncuklarla işlenmiş kumaş kullanılmıştır.



Resim 3.12. Gümüş kemerli bodrum gelini.

Sabiha Tansuğ Koleksiyonu. *Anadolu Giyim Kültürü* Kitabı.

Çorap: Gelinin ayağına elde eğirilmiş yün ipliklerle elde örülmüş çorap giyilir. Gelinin ayakkabıları sırmalarla elde işlenmiş ve kırmızı deriden yapılmıştır. Ayakkabının ismi bölgesel olarak çedik veya yemeni olarak anılır.



Resim 3.13. Bodrum gelin yemenisi.

Sabiha Tansuğ Koleksiyonu. *Anadolu Giyim Kültürü* kitabı.

3.5. Katalog No. 5: Eskişehir Yöresi Geleneksel Giyimi



Resim 3.14. Eskişehir geleneksel kadın giyimi ön ve arka görünümü.
Sabiha Tansuğ Koleksiyonu. *Anadolu Giyim Kültürü* kitabı.



Çizim 3.30. Geleneksel Eskişehir kadın giyimi ön ve arka görünümü.

Sabiha Tansuğ Koleksiyonu. *Anadolu Giyim Kültürü* kitabından yararlanılarak çizilmiştir.

Çizim: Necla Yılmaz

Cepken (Sarka): Şalvarın üzerine giyilen cepken şeklindeki giysi parçasıdır. Dıştan görünen tüm yüzeyi işlemeli olduğu için giysi öğeleri arasında en ağır olanıdır. Önü açık olarak kullanılır ve kolları ellerin yarısını örtecek şekilde uzun kullanılır. “Bulunulan köy veya ilçeye bağlı olarak işlemlerde farklılıklar gözlenir. Kırmızı, vişne, lacivert, mor ve siyah renklerin kullanımı oldukça yaygındır.”³⁸

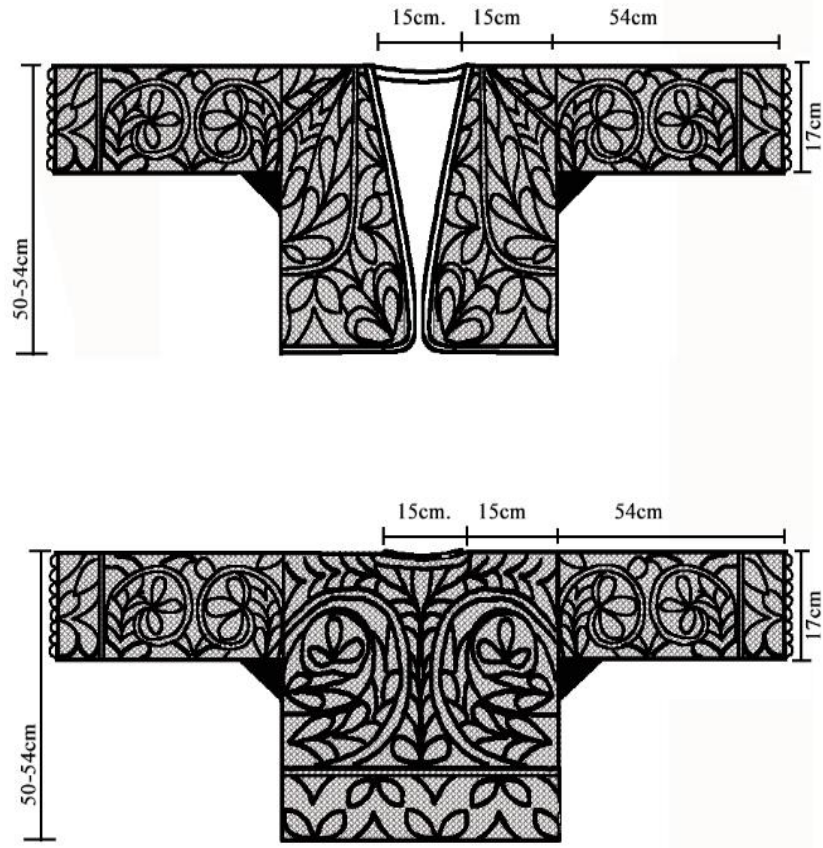

Çizim 3.31. Cepken (Sarka) ön ve arka çizimi.

Sabiha Tansuğ Koleksiyonu. *Anadolu Giyim Kültürü*, Akbank Yayınları, İstanbul, 2006. Kitabından yararlanılarak çizilmiştir.

Çizim: Necla Yılmaz.

Şalvar (Pesent): Diğer adı kasnak olan geniş şalvardır. Sarka ile aynı renkte kullanılan pesentler, daha açık renkli de olabilir. “Pesentin tümü sim, pul ve boncuklar kullanılarak motif tekrarından oluşan desenlerle işlenmiştir.

³⁸ www.eskisehir.ktb.gov.tr/giyim-kusam. (Erişim, 05.12.2020).

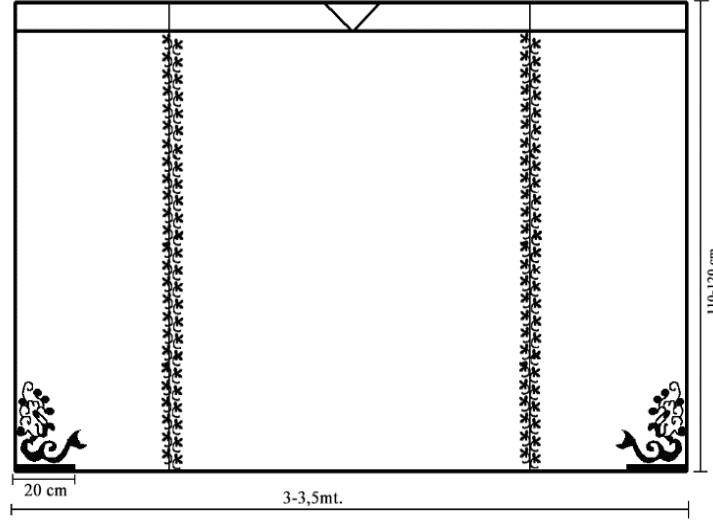

Çizim 3.32. Şalvar (pesent) çizimi.

Zeynep Kırkincioğlu, a.g.e, s.304, yararlanılarak yeniden çizilmiştir.

Çizim: Necla Yılmaz.

Aynı şekilde diz üzerine gelecek şekilde önde ve arkada boydan boya iki dikey çizgi halinde sırma işleme yapılmıştır. Pesent (şalvar-don) dikiminde düz ağır ipek kadifelerin yanı sıra jakar desenli ince dokuma ipekler de kullanılır. 6mt. Kumaşı ikiye katlamak suretiyle dikilmiştir.



Resim 3.15. Geleneksel Eskişehir şalvarı.

www.docplayer.biz (02.12.2020)

Gömlek: Bürümcük kumaşı kullanılan gömleğin kolları uzun, yakası yuvarlak ve göğüs hizasında kesiktir. Yaka ve kol kenarı oylarla işlenmiştir.

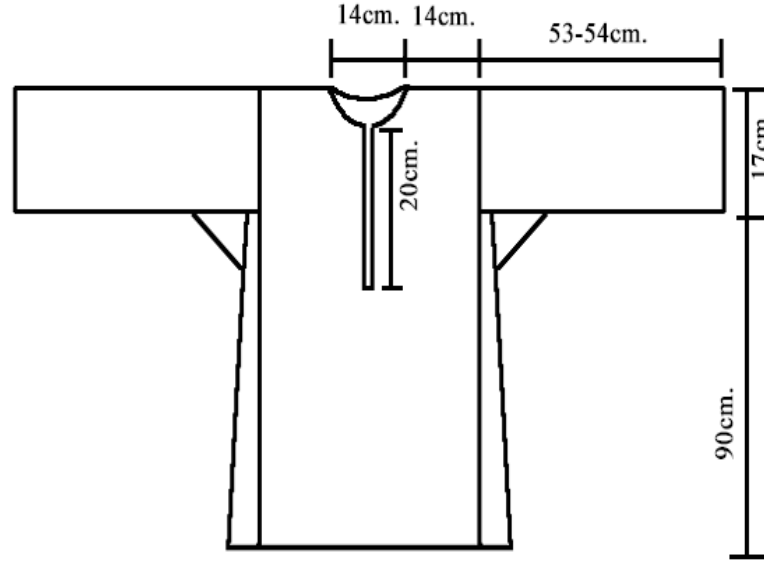
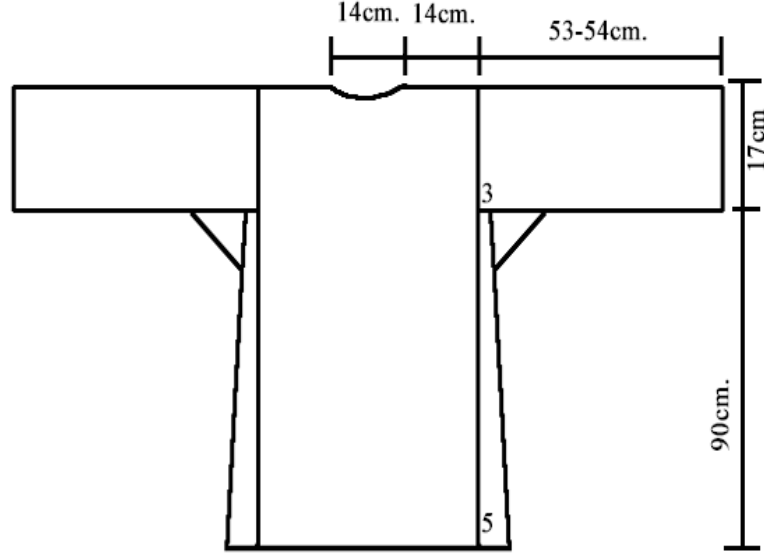

Çizim 3.33. Gömlek ön ve arka görünümü.

Zeynep Kırkinciöğlü, a.g.e, s.301, yararlanılarak yeniden çizilmiştir.

Çizim: Necla Yılmaz.

Maranta: Fes üzerine örtülen beyaz işlemeli şala verilen isimdir.



Çizim 3.34. Maranta (İşlemeli baş örtüsü) çizimi.

Sabiha Tansuğ Koleksiyonu. *Anadolu Giyim Kültürü* kitabından yararlanılarak çizilmiştir.

Çizim: Necla Yılmaz.

Kemer: Pesent ve kaftanların üzerine takılan kemerin tokaları görkemlidir ve gümüş üzerinde savat işlemelidir. 7-8cm. eninde dokuma kumaşla yapılmış kemerin ucuna eklenmiştir. Kemer tokası kancalarla tutturulmaktadır.



Resim 3.16. Kemer ve şalvar kullanım şekli.

Sabiha Tansuğ Koleksiyonu. *Anadolu Giyim Kültürü* kitabı.

3.6. Katalog No. 6: İzmir/Karaburun Geleneksel Türkmen Gelin Giyimi



Resim 3.17. Karaburun Gelin Başlığı ve giyim kuşamının farklı açılardan görünümü.

Sabiha Tansuğ Koleksiyonu. *Anadolu Giyim Kültürü* kitabı.

İpek Entari (Üçetek): Kırmızı zemin üzerine altın sarısı çiçek desenlidir. İpek kumaştan yapılmış entari, şalvarın rengine uygun olarak kırmızı renkli pamuklu kumaş ile astarlanmıştır.

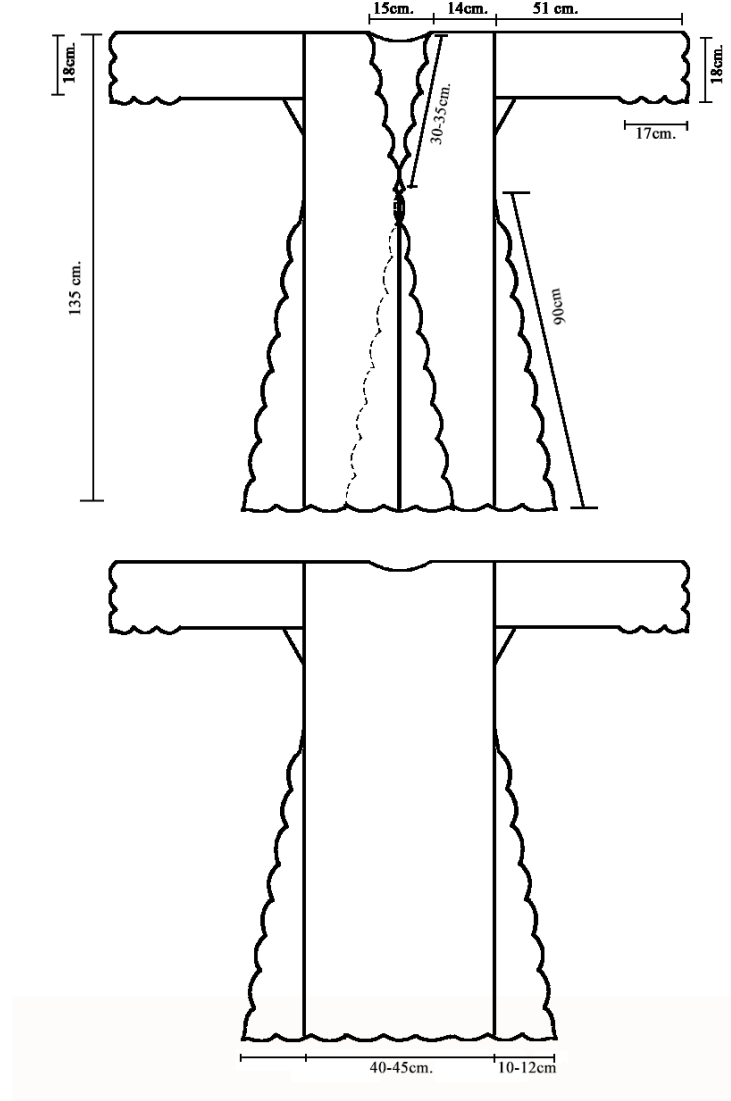

Çizim 3.36. Üçetek ön ve arka çizimi.

Sabiha Tansuğ Koleksiyonu. *Anadolu Giyim Kültürü*, kitabından yararlanılarak tarafımızca çizilmiştir. Çizim: Necla Yılmaz.

Yakası, boydan boya kesik olan ön ortası, yan yırtmaçları, etek ucu ve kol uçları dilimlidir ve bu dilimlerin şekline göre sim harç ile süslenmiştir. Kol uçları elin boyunu aşacak şekilde uzun ve dirseğe kadar yırtmaçlıdır. Kolun içi farklı bir kumaşla astarlı olduğu için kıvrıldığında estetik bir uyum görülür.

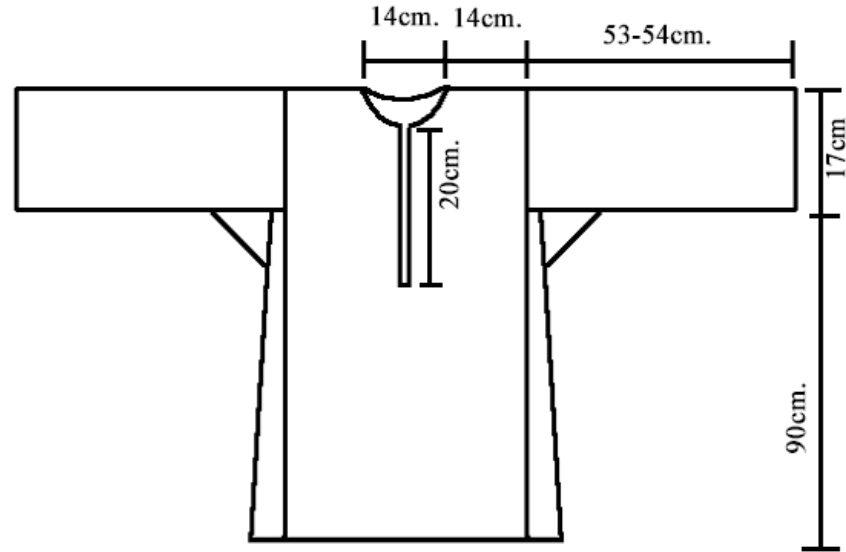
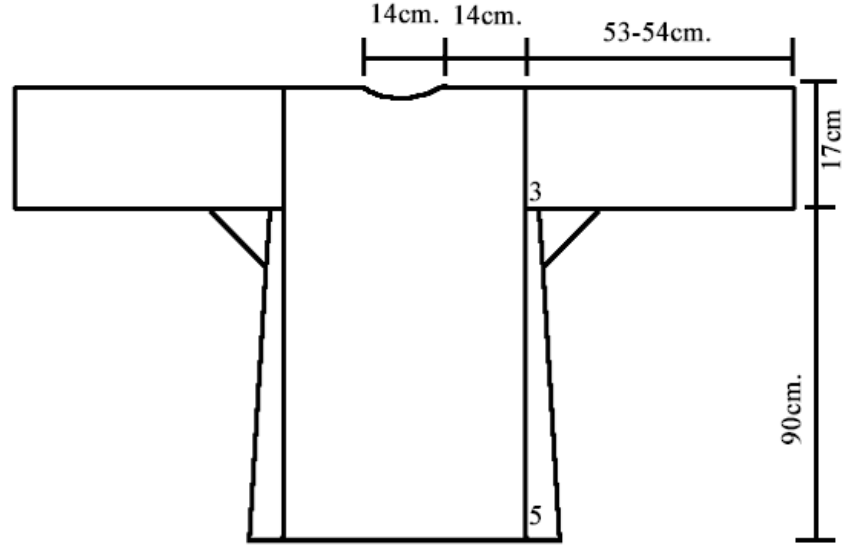

Çizim 3.37. Gömlek ön ve arka çizimi.

Zeynep Kırkıncıoğlu, a.g.e, s.301. yararlanılarak yeniden çizilmiştir.

Çizim: Necla Yılmaz.

Göynek: Krem rengi bürümcük kumaş kullanılmıştır. Yakası boyun hizasında yuvarlak ve göğüs hizasına kadar kesiktir. Boyu diz hizasındadır. Göyneğin yaka, kol ucu, etek ucu dâhil görünen bütün kenarları renkli oyalarla işlenmiştir.

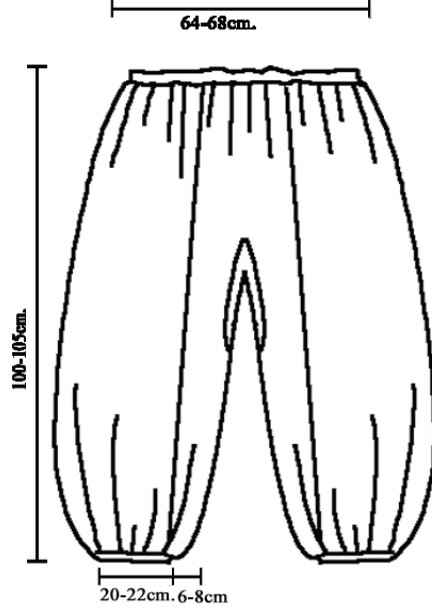

Çizim 3.38. Şalvar (don) çizimi.

Zeynep Kırkincioğlu, a.g.e, s.304, yararlanılarak yeniden çizilmiştir.

Çizim: Necla Yılmaz.

Şalvar: Kırmızı renkli satenden yapılmış şalvar, düz ve bol kesimlidir, paça uçları lastik veya kumaştan yapılmış biyelerle büzülerek ayak üzerine dökülmüştür. Yörede “don” ve “potur” olarak da bilinen şalvarın ön ve arkası aynı kesimdedir. Özel günlerde giyilen donlar ipek saten kumaşla yapılır.



Resim 3.18. Karaburun altın gelin kemeri.

Sabiha Tansuğ Koleksiyonu. *Anadolu Giyim Kültürü* kitabı.

Kemer: Tokalar kemerin en önemli ögesidir. 10-15 cm ve daha büyük olan kemer tokalarına tokurdak denilir. Sabiha Tansuğ koleksiyonundaki kemerin tokaları görkemli ve altın kaplamalıdır, bordo renkli kumaştan yapılmış bir kemere eklenmiştir. Kemer çengel/kopça yardımıyla tutturulmuştur.

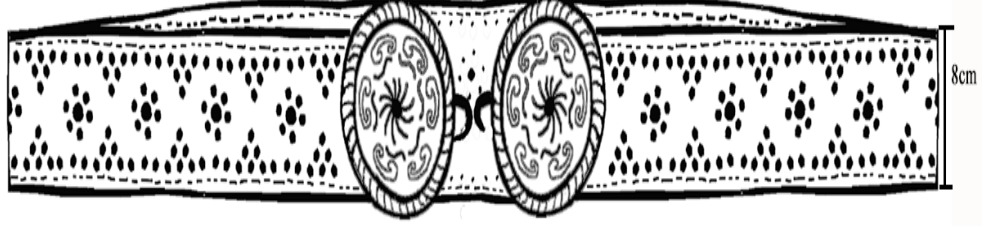

Çizim 3.39. Tokalı kemer çizimi.

Sabiha Tansuğ. *Türkmen Giyimi* kitabından yararlanılarak tarafımızca çizilmiştir.

Çizim: Necla Yılmaz

Başlık: Karaburun yöresinde kullanılan gelin taçlarında yöresel bitkilerin önem kazandığı görülür. Bölgede sıklıkla yetişen defne yaprakları toplanarak kadınlar tarafından birer birer yıldız ile boyanmıştır. Yarım ay olarak başa oturacak şekilde birbirine yapıştırılmak suretiyle taç hâline getirilir.

Terlik: Her bir sırası 26 altın olacak şekilde 2 sıra altın ile “koşar”lanmıştır. Üzerine beyaz iç yırtma örtüldükten sonra yüzün iki yanından sarkacak şekilde tel kırma tekniği ile işlenmiş koyu pembe, açık pembe, yeşil, sarı ipek örtüler sarkıtılmıştır. Gelinin başına takılan renkli örtülerin de sembolik anlamları vardır. Buna göre beyaz, tarikatı; al (kırmızı), Hz. Ali’yi; siyah, Hz. Fatma’nın yasını; açık yeşil ve sarı, Hz. Hasan’ı; açık kırmızı, yeşil ve pembe, Hz. Hüseyin’i simgeler. Yeşil çeki ise gelinin soyunun Ehl-i Beyt’ten olduğunu gösterir.



Resim 3.19. Bodrum gelini serpme telli al duvak (Eseli).

Sabiha Tansuğ Koleksiyonu. *Anadolu Giyim Kültürü* Kitabı,

Eseli (Telli duvak): Geline allar giydirilmesi Türkmenlerde eski bir gelenektir. Kadının nazar ve kötülüklerden korunması konusunda alınmış ilk önlemdir. Başlık takıldıktan sonra yüzüne al örtü örtülerek damadın evine götürülür. “Al, aynı zamanda evliliğin rengidir.”³⁹

³⁹ Sabiha Tansuğ, “*Anadolu Baş Süslemelerinde Çiçeklerin Dili*”, Milletlerarası Türk Folklor Kongresi Bildirileri, Kültür ve Turizm Bakanlığı Milli Folklor Araştırma Dairesi yayınları, Ankara 1983, 5(45), s.245.

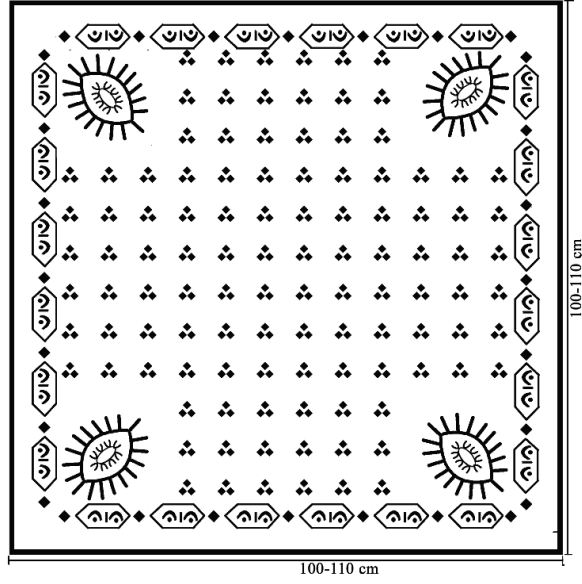

Çizim 3.40. Tel kırma tekniği ile süslenen Eseli çizimi.

Sabiha Tansuğ Koleksiyonu. *Anadolu Giyim Kültürü*, Akbank Yayınları, İstanbul, 2006.

Kitabından yararlanılarak tarafımızca çizilmiştir.

Çizim: Necla Yılmaz.

Şal Kuşak: Yün veya pamuk ipliklerle bezayağı tekniğinde yörede dokunan ekose kumaşlar kullanılır. Kare şeklindedir ve uçları püsküllüdür. Üçgen katlandıktan sonra bele dolanır ve ipler yardımıyla bağlanır.

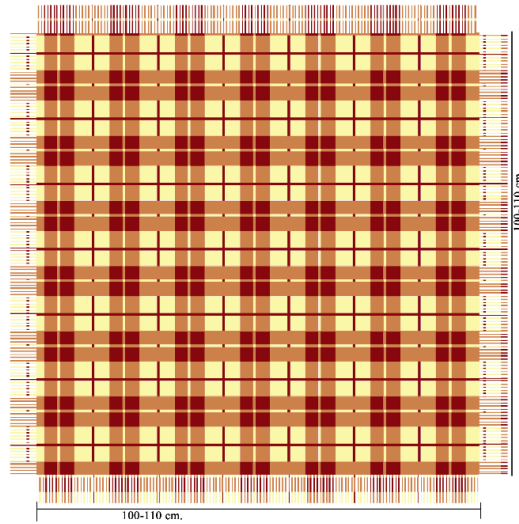

Çizim 3.41. Dijital yöntemle tasarlanmış şal kuşak

Dijital çizim: Necla Yılmaz.

Yemeni: Sabiha Tansuğ koleksiyonunda bulunan kadın ve erkek yemenileri siyah zemin üzerine renkli ipliklerle aynı oranda işlemelidir. “Gündelik kullanımda tabaklanmış deri çarık ve yemeniler kullanılırken özel gün ve törenlerde işlemeli nakışlı kısa topuklu yemeniler kullanılır.



Resim 3.20. Karaburun gelin ve damat yemenisi.

Sabiha Tansuğ Koleksiyonu. *Anadolu Giyim Kültürü* Kitabı, Akbank Yayınları, İstanbul, 2006

3.7. Katalog No. 7: Ödemiş/Kayaköy Yöresi Geleneksel Türkmen Gelini



Resim 3.21. Ödemiş gelin giyimi, ön ve arkadan görünümü.

Sabiha Tansuğ Koleksiyonu. *Anadolu Giyim Kültürü* kitabı.



Çizim 3.42. Ödemiş gelin giyimi ön ve arka çizimi.

Sabiha Tansuğ. *Anadolu Giyim Kültürü* kitabından yararlanılarak tarafımızca çizilmiştir.

Çizim + dijital çalışma: Necla Yılmaz

Üçetek (Deyre): Sabiha Tansuğ koleksiyonunda bulunan üçetekte bordo ve kırmızı renklerin baskın olduğu kutnu kumaş kullanılmıştır. Etekleri topukların 10-15 cm üzerinde, önü boydan boya açıktır. Boyuna çizgili kumaş ikiye katlanarak dikilmiş olan üçeteğin kolları da beden ile aynı yönde kesilmiştir. Kol uçları elin üstünü örtecek şekilde ve dirsek ile uç arasındaki kısmının içi farklı bir kumaşla astarlanmıştır. Üçeteğin içi ise Amerikan bezi ile astarlanmıştır.

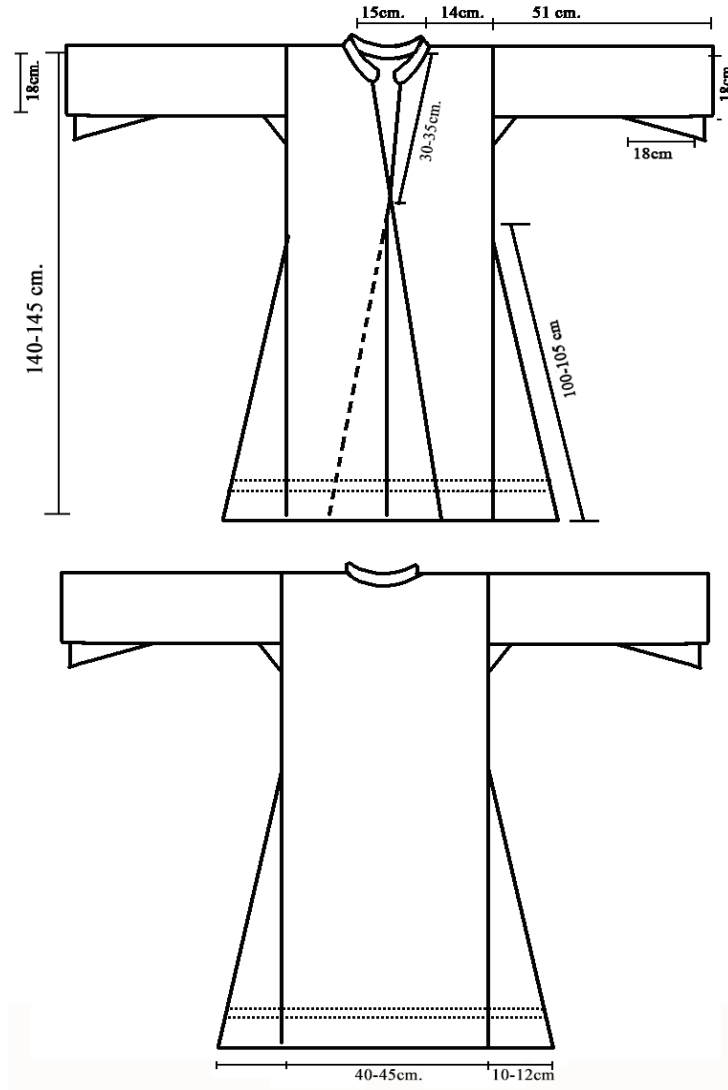

Çizim 3.43. Ödemiş geleneksel üçetek ön ve arka çizimi.

Zeynep Kırkincioğlu, a.g.e, s.306-307, yararlanılarak tarafımızca çizilmiştir. Çizim:

Necla Yılmaz.

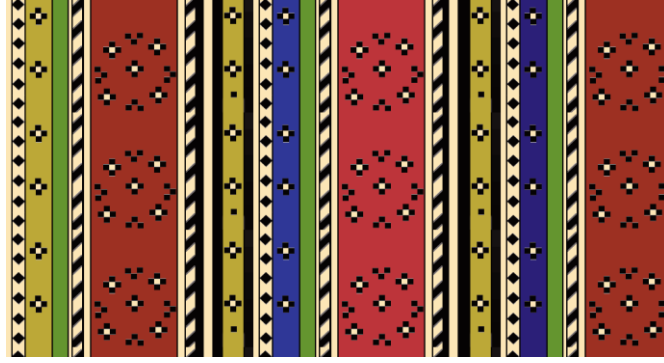

Çizim 3.44. Kutnu desen tasarımı.

Desen tasarım: Necla Yılmaz.

Gömlek: Beyaz el dokuması pamuklu bürümcük kumaş kullanılmıştır. Boyu dizlerin altına kadar iner. Yakası önden göğüs hizasında kesik ve çevresi tığla işlenmiştir. Kollarının altına kuş denilen ve katlandığında üçgen şeklinde görünen ek bir kumaş dikilmiştir.

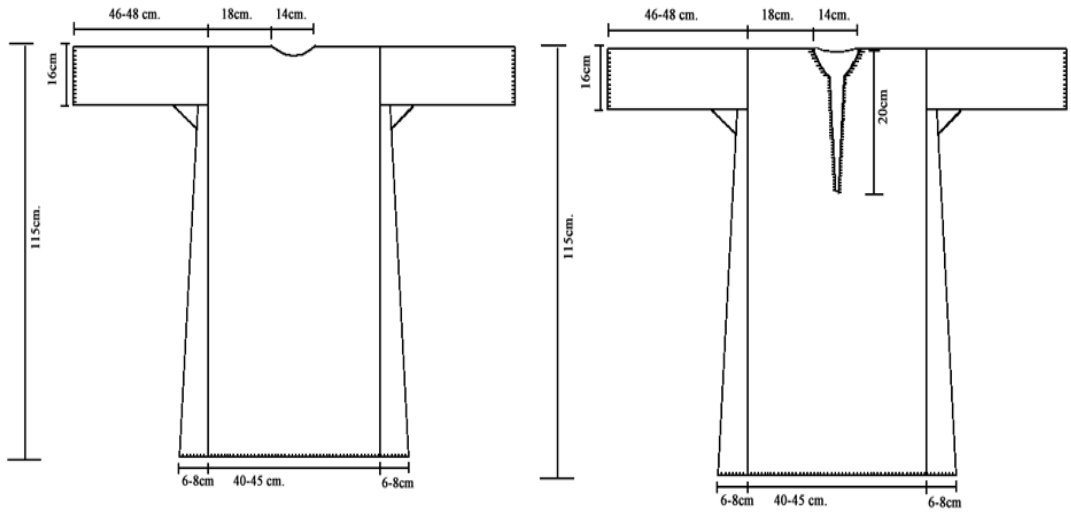

Çizim 3.45. Gömlek ön ve arka çizimi.

Zeynep Kırkinciöğlü, a.g.e, s.306-307, yararlanılarak tarafımızca çizilmiştir.

Çizim: Necla Yılmaz.

Şalvar (Könçek): Beli ve paçaları büzgülü olan şalvar kırmızı pamuklu kumaştan yapılmıştır. Günümüzde genellikle mavi kareli pamuklu kumaşlar kullanılmaktadır. Paça yanlarının ayağa düşen kısmı dize kadar nakışlı bir paçalık (yanış)'la süslüdür. Hareket kolaylığı için ağına ek parça dikilmiştir.

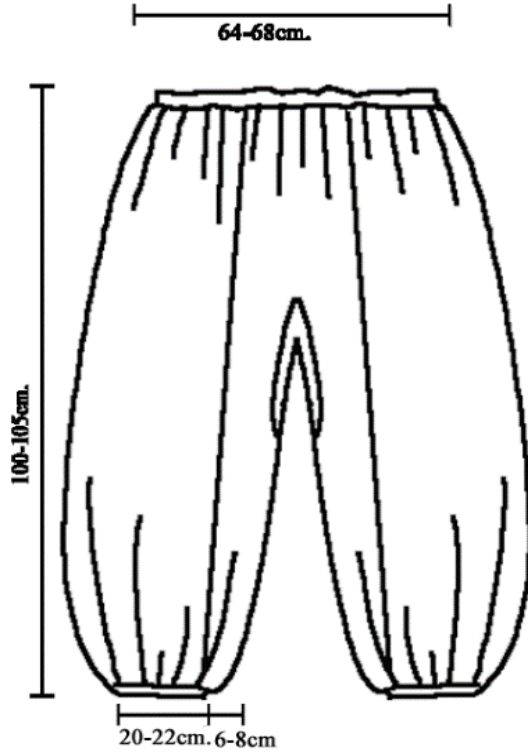

Çizim 3.46. Geleneksel Ödemiş şalvar çizimi.

Zeynep Kırkincioğlu, a.g.e, s.306-307. Doktora tezinden yararlanılarak tarafımızca çizilmiştir.

Çizim: Necla Yılmaz.

Peştamal: Bordo renginde pamuklu ipliklerle dokunan peştamalin çizgileri krem rengindedir. Önlüklerin dokumasında varlık durumuna göre ipek ve yün karışımı iplikler de kullanılır. Dikey çizgili olarak üçteğın üzerine önü kapatacak şekilde bağlanır. Renklerde kök boyalar kullanılmıştır.

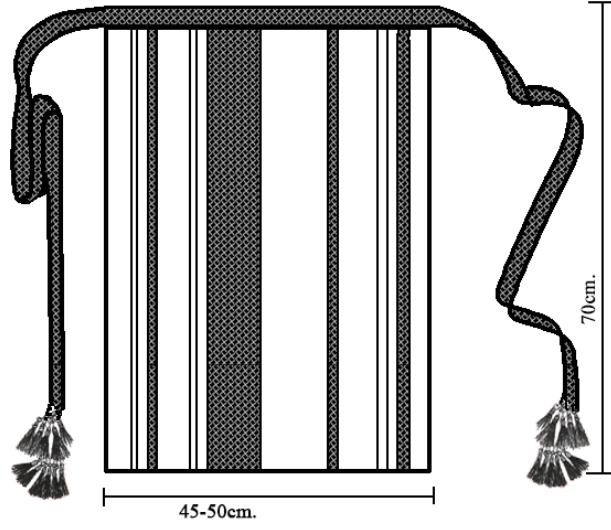

Çizim 3.47. Geleneksel Ödemiş peştamal çizimi.

Sabiha Tansuğ. *Anadolu Giyim Kültürü* kitabından yararlanılarak tarafımızca çizilmiştir.

Çizim: Necla Yılmaz

Kolan (Bel Bağı): Elde eğrilmiş yün iplikler çarpana kullanılarak 4-5cm eninde, 4-5 mt uzunluğunda ve gelinin belini birkaç defa dolanacak şekilde dokunmuştur. Uçları diz kapağının arkasına düşecek şekilde bağlanmış ve püsküllerle süslenmiştir.



Resim 3.22. Kolan çizimi.

www.pinterest.com, Erişim, 20.05.2021.

Baş takısı: Zülüflük veya perperili tomaka da denir. Kancalar yardımıyla al-yeşil çekilere takılan ve özel günlerde terlik ve örtülerin üzerinde alına gelecek şekilde

takılarak kullanılan baş süslemesidir. Başın arkasına da takılabilir. “Ağırlığı 600 g civarındadır.”⁴⁰

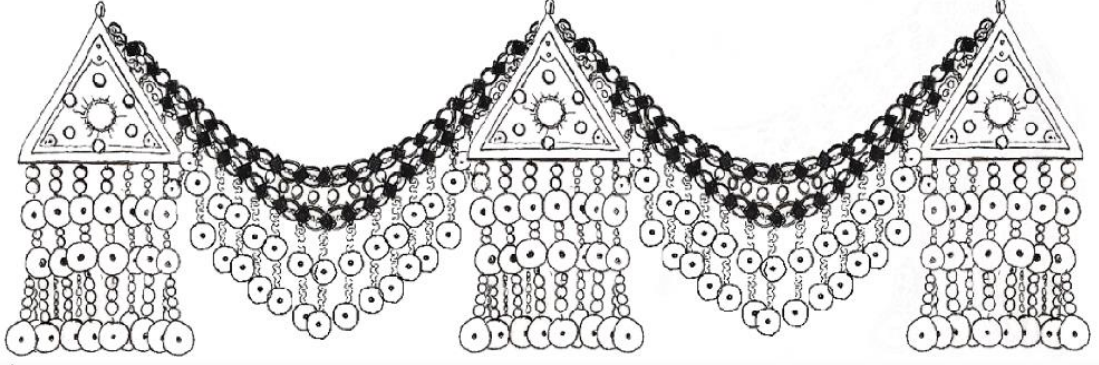

Çizim 3.48. Tomaka çizimi.

Sabiha Tansuğ. *Türkmen Giyimi* kitabından yararlanılarak tarafımızca çizilmiştir.

Çizim: Necla Yılmaz.

Yırtma (Kanat): Sarı krep kumaştan yapılan yırtma sarı ağabani'nin iki yanına tutturularak iki omuz üzerinden sarkıtılır. Sıralı pullarla süslenip kenarı oya veya firkete boncuklarla süslenir. Yırtma ile beraber başlıkta sırasıyla beyaz, sarı, al, yeşil, mavi, pembe renkleri gelinin başını süslemektedir.⁴¹

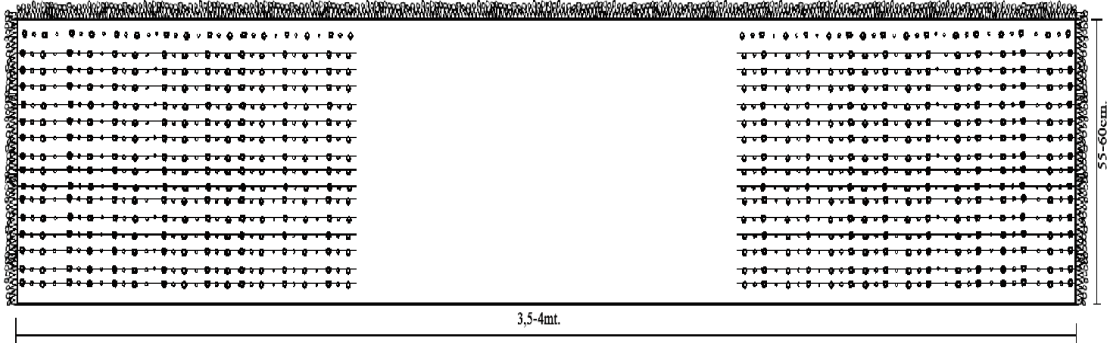

Çizim 3.49. Kanat çizimi.

Sabiha Tansuğ Koleksiyonu. *Türkmen Giyimi*, kitabından yararlanılarak tarafımızca çizilmiştir. Çizim: Necla Yılmaz.

⁴⁰ Sabiha Tansuğ, A.g.e., 1985.

⁴¹ Sabiha Tansuğ., *Türkmen Giyimi*, s.61.

Başlık: Gümüş paralı terliğin üzerine keten, onun üzerine baş yırtması (ağabani) sarılır. Bele düşen üçgen keten kulağının (ağabani) çevresi pul ve kertmeli pullu çuhalarla süslüdür. Üçgenin üzerine baklava şeklinde beş adet mecediye dikilmiştir. Bir kadının hangi boydan geldiği, evli olup olmadığı, hatta evli ise kayınpederinin babasına başlık verip vermediği üzerinde taşıdığı takılardan kolayca anlaşılabilir. ⁴² Mecidiyelerin altı, ikisi beşer dilimli, üçü dörder dilimli kesilmiş kertmelerle süslüdür. Beşer dilim Fatma anamızın elini, dörder dilimli üç çuha 12 imamı temsil eder. Mecidiyelerin arasına enine 5 cm yapraklı gümüş zincir dikilir. ⁴³

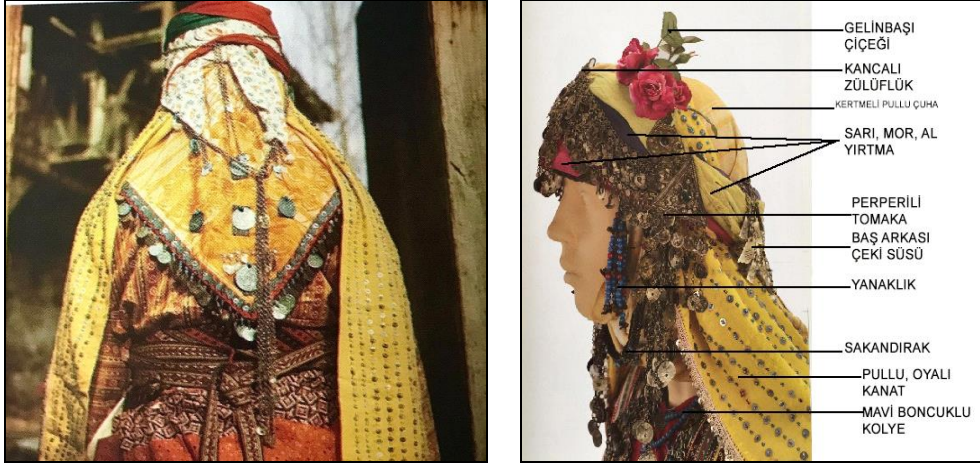

Resim 3.23. Kayaköy Türkmen gelin başı arka ve yan görünüm

Sabiha Tansuğ Koleksiyonu. *Anadolu Giyim Kültürü* kitabı.

Tomaka: Törenlerde yanakların yanlarından sarkıtılan tomaka zincirleri, günlük yaşamda armudiyeler yardımıyla başın arkasına tutturulur. Yüze düşen gümüş perperi de armudiyelerin halkalarına takılır.

⁴² Filiz Erat., *Sarıköz Coğrafyası Türkmenlerinde Takı Kültürü ve Nazarlık*, Halk Kültüründe Giyim-Kuşam Uluslararası Sempozyumu. Eskişehir 2008, s.123-124.

⁴³ Sabiha Tansuğ-Necla Yılmaz, *Röp.*, 2019.

3.8. Katalog No.8: İzmir/Bergama Yöresi Geleneksel Kadın Giyimi



Resim 3.24. Bergama/Üsküdar'lı Türkmen gelin giyimi ön ve arka görünümü.

Sabiha Tansuğ Koleksiyonu, *Türkmen Giyimi* kitabı.



Çizim 3.50. Bergama/ Üsküdar'lı Türkmen gelin giyimi, ön ve arka çizimi.
Sabiha Tansuğ Koleksiyonu. *Türkmen Giyimi*, kitabından yararlanılarak tarafımızca
çizilmiştir. Çizim: Necla Yılmaz.

Kertmeli Entari (Üçetek): Tüm çevresi ve etekleri üç sıra üçgen şekilli ve renkli şeritlerle applike edilerek süslenmiş üçetek, halk arasında altıparmak olarak anılan çizgili pamuklu kumaşla yapılmıştır. Çizgileri mor ve beyaz olmak üzere iki renklidir.

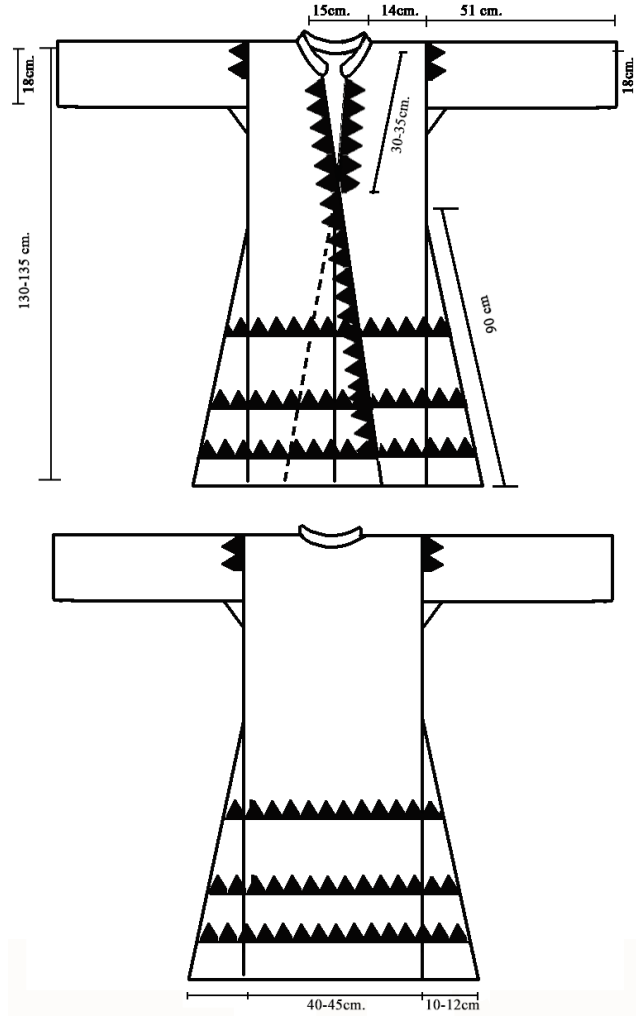

Çizim 3.51. Kertmeli entari ön ve arka çizimi.

Bursa Olgunlaşma Enstitüsü arşivinden yararlanılarak tarafımızca çizilmiştir.

Çizim: Necla Yılmaz.

Kertme denilen sarı ve mavi şeritler, 5-7 cm. enindeki düz renkli pamuklu kumaşların bir taraflarının üçgen kesilmesi ve çerçeve oluşturacak şekilde elde dikilmesi suretiyle yapılmıştır. Üçeteğin kolları 5-7cm. yırtmaçlı, omuzları kertmelerle süslenmiştir. Önü boydan boya açık, yanlarında bel hizasında yırtmaçları bulunmaktadır.

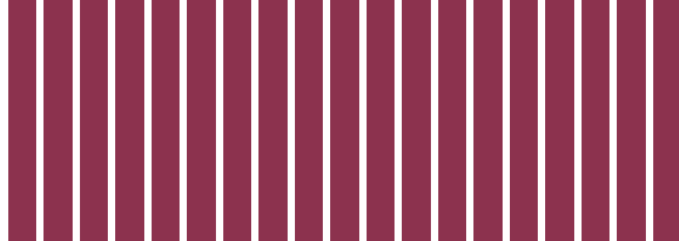

Çizim 3.52. Altıparmak desen çizimi.

Çizim: Necla Yılmaz.

Gömlek: Kertmeli entarinin içine giyilen gömlek topuğun 10-15 cm. yukarısında kalacak şekilde uzundur ve beyaz pamuklu kumaştan yapılmıştır. Üçeteğin yanlarından, arkasından ve önünden görünen kısımları yıldız ve çiçek şeklindeki nakışlarla süslenmiştir. Yakası göğüs altında bitecek şekilde açıktır ve düğmelerle kapatılmıştır.

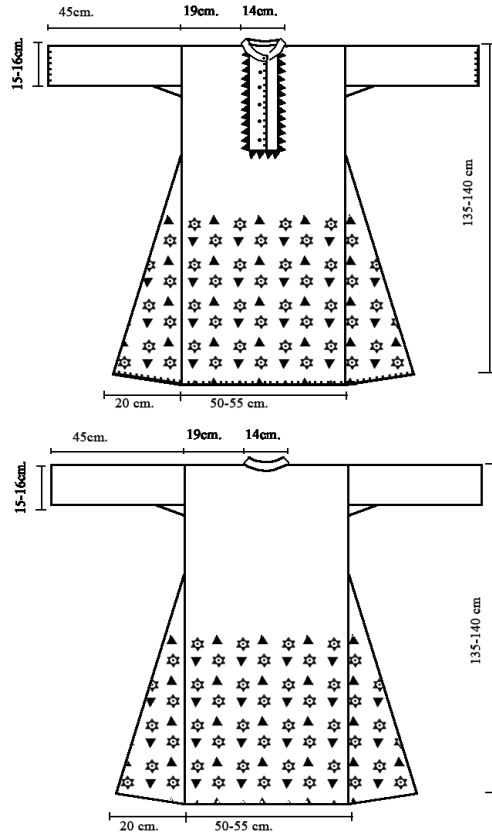

Çizim 3.53. Gömlek (iç entari) ön ve arka çizimi.

Bursa Olgunlaşma Enstitüsü arşivinden faydalanılarak çizilmiştir. Çizim: Necla Yılmaz

Yakadaki kesik kısmın kenarları kertmelerle süslüdür. Etek ve kol uçları tığ ile işlenmiştir. Kol ve beden arasında “kuş” denilen baklava şeklindeki kumaş dikilerek hareket kolaylığı sağlanmıştır.

Şalvar (Könçek): Paça ağızları bileği saracak şekilde büzülmüş, beli lastik veya uçkurla büzülerek kullanılan şalvar, üçetek (kertmeli entari) ile aynı kumaştan yapılmıştır. Bilekte büzüldüğünde paçaları ayak üzerine düşecek şekilde uzun kesilmiştir. Oldukça geniş ve ağı düşüktür. Bölgede genellikle şalvarın bel kısmına 10-20cm. farklı renkte kumaş kullanılmaktadır.

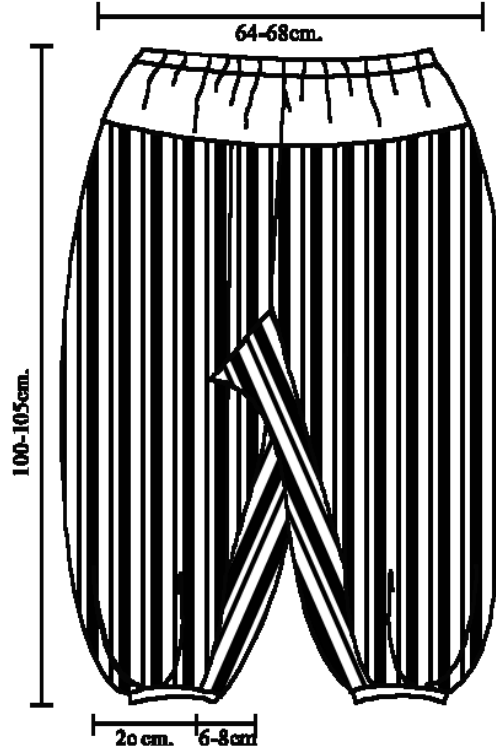

Çizim 3.54. Şalvar çizimi.

Zeynep Kırkincioğlu, a.g.e, s.304, yararlanılarak tarafımızca yeniden çizilmiştir.

Çizim: Necla Yılmaz.

Kemer: Gelinin kayınvalidesi tarafından yapılır. Dört parmak genişliğinde kırmızı kumaş kullanılmıştır. Üzeri iki sıra çilkakla süslü kemer kolan üzerine takılmış ve arkada bağlanmıştır. Düğme ve pullarla da süslenebilmektedir.

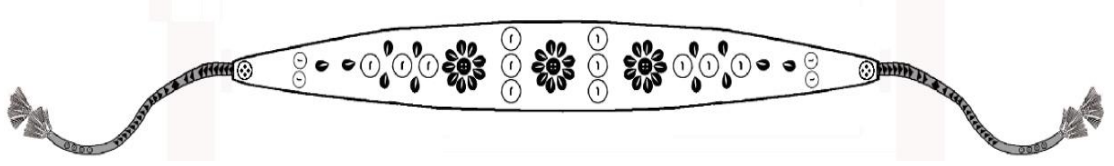

Çizim 3.55. Kemer çizimi.

Sabiha Tansuğ. *Türkmen Giyimi*, Kitabından yararlanılarak tarafımızca çizilmiştir.

Çizim: Necla Yılmaz

Peştamal: Bergamalı kadınlar tarafından gündelik işleri yaparken elbiselerinin kirlenmesine engel olmak amacıyla kullanılmaktadır. Dizin altına incek şekilde kullanılan önlük bordo zeminde krem rengi çizgilidir. Uzun ve uçları püsküllü kuşakla arakada bağlanmaktadır.

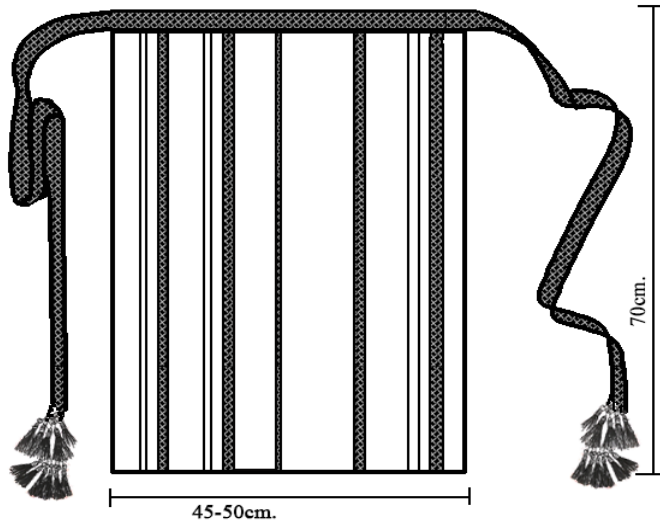

Çizim 3.56. Önlük çizimi.

Sabiha Tansuğ Koleksiyonu. *Türkmen Giyimi* Kitabından yararlanılarak

Tarafımızca çizilmiştir. Çizim: Necla Yılmaz.

Yırtma veya Çeki: Terlik üzerinde üçgen yapıldıktan sonra katlanarak altına bağlanan renkli, kare şeklindeki örtüdür.⁴⁴ Yırtma evli kadınlar tarafından takılır. Gelinlere üç farklı renkte bağlanır.⁴⁵

Dulukçak: Yanak yanlarına düşen, para ve boncuklarla süslenmiş takıdır.⁴⁶

⁴⁴ Sabiha Tansuğ, *Türkmen Giyimi*, s.14.

⁴⁵ Nevin Balta, *Anadolu Kadın Başlıkları*. Ereğ Matbaacılık. Ankara 2014, s.119.

⁴⁶ Sabiha Tansuğ, *Türkmen Giyimi*, s.14.

Koşar: Terlik üzerine dikilen gümüş veya altın süslemedir.⁴⁷

İlmeçeri: Yanak çevresini kaplayarak çene altından geçen boncuklu takımın adıdır. Tülbendin düşmesine engel olur.

Terlik: Başa giyilen kumaştan yapılmış ve üstü altın veya gümüşle süslenmiş başlıktır.

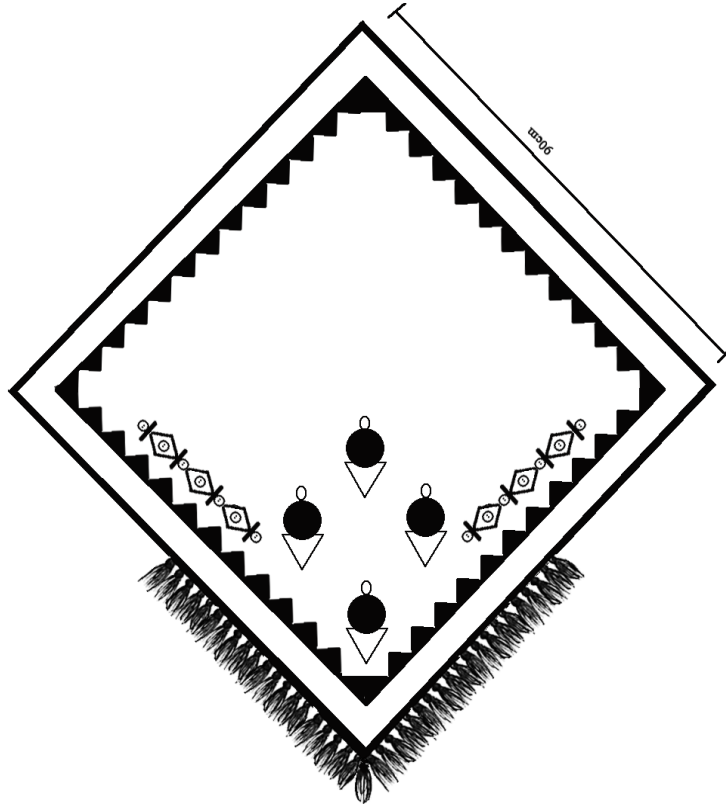

Çizim 3.57. Keten çizim.

Sabiha Tansuğ Koleksiyonu. *Türkmen Giyimi*, kitabından yararlanılarak tarafımızca çizilmiştir. Çizim: Necla Yılmaz.

Keten: Beyaz buldan bezinden yapılmıştır. Kare şeklinde, kenarları boncuk, para, farklı renkteki kertmeler ve püskülle süslenmiştir. Terliğin üzerine üçgen şeklinde katlanarak kullanılmıştır. Sırta gelen üçgen köşesinde baklava şekli oluşturacak şekilde 4 adet para ile süslenir ve her paranın altına kertme denilen farklı renkteki kumaşla ayrıca süsleme yapılmıştır.

⁴⁷ Sabiha Tansuğ, *Türkmen Giyimi*, s.14.

3.9. Katalog No. 9: Kayseri Yöresi Develi Köyü Geleneksel Kadın Giyimi



Resim 3.25. Kayseri, Develi gelin giyimi ön ve arka görünümü.

Sabiha Tansuğ Koleksiyonu. *Anadolu Giyim Kültürü* kitabı.



Çizim 3.58. Kayseri, Develi giyimi ön ve arka görünümü.

Sabiha Tansuğ, *Anadolu Giyim Kültürü* kitabından yararlanılarak çizilmiştir.

Çizim: Necla Yılmaz

Üçetek: Kutnu kumaşından yapılmış olan üçeteğin yakası V biçiminde, önu tamamen açık, boyu topukların 10cm üzerinde kalacak şekilde uzundur. Siyah ve kırmızı renklerin hâkim olduđu giysinin yanları bel hizasından itibaren yırtmaçlıdır. Yırtmaçlar dahil olmak üzere çepeçevre dilimlidir. Dilimlerin kenarları sırma sutaşı ile süslenmiştir. İçi düz renkli pamuklu kumaşla astarlanmıştır.

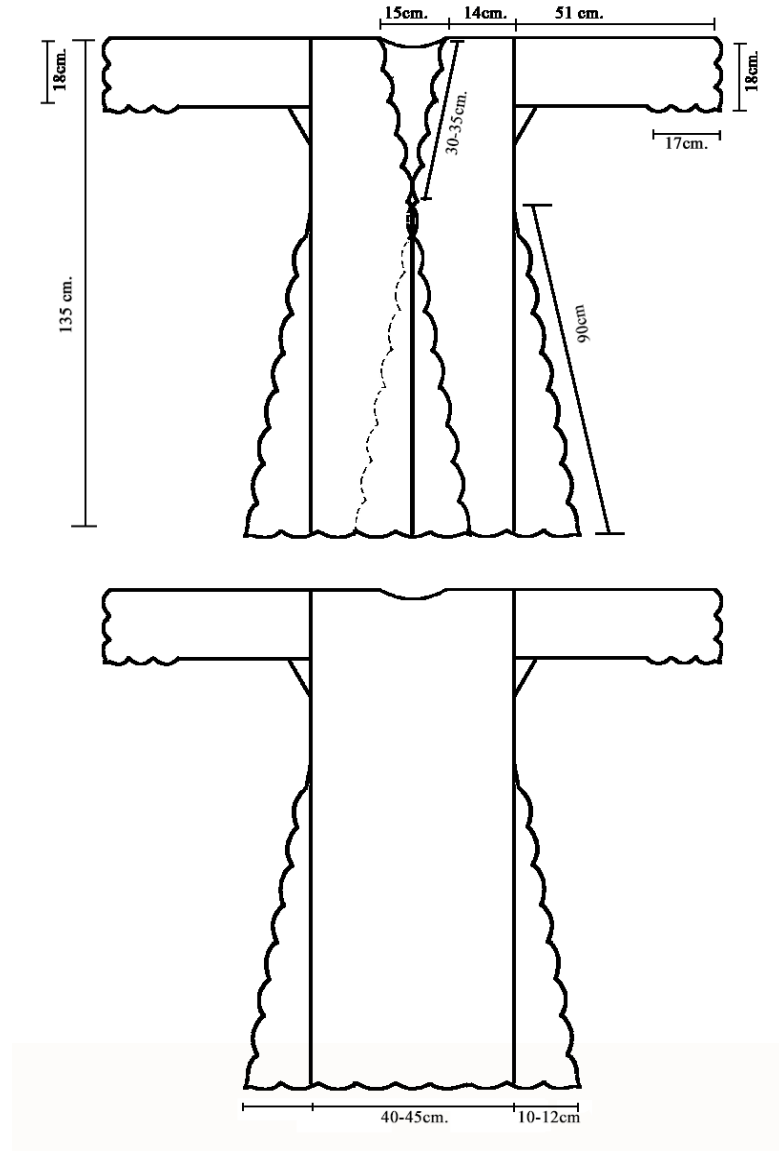

Çizim 3.59. Üçetek ön ve arka çizimi.

Zeynep Kırkıncıođlu, a.g.e, s.306-307, yararlanılarak yeniden çizilmiştir.

Çizim: Necla Yılmaz.



Çizim 3.60. Kutnu deseni.

Desen tasarım: Necla Yılmaz

Göynek-Köynek-Gömlek: Bürümcük kumaşı kullanılan gömlek hâkim (yuvarlak) yakalı olup kolları uzundur. Düğmelerle kapatılan önü göğüs hizasında açıktır ve işlemelidir. Kol ve beden arasında kuş denilen baklava şeklinde küçük bir ek vardır. Etekleri genişletmek amacıyla yanlarına üçgen şeklinde iki parça eklenmiştir.

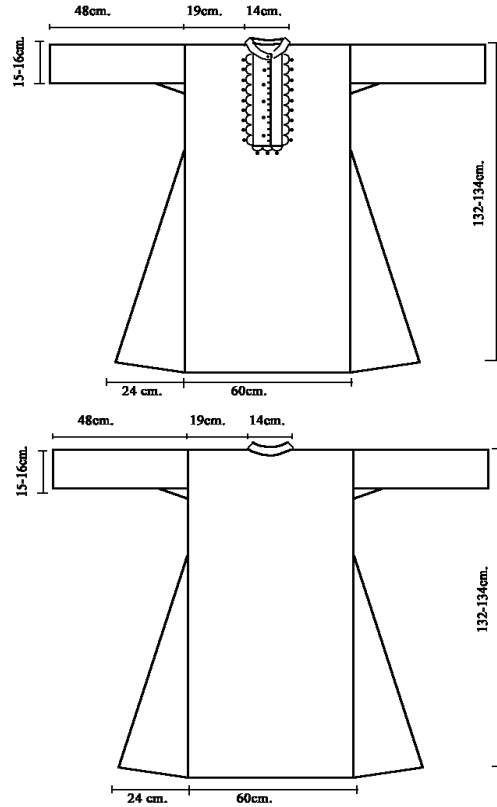

Çizim 3.61. Gömlek ön ve arka çizimi.

Bursa Olgunlaşma Enstitüsü arşivinden uyarlanarak çizilmiştir.

Çizim: Necla Yılmaz.

Cepken (Salta): Boyu bel hizasında biten cepkenin önü düğmesizdir. Mor kadife kumaşla yapılmıştır. Kolları geniş ve uzun olup, kol arkası büyük motiflerle süslüdür. Yuvarlak yakanın kenarları işlemeli, önü göğüs üzerine gelecek şekilde çerçeve şeklinde işlemeli olan saltanın içi astarlıdır.

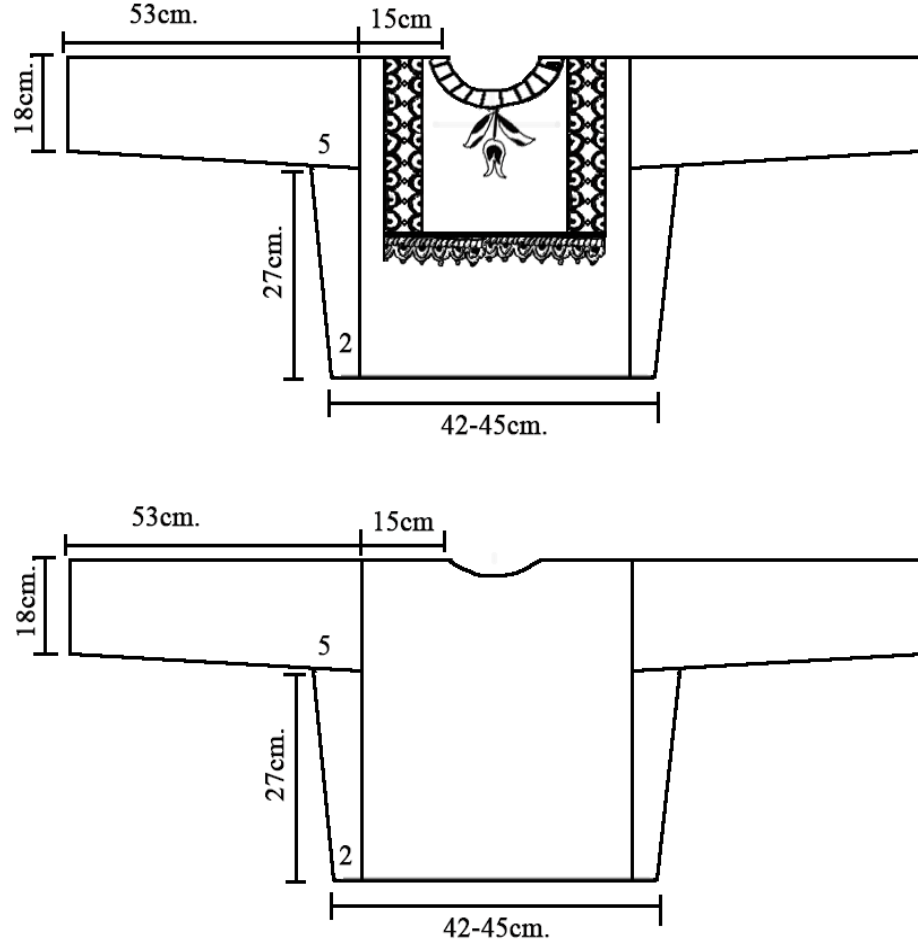

Çizim 3.62. Salta ön ve arka çizimi.

Sabiha Tansuğ, *Anadolu Giyim Kültürü*, Kitabından yararlanılarak tarafımızca çizilmiştir. Çizim: Necla Yılmaz.

Şalvar: Düz pamuklu kumaşla yapılan şalvarın diğer yörelere kıyasla paçaları daha dar, ağı daha yukarıdadır. Beli ve paçası lastik veya uçurla büzülmektedir.

Önlük: Kırmızı renkli önlüğün çevresi bordür şeklinde işlemelidir. Bordürün ayağa bakan köşelerine içe bakacak şekilde karşılıklı stilize çiçeklerle süslenmiştir. Boyu dizin 10-15 cm altına kadar inen önlüğün beli kuşakla bağlanır.

Develi’de “Gündelik hayatta çalışırken takılan önlük ve arkalık olarak çeşitli giyim unsurları mevcuttur.”⁴⁸

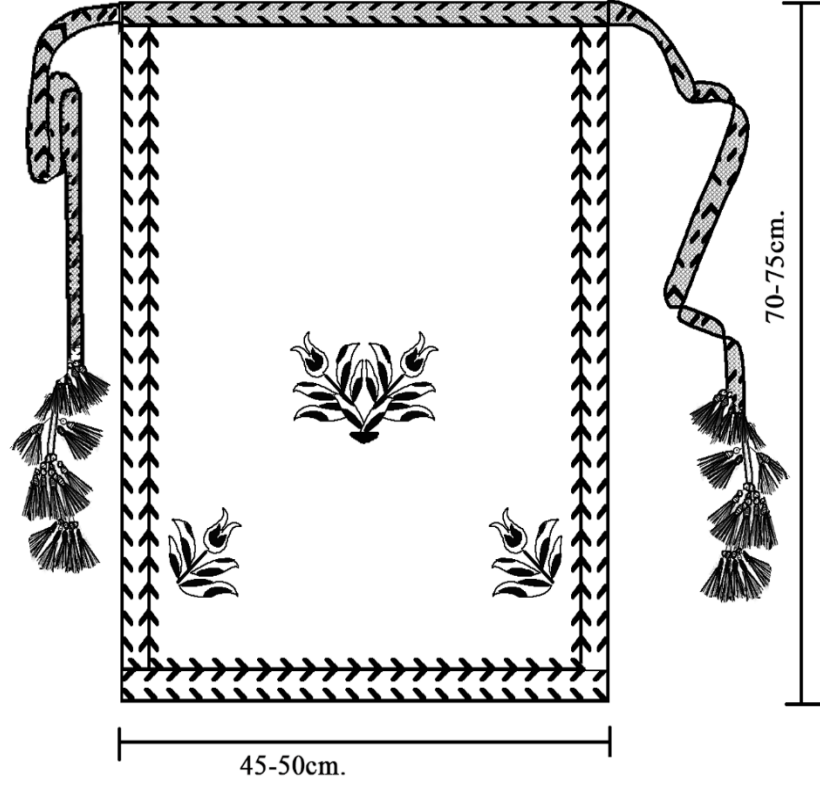

Çizim 3.63. Önlük Çizimi.

Sabiha Tansuğ, *Anadolu Giyim Kültürü* Kitabından yararlanılarak çizilmiştir. Çizim: Necla Yılmaz.

Kuşak: Çarpana dokuma tekniği ile yapılan ve bel çevresinde 4-5 defa dolaştırılarak kullanılan şerit şeklinde kuşaklar da kullanılmaktadır.

Tepelik: Sıklıkla gümüş tepelikler kullanılsa da Tansuğ koleksiyonundaki tepeliğin çevresi paralarla süslenmiş ve üzeri kırmızı kumaşla kaplanmış tahtadan yapıldığı görülmektedir.

Fes: Bordo renkli ve düz şekilde tasarlanmıştır. Çevresi inci ve boncuklarla süslüdür. Kayseri'nin bazı bölgelerinde "fers" olarak anılır. Genç kız ve gelin feslerinde alın kısmına da altın dizilmektedir.

⁴⁸ Balta, A.g.e. s.360

Yazma-Yađlık: Tlbentten yapılmıř sarı renkli yađlıđın, ahřap baskı kalıpları kullanılarak kenarları iekli desenlerle sslenmiřtir. evresinde firkete ile iřlenen boncuklu oyalar bulunmaktadır.



Resim 3.26. Develi yrk bařlıđı.
Sabiha Tansuđ. *Anadolu Giyim Kltr Kitabı*.

Postal-arık: Postal ve yemeni yapımında Kayseri yresinde genellikle dana ve camız gn kullanılmıřtır. Ayakkabı yapılacak deriler 2-3 gn suda bekletilerek iyice yumuřatılır, kalıplara gre kesilir, mumlu ipliklerle dikilir.

3.10. Katalog No. 10: Kütahya Yöresi Geleneksel Kadın ve Gelin Giyimi



Resim 3.27. Altın işlemeli üçetek ve al duvağıyla Kütahya gelini.
Sabiha Tansuğ Koleksiyonu, *Anadolu Giyim Kültürü* kitabı.

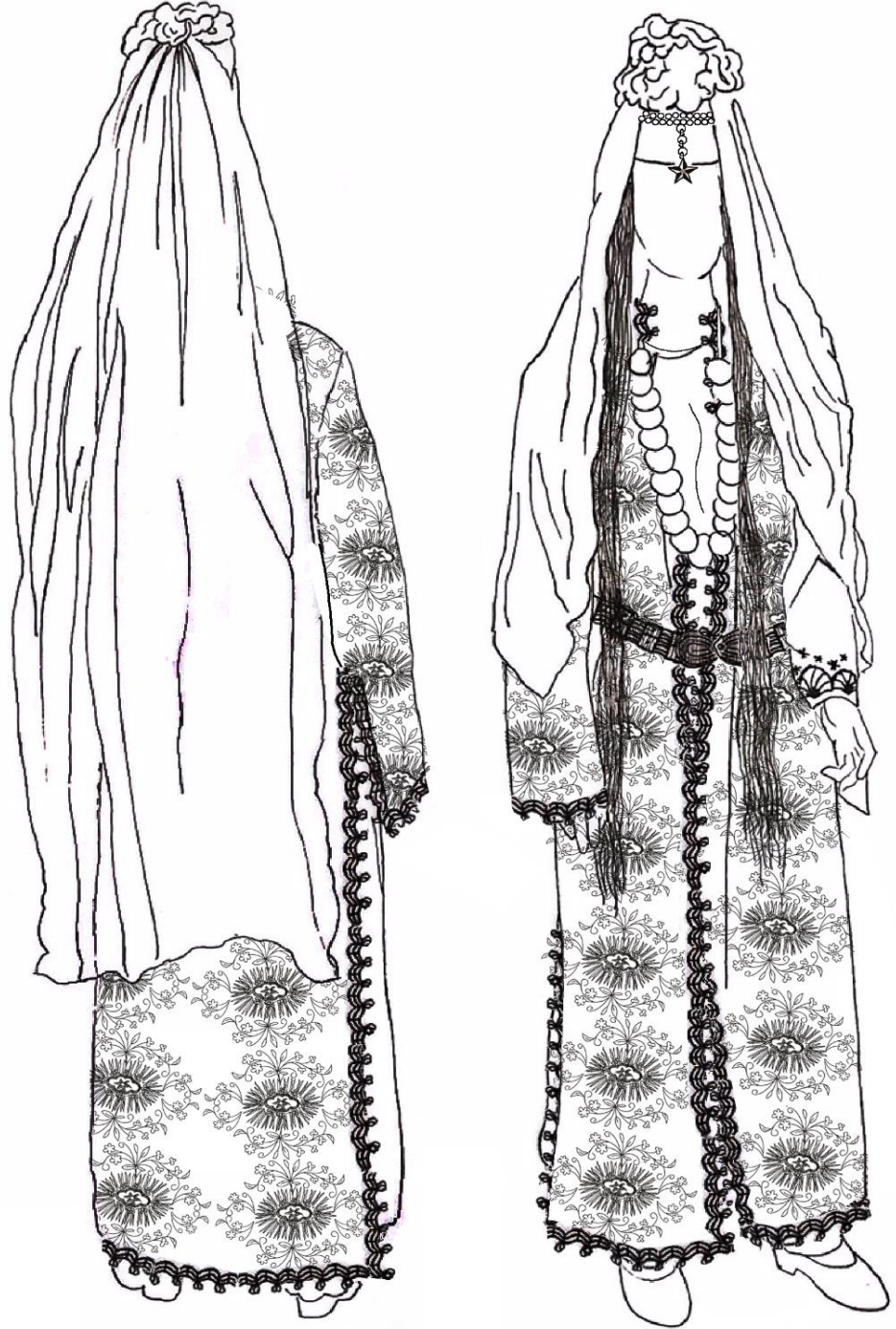

Çizim 3.64. Kütahya gelin giyimi ön ve arka görünüm çizimi.
Sabiha Tansuğ, *Anadolu Giyim Kültürü*, kitabından yararlanılarak çizilmiştir.

Çizim: Necla Yılmaz.

Üçetek (Tefebaşı Entari): Topuklara kadar uzun ve önü boydan boya açık olan üçeteğin içi astarlı, kol uçları dahil olmak üzere çepeçevre sırma işlemelidir. Yan tarafında bele kadar yırtmaç yapılır. Kolları eli geçecek uzunlukta olup dirseğe kadar yırtmaçlı ve geniş kesimlidir. Süpürge çiçeği denilen nakışlar üçeteğin tamamı sırma ipliklerle işlenmiştir.

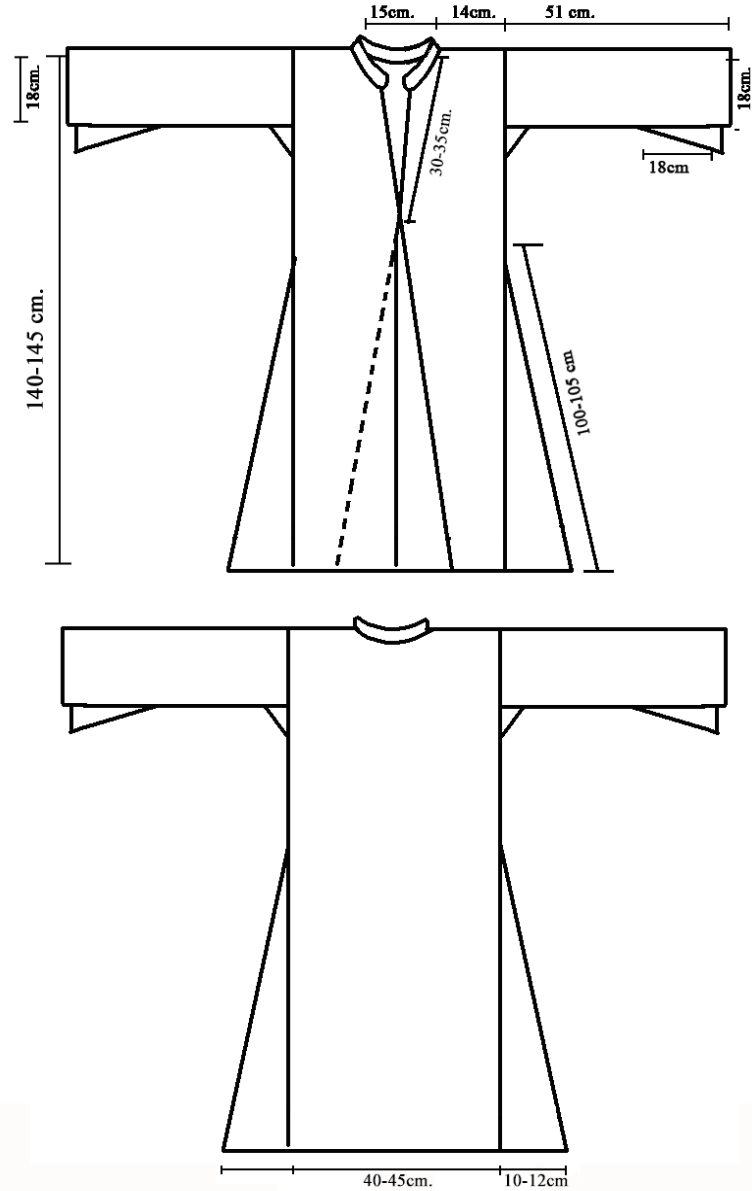

Çizim 3.65. Üçetek ön ve arka çizimi.

Çizim: Necla Yılmaz.

Gömlek: Kırmızı atlas kumaşıyla yapılmış olan gömleğin yakası yuvarlak, göğsü işlemelidir. Kolları elin üzerine düşecek uzunlukta olup, kol uçları tel kırma tekniği ile işlenmiştir.

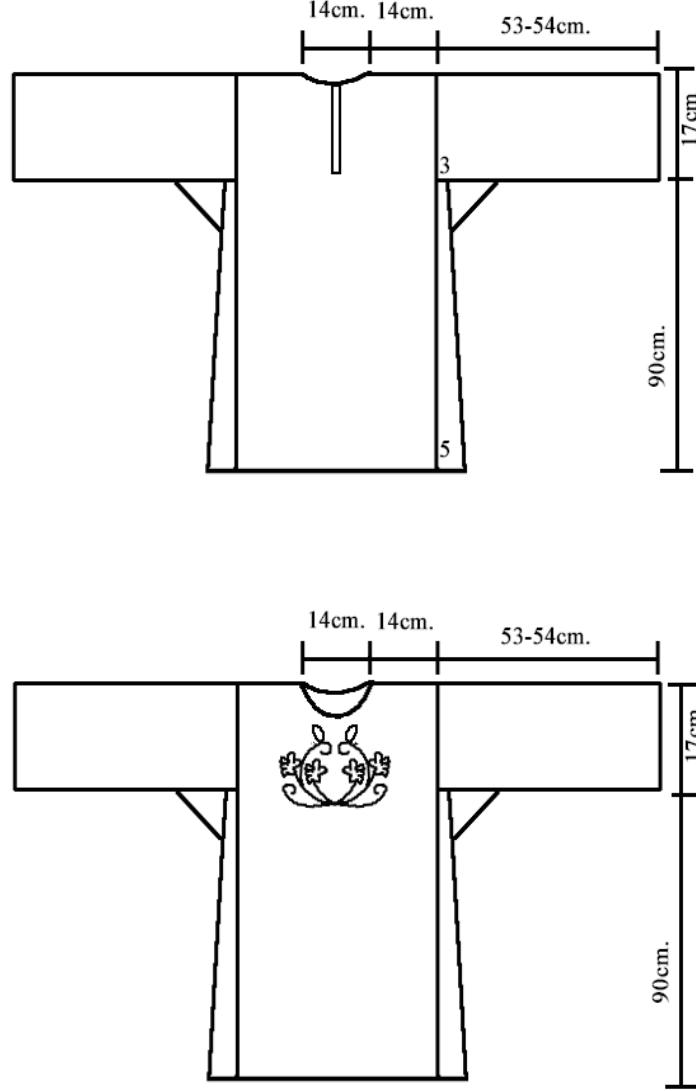

Çizim 3.66. Gömlek ön ve arka görünüm çizimi.

Çizim: Necla Yılmaz.

Şalvar: Kırmızı atlas kumaşıyla yapılmış olan şalvar gömlekle aynı renkte ve 6 mt kumaşın ikiye katlanması suretiyle dikilmiştir. Paça ağzı işlemeli ve düz kesimlidir. Bele uçkur veya lastik geçirilir. Şalvarın geniş olan ağı katlanarak uçkura tutturularak kullanılabilir.

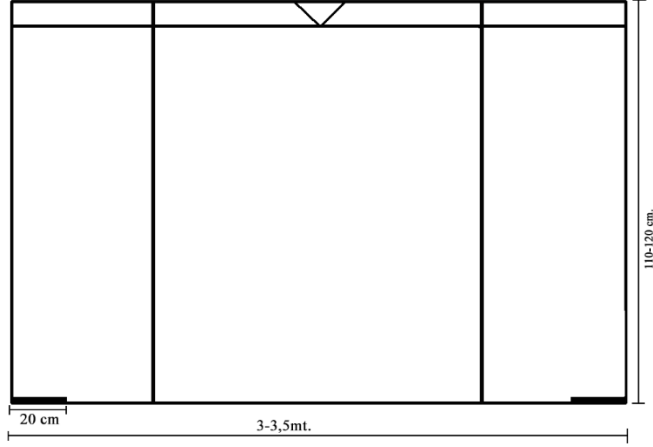

Çizim 3.67. Şalvar çizimi.

Çizim: Necla Yılmaz.

Baş Süslemesi: Konik külah şeklindeki gelin başlığı kırmızı atlas veya saten kumaşla kaplandıktan sonra elmaslarla süslenmiştir. Tel kırma tekniği ile işlenmiş dikdörtgen şeklindeki kırmızı ipek tülün kısa kenarı gül şekli verilerek konik başlığın üzerine takılmıştır. Tülün dört kenarı sırma ile işlenmiştir. Alının iki yanından sarkacak şekilde gelin teli de süs olarak kullanılmıştır.

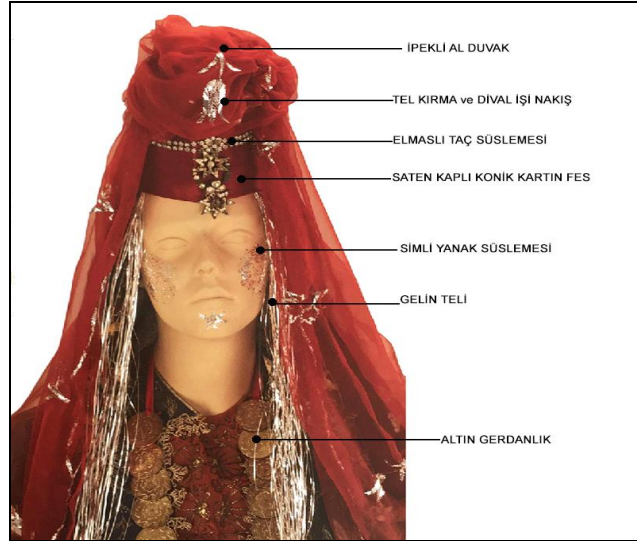

Resim 3.28. Elmas süsleme, fesli ve al duvaklı Kütahya gelini Sabiha Tansuğ Koleksiyonu, *Anadolu Giyim Kültürü* kitabı.

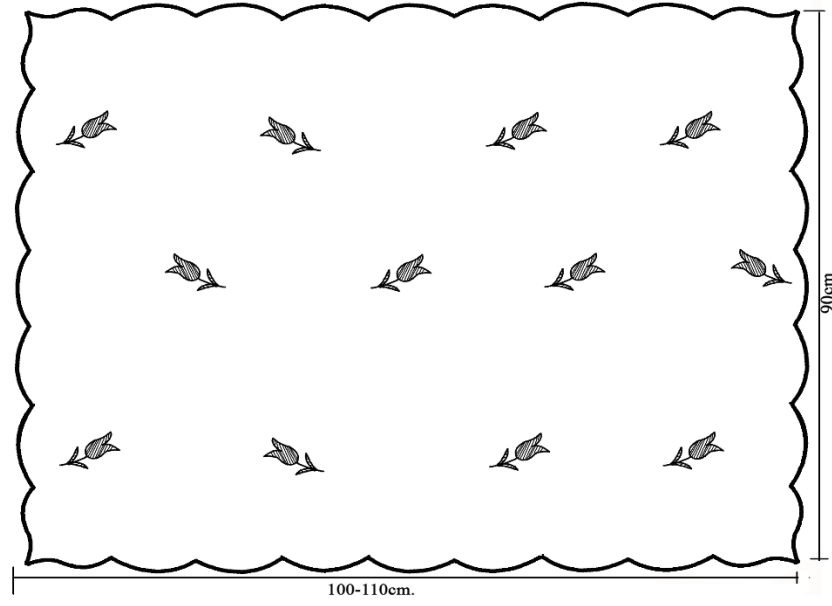

Çizim 3.68. Tel kırma süslü tül duvak.

Çizim: Necla Yılmaz.

Kemer: Giysi takımının önemli bir parçası olan kemer, altın kaplamalıdır. Üçeteğin belini kapatmanın yanında takı olarak kullanılan aksesuarlardan biridir. Kemer; gelin ve törene katılan kadın kıyafetlerinin önemli bir ögesidir



Resim 3.29. Al Gömlek ve üçetek üzerine takılmış altın kaplama kemer.

Sabiha Tansuğ Koleksiyonu, *Anadolu Giyim Kültürü* kitabı.

3.11. Katalog No.11: Bergama/Kapıkaya Yöresi Geleneksel Kadın Giyimi



Resim 3.30. Bergama/ Kapıkaya gelin giyimi ön ve arka görünümü.
Sabiha Tansuğ Koleksiyonu, *Anadolu Giyim Kültürü* kitabı.



Çizim 3.69. Bergama gelin giyimi ön ve arka görünümü.

Çizim: Necla Yılmaz.

estetik bir görünüm kazandırır. Kolları uzun, bilekten itibaren yırtmaçlıdır. Önü boydan boya açık, yakası V şeklinde ve göbek ile boyun arasındaki kısmı sarı kurtmelerle süslüdür.

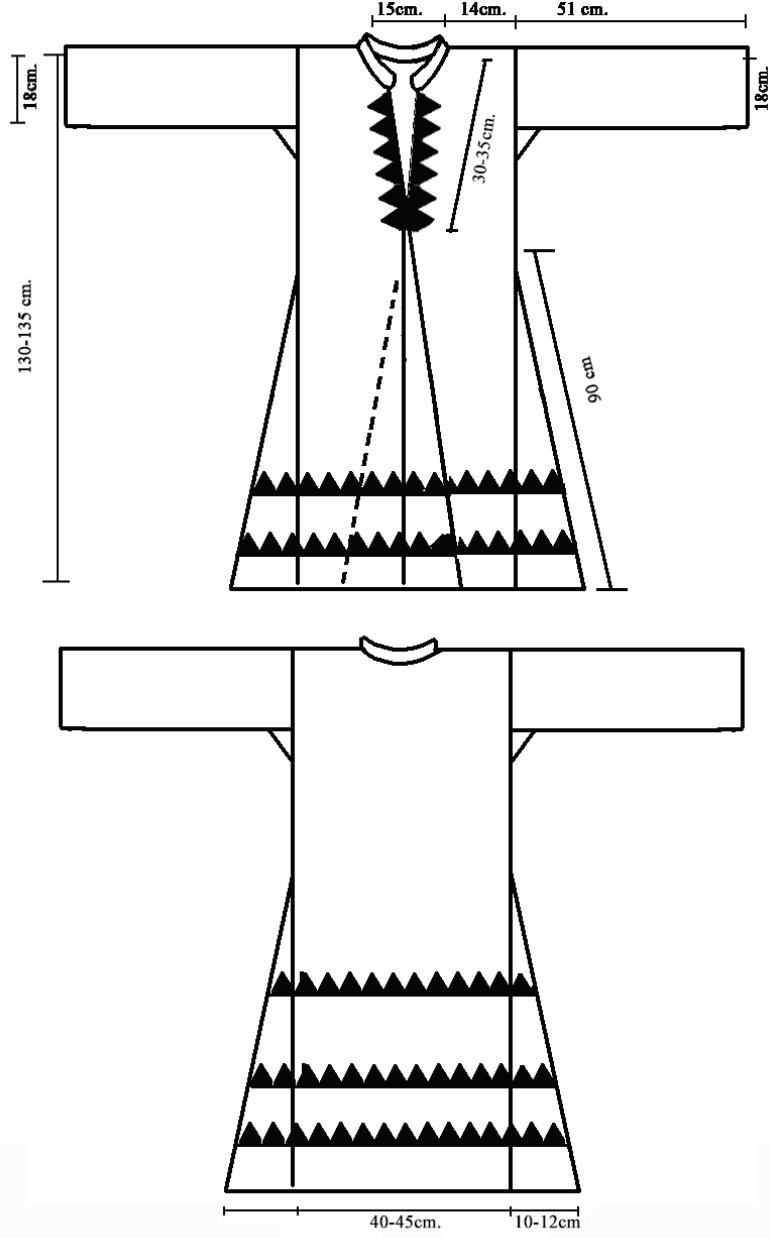

Çizim 3.71. Üçetek ön ve arka görünüm.

Bursa Olgunlaşma Enstitüsü arşivinden yararlanılarak yeniden çizilmiştir.

Çizim: Necla Yılmaz.

Göynek: Biçimsel açıdan Ege ve İç Anadolu'da kullanılan gömlekle benzerlik taşımaktadır. Bileklerin 10-15cm üzerinde, etekleri geniş ve süslemelidir. Bürümcük kumaşı ile yapılmış olan gömleğin yanları çiçek şeklinde kesilmiş renkli kumaş, boncuk ve püsküllerle süslenmiştir.

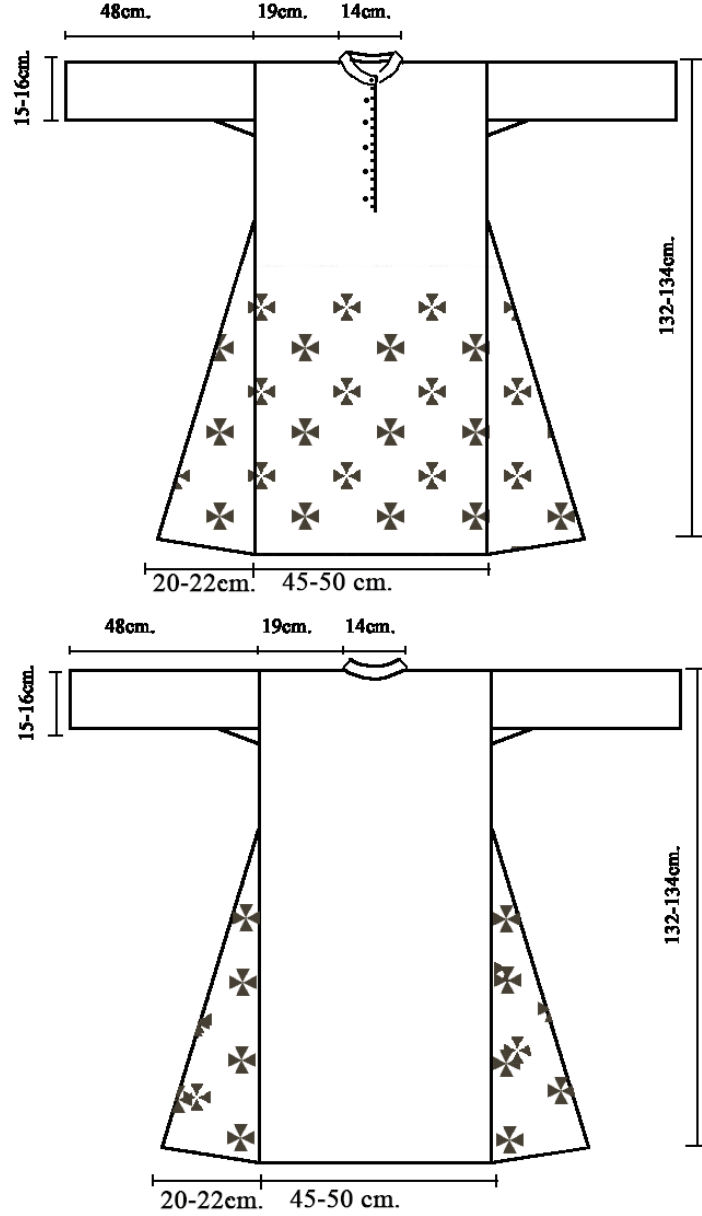

Çizim 3.72. Gömlek ön ve arka görünümü.

Bursa Olgunlaşma Enstitüsü arşivinden yararlanılarak yeniden çizilmiştir.

Çizim: Necla Yılmaz.

Cepken: Bordo renkli kadife kumaşla yapılmış olan cepkenönü V şeklinde ve yakasızdır. Boyu bel hizasında ve kolları bileğe kadar uzundur. Kol uçlarında iki sıra sutaşı ve kolu ortalayacak şekilde lale şeklinde bir motifle süslenmiştir. Cepken çepeçevre turuncu renkli bir biye ile çevrilmiş, önleri tamamıyla sırma ile dairesel formdaki motiflerle işlenmiştir. İçi astarlıdır.

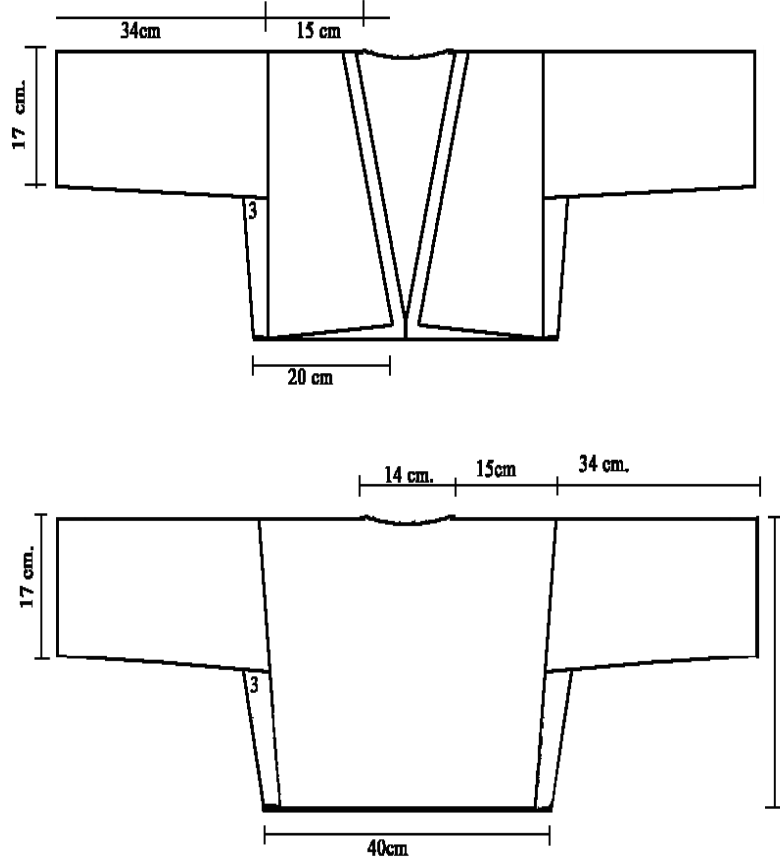

Çizim 3.73. Cepken ön ve arka görünümü.

Bursa Olgunlaşma Enstitüsü arşivinden yararlanılarak yeniden çizilmiştir.

Çizim: Necla Yılmaz.

Önlük: 20-21 cm eninde iki parçanın birbirine estetik bir dikişle eklenmesi suretiyle yapılmıştır. Önü dört adet kare şeklinde applike edilmiş mavi renkli kertmelerle süslenmiştir. Kertmelerin üçgenlerinin uçlarına pul görünümü kazandıran birer düğme dikilmiştir. Etek ucuna kırmızı püsküller dikilmiştir.

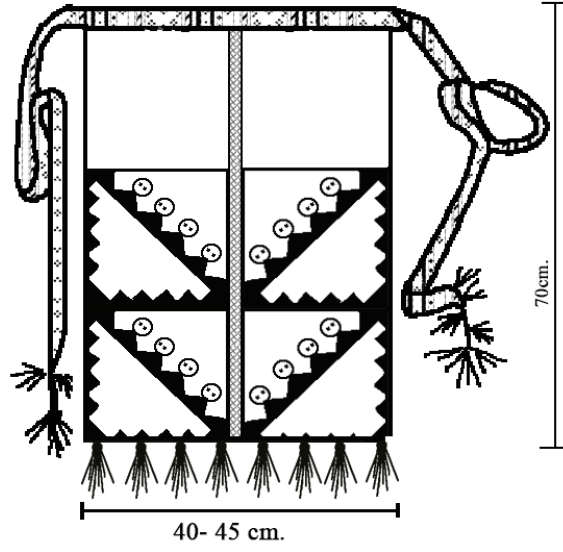

Çizim 3.74. Önlük modeli.

Tasarım ve Çizim: Necla Yılmaz.

Terlik: İç astar ve dış yüz olmak üzere kumaş (çaput) başın ölçüsüne göre kesildikten sonra 1 cm arayla yapılan el dikişi ile dış yüz ile astar kumaşı birbirine yapıştırılır. Terliğin alın kısmına gelecek yanı, her sırada 26 altın olmak üzere iki sıra altın (koşar) çok düzgün bir şekilde dikilir.

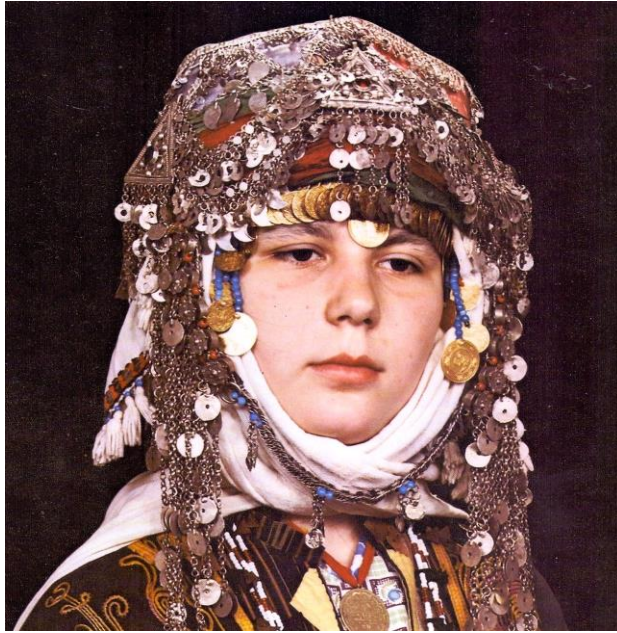

Resim 3.31. Kapıkaya baş bağlama töreni aksesuarları.

Sabiha Tansuğ Koleksiyonu, *Türkmen Giyimi* kitabı.

İç Yırtma: Terlik takıldıktan sonra üstüne örtülen tülbenttir.

Keten: Dokuma tezgâh eni 35 cm olduğu için 140x35 cm ölçüsünde 4 parça kesilerek yan yana dikilir. Dikdörtgen şeklindedir. Uçları püsküllerle süslenmiştir.⁴⁹

Kertmeli, Pullu Çuha: Lacivert renkli çuha kumaş 1x30 cm şeritler halinde kesilerek örtünün dört bir kenarına değişik sıralarla dikilmiştir. Kırmızı çuha bordür üstünde bir sıra pul ve boncuk işlemesi vardır. Üçer santimetre arayla dikilmiş altı sıra kertmenin arasına dört yapraklı yonca şeklinde kesilmiş çiçek şeklindeki lacivert çuha, ortasına birer kırmızı pul dikilmek suretiyle tülbende tutturulmuştur.



Çizim 3.75. Perperili tomaka.

Sabiha Tansuğ, Türkmen giyimi kitabından yararlanılarak yeniden çizilmiştir.

Çizim: Necla Yılmaz.

⁴⁹ Tansuğ, *Türkmen Giyimi*, s.20

Baş Yırtması: Keten bağlandıktan sonra üzerine bağlanır. Dörtgen tülbent ikiye katlanarak üçgen hâle getirilir. Ardından üçgen, dört parmak eninde olacak şekilde üç kez katlanarak bir metre uzunluğunda yassı bir şerit hâline getirilerek kullanılır.

Başlık: Terlik ve yırtmalar giydirildikten sonra perperi tomaka takılarak üzerine kırmızı duvak örtülür. Alına altın ve gümüşlerle süslenmiş zülüflük takılır.

3.12. Katalog No. 12: Sivas Yöresi Geleneksel Kadın Giyimi



Resim 3.32. Sivas Türkmen giyimi ön ve arka görünümü.
Sabiha Tansuğ Koleksiyonu, *Anadolu Giyim Kültürü* kitabı.



Çizim 3.76. Sivas Türkmen kadın giyimi ön ve arka görünümü.
Sabiha Tansuğ, *Anadolu Giyim Kültürü* kitabından yararlanılarak çizilmiştir.

Çizim: Necla Yılmaz

Üçetek: Bölgede üç peşli de denilen üçetekte kırmızı zeminli ve çizgili kumaş kullanılmıştır. Önü düz şekilde ve boydan boya açıktır. Etek uçları ve yırtmaç çevreleri ince kırmızı sutaşı ile süslenmiştir. Sivas yöresinde mecidiye kutnu ile taraklı kutnu da kullanılır. Kolları uzun işlemelidir, kol ağzı işlemelerine balıkağzı denilmektedir. Boyu topukların 10cm kadar üstündedir. İçi bütünüyle Amerikan bezi denilen kumaşlarla astarlanır. Kol yeri düzdür ve kişinin ölçüsüne göre genişletmek için kuş denilen ek bir parça kullanılarak genişletilmiştir. Yakası işlemelidir.

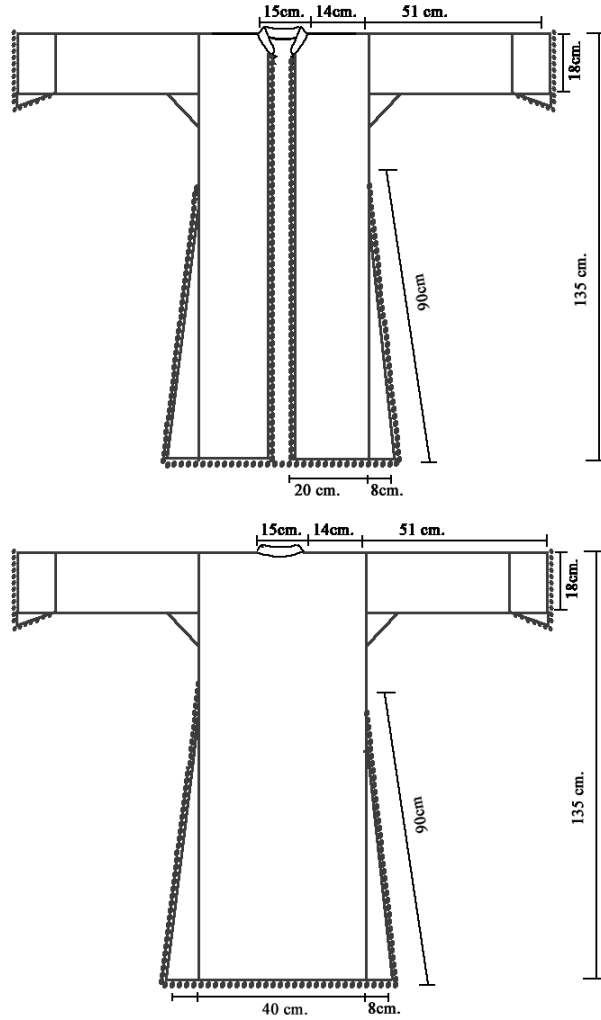

Çizim 3.77. Üçetek ön ve arka görünümü.

Bursa Olgunlaşma Enstitüsü arşivinden yararlanılarak yeniden çizilmiştir.

Çizim: Necla Yılmaz.

Gömlek: Krem rengi bürümcük kumaşla yapılmış olan gömleğin etekleri geniş ve topuklara deęecek ölçüde uzundur. Ön eteęi yıldız şeklinde, arka eteęi geometrik serpmme nakış motifleriyle işlenmiştir. Eteęin yanları ve etek uçları bordür oluşturacak şekilde işlenmiştir. Yakası göęüs hizasında açık ve çevresi işlemelidir.

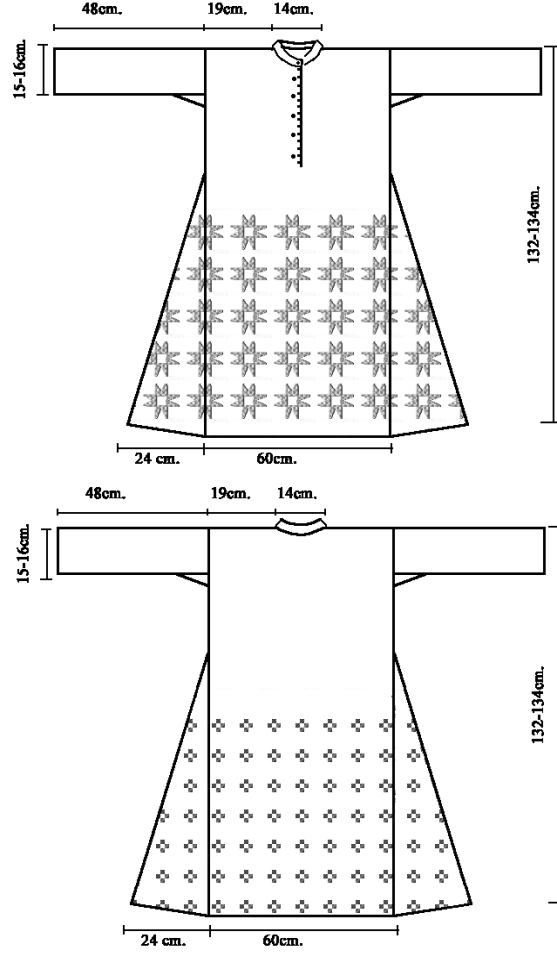

Çizim 3.78. Gömlek ön ve arka görünümü.

Bursa Olgunlaşma Enstitüsü arşivinden yararlanılarak yeniden çizilmiştir.

Çizim: Necla Yılmaz.

Şalvar: Beyaz renkli pamuklu kumaş kullanılmaktadır. Ağları yüksek, beli ve paça ağzı büzülerek giyilir. Çintiyan don da denilmektedir. Paçalar diz altında bağlandıktan sonra aşağı doğru serbest bırakılarak kullanılmaktadır.

Kuşak: Bölgede Trablus kuşaęı olarak da anılmaktadır. Siyah zemin üzerinde kilim motifleri bulunmaktadır. Kare şeklinde olduęu için ikiye katlanıp

üçgen hâle getirilerek kullanılır. Üçgen uç arkada kalır. Kenarları püsküllüdür. Üzerine kolan bağlanarak arkada püsküller sarkıtılır.

Önlük: 40-50 cm genişliğinde, renkli yün dokuma kumaşlardan yapılmıştır. Üzeri büyük motiflerle süslüdür. Önlüğün ortasında büyük ve madalyonu andıran motif vardır. Motifin çevresi daha küçük madalyon ve su taşları ile kordon tutturma tekniği kullanılarak süslenmiştir. Çizeli-yan bağı denilen şeritlerle bele bağlanır. Önlüğün boyu entari ile aynı uzunlukta olacak şekilde ayarlanır.

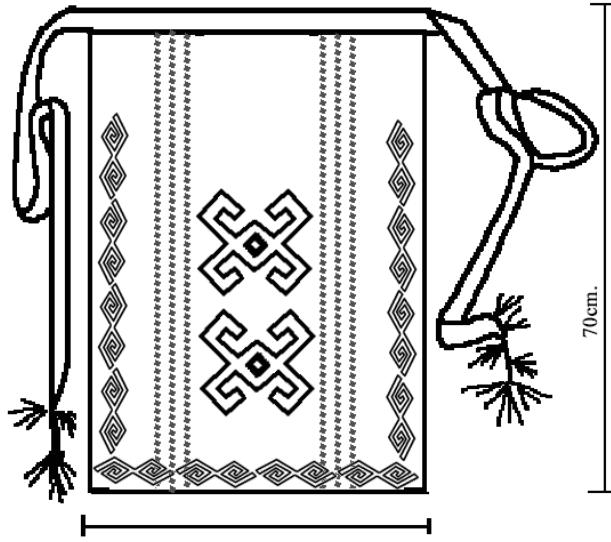

Çizim 3.79. Önlük.

Tasarım ve Çizim: Necla Yılmaz.

Gümüş Kemer: Koç başı tabir edilen iri tokalı gümüş kemerlerdir tokaları savatlı gümüş olup dokuma kumaşa tutturularak kullanılmaktadır. Kemer eni 7-8 cm olabilir. Üzerinde kabartma desenler ve boncuklarla süslemeler bulunmaktadır.

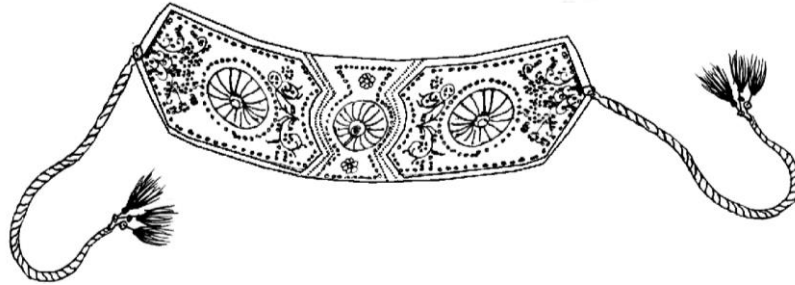

Çizim 3.80. Gümüş kemer.

Tasarım ve Çizim: Necla Yılmaz.

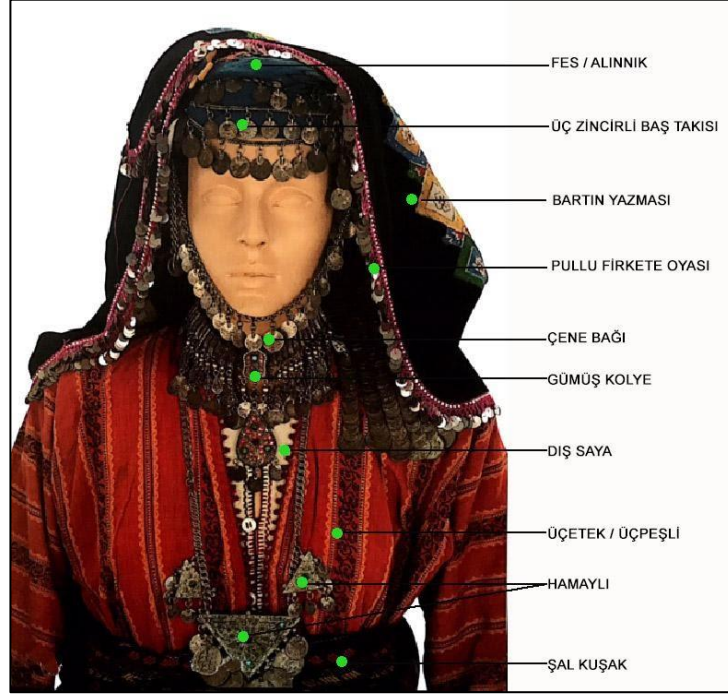

Resim 3.33. Sivas Türkmen kadın baş süslemeleri.
Sabiha Tansuğ Koleksiyonu, *Anadolu Giyim Kültürü* kitabı.

Baş Makinesi: 3-5 cm eninde ve başın çevresini kapsayacak şekilde bir kartonla yapılmıştır. Kartonun üzeri kumaşla kaplanarak fes hâline getirilmiş, altına denk gelecek şekilde paralı baş aksesuarı takılmıştır.

Yanaklık: Baş süslemesinde alnın iki yanından yanaklara sarkan tazi boncuğu, para veya ponponlu süstür. Bu süslere yanak döven de denilmektedir.

Çene Bağı: Fesin düşmemesi için alnın iki yanından fese tutturulup çene altından geçirilen şerit şeklindeki aksesuardır. Üzeri boncuklarla süslenir. Sivas şehir merkezinde çene bağı altın paralarla süslenir.

Çarık: Tabaklanmış deri ile yapılmıştır. Deri ayak altından ayak üstüne doğru toplandıktan sonra üstteki deri ile birleştirilerek dikilir. Ayak üzerinde renkli deri ve boncuklarla yapılmış süslemeleri vardır.

3.13. Katalog No. 13: Tokat Yöresi Geleneksel Kadın Giyimi



Resim 3.34. Sırac Türkmen giyimi arka ve yan görünümü.
Sabiha Tansuğ Koleksiyonu, *Anadolu Giyim Kültürü* kitabı.



Çizim 3.81. Türkmen kadın giyimi arka ve yan görünümü.
Sabiha Tansuğ, *Anadolu Giyim Kültürü* kitabından yararlanılarak çizilmiştir.
Çizim: Necla Yılmaz.

Sıraçlar Türkmenleri başta Tokat olmak üzere Sivas, Yozgat, Çorum, Amasya illerine yerleşmiş Türkmen gruplarından. İç Anadolu'da yaygın olarak yaşadıkları Tokat ilinin Zile ilçesinde 18 Türkmen köyü bulunmaktadır. Bölgede Sıraç ve Hubyar olarak anılırlar. Hubyar, Hoca Ahmet Yesevi'nin lakaplarından biridir. Beydilli (Sıraç) Türkmenleri Horasan'dan geldiklerini kabul etmektedir. Horasan, Selçuklu Devleti'nin Anadolu'yu fethinden önce yaşadıkları Oğuz boylarına ait topraklardandır.

Kadın kıyafetleri, iç ve dış saya, göynek, salta-çuka, üç peş-bindallı, önlük-şal öynük, şalvar, tuman-tıman, gazekidir. Başlıklarda fes, parçalı fes, semerli fes, terek alı, elmalı yazma, findi, çit, yağlık kullanılır. Takı olarak saç bağı, boncuklu belbağı, püskül, arkalık, saçak, tuzluk kullanılır.

Üçetek (Dış Saya): Tansuğ koleksiyonunda bulunan üçetek lacivert çuha kumaşından yapılmıştır. Dış sayanın yakası bele kadar dar V şeklindedir. Boyu arkada topukların 15-20cm. üzerinde, önü önlük bağlandığı için diz hizasındadır. İki yanı bel hizasında yırtmaçlı olup yırtmaç ve etek ucu arasında kalan kısma nakış işlenmiştir. Kolları uzundur ve renkli kumaş şeritlerle süslenmiş, bu kumaşların üzerine ponponlar dikilmiştir.

Hareket kolaylığı için Sıraç Türkmenleri de kol altına kuş (peyk) eklenmiştir. Dış sayanın sırtına, arkada ayak ve baldır arasında kalan etek ucuna, kol takılan kısma, kollarının uçlarına 20-25 cm nakış yapılır. Kol uçları geniş ve serbest bırakılır.

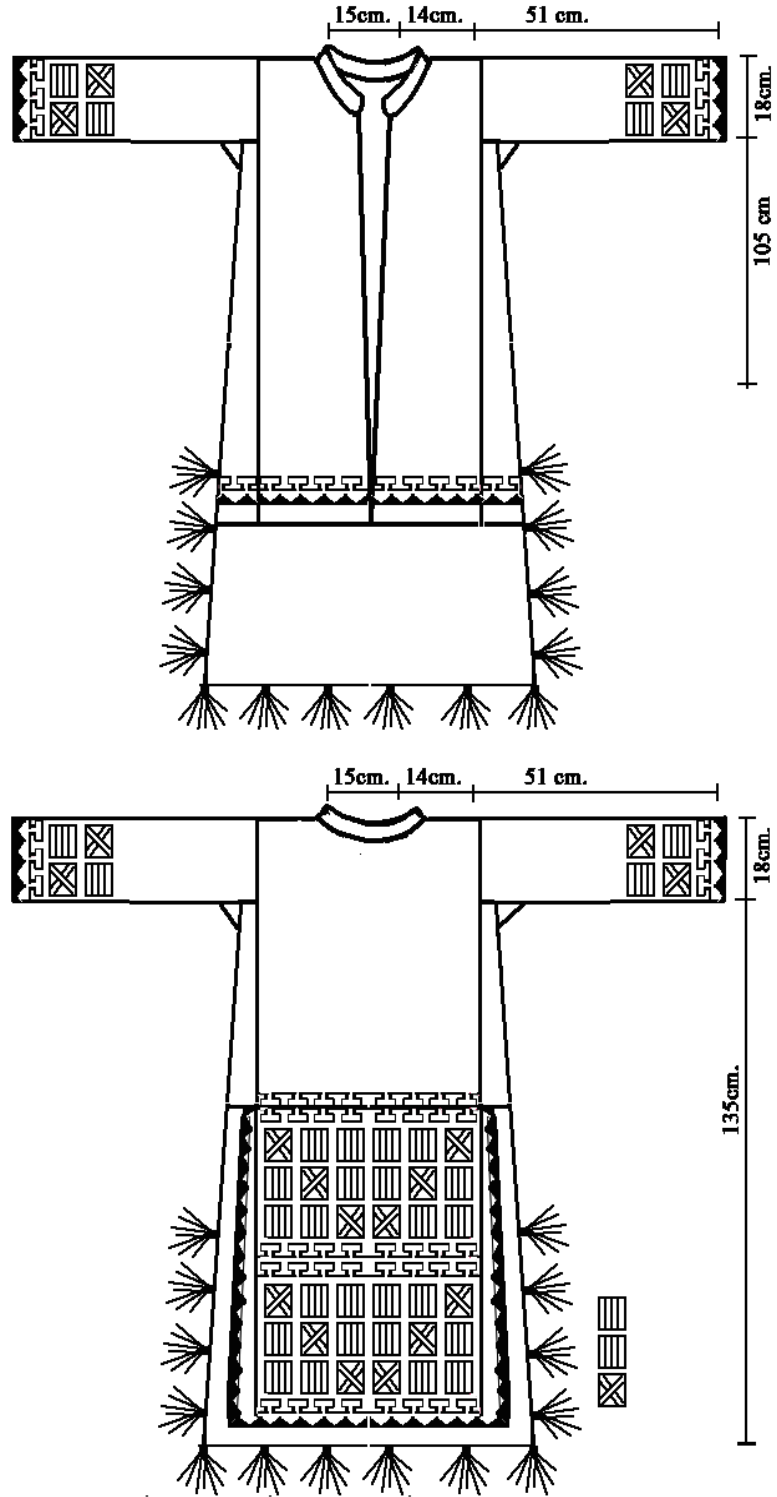

Çizim 3.82. Dış sırt ön ve arka görünümü.

Bursa Olgunlaşma Enstitüsü arşivinden yararlanılarak yeniden çizilmiştir.

Çizim: Necla Yılmaz.

İç Saya-İç Göynek: Diğer Türkmen gruplarında göynek de denilen beyaz renkli pamuklu bir iç giysi, V yakalıdır, ayak bileğine kadar uzun yapılıdır. Yanları 15-20 cm yırtmaçlı olup yırtmaçlar ve etek ucu renkli ipliklerle işlenerek süslenmiştir.

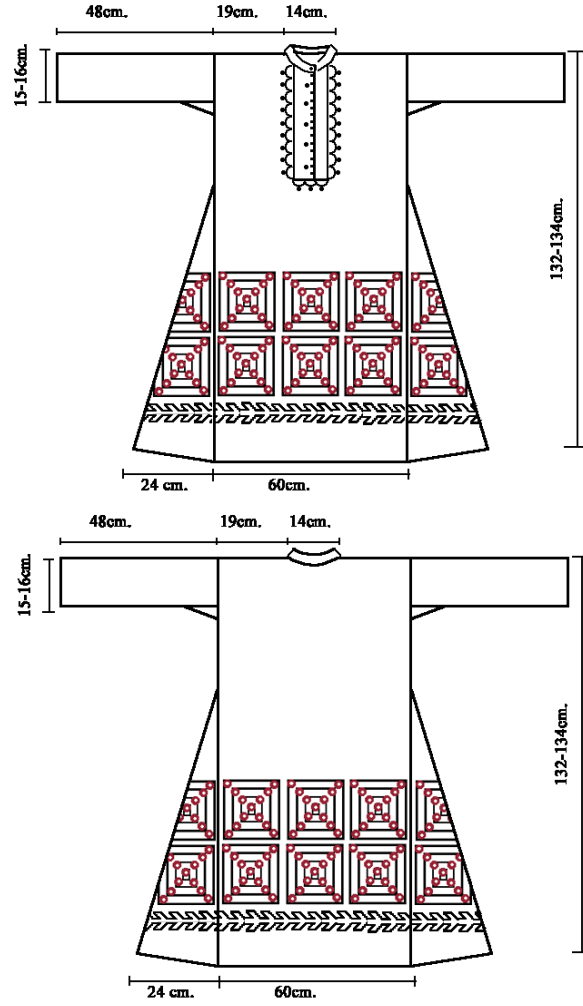

Çizim 3.83. İç saya ön ve arka görünümü.

Bursa Olgunlaşma Enstitüsü arşivinden yararlanılarak yeniden çizilmiştir

Çizim: Necla Yılmaz.

Şalvar: Beyaz pamuklu kumaş kullanılmış olan şalvarın kesimi diğer Türkmen boylarına göre daha dardır ve ağı yukarıdadır. Yöresel olarak tokurcum, çatal don, şalvar ismi verilen bir alt giysidir. Paça ağzlarına süsleme amaçlı 30x40cm ölçülerinde paçalık dikildikten sonra bilek kısmı uçkurla büzülmüştür.

Serpme nakış desenli paçalık şalvarın üç etek içinden veya ayak ile diz arasında görünen kısmına takılmıştır.

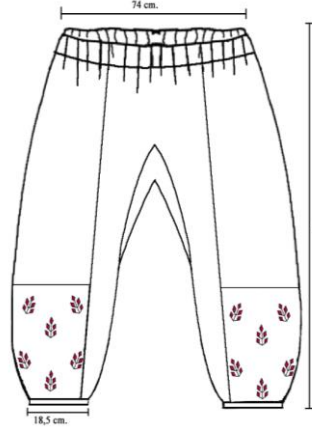

Çizim 3.84. Şalvar ve paçalık çizimi.

Çizim: Necla Yılmaz.

Önlük: Şal öynük de denilmektedir. Oldukça süslemeli olup boyu bileğe uzanmaktadır. Üzeri kertme, nakış ve boncuklarla süslüdür. Ev tipi tezgahlarda 20cm eninde dokunmuş kumaş 65-70cm uzunluğunda kesilerek estetik bir dikişle birleştirilmiştir. Dokuma elde eğrilmiş yünlerle yapılmıştır. Çevresi tığ ile işlendikten sonra renkli ponpon ve püsküller takılmıştır.

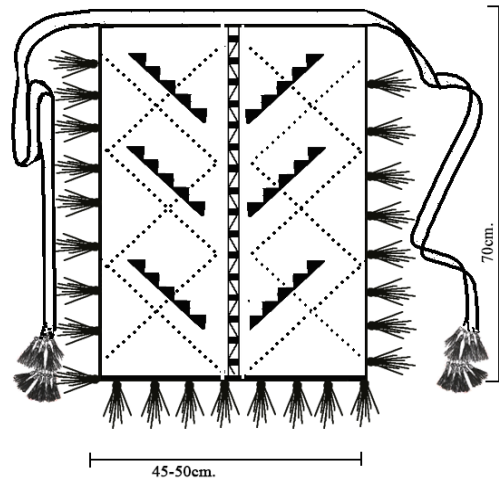

Çizim 3.85. Önlük çizimi.

Sabiha Tansuğ, *Anadolu Giyim Kültürü* kitabından yararlanılarak çizilmiştir.

Çizim: Necla Yılmaz

Arkalık, Saçak: Saçak boyu 45-50 cm olan el dokuması arkalığın saçakları mavi ve beyaz boncuklarla süslenmiştir. Saçaklar, kadının arkasına veya bel çevresine gelecek şekilde bağlanmaktadır. Yöresel olarak isimleri arka bağ veya boncuklu bel bağı olarak değişkenlik gösterir. Bel bağı; boncukla işlenmiş püsküllerin yünden örülen bir kolan (şerit)'in çevresine yapıştırılması suretiyle hazırlanır. Saçakların uçları kadının sırtında yazmanın altından görünmektedir.



Resim 3.35. Saçaklı-boncuklu bel bağı (Arkalık) ön ve arka görünüm.

Sabiha Tansuğ Koleksiyonu, *Anadolu Giyim Kültürü* kitabı.

Saçlık, Saç Bağı: Uçlarında renkli püsküller bulunan uzun iplere büyük mavi boncuklar dizilir. Örülecek belik sayısına göre bir tutam ip fesin tepesine sabitlenir. Saçlar örülürken her bir belige bu ipler de katılır. Bu şekilde kadınların saçları daha uzun ve estetik gösterilir.

Tuzluk: Hayvanlara tuz yedirmek amacıyla kadınların çapraz asarak kullandığı boncuk ve püsküllerle süslü küçük torbadır. Uzun askılı, 18-20 cm ölçülerinde olan çantanın yapımında şal dokuma kumaş veya ince kilim tarzı yünlü ve sık dokulu kumaşlar kullanılmıştır.

Semerli Fes: Yün dokuma veya keçe kullanılarak yapılan semerli fes için önce bir keçeden bir torba hazırlanmaktadır. Kök boylarla boyandıktan sonra kalıplarda bekletilerek son şekli verilmiştir. Semerli denmesinin nedeni; Fesin tepesindeki 3-4 cm'lik alanın içinin pamuk, saman, yün gibi malzemelerle

doldurulup hilal şekli verilmesindedir. Baş üzerine denk gelen hilal şeklinde doldurulmuş kısım, kadınların daha görkemli ve uzun görünmesini sağlamaktadır.

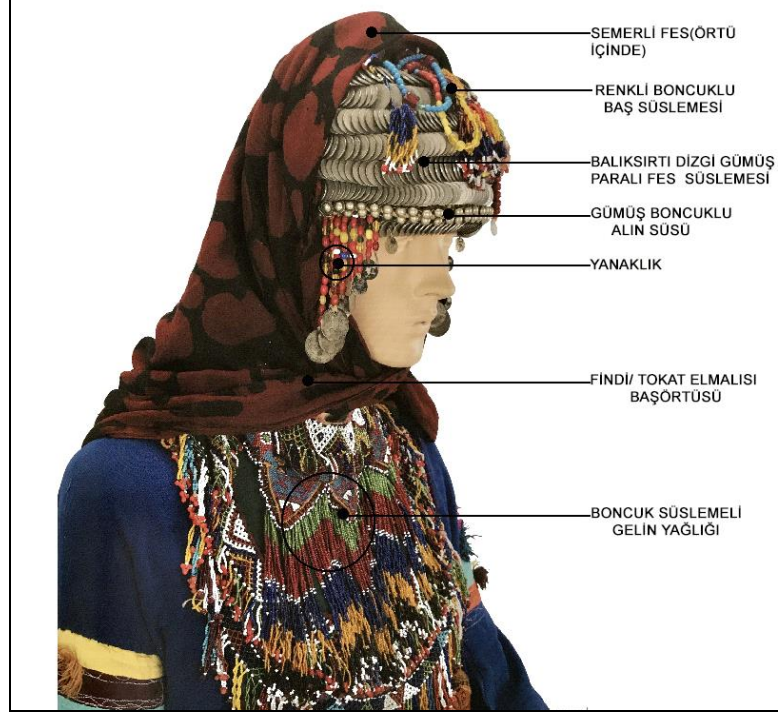

Resim 3.36. Sıraç gelin başı süslemeleri.

Sabiha Tansuğ Koleksiyonu. *Anadolu Giyim Kültürü* kitabı.

Findi, Elmalı Yazma: Tülbentten daha kalın, mermerşahi türü kalın pamuklu kumaştan yapılmış kare şeklindeki başörtüsüdür. Siyah zemin üzerine kırmızı renklidir. Desenler elmaya benzetildiğinden, yörede elmalı veya findi denilmektedir. Paralı başlığın üzerine üçgen şeklinde katlanarak takılır.

Sakalduruk, Yanaklık: Fesin baş üzerinde sabit durması ve iş yaparken duruşunun bozulmaması için alın yanlarına dikilen şeritlerdir. Anadolu'nun yörelerine bağlı olarak üzeri gümüş para, renkli boncuk ve renkli kumaş, dört delikli düğmelerle süslenir. Çene altında bağlanır.

Aynalı Çarık ve Yemeni: Deri ayak altından getirilerek ayak üstünde toplanmış, ayak üstünü örtecek farklı renkteki deri parçasına dikilmiştir. Ayağın üzerine gelen kısım ayna veya nakışla süslendiği için aynalı çarık denilmektedir.



Resim 3.37. Sıraç kadın ayakkabısı.
Sabiha Tansuğ Koleksiyonu: *Anadolu Giyim Kültürü* kitabı.

3.14. Katalog No. 14: Balıkesir/ Tahtakuşlar Köyü Geleneksel Kadın Giyimi



Resim 3.38. Tahtakuşlar Köyü Türkmen kadın giyimi.
Sabiha Tansuğ Koleksiyonu: *Türkmen Giyimi* kitabı.



Çizim 3.86. Tahtakuşlar Köyü Türkmen kadın giyimi ön ve arka görünümü.
Sabiha Tansuğ Koleksiyonu: *Türkmen Giyimi* kitabından yararlanılarak çizilmiştir.
Çizim: Necla Yılmaz.

Tahtacı Türkmenleri, Fatih Sultan Mehmet tarafından İstanbul'un fethi sırasında gemilerin yapımında kullanılacak kerestelerin temini sağlamak üzere Adana Toros Dağlarından Kaz Dağları'na getirilmiştir. Bu bilgiler ışığında Türkmenlerin Kaz Dağlarına gelişleri 1453 yılı civarına uzanmaktadır. 1860 yılında çıkan iskân yasasıyla yerleşik düzene geçmek zorunda kalmışlardır.

Üçetek: Kırmızı ekose desenli kumaş kullanılmış olan üçeteğin çevresi mavi kertmelerle süslenmiştir. Etekleri arkada toplanan üçeteğin kertmelerinin üzeri zik zak dikilmiş olan düğmelerle süslenmiştir. Eni boydan boya açıktır. Ege Türkmenlerinde genellikle “kertme” denilen süsleme, Tahtakuşlar köyünde *silah* olarak anılmaktadır. Silahın dikişine *ince kayma*, kol yenlerindeki mavi biyeye *düz çaput*, silah için kullanılan çuhaya *gök çuha*, üç eteğin dilimlerine *kertik*, kertiklerin işlendiği ipliğe *kıvrıcık* denmektedir.⁵⁰

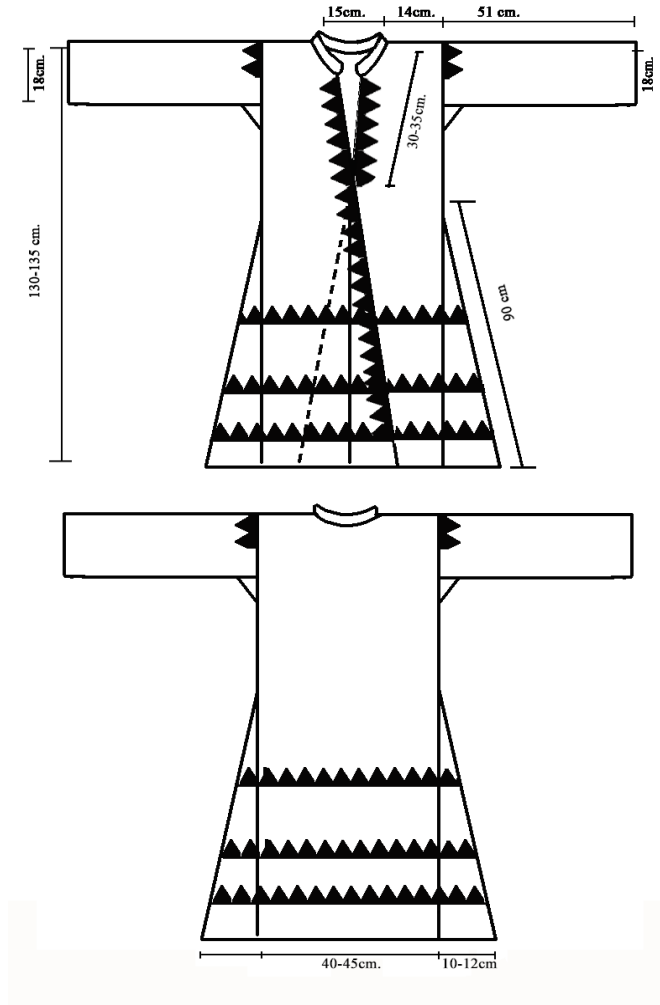

Çizim 3.87. Kertmeli üçetek.

Bursa Olgunlaşma Enstitüsü arşivinden yararlanılarak yeniden çizilmiştir.

Çizim: Necla Yılmaz.

⁵⁰ Sabiha Tansuğ, *Türkmen Giyimi*, s.45

Göynek (Gömlek): Bulduğu iki adet beyaz gömleğin yapılış tarihi 19. yy.ın ikinci yarısına uzanmaktadır. Gömlekler pamuklu ve boyları topuklara kadar uzanmaktadır. Yanlarında sekiz sıra pul ve püsküllerle süslenmiştir. Bu dikiş tekniğine *oygulama*, temiz kenarlar için içe kapatılarak katlanmasına *yivi*, etek ucu dikişine *hemirgi*, yanlardaki pullu ve püsküllü süslemeye *sıra*, pullu sıranın dikişine ise *kıvratma* denmektedir.⁵¹

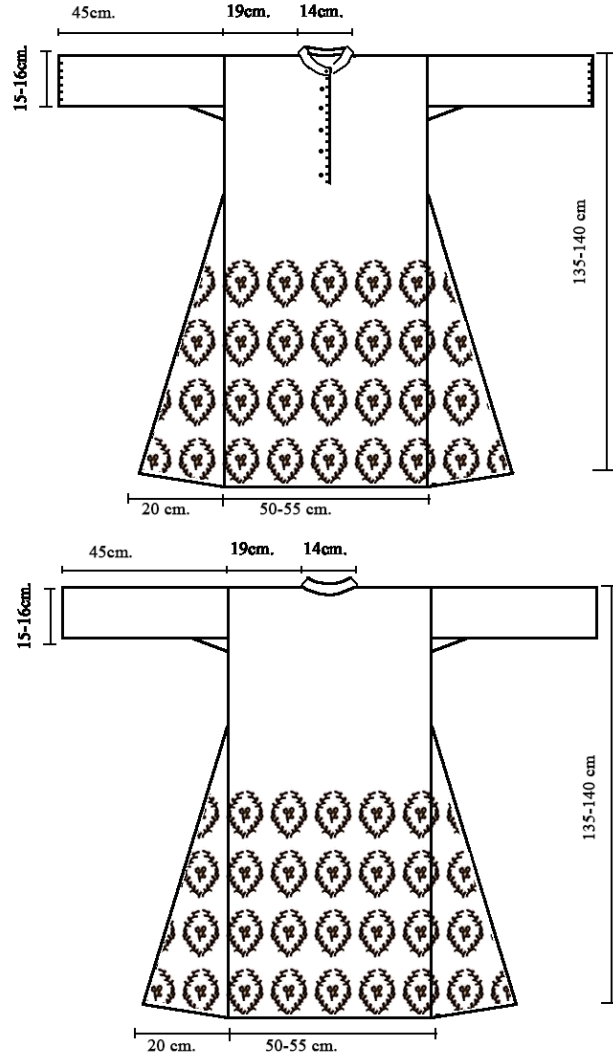

Çizim 3.88. Göynek ön ve arka görünüm.

Bursa Olgunlaşma Enstitüsü arşivinden yararlanılarak yeniden çizilmiştir.

Çizim: Necla Yılmaz

⁵¹ Sabiha Tansuğ, *Türkmen Giyimi*. Ak Yayınları Türk Süsleme Sanatları Serisi.9. Apa Ofset İstanbul 1985, s.45

Önlük: Kırmızı yün kumaştan yapılmış olup boyu dizlerin altına uzanmaktadır. Üzerine enine çizgi oluşturacak şekilde 3 cm'lik 7 sıra mavi bez applike edilmiştir. Çizgi oluşturan bu düz kumaşlara *düz çaput*, üzerindeki pullu süslemelere *puldan çitime* denmektedir. Önlük üzerinde pullarla yapılan zikzak işlemeye *sığır sidiği* denir.⁵²

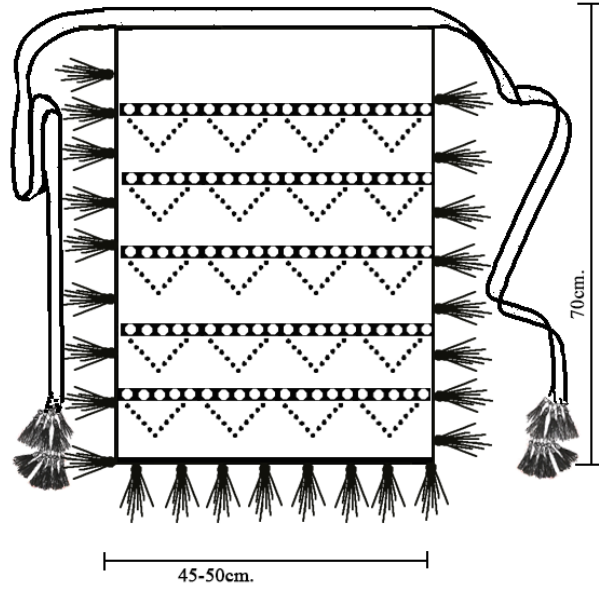

Çizim 3.89. Önlük.

Sabiha Tansuğ, *Türkmen Giyimi* kitabından yararlanılarak çizilmiştir.

Çizim: Necla Yılmaz.



Resim 3.39. : üçetek üzerinde önlük takmış Tahtakuşlar köyü kadınları.

Sabiha Tansuğ, *Türkmen Giyimi* kitabı.

⁵² Sabiha Tansuğ, *Türkmen Giyimi*, s.45.

Cepken: Bordo kadife kullanılmış olan cepkenin içi astarlı, yakası V şeklindedir. Önü yakaya kadar boydan boya sırma ipliklerle işlenmiş, cepkenin etekleri ve kol uçları harçlarla süslenmiştir. Kol boyu dirsek ile bilek arasındadır. İçinden üçeteğin kolları görünmektedir.

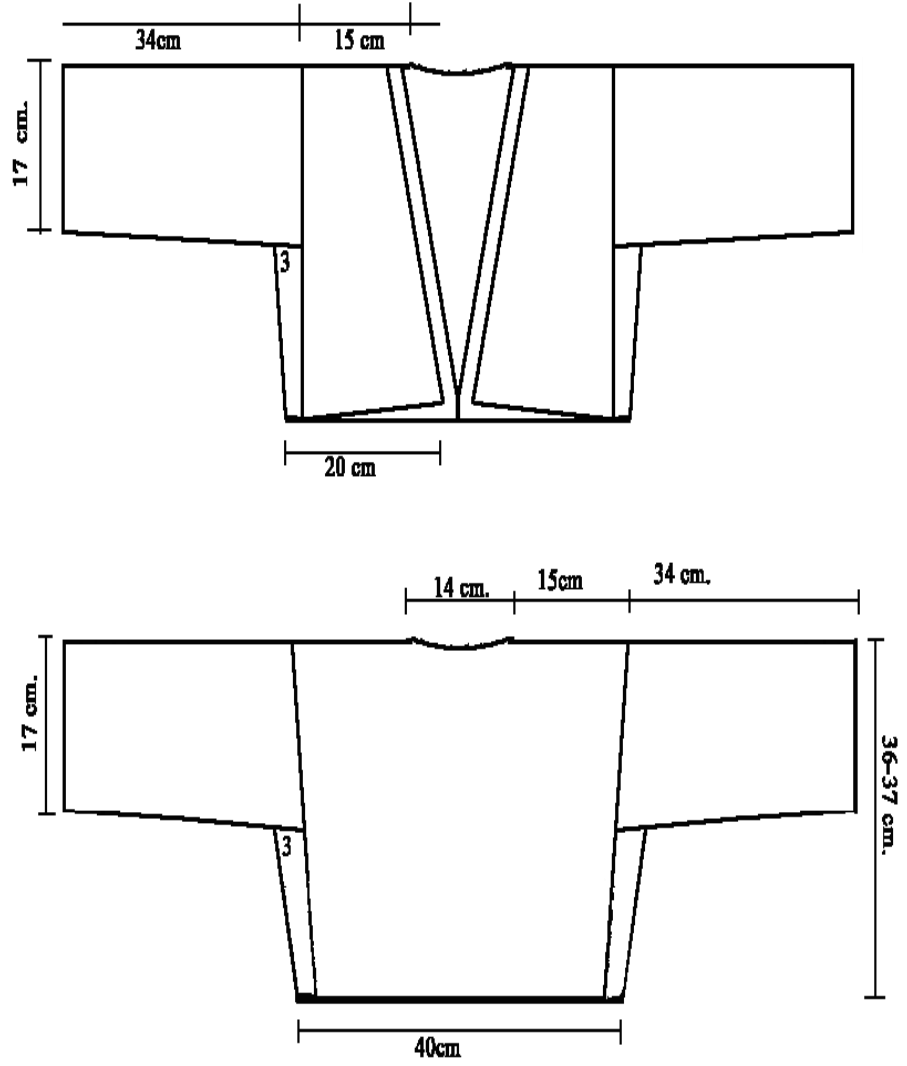

Çizim 3.90. Cepken ön ve arka çizimi.

Bursa Olgunlaşma Enstitüsü arşivlerinden yararlanılarak yeniden çizilmiştir.

Çizim: Necla Yılmaz.

İç Yırtma: Terliğin üzerine örtülen pamuklu başörtüsüdür.⁵³

Keten: İç yırtmanın üstüne örtülen beyaz tülbent kumaşından yapılır. Çevresi boncuk veya oylarla süslüdür. Başın tepesinden çaprazlama geçirilerek bağlanır. Çapraz köşelerin iki yanı *ibik* denilen pamukla beslenir.



Resim 3.40. Türkmen başlıĝı.

Sabiha Tansuĝ, *Türkmen Giyimi* kitabı.

Uzun Çeki: Keten bağlandıktan sonra ipek kefiye üzerine koşarların görüneceği şekilde alnın yukarısına gelecek şekilde arkada bağlanan bant şeklindeki süslenmiş şerittir. İki ucu kadının sırtına uzanır. “Çeki; hotoz gibi durabilmesi için içi kâğıt veya pamukla beslenir.”⁵⁴

⁵³ Sabiha Tansuĝ, *Türkmen Giyimi*, s.45.

⁵⁴ Sabiha Tansuĝ, *Türkmen Giyimi*, s.45.

DÖRDÜNCÜ BÖLÜM

4. GELENEKSEL KIYAFETLERDEN YARARLANILARAK YAPILAN YENİ UYGULAMALAR

“Dokuma tasarımında sanatçının bireyselliğinden kaynaklanan özel bir tasarım yapısı vardır. Temel dokuma tekniklerine bağlı kullanılan malzeme ve sanatçının özgün yorumu, klasik halk sanatı, folklor örneklerinden ve endüstriyel dokuma üretiminden ayrılmaktadır. Bu etken, dokuma sanatçısının kişiliğinden kendine özgü duyarlılığından, çevresine ve nesnelere bakış tarzından, algılayış biçiminden kaynaklanan özelliğidir. Dokuma, Geleneksel Sanatlar disiplinde bir halk sanatı olmasına karşın, diğer alanlarla bağlantılı ve benzer, hem de kendine özgü karakterini korumaktadır... Atölye tipi üretimli dokumalar hariç tutulursa, Anadolu'nun Göçebe Yörük ve Türkmen dokumalarının her biri birbirinden farklı ve tıpkı örneğin yok denecek kadar az olduğu görülür. Siparişe yönelik dokuma yapan, tasarımı sınırlı tutulan atölye üretimleri ile asla kıyaslanamaz”⁵⁵

Türkmen Önlükleri

Türkmenler yazın yaylada, kışın kışlakta yaşayan tarım ve hayvancılıkla uğraşan topluluklardır. Yaşam biçimleri kadınların ve erkeklerin tarımsal işlerde çalışmalarını gerektirdiğinden dolayı gündelik giyim kuşamlarında pratik çözümler bulmuşlardır. Şalvarların geniş olması, üçeteklerin yanlarının bele kadar yırtmaçlı olması, başlıklarının düşmesine engel olmak için çene altından geçirilen dulukçaklar, elbiselerin kirlenmesini önlemek amacıyla önlük kullanmaları en iyi göstergelerdir.

Kadın önlükleri(önlücekler) günlük bağ bahçe işlerinde kolaylık sağlayan önemli giysi öğelerinden biridir. Özellikle Ege bölgesinde yaşayan topluluklarda önlük kumaşı olarak dikey çizgili peştamallar kullanılmıştır. Bunun nedeni çizgili

⁵⁵ Servet Senem Uğurlu, *Geleneksel Tekstil Teknikleriyle Yeni Sanatsal Çalışmalar*. (Sanatta Yeterlik Eser Metni). Fatih Sultan Mehmet Vakıf Üniversitesi, İstanbul, s. 129.

kumaşların kolayca ev tipi dar tezgahlarda dokunabilmesidir. Zemin renklerinde genellikle kök boyalardan elde edilen mor veya bordo tonları, çizgilerde ise çoğunlukla beyaz ve siyah kullanılmıştır.



Resim 4.1 . Bursa/ Keles. Batik tekniği ile boyanmış Türkmen kadın önlüğü. Sabiha Tansuğ koleksiyonu.

Bursa/Keles Türkmenleri önlük dokumalarında elde eğirdikleri yün ipliklerini batik tekniği ile boyayarak kullanırken, Ege, Marmara ve İç Anadolu bölgelerinde pamuklu ipliklerle yapılan dokumalar kullanılmıştır.



Resim 4.2 . Balıkesir/Bigadiç geleneksel giyimi.

Dr. Atilla Erden, *Anadolu Giysi Kültürü*, s.232.

Bölgesel farklılıklar olmakla beraber; diğer giyim kuşamlarda yapılan ve sembolik anlam içeren süslemeler, geometrik motifler önlüklerde de görülmektedir.

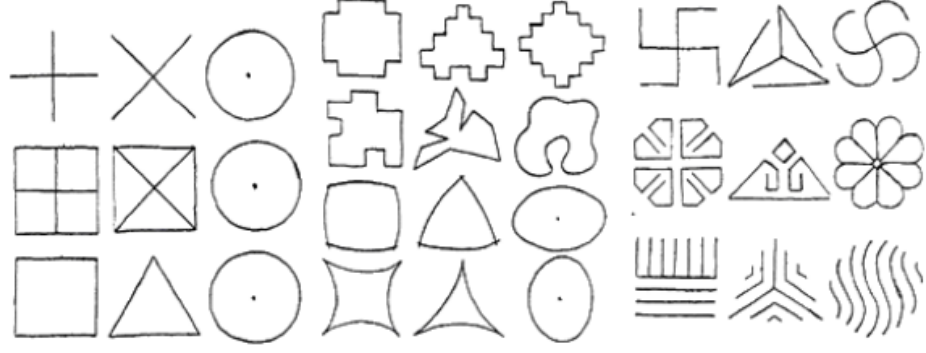

Çizim 4.1. Türkmen dokuma ve süslemelerinde kullanılan geometrik şekiller.
Kaynak: Servet Senem Uğurlu (2021), *Geleneksel dokumalarda motif-desen bağlantıları*, s. 170

<https://dergipark.org.tr/tr/download/article-file/1847796> , Çizim: Aydın Uğurlu

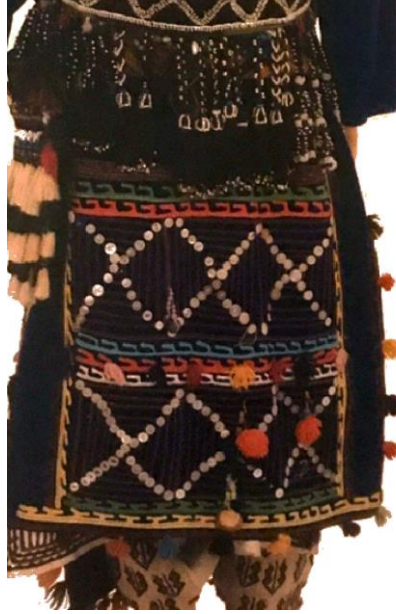

Resim 4.3 . Sıraç Türkmen kadın giyimi.

Sabiha Tansuğ koleksiyonu.

Türk sanatının karakteristik süsleme unsurlarından olan geometrik şekiller, üçgen, daire, yıldız motifleri, damgalar, doğurganlığı simgeleyen boncuk ve düğmeler ile kilim motifleri yoğun olarak kullanılmıştır.



Resim 4.4 . Aplike tekniđi ile süslenmiş Bergama kadın önlüğü.

Sabiha Tansuđ koleksiyonu.

Boncuk, düğme gibi objelerin yanında geometrik şekillerde kesilmiş olan renkli kumaşlar aplike tekniđi ile kumaşa dikilerek yapılan süslemeler de yaygın olarak uygulanmıştır.

Türkmen Kemerleri



Resim 4.5 . Türkmen kadın kemerleri.

Sabiha Tansuđ koleksiyonu.

Kadın giyiminde kemerler özel anlama sahiptir. Kemberbest, soy kemeri, kolan ve çarpana isimleriyle anılan bu giysi öğelerinin simgesel anlamları vardır.

Kemer süslemelerinde de diğer giysilerde olduğu gibi genellikle çalkak denilen deniz kabukları, renkli boncuklar, at kılı, mavi boncuk, düğme, inci, anahtar, yünden yapılmış püsküller, eski para, plastik boncuk, doğal taş gibi birçok malzeme ile süslemişlerdir.



Resim 4.6 . Boncuk ve düğmelerle işlenmiş Sıraç Türkmen kadın kemeri.

Sabiha Tansuğ koleksiyonu.

Soy kemeri, kayınvalide tarafından geline hediye olarak verilirdi. Teslim alan gelin 40 gün boyunca kemeri beline takardı, 41. Günde kemerini çıkarıp sandığında saklardı. Evliliğinin birinci yılı boyunca düğün, bayram gibi törensel günlerde taktığı kemeri oğlu evlendiğinde gelinine devretmek üzere sandığında saklardı.

Eser 1

Eser adı: Bergama Anısına

Malzeme: Pamuklu kumaşlar, polyester ve pamuk iplikler, düğme, pul, boncuk, deniz kabuğu.

Teknik: Nakış, yama, işleme

Boyut: 39x55 cm

Yapım yılı: 2021

Diğer boylarda olduğu gibi, Bergama Türkmenlerinde de üçgen motiflerle birlikte düğmeler kullanılmıştır. Üçgenlerin nazar ve göz değmesinden koruduğuna inanan Türkmenler, düğmeleri doğurganlık sembolü olarak giysi süslemelerinde kullanmışlardır. Testere dişi denilen üçgen kesilmiş mavi renkli kumaşlar, kırmızı çuha zemin üzerine applike edilmiştir. Üçgenlerin uçları düğmelerle süslenmiştir.



Resim 4.7 . Eser 1. Bergama Anısına. Uygulama ve Fotoğraf: Necla Yılmaz

Çizim 4.2. Eser 1. Eskiz çalışması. Çizim: Necla Yılmaz



Resim 4.8 . Eser 1. Detay görünüm. Uygulama: Necla Yılmaz.

Fotoğraf: Necla Yılmaz.

Eser 2

Eser adı: Keles Anısına

Malzeme: Pamuklu kumaşlar, polyester ve pamuk iplikler, düğme, pul.

Teknik: Nakış, yama, işleme, batik boyama.

Boyut: 44x56 cm.

Yapım yılı: 2021

Türkmen inançlarına göre; dairesel formlar güneş ve dolunay ile özdeşleştirilmiştir. Tabiatta bulunan dairesel formların bir merkezi vardır ve bu merkez çevresine eşit uzaklıktadır. Bu merkezin her noktaya eşit mesafede olması, sembolik olarak hak, eşitlik, adalet ve doğruluğu çağrıştırmaktadır. Dairesel formlar geleneksel dokuma ve süslemelerde kullanılması eşitlik ve adalet duygusunun önemini vurgulamaktadır.

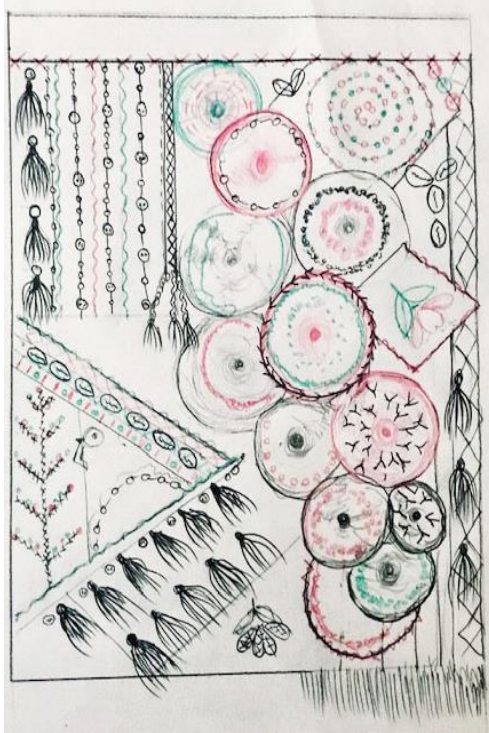

Resim 4.9 . Eser 2. Bursa Anısına. Uygulama ve Fotoğraf: Necla Yılmaz.

Çizim 4.3. Eser 2. Eskiz çalışması. Çizim: Necla Yılmaz.



Resim 4.10. Eser 2. Detay görünümü. Uygulama: Necla Yılmaz.

Fotoğraf: Necla Yılmaz.

. Batik tekniği ile boyanan yuvarlak motifler nakış, yama ve dikiş teknikleri kullanılarak üst üste gelecek şekilde bir kompozisyon oluşturulmuş ve her bir motif doğal ve polyester ipliklerle punch, karışık işleme teknikleri ve kanaviçe tekniği ile süslenecek birleştirilmiştir.

Eser pul ve düğmelerle zenginleştirilmiş, kenarları katlanarak dikilmiştir. Türkmenlerin giysi parçalarından biri olan şal kuşak yamalar eklenerek otantik giysi duygusu muhafaza edilmiştir.

Eser 3

Eser adı: Damga

Malzeme: Etamin, polyester ve pamuk iplikler, düğme, pul, çılkak.

Teknik: Nakış, yama, işleme.

Boyut: 37x51 cm

Yapım yılı: 2021

Sıraç Türkmen kadınları giysilerinin her parçasında oldukça fazla işleme kullanırlar. Bu işlemler çevrede bulunan ağaç kabukları, çeşitli taşlar, düğme ve boncuklarla yapılmıştır. Saçlarını daha uzun göstermek için uçları boncuklarla işlenmiş siyah püsküller kullanırlar. Diğer gruplara oranla kemerleri sarkıt işleme ve püsküllerle daha görünür.

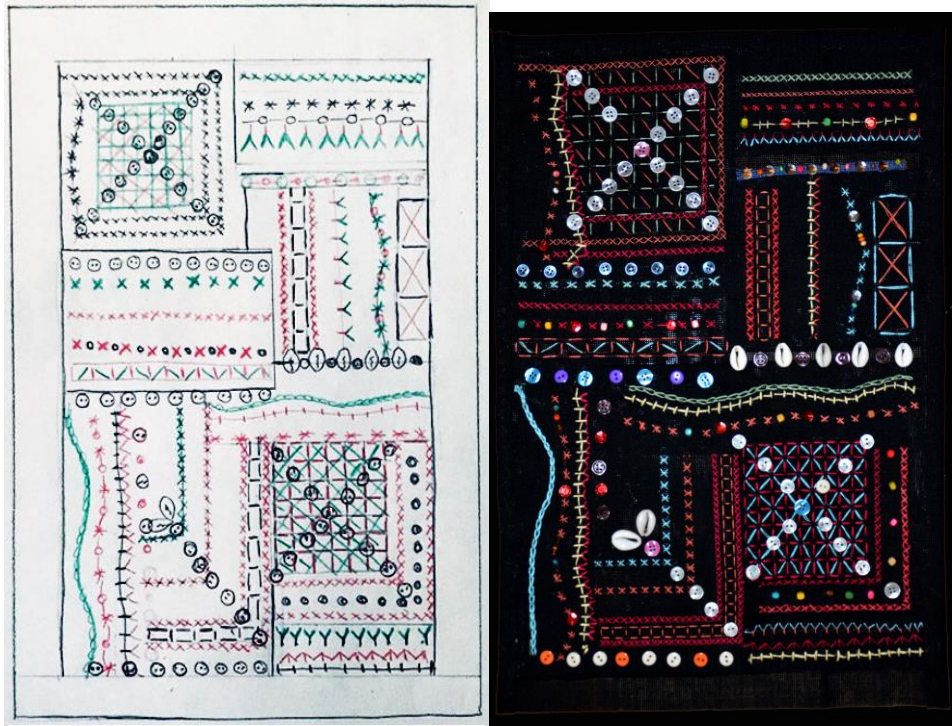

Resim 4. 11. Eser 3. Damga. Uygulama ve Fotoğraf: Necla Yılmaz

Çizim 4.4. Eser 3. Eskiz çalışması. Çizim: Necla Yılmaz.



Resim 4.11. Eser 3. Detay görünüm. Uygulama: Necla Yılmaz.

Fotoğraf: Necla Yılmaz.

Sıraç kadın giyiminden ilham alınarak yaptığımız uygulamada; farklı ölçülerdeki etamin yamalar kanaviçe ve çeşitli nakış teknikleriyle işlendikten sonra yan yana, yer yer kesişecek şekilde bir kompozisyon oluşturulmuş, çılkak, düğme ve pullarla süslenmiştir.

Eser 4

Eser adı: Bereket.

Malzeme: Baskılı kumaş, poplin, kutnu, etamin kumaşlar, polyester ve pamuk iplikler, düğme, pul, çılkak.

Teknik: Nakış, yama, işleme.

Boyut: 42x51 cm

Yapım yılı: 2021

Türkmen ailelerinde soyluluğu ifade eden kemerler, kayınvalideden gelinine geçmiş olan simgesel değerlerdendir. Üzerinde süsleme amaçlı kullanılan malzemelerin ailenin birliği, kadın ve doğurganlıkla ilişkili simgesel ifadeleri vardır.

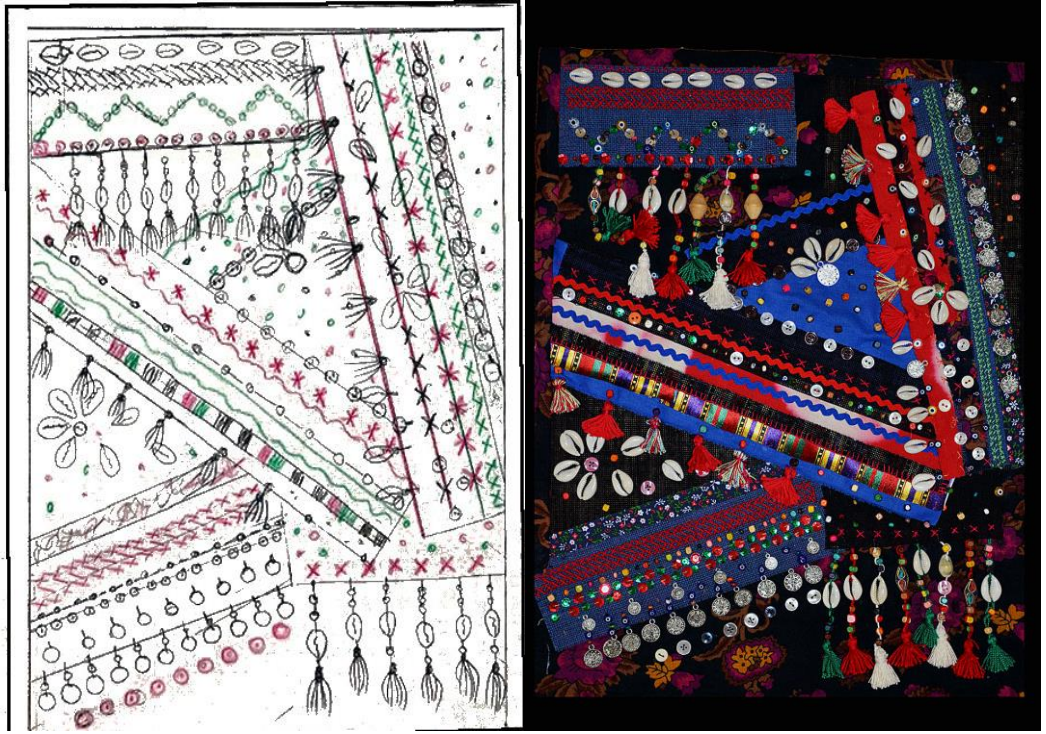

Resim 4.12. Eser 4. Bereket. Uygulama ve Fotoğraf: Necla Yılmaz.

Çizim 4.5. Eser 4. Eskiz çalışması. Çizim: Necla Yılmaz.



Resim 4.13. Eser 4. Detay görünüm Uygulama: Necla Yılmaz.

Fotoğraf: Necla Yılmaz.

Türkmen kemerlerinden esinlenilerek tasarlanan eserde kutnu, etamin, desenli vual ve düz renkli pamuklu kumaş kullanılmıştır. Süslemelerde sutaşı, düğme, çılkak, tahta boncuk, gümüş para ve püsküller kullanılarak oluşturulan kompozisyon, çeşitli tekniklerdeki nakışlarla süslenmiştir.

SONUÇ

“Biyolojik ve fiziksel yapısı nedeniyle insan, daima giyinmek ya da örtünmek zorundadır. Önceleri gereksinim olan giyinmek, zamanla coğrafi koşullar, iklim, kültür, sanat, toplum, din, sosyoloji, statü ve moda kavramları ile gelişerek çeşitlenmiştir. İnsanlar kendilerini giydirdikleri gibi yaşam ortamlarını çeşitli dokumalarla yaşanır duruma getirmişlerdir. Zamanla oluşturduğu dokusal yüzeyleri çeşitli süsleme teknikleri ile zenginleştirmiştir. Tarihsel süreç içerisinde geleneksel dokumaların üzerinde kullanılan motifler gelenekselleşerek kişisel, yöresel, ulusal ve evrensel sanat boyutlarındaki örneklerle devam etmektedir”⁵⁶

11. yüzyıldan itibaren Anadolu’ya yerleşmeye başlayan Oğuz boylarından olan Yörük ve Türkmenler, Orta Asya kültür ve inançları ile aydınlanmış olarak Anadolu’ya gelmişlerdir. Döneme özgü eğitim ve sosyal ilişkileri oluşturan Türk dervişlerin öğretileri, halk ozanlarının deyişleri doğrultusunda çağın ilerisinde bir dünya görüşüne sahip ve kültürel kimliklerinin bilincinde yaşamışlardır. Orta Asya’daki iklimsel olumsuzluklar sebebiyle Anadolu’ya gelen Türkmenler yurt edinmek amacıyla geldikleri için diğer milletler gibi yağma olaylarına karışmamış, var olan kültürle kendi inanç ve geleneklerini harmanlamışlardır.

Yaşamsal ihtiyaçlarını aile ve ait oldukları topluluk içinde çözen Oğuz boylarında tarım ve hayvancılıkla birlikte iklimsel koşullara uyum sağlamak hayatın önemli bir başka boyutuydu. Dolayısıyla giyim kuşam ve dokuma bu toplulukların başarılı olduğu alanlardan biriydi. Kilim ve çadır dokumalarının yanında gündelik ve törensel giyim için de yaygın biçimde el dokuması yapılırdı.

“Halk Dokumaları, yöre coğrafyasına yabancı kalmayan, genellikle yöredeki malzemelerin kullanıldığı, geleneksel olarak eskiden beri bilinen

⁵⁶ Servet Senem Uğurlu, (2021). *Geleneksel Dokumalarda Motif-Desen Bağlantıları*, Kesit Akademi, sayı 27, s. 173. <https://dergipark.org.tr/tr/download/article-file/1847796>

yöntemler ile dokunan, orijinal özellikte, basit, kullanışlı, işlevsel, renkleri az ve uyumlu olurlardı. Bu dokumalar geleneksel devamlılığı sürdürmüş olsalar da basit teknikler kullanarak, çok çeşitli örneklerin dokunmuş olması, bu konuda halk yaratıcılığının bir göstergesiydiler.”⁵⁷

Anadolu coğrafyasında yaşayan toplulukların iklim koşulları bağlamında, dokumalarda kullandığı malzemeler çeşitlenmişti. Dokumalar inanç, beğeni, yaşam koşulları doğrultusunda şekil almış, kullanılan renk ve motiflerle eşsiz sanat eserlerine dönüşmüştü. İnançlarının yanı sıra doğum, ölüm, üreme, bolluk, bereket, sonsuzluk, zevk tanrı, melek, şeytan, ruh, iyilik, kötülük, felaket, nazar, uğur, uğursuzluk, talih, talihsizlik, geçmiş, gelecek, günah, sevap gibi çok çeşitli konulara ilgi duymuş ve bunu kullandıkları malzemelere yansıtmışlardır. Günümüz dokuma örneklerinde bu simgelere ait motif, renk ve simgeler bulunmaktadır.

“Geleneksel Anadolu dokumalarının kaybolmasını önlemek için, öncelikle geleneksel örneklerin korunacağı ve sergileneceği müze koleksiyonlarının genç kuşaklara tanıtılması, kültür bütünlüğünü sağlayacaktır. Koleksiyonculuğun teşvik edilmesi, alan araştırmalarının yapılarak kültür envanterlerinin çıkarılması ve tıpkı üretimlerin yapılması; kültür bütünlüğü ve geleneksel dokumaların devamını sağlayacaktır.”⁵⁸

Tezde araştırdığımız Türkmen giyim kuşam öğeleri yalnızca süslenme ve korunma gibi temel ihtiyacı karşılayan malzemeler olmayıp içinde dini, siyasi, kültürel değerler taşıyan ve kökenleri itibarıyla etnografik çalışmalar gerektiren sosyolojik kaynaklardır. Geleneksel giysiler yeni eğilimlerin ve modaların getirdiği koşullar sebebiyle özel gün ve festivallerde birer folklor aracı olarak kullanılmaya devam etmektedir.

⁵⁷ Servet Senem UĞURLU (2001). *Klasik Osmanlı Dönemi (16.yy. ve 17.yy.) Saray Dokumalarının Motif Gelişimleri ve Kompozisyon Sistematiği*. (Yüksek Lisans Tezi). Mimar Sinan Üniversitesi, İstanbul, s. 16.

⁵⁸ Servet Senem UĞURLU (2021). *Geleneksel Anadolu Dokumalarında Çizgi ve İkonografisi*, ZfWT Zeitschrift für die Welt der Türken, Yıl 13, sayı 2 (2021), sayfa 255-275. <http://www.dieweltdertuerken.org/index.php/ZfWT/article/view/1385/1385-6749-1>.



Resim 4.15: İzmir Seferihisar Yörük şenliği.

<https://www.birgun.net/haber/butun-yorukler-toplandi-85632?amp>, Erişim, 01.06.2021

Gelişmiş ülkeler, çağdaşlaşmış toplumlar ve devlet organları kökenlerine dayalı geniş giysi araştırmaları yapmışlar, gerektiğinde koleksiyonculara destek vermişlerdir. Bu ülkeler çalışmaları sonucunda geniş etnografya ve giysi müzeleri kurmuşlardır.

Tez araştırma sürecinde; kökeni bin yıllar öncesine uzanan geleneksel Türk giyim kuşamlarının kaybolmasının, kültürel bir kayıp olduğunun farkında olunmadığı yönündedir. T.C. Kültür Bakanlığı, Vakıflar Genel Müdürlüğü, üniversitelerin ilgili bölümleri, tekstil faaliyeti yürüten dernekler, müzeler müdürlüğü ve bu tür kurumlara bağlı kuruluşların giyim kuşam müzelerini kurma konusunu daha dikkatle ve farkındalık yaratarak ele almaları kültür ve sanat alanında önemli bir adım olacaktır. Anadolu coğrafyasında bulunan her ilde hatta ilçede farklı isimler, kullanım şekilleri, kültürel kodlar ve farklı malzemelerin kullanılması halen araştırmaya muhtaç bir konu olarak önümüzde durmaktadır.

Bireysel teşebbüsler veya belediyecilerin girişimleriyle kurulmuş olan Büyükçekmece Belediyesi Dünya Kostümleri Müzesi, Tahtakuşlar Etnografya Müzesi, Uluumay Müzesi, Sadberk Hanım Müzesi Anadolu ve Osmanlı giyim kuşamlarını sergilemektedirler. Ancak Türkiye'nin, giyim kuşam konusunda zengin bir geçmişe sahip olması, pek çok etnik gurubu barındırması, bu zenginliğin

daha geniş ve geliştirilmiş giyim kuşam ve tekstil müzelerinde sunulmasını gerekli kılmaktadır.

Yabancı koleksiyoncuların etnik giyim kuşamlara olan ilgileri bilinmeli ve önlem alınmalıdır. Sabiha Tansuğ'un verdiği bilgilere göre; Dünyaca ünlü koleksiyoncular cazip teklifler sunarak koleksiyonu bütünüyle kendi ülkelerine taşımak istemişlerdir.

Tüm bu risklere karşı bir eylem planının yapılması ve harekete geçilmesi gerekmektedir. Etnografya ve giyim kuşam müzelerinin devlet tarafından desteklenmesi elzem görünmektedir. Gerekli desteğin verilmemesi ve hukuki düzenlemelerin yapılmaması bu kültürün zamanla yok olmasına neden olacaktır.

KAYNAKÇA

Kaynak Kişiler ve Yayınlar

- Alangu, T.** (2020). *Türkiye folkloru el kitabı*. İstanbul: Yapı Kredi Yayınları.
- Argun, F.N.** (2018). *Selçuk Mergen derleminde bulunan milas halıları*, (Yüksek Lisans tezi). Süleyman Demirel Üniversitesi, Geleneksel Türk Sanatları Enstitüsü, Isparta.
- Arslan, G., Özdemir, M.** (2017). Vocational Education, (NWSAVE), 2C0057, Erişim adresi: www.docplayer.biz
- Aslanapa, O.** (1993). *Türk sanatı* (3. bs.). İstanbul.
- Aytaç, Ç.** (1982). *El dokumacılığı*. İstanbul: Milli Eğitim Basımevi.
- Balaman, A. R.** (1980). *Karşılaştırmalı kültürler*. EÜSBF Dersleri, İzmir.
- Balta, N.** (2014). *Anadolu kadın başlıkları*. Ankara: Erek Matbaacılık.
- Başkan, S.** (2014). *Başlangıcından bu güne kadar Türklerde resim*. Ankara: Atatürk Kültür Merkezi Yayınları.
- Bayatlı, O.** (1992). Bergama müzesindeki türkmen gelini. *Bergama Kültür Sanat Vakfı, Bergama Belleten Dergisi*, sa.1, s.69.
- Berk, A.** (2006). *Seçilmiş örneklerden Bulgaristan ve Türk geleneksel giysi yapılarının ve kumaşlarının karşılaştırılması*. (Yüksek Lisans Tezi). Marmara Üniversitesi, İstanbul.
- Bibi, İ.** (1996). *El Evamirü'l-Ala'ie Fi'l-Umuri'l-Ala'ie*. Ankara: T.C. Kültür Bakanlığı Yayınları.
- Çantay, D.** Erişim adresi: <https://www.ankaraantikacilik.com/blog/89/>
- Deleon, J.** (2009). Anıtsal. İstanbul: Remzi Kitabevi.
- Demirtaş, M. S. Ş.** (1996). *Çanakkale/Gelibolu Yöresi kadın-erkek kıyafetleri incelemesi*, (Yüksek Lisans tezi), İ.T.Ü Sosyal Bilimler Enstitüsü, İstanbul.
- Erat, F.** (2008). Sarıkız Coğrafyası Türkmenlerinde Takı Kültürü ve Nazarlık, *Halk Kültüründe Giyim-Kuşam Uluslararası Sempozyumu*, (s.123-124). Eskişehir.
- Eren, A.** (1998). *Anadolu Giysi Kültürü*. Ankara: Duman Ofset.
- Erkan, S.** (2008). *Halk Kültüründe Giyim-Kuşam ve Süslenme Uluslar arası Sempozyumu*, Eskişehir: Eskişehir Osmangazi Üniversitesi Yayınları.
- Ertürk, N.** (2018). *Orta Asya'dan Osmanlı İmparatorluğuna Türklerde giyim kuşam*. İstanbul: Hayalperest Yayınevi.
- Fidan, H.** (2012). *İç Anadolu Bölgesi geleneksel kadın şalvarlarının biçimsel ve fonksiyonel özelliklerinin incelenmesi*, (Yüksek Lisans tezi), Gazi Üniversitesi, Ankara.
- Gargi, Z.** (2007). Ege Bölgesi Geleneksel Kadın Giyiminde Bel Aksesuarları (İzmir, Aydın, Manisa Örneğinde). (Yüksek Lisans Tezi). Dokuz Eylül Üniversitesi, İzmir.
- Görgünay, N.** (2008). *Geleneksel Türk giyim tarihi Milattan Önce Binyıllardan Günümüze Kadar*. İstanbul: Sergi Yayınları.
- Gün, M., Şahinoğlu, S.** (2011). Tahtakuşlar köyü ve geleneksel olarak kullanılan fatma ana eli bitkisinin folklorik tıp açısından anlamı. *Mersin Üniversitesi Tıp Fakültesi Lokman Hekim Tıp Tarihi ve Folklorik Tıp Dergisi*, 1(3), 18-21
- Gürsu, N.** (1988). *Türk dokumacılık sanatı çağlar boyu desenler*. İstanbul: Redhouse Yayınevi.

İbn-i Battuta. *Büyük Dünya Seyahatnamesi/Tuhfetu'n-Nuzzar Fi Garaibi'l-Emsar ve'l Acaibi'l Esfar.* İstanbul: Yeni Şafak yayınları.

İnalçık, H. (2008). *Türkiye Tekstil Tarihi Üzerine Araştırmalar.* İstanbul: Türkiye İş Bankası Yayınları.

İskenderzade, L. A. (2010). Göktürk Dönemi İnsan Figürlü Taş Anıtlar, *Selçuk Üniversitesi Sosyal Bilimler Enstitüsü Dergisi.*

Kanışkan, E. (2011). *Anadolu'da Türk devri çini ve seramik sanatına giyim kültürünün yansımaları.* (Sanatta Yeterlilik Tezi). Anadolu Üniversitesi Güzel Sanatlar Enstitüsü, Eskişehir.

Karakaya, P. (2018). *Bursa ili Keles ilçesi geleneksel kadın giyim kuşam özellikleri.* (Yüksek Lisans tezi), Gazi Üniversitesi Eğitim Bilimleri Enstitüsü, Ankara.

Kaya, D. (2008). Sultanşehir, s. 107-111. Erişim: 12.10.2020, www.dogankaya.com

Kaya, M., Çoksevim, B., Paktaş, Y. Tokat Yöresi Halk Oyunları Kıyafetleri.

Kırkıncioğlu, Z. (2015). *Ege Bölgesi Kadın Giyim-Kuşamının Göstergebilimsel Yöntemle Çözülmesi.* (Doktora Tezi). Gazi Üniversitesi Eğitim Bilimleri Enstitüsü, Ankara.

Koçu, R. E. (1969). *Eyüp'te Pierre Loti Kahvehanesi.* İstanbul: Türkiye Turing Otomobil Kurumu.

Koçu, R. E. (1969). *Türk Giyim Kuşam ve Süslenme Sözlüğü,* Ankara: Sümerbank Yayınları.

Köroğlu, A., Acun, A., Çözeli, F.E., Oflaz, M. (2018). Tahtakuşlar mirasının keşfi: Yerel halkın tutumları üzerine bir araştırma, *Manas Sosyal Araştırmalar Dergisi,* sa.3, s.847.

Kuzucu, Y. (2009). *Osmanlı'dan günümüze Türk tekstil tarihinin gelişimi,* Marmara Üniversitesi Sosyal Bilimler Enstitüsü, İstanbul.

Ligeti, L. (2011). *Bilinmeyen iç Asya.* (Çev.: S. Karatay). Ankara: Türk Dil Kurumu Yayınları.

Oğuz, B. (1976). *Türkiye Halkının kültür kökenleri-Dokuma ve Giyim Teknikleri 1.Cilt,* İstanbul.

Okyanus Ansiklopedik Sözlük, 2. Cilt.

Ögel, B. (2000). *Türk Kültür Tarihine Giriş.* Ankara: Kültür Bakanlığı yayınları.

Öz, T. (1946). *Türk Kumaş ve Kadifeleri-I.* Ankara: Milli Eğitim Basımevi.

Öz, T. (1952). *Türk kumaş ve kadifeleri 2.* İstanbul.

Özbağı, T. (1997). Bursa Keles yöresi Türkmen kadın giysileri, *Sanatsal Mozaik Dergisi,* 22(2), 36-40.

Özbağı, T., Karagöz, B. (2008). Sivas İli Yöresel Kıyafetlerinden Örnekler, *Halk Giyiminde Giyim-Kuşam ve Süslenme Uluslararası Sempozyumu*(s.229), Osmangazi Üniversitesi, Eskişehir.

Salman, F. (2010). Göktürk Dönemi Kıyafetleri, *Sanat dergisi,* 12-34.

Salman, F. Tarihi Türk kumaşlarında desen ve renk anlayışı.

Sevin, N. (1990). *Onüç Asırlık Türk Kıyafet Tarihine Bir Bakış.* Ankara: Kültür Bakanlığı Yayınları.

Strazygovski, J. *Eski Türk Sanatı ve Avrup'ya Etkisi* (Çev.: A. Cemal Köprülü). Türkiye İş Bankası Kültür Yayınları.

Sürür, A. (1983). *Ege bölgesi kadın kıyafetleri.* İstanbul: Apa Ofset Basımevi.

- Şiveroğlu, S.** (2013). *Güney Ege yöruklerinde giysiler ve tamamlayıcı aksesuarlar-Milas Çomakdağ bölgesi.* (Yüksek Lisans Tezi). Haliç Üniversitesi, İstanbul.
- Tansuğ, S.** (1971). S.T. Koleksiyonu, Fotoğraf: Haluk Tansuğ.
- Tansuğ, S.** (1982). Anadolu'da Türkmen ve Yörük kadın giyimleri, *Sanat Olayı Dergisi*, sa. 13, s.41.
- Tansuğ, S.** (1983). Anadolu baş süslemelerinde çiçeklerin dili, *Milletlerarası Türk Folklor Kongresi Bildirileri, Kültür ve Turizm Bakanlığı Milli Folklor Araştırma Dairesi Yayınları*, 5(45), s.245.
- Tansuğ, S.** (1985). *Türkmen Giyimi*, İstanbul: Ak Yayınları Türk Süsleme Sanatları Serisi.9. Apa Ofset.
- Tansuğ, S.** (1988). *Türklerde Çiçek Sevgisi ve Sümbülname*, İstanbul: Akbank Kültür Sanat Yayınları.
- Tansuğ, S.** (1992). Karacaoğlan ve Kadın Giyimi, *1. Uluslararası Karacaoğlan ve Çukurova Halk Kültürü Sempozyumu Bildirileri*. Ankara: Kültür Bakanlığı Yayınları.
- Tansuğ, S.** (2006). *Anadolu Giyim Kültürü*, İstanbul : Kültür Bakanlığı Yayınları.
- Tansuğ, S.** (2019) Sabiha Tansuğ Sanat Evi, Vitrin Çekimi, İstanbul.
- Tansuğ, S.** (2019). Röportaj, İstanbul.
- Tezcan, H.** (1989). Türk kumaş sanatı, *Türkiyemiz Dergisi*, 58, 31-32.
- Tezcan, H.** (1999). Kumaş sanatı, *Geleneksel Türk Sanatları Dergisi*, 19, 158.
- Tezcan, M.** (1983). Giyim olgusuna sosyo-kültürel bakış ve Türlerde giyim, *Ankara Üniversitesi E.B.F Dergisi*, 17.
- Türkiye Turing Turizm İşletmeciliği Vakfı** (1993).
- Uğurlu, A.,** (1983). Geleneksel El dokumalarında Görsel Değerlerin Kullanımı ve Oluşum Biçimlerinin İrdelenmesi. (Sanatta Yeterlik Tezi), İstanbul Devlet Güzel Sanatlar Akademisi, İstanbul.
- Uğurlu, A.,**(1983), *Güzel Sanatlar Perspektifinde El Dokumacılığı*, Sanat Çevresi Dergisi, sayı 57, İstanbul, sayfa 22-26.
- Uğurlu, A.,**(1984), *Tekstil Müzesi*, Sanat Çevresi Dergisi, sayı 70, İstanbul, Ağustos 1984, sayfa 60-63.
- Uğurlu, A.,** (1985), *Antik Çağ Anadolu Dokuma Sanatı*, İlgi Dergisi, sayı 43, İstanbul, sayfa 11-17.
- Uğurlu, A.,**(1985), *Antik Çağ Anadolu Dokuma Sanatı*, İlgi Dergisi, sayı 43, İstanbul, sayfa 11-17.
- Uğurlu, A.,**(1986), *Klasik Çağ Anadolu Dokumacılığı*, İlgi Dergisi, sayı 46, İstanbul, sayfa 2-7.
- Uğurlu, A.,**(1987), *Orta Çağ Anadolu Dokuma Sanatı*, İlgi Dergisi, sayı 48, İstanbul, sayfa 2-7.
- Uğurlu, A.,**(1987), *Osmanlı Yönetiminde Anadolu Dokuma Sanatı*, İlgi Dergisi, sayı 51, İstanbul, sayfa 24-29.
- Uğurlu, S. S.** (2001). *Klasik Osmanlı Dönemi (16.yy. ve 17.yy.) Saray Dokumalarının Motif Gelişimleri ve Kompozisyon Sistematiği.* (Yüksek Lisans Tezi). Mimar Sinan Üniversitesi, İstanbul, s.16
- Uğurlu, S. S.** (2021). *Geleneksel Anadolu Dokumalarında Çizgi ve İkonografisi*, ZfWT Zeitschrift für die Welt der Türken, Yıl 13, sayı 2 (2021), sayfa 255-275. <http://www.dieweltdertuerken.org/index.php/ZfWT/article/view/1385/1385-6749-1>.

Uğurlu, S. S. (2013). *Osmanlı Dönemi halk dokumacılığıyla ilgili bilgiler*. <https://www.trtex.com/etkinlik/2013/osmanli-doenemi-halk-dokumaciligiyla-ilgili-bilgiler> , Erişim tarihi 07.01.2021.

Uğurlu, S. S. (2018). *Geleneksel Tekstil Teknikleriyle Yeni Sanatsal Çalışmalar*. (Sanatta Yeterlik Eser Metni). Fatih Sultan Mehmet Vakıf Üniversitesi, İstanbul.

Uğurlu, S. S. (2021). *Geleneksel Dokumalarda Motif-Desen Bağlantıları*, Kesit Akademi, sayı 27, sayfa 160-175. <https://dergipark.org.tr/tr/download/article-file/1847796>

Usta, S. (2005). *Selçuklu çini ve seramik sanatında insan figürüne ikonografik açıdan bir*. (Yüksek Lisans Tezi). Mimar Sinan Güzel Sanatlar Üniversitesi, Güzel Sanatlar Enstitüsü, İstanbul.

Uzun, N. (2009). *Erken devir Türk sanatında kadın figürü*. (Yüksek Lisans Tezi). Mimar Sinan Üniversitesi Sosyal Bilimler Enstitüsü, İstanbul.

Yağan, Ş.Y. (1978). *Türk El Dokumacılığı*. İstanbul.

Yeşilyurt, E. (2008). *Baş Bağlamanın İletişimdeki Dili, Halk Kültüründe Giyim-Kuşam Uluslararası Sempozyumu*, (s.67). Eskişehir.

Yıldırım, A. (2011). *Isparta İli Şarkikaraağaç İlçesi Düğün Giysileri*. (Yüksek Lisans Tezi). Süleyman Demirel Üniversitesi, Isparta.

Yılmaz, O. Hoca Ahmet Yesevi'yi Pir Kabul Eden Tek Anadolu Alevi Kolu: Zile Sıraç (Beydili) Türkmenleri. Ardahan Üniversitesi, Posof M.Y. O., Ardahan.

Zeren, S. (2017). *"Tecessüs ve İhtiras" Sempozyumu*, İstanbul, Erişim adresi: <https://www.dunya.com/dunya-kitap/osmanlida-kadin-koleksiyonerler-haber>

İnternet Siteleri

Url-1 <<http://gazetearsivi.milliyet.com.tr>>, erişim tarihi 12.10.2020.

Url-2 <www.gramho.com>, erişim tarihi 06.10.2020.

Url-3 <<https://sivas.ktb.gov.tr/TR76035/gyimkusam.html>>, erişim tarihi 12.10.2020.

Url-4 <<http://kanalkultur.blogspot.com/>>, erişim tarihi 16.10.2020.

Url-5 <<http://bursaolgunlasma.meb.k12.tr>>.

Url-6 <<http://docplayer.biz.tr/>>, erişim tarihi 28.09.2020.

Url-7 <<http://www.bodrum-guide.org>>, erişim tarihi 29.10.2020.

Url-8 <<http://www.eskisehirkulturturizm.gov.tr/>>, erişim tarihi 07.11.2020.

Url-9 <<https://docplayer.biz.tr/5621101-Anadolu-da-giyim-kulturu.html>>, erişim tarihi 06.01.2021.

Url-10 <<https://edebiyatvesanatakademisi.com/>>, erişim tarihi 07.11.2020.

Url-11 <<https://kayakoy.tr>>, erişim tarihi 18.10.2020.

Url-12 < <https://kelimeler.gen.tr/>.
Url-13 <<https://tekstilbilgi.net/>.
Url-14 <<https://tekstil-tr.blogspot.com/2019/03/giyim-nedir-giyimin-tanm.html>>, erişim tarihi 22.09.2020.
Url-15 <<https://tr.wikipedia.org>>, erişim tarihi 02.12.2020.
Url-16 <[https://tr.wikipedia.org/wiki/%C3%87anakkale_\(il\)](https://tr.wikipedia.org/wiki/%C3%87anakkale_(il))>, erişim tarihi 14.01.2021.
Url-17 <<https://www.altayli.net/anadolu-kadin-basliklari>>, erişim tarihi 18.10.2020.
Url-18 <<https://www.kazdagitur.com>>, erişim tarihi 20.10.2020.
Url-19 <<https://www.wikiwand.com/tr/Surname>>, erişim tarihi 17.08.2020.
Url-20 <www.millifolklor.com>, erişim tarihi 03.12.2020.
Url-21 < www.akbanksanat.com>, erişim tarihi 06.10.2020.
Url-22 < www.bartın.ktb.gov.tr>, erişim tarihi 23.12.2020.
Url-23 <www.besiktaskultursanat.com>, erişim tarihi 12.10.2020.
Url-24 < www.bodrum-guide.org>, erişim tarihi 29.10.2020.
Url-25 <www.bursaolgunlasma.meb.k12.tr>, erişim tarihi 20.10.2020.
Url-26 <www.docplayer.biz>, erişim tarihi 25.12.2020.
Url-27 < www.eskisehir.ktb.gov.tr/giyim-kusam>, erişim tarihi 05.12.2020.
Url-28 <www.giyim.nedir.com>, erişim tarihi 12.09.2020.
Url-29 < www.hurriyet.com.tr>, erişim tarihi 8.10.2020.
Url-30 <www.iremgungor.blogspot.com>, erişim tarihi 17.10.2020.
Url-31 < www.kadinveotesi.com>, erişim tarihi 18.10.2020.
Url-32 <www.kaysarikent.com>, erişim tarihi 16.11.2020.
Url-33 < www.kutahya.ktb.gov.tr>, erişim tarihi 02.01.2021.
Url-34 <www.listelist.com>, erişim tarihi 18.10.2020.
Url-35 < www.osmanlimedeniyeti.com>, erişim tarihi 13.10.2020.
Url-36 <www.peramezat.com>, erişim tarihi 12.10.2020.
Url-37 <www.pierrelotikahvesi.com>, erişim tarihi 7.10.2020.
Url-38 <www.pinterest.com>, erişim tarihi 21.10.2020.
Url-39 <www.sivas.ktb.gov.tr>, erişim tarihi 14.10.2020.
Url-40 <[www.sivrihisar.com.tr/eskisehir'in-kültürel-kiyafetleri](http://www.sivrihisar.com.tr/eskisehir-in-kulturel-kiyafetleri)>, erişim tarihi 6.11.2020.
Url-41 <www.tekstilbilgi.net/geleneksel-turk-kiyafet-aksesuarlari>, erişim tarihi 18.10.2020.

Url-42 <www.tokat.ktb.gov.tr>, eriřim tarihi 07.01.2021.

Url-43 <www.tokat.ktb.gov.tr/TR-60623>, eriřim tarihi 04.01.2021.

Url-44 <www.turktoyu.com>, eriřim tarihi 17.10.2020.

Url-45 <www.twitter.com>, eriřim tarihi 9.10.2020.

Url-46 <www.turktoyu.com>, eriřim tarihi 17.10.2020.

Url-47 <www.uluumay.com>, eriřim tarihi 14.03.2021.

SÖZLÜK

A

Adalı : Bir grup Türkmen'e verilen ad.

Ağ: Ak, beyaz.

Ağabani (veya abani): Bir tür işlemeli başörtüsü.

Akçe: Başlığa dizilen gümüş para.

Ak boncuk: Çok beyaz renk boncuk.

Al çufa: Kaftana benzer bir tür palto. Çuhadan, yere kadar uzun. Gelin elbisesi üstüne giyilir.

Alaca: Bir tür dokuma kumaş.

Alın takısı: Alına takılan takı.

Altıparmak: Bir tür dokuma kumaş. Birer parmak eninde (boylamasına) çizgili. Çizgiler 6 ayrı renkte.

Arkalık: Çizme topuğunun arkasına konan madeni parça.

Armudiye: Armut şeklinde tomaka kancaları.

Aygıt: Giyim parçaları.

B

Bağ: Uçkur.

Balkaymak: Bir tür dokuma kumaş.

Baş aygıtları: Tüm giyime verilen ad.

Baş bağlama: Kadına, ilk evlilik günü yapılan tören.

Baş yırtması: Baş çevresine sarılan tülbentin adı.

Bel bağı: Önlük bağı, kolan.

Bellik: Belde arkaya takılan paralı kuşak.

Bıçkı dişi: Üçgen şeklindeki süslemeler.

Boğmaca: Şalvar paçasının ipe büzülmesi.

Boncuklu püskül: Boncuk dizisi ucuna asılan püskülün adı.

Boyboy boncuğu: Yaylalardan toplanan kokulu bitki.

Bükme ip: iki ipi birbirine dolayarak yapılan kordon süsleme.

Ç

Çat: Şalvar ağına konan parça.

Çeki: Alın çevresine sarılan ipek krep.

Çepni: Türkmen boylarından biri.

Çiçekli karanfil: Bez parçaları kesilip ve kuru karanfil konarak yapılan süsleme.

Çilpek: İpek kefiye.

Çintiyan topu: Bir tür dokuma kumaş.

Çitari: Baylamasına ince çizgili, genellikle iki renkte kumaş.

Çılkak: Diş şeklinde bir tür deniz kabuğuna verilen ad.

Çubuk: Bir tür motif.

Çufa: Çuha. Yünden yapılmış bir tür kalın kumaş.

Çufalı keten: Bir tür baş örtüsünün adı.

D

Dam: Hayvan barınağı.

Delgeçir: Kolsuz yelek.

Deyre: Türkmen kadınının, ilk kadınlık günü giydiği özel üçetek.

Din: Gizlice dinlemek.

Dişlemeli: Bel bağı kenarındaki iş.

Dizge: Kadınların bellerine bağladıkları üçgen giysi parçası. Üstü gümüş paralarla süslü.

Doğru kayma: Terlik dikişi.

Dolu: İçki dolu kadeh.

Donyunak: Çamaşırhane.

Düş: Göğüs.

Dulukçak: Başlıktan yanaklar üzerine inen boncuklu gümüş paralı süsleme.

Düşkün olmak: Toplum dışı edilmek.

Düz çaput: Kol yeni biyesi.

E

Eğrikara: Bir işleme türü.

Eğri kayma: Terlik dikişi.

Edik: Sarı renk, kısa konçlu çizme.

F

Fadime Ananın Eli: El şeklinde, gümüş takılara bağlanan küçük bir süsleme.

Fadime Ana Kuşağı: Gök kuşağı.

Fermene: Bir tür kısa ceket.

Firkete oyası: Bir tür oya.

G

Garçın: Kilimden yastık.

Gayma: Altınları terlik'e tutturarak dikişin adı.

Gaymalama: Dikmek.

Gelin çuhası: Yere kadar uzun, bir tür palto. Yalnız gelinken giyilir.

Göğnek: Gömlek.

Göğüslük: Kadının göğsünü örten giysi parçası.

Gök: Mavi.

Gök çuha: Mavi çuha.

Gözbağı: Bel bağı.

H

Hemirgi: Etek ucu dikişi.

Hotoz: Bir başlık türü.

İ

İbik: Başlık başına sokulan pamuk.

İç Yırtma: Terlik'in üstüne sarılan tülbentin adı.

İçlik: İçe giyilen kolsuz yelek.

İğne ardı: Bir dikiş adı.

İğne götü: Bir dikiş adı.

İkrar vermek: Türkmenlerde dürüstlük yemini etmek.

İlik: Fermene'nin göğsüne takılan kancalı gümüş takının adı. Fermene bunlarla iliklenir.

İlmeçeri: Boncuklardan yapılmış ve evlilik simgesi olan bir takı.

İnce kayma: Süsleme dikişi

K

Karagöz: Bir motif adı.

Kara kazan: Büyük yemek kazanı. Gelin koca evine giderken, bu kazana basarak atna biner.

Keçi izi: Bir tür motif adı.

Kemerbest: Türkmenlerin, deniz kabuklarıyla süslü özel kemerleri.

Kertik: Üçetek dilimi.

Kertikli: Dilimli üçetek.

Kertme: Aplike süslemenin adı.

Kertmeli entari: Üsküdarlı Türkmenlerin giydikleri üçeteğin adı.

Kertmeli pullu çufa: Baş örtüsü kenarlarındaki süslemenin adı.

Keten çitimesi: Baş örtüsü kenarlarındaki püskülün adı.

Keten kulağı: İçgen başörtüsüne verilen ad.

Kepez başlık: Gelin göçürülürken başına giydirilen özel başlık.

Kıvırcık: Bükme ip.

Kıvratma: Pullu süsleme dikişi

Koç boynuzu: Bir tür motif.

Koşar: Baş altınlarının adı.

Kov: Dedikodu.

Könçek: Göbek altına bağlanan bir tür şalvar.

Köstek: Tomaka'nın uzun zincirine verilen ad.

Kutnu: Bir tür dokuma kumaş.

Krep: Saf ipekten dokunmuş düz renk baş bağı.

M

Mañçur: Altın taklidi sarı para (başta dizilir).

Mecidiye: Bir tür gümüş paranın adı.

Mihrap: Orta yer (alın ortası).

Mintan: Gömlek.

Muşavak: Bir tür dikiş.

N

Niyaz almak: Yere eğilip, başı yere değirmek.

O

Olgalama: Dikiş adı.

Olk bağı: Bele bağlanan kolan.

On iki imam: On iki gümüş paranın dizilişi (on iki imamı temsil eder).

Oygalama: Bir tür dikişin adı.

Oyma: Dikiş adı.

Oyuk: Boyun çevresinde yakanın açılışı.

Oyulgama: Gömlek dikişi.

Ö

Öküz sidiği: Bir motifin adı.

Ön gerge (veya ön gergi): Öne bağlanan yünden yapılmış önlük.

Önlük bağı: Üç metre boyunda kolan. Önlük buna tutturulur.

Örnek: Motif anlamına gelir.

P

Paçalik: Salvarın bilek kısmına işlenen veya aplike olunan işleme.

Pamuklu sırtma: Elde yapılan kapitone iş.

Perperi: Yapraklı baş ve yüz takım (madeni).

Pervaz: Göğüslük'ün alt eteğine konan kırmalı süsleme. Aynı zamanda, kol kenarına geçen biyenin adı.

Peş: Giysi ortasındaki parçanın adı.

Peştemal: Öne konan çizgili bir tür önlük.

Pullu çiçek: Çuha parçasıyla yapılan süsleme.

Puldan çitime: Pullu süsleme.

R

Rakşın: Bir örnek adı.

S

Sakandırak: Boncuklardan veya düğmelerden yapılmış evlilik simgesi yüz takısı.

Salman: İkrar töreninde bulunan yetkili kişi.

Salta: Bir tür kısa ceket.

Samah: Türkmenlerde, kadımla erkeğin karışıklı oynadıkları kutsal oyun.

Sarı kız: Bir yatır adı.

Seksenlik sığır sidiği: Bır boy altın.

Sığır sidiği: Pullu zig zag işleme.

Sıra: Pullu süsleme.

Sızılı: Bel bağı işi.

Silah: Bir tür süsleme.

Silahlı pullu: Bir tür üçetek.

Siy: Deyre'nın etek uçlarına verilen ad.

Sola kaçan kanca: Bir motifin adı.

Sokak: Bel bağı adı.

Su yolu: Bir motifin adı.

Ş

Şal kuşak: Bele sarılan kuşak.

Şemsi: Tören yöneten ehil kişiye verilen ad.

T

Tahtacı: Bir Türkmen grubuna verilen ad.

Taraklı: Bir tür dokuma kumaş deseninin adı.

Tas tokalı kuşak: Bir tür kemer.

Tepelik: Terlik'in tepesine dikilen yuvarlak parçanın adı.

Terlik: Başa giyilen takke.

Titrek: Başa takılmak için hazırlanmış süsleme.

Tokmaklı: Bel bağı süslemesi.

Tolu süsleme: Önlük bağının her iki ucundaki düğmeler ve deniz kabuklarıyla yapılmış süslemeler.

Tomaka: Evlilik simgesi olan gümüş takı.

Top: Kemerbest üzerindeki yuvarlak süslemeler.

Tozak çiçek: Köylülerin elleriyle hazırladıkları (bitkilerle, boncuklarla, pullarla bezenik) baş takısı.

U

Ulama: Dikiş adı.

Uzun çeki: Gelinin başına en son konan, iki renk baş süsü.

Uzun zincir: Tomaka'nın yanlarından inen gümüş zincirler.

Ü

Üçetek: Yere kadar uzun; yanları yırtmaçlı, önü boydan boya açık giysi.

Uçleme: Bir tür pullu süsleme.

Üçleme ilmik: Önlük dikişinin adı.

Ünlük: Önlük.

Üryanlık: Dünya nimetlerini ret eden kadim bir felsefe.

Üsküdarlı: Bir grup
Türkmen'e verilen ad.

Y

Yağışlı: Nakışlı.

Yağlık: İşlemeli dokuma.

Yan: Yana eklenen parçanın
adı.

Yazgara: Damada yollanan
yapma çiçek.

Yırtma: Başa sarılan sargının
adı.

Yileme: Bir tür el dikişi.

Yirikmek: Bir şeyi keserek
açmak.

Yivi: Bir tür temiz dikiş.

Yollu: Bir motifin adı.

Yolluk: Bir tür motifin adı.

Z

Zülüflük: Alın üzerine denk
gelecek şekilde takılan gümüş takı.