



**FATİH SULTAN MEHMET VAKIF ÜNİVERSİTESİ  
LİSANSÜSTÜ EĞİTİM ENSTİTÜSÜ  
EĞİTİM BİLİMLERİ ANABİLİM DALI  
REHBERLİK VE PSİKOLOJİK DANIŞMANLIK PROGRAMI**

**ROMANTİK İLİŞKİDE KISKANÇLIK ÖLÇEĞİ  
GELİŞTİRME: GEÇERLİK VE GÜVENİRLİK  
ÇALIŞMASI**

**YÜKSEK LİSANS TEZİ**

**ASLI NUR İPEK**

**İSTANBUL, 2022**



FATİH SULTAN MEHMET VAKIF ÜNİVERSİTESİ  
LİSANSÜSTÜ EĞİTİM ENSTİTÜSÜ  
EĞİTİM BİLİMLERİ ANABİLİM DALI  
REHBERLİK VE PSİKOLOJİK DANIŞMANLIK PROGRAMI

**ROMANTİK İLİŞKİDE KISKANÇLIK ÖLÇEĞİ  
GELİŞTİRME: GEÇERLİK VE GÜVENİRLİK  
ÇALIŞMASI**

**YÜKSEK LİSANS TEZİ**

**ASLI NUR İPEK  
(200531002)**

**Danışman  
(Dr. Öğr. Üyesi Nihan Turhan)**

**İSTANBUL, 2022**

28/06/2022

LİSANSÜSTÜ EĞİTİM ENSTİTÜSÜ MÜDÜRLÜĞÜNE

Eğitim Bilimleri Anabilim Dalı, Rehberlik ve Psikolojik Danışmanlık Tezli yüksek lisans öğrencisi 200531002 numaralı Aslı Nur İPEK'in hazırladığı "Romantik İlişkide Kıskançlık Ölçeği Geliştirme: Geçerlik ve Güvenirlilik Çalışması" konulu Yüksek Lisans tezi ile ilgili Tez Savunma Sınavı, 28/06/2022 Salı günü saat 11:00'da yapılmış, sorulara alınan cevaplar sonunda adayın tezinin **Kabulüne Oy Birliği** ile karar verilmiştir.

**Düzeltilme verilmesi halinde:**

Adı geçen öğrencinin Tez Savunma Sınavı .../.../20... tarihinde, saat ...:.. da yapılacaktır.

**Tez adı değişikliği yapılması halinde:** Tez adının .....  
.....  
şeklinde değiştirilmesi uygundur.

Jüri Üyesi	Karar
1. Dr. Öğr. Üyesi Nihan TURHAN (Danışman)	Kabul
2. Doç. Dr. Tuğba BİNGÖL	Kabul
3. Dr. Öğr. Üyesi Halime EKER	Kabul

\*2. Danışman varsa doldurulması gerekmektedir.

## **ETİK BİLDİRİM**

Bu tezin yazılmasında bilimsel ahlak kurallarına uyulduğunu, başkalarının eserlerinden yararlanılması durumunda bilimsel normlara uygun olarak atıfta bulunulduğunu, kullanılan verilerde herhangi bir tahrifat yapılmadığını, tezin herhangi bir kısmının bağlı olduğum üniversite veya bir başka üniversitedeki başka bir çalışma olarak sunulmadığını beyan ederim.

Aslı Nur İpek

## TEŐEKKÜR

Bu alıőmanın her aőmasında ilgi, alaka ve desteęi ile öęrencisi olduęum için gurur duyduęum tez danıőmanım ve deęerli hocam Dr. Öęr. Üyesi Nihan TURHAN'a,

Deęerli görüşlerini her zaman paylaşan ve bir an olsun sorularımı cevapsız bırakmayan başta hocam Prof. Dr. Hasan BACANLI olmak üzere bütün hocalarıma en içten teşekkürlerimi sunarım.

Desteęi ve ilgisini lisans, yüksek lisans ve tez sürecim boyunca bir an olsun eksik etmeyen deęerli hocam Do. Dr. Tuęba BİNGÖL'e,

Lisans hayatımdan başlayıp tez sürecime kadar hayatımın her alanında gerek fikirleri gerek sevgileriyle her zaman yanımda olduklarını hissettięim deęerli arkadaşlarım ve meslektaşlarım Hümeyra SARA ve Fadile Zeynep AVUŐ'a sonsuz teşekkürlerimi sunarım.

Meslek sahibi, kendine güvenen, kimseye ihtiyaç duymayan bir Türk kadını olmam için elinden gelen herőeyi büyük bir özveriyle yapan canım annem Fatma İPEK'e ve hayatımdaki en deęerli bir dięer kadın olan, elini bir an olsun üstümden çekmeyen ablam Kübra Nur İPEK'e teşekkür ve sevgilerimi sunuyorum.

Aslı Nur İPEK

# ROMANTİK İLİŞKİDE KISKANÇLIK ÖLÇEĞİ GELİŞTİRME: GEÇERLİK VE GÜVENİRLİK ÇALIŞMASI

Aslı Nur İpek

## ÖZET

Bu çalışma, yetişkin bireylerin romantik kıskançlık düzeylerinin belirlenmesini sağlayacak geçerli ve güvenilir bir ölçme aracının geliştirilmesi amacıyla gerçekleştirilmiştir. Çalışmanın bir diğer amacı yetişkin bireylerin romantik kıskançlık düzeylerinin cinsiyet, yaş, ilişki durumu, ilişki süresi ve ilişki sayısı değişkenlerine göre anlamlı bir farklılık gösterip göstermediğini incelemektir. Çalışmanın evrenini İstanbul ilinde yaşayan 18 yaş ve üstü bireyler oluşturmaktadır. Bu çalışmanın örneklemini, evren içerisinden olasılıklı örneklem tekniklerinden rastgele örnekleme yoluyla seçilen İstanbul’da yaşayan toplamda 400 katılımcı oluşturmaktadır. Çalışmada veri toplama aracı olarak geliştirilen “Romantik İlişkide Kıskançlık Ölçeği” ve Savcı ve Aysan (2016) tarafından uyarlama çalışması gerçekleştirilen “Yakın İlişkilerde Yaşantılar Ölçeği: Kısa Formu” kullanılmıştır. Ölçme aracının kapsam geçerliğinin sağlanması amacıyla madde havuzu oluşturulmuş ve yedi alan uzmanının görüşüne başvurulmuştur. Yapı geçerliğinin belirlenmesi amacıyla açımlayıcı ve doğrulayıcı faktör analizi yöntemleri kullanılmıştır. Ölçüt geçerliği sağlanırken Pearson Korelasyon Katsayısı baz alınmıştır. Güvenirlilik çalışması için iç tutarlık katsayısı ve test-tekrar sonuçları değerlendirilmiştir. Romantik kıskançlık düzeylerinin demografik değişkenlere göre anlamlı bir farklılık gösterip göstermediğini incelemek amacıyla öncelikle normallik testi uygulanmıştır. Verilerin normal dağılım gösterdiği görüldüğü için parametrik testler uygulanmıştır. Çalışma sonucunda 16 madde ve “Sosyal Çevre ve Geçmiş İlişkiler”, “Kıskançlık Algısı” ve “Benlik Algısı” olarak isimlendirilen 3 alt boyuttan oluşan bir ölçme aracı elde edilmiştir. Romantik ilişkide kıskançlık genel puanının yalnızca ilişki süresine göre anlamlı farklılık gösterdiği, cinsiyet, yaş, romantik ilişki durumu ve romantik ilişki sayısına göre anlamlı farklılık

göstermediđi sonucu elde edilmiştir. Romantik ilişkiyi etkileyen birçok deđişken bulunmakla beraber bu çalışmada kıskançlık kavramı ele alınmıştır. Yüksek düzey kıskançlığın sağlıklı ilişkiler kurulmasının önündeki engellerden biri olduđu düşünöldüğünde, bireylerin romantik ilişkide kıskançlık düzeylerinin belirlenmesi ve buna yönelik bireysel veya grup programları gerçekleştirilmesi önerilmektedir.

**Anahtar kelimeler;** romantik ilişki, romantik ilişkide kıskançlık ölçeđi, kıskançlık, romantik kıskançlık, ölçek geliştirme.

# **DEVELOPMENT OF A JEALOUSY SCALE IN ROMANTIC RELATIONSHIP: A VALIDITY AND RELIABILITY STUDY**

**Ash Nur İpek**

## **ABSTRACT**

This study aimed to develop a valid and reliable measurement tool in order to assess the romantic jealousy levels of adults. The other aim of this study was to examine whether romantic jealousy levels of adults significantly vary depending on such variables as gender, age, relationship status, relationship duration and number of relationships. The population of this study included individuals aged 18 and over living in Istanbul. The sample consisted of a total of 400 participants living in Istanbul, who were selected through random sampling method. In this study, the "Jealousy in Romantic Relationship Scale" developed as a data collection tool and the "Experiences in Close Relationship Scale: Short Form" adapted by Savcı and Aysan (2016) were used. In order to ensure the content validity of the measurement tool, an item pool was created and the views of seven field experts were consulted. Exploratory and confirmatory factor analysis methods were used to determine the construct validity. The Pearson Correlation Coefficient was calculated for criterion validity. For the reliability study, the internal consistency coefficient and test-repeat results were evaluated. In order to examine whether romantic jealousy levels showed a significant difference depending on demographic variables, initially normality test was conducted. Since the data showed a normal distribution, parametric tests were conducted. Findings concluded a measurement tool consisting of a total of 16 items loading into 3 sub-dimensions, namely "Social Environment and Past Relationships", "Jealousy Perception" and "Self Perception". Also, it was found that the overall jealousy score in romantic relationships differed significantly only depending on the duration of the relationship, and did not differ significantly according to gender, age, romantic relationship status and the number of romantic relationships. Although there



are many variables affecting a romantic relationship, the concept of jealousy is discussed in this study. Considering that the high level of jealousy is an obstacle for a healthy relationship, it is recommended to evaluate individuals' jealousy levels in romantic relationships and to carry out individual or group programs for this purpose.

**Words;** romantic relationship, jealousy in romantic relationship scale, jealousy, romantic jealousy, scale development.

## ÖNSÖZ

Romantik ilişki kalitesini etkileyen en önemli faktörlerden birisi romantik kıskançlıktır. Romantik kıskançlık, ilişkinin bitmesine neden olacak tehditler karşısında kişinin verdiği tepkiler bütünü olarak açıklanmaktadır. Bu çalışmada romantik kıskançlığın ölçülmesine ilişkin geçerli ve güvenilir bir ölçme aracının geliştirilmesi amaçlanmıştır. Bununla beraber geliştirilen ölçme aracı ile demografik değişkenler arasındaki anlamlı farklılığın incelenmesi çalışmanın alt amacını oluşturmaktadır. Romantik kıskançlık toplumdan topluma farklı yorumlanan bir kavram olarak değerlendirilmektedir. Bu nedenle geliştirilen ölçme aracının toplum yapısını yansıtabilecek düzeyde olması gerekmektedir. Literatürde yetişkin bireylerin romantik kıskançlık düzeylerinin belirlenmesi ile ilgili uyarılma çalışmalarının bulunmasına rağmen geliştirilmiş ölçme araçlarının kısıtlı olduğu görülmektedir. Bu nedenle Türk kültürü göz önünde bulundurularak ve daha az madde sayısı ile geliştirilen bir romantik kıskançlık ölçeğinin daha iyi anlaşılacağı ve kavramın değerlendirilmesine katkı da bulunacağı düşünülmüştür. Madde hazırlama süreci, geçerlik ve güvenilirlik çalışması olmak üzere üç aşama sonucu ölçme aracı son halini almıştır.

Haziran, 2022

Aslı Nur İpek

## İÇİNDEKİLER

ÖZET.....	iv
ABSTRACT .....	vi
ÖNSÖZ.....	viii
SEMBOLLER .....	xii
TABLO LİSTESİ .....	xiii
KISALTMALAR .....	xvii
GİRİŞ .....	1
BİRİNCİ BÖLÜM.....	6
1. KURAMSAL ÇERÇEVE VE İLGİLİ ARAŞTIRMALAR.....	6
1.1. KURAMSAL ÇERÇEVE .....	6
1.1.1. Romantik Kıskançlık Nedir? .....	6
1.1.2. Kıskançlık ve Haset .....	9
1.1.3. Romantik Kıskançlığın Çeşitleri .....	11
1.1.4. Romantik Kıskançlığın Nedenleri.....	14
1.1.5. Romantik İlişkide Kıskançlıkla Başa Çıkmak.....	18
1.2. ROMANTİK KISKANÇLIĞI ELE ALAN YAKLAŞIMLAR .....	20
1.2.1. Evrimsel Yaklaşım Göre Romantik Kıskançlık.....	20
1.2.2. Akılcı Duygusal Davranışçı Kurama Göre Romantik Kıskançlık	21
1.2.3. Bilişsel Olgusal Kurama Göre Romantik Kıskançlık.....	23
1.2.4. Bağlanma Kuramına Göre Romantik Kıskançlık.....	26
1.2.5. Yatırım Kuramına Göre Romantik Kıskançlık.....	29
1.3. ROMANTİK İLİŞKİDE KISKANÇLIK İLE İLGİLİ GERÇEKLEŞTİRİLEN ÇALIŞMALAR .....	31
İKİNCİ BÖLÜM.....	35
2. YÖNTEM.....	35
2.1. ÇALIŞMANIN MODELİ .....	35
2.2. EVREN VE ÖRNEKLEM .....	35

2.3. VERİ TOPLAMA ARAÇLARI.....	37
2.3.1. Kişisel Bilgi Formu .....	37
2.3.2. Romantik İlişkide Kıskançlık Ölçeği (RİKÖ).....	37
2.3.3. Yakın İlişkilerde Yaşantılar Ölçeği: Kısa Formu (YİYÖ-KF).....	38
2.4. VERİLERİN TOPLANMASI.....	39
2.5. ÖLÇME ARACININ GELİŞTİRİLMESİ .....	39
2.5.1. Madde Havuzu Oluşturma .....	40
2.5.2. Uzman Görüşü Alma .....	40
2.5.3. Pilot Çalışma .....	41
2.6. VERİLERİN ANALİZİ.....	41
<b>ÜÇÜNCÜ BÖLÜM .....</b>	<b>43</b>
<b>3. BULGULAR.....</b>	<b>43</b>
3.1. ROMANTİK İLİŞKİDE KISKANÇLIK ÖLÇEĞİNİN GEÇERLİĞİNE VE GÜVENİRLİĞİNE YÖNELİK BULGULAR.....	43
3.1.1. Romantik İlişkide Kıskançlık Ölçeğinin Madde-Toplam ve Madde Kalan Korelasyonları .....	43
<b>Tablo 3.2 Romantik ilişkide kıskançlık ölçeğinin madde eksilttikten sonra madde toplam ve madde-kalan korelasyonu analizi sonuçları.....</b>	<b>45</b>
3.1.2. Madde Ayırt Ediciliği .....	46
3.2. YAPI GEÇERLİĞİ.....	48
3.2.1. Açımlayıcı Faktör Analizi (AFA) .....	48
3.3. ÖLÇÜT BAĞINTILI GEÇERLİK.....	54
3.4. ROMANTİK İLİŞKİDE KISKANÇLIK ÖLÇEĞİ GÜVENİRLİK ÇALIŞMALARINI SONUÇLARI.....	55
3.5. DOĞRULAYICI FAKTÖR ANALİZİ.....	56
3.6. ROMANTİK KISKANÇLIK DÜZEYİNİN DEMOGRAFİK DEĞİŞKENLERE GÖRE İNCELENMESİ .....	59
3.6.1. Cinsiyete Göre Romantik İlişkide Kıskançlık Düzeyleri .....	59
3.6.2. Yaşa Göre Romantik İlişkide Kıskançlık Düzeyleri.....	59
3.6.3. Romantik İlişki Durumuna Göre Romantik İlişkide Kıskançlık Düzeyleri.....	61
3.6.4. Romantik İlişki Süresine Göre Romantik İlişkide Kıskançlık Düzeyleri.....	62

<b>3.6.5. Romantik İlişki Sayısına Göre Romantik İlişkide Kıskançlık</b>	
<b>Düzeyleri .....</b>	<b>63</b>
<b>DÖRDÜNCÜ BÖLÜM .....</b>	<b>66</b>
<b>4. TARTIŞMA .....</b>	<b>66</b>
4.1. ROMANTİK İLİŞKİDE KISKANÇLIK ÖLÇEĞİ GEÇERLİK VE GÜVENİRLİK SONUÇLARININ TARTIŞILMASI.....	66
4.2. ROMANTİK İLİŞKİDE KISKANÇLIK ÖLÇEĞİ İLE DEMOGRAFİK DEĞİŞKENLER ARASINDAKİ İLİŞKİNİN TARTIŞILMASI .....	69
<b>SONUÇ.....</b>	<b>73</b>
<b>KAYNAKÇA .....</b>	<b>76</b>
<b>EKLER.....</b>	<b>88</b>
<b>Ek A: Etik Kurul Onayı .....</b>	<b>88</b>
<b>Ek B: Kişisel Bilgi Formu.....</b>	<b>89</b>
<b>Ek C: Ölçme Aracı .....</b>	<b>90</b>
<b>Ek D: Ölçme Aracı .....</b>	<b>91</b>

## SEMBOLLER

%	: Yüzde İfadesi
n	: Katılımcı Sayısı
$\bar{x}$	: Ortalama
SS	: Standart Sapma
r	: Korelasyon Simgesi
p	: Anlamlı Farklılık Simgesi
$\alpha$	: Cronbach Alpha Kısaltması
$\chi^2$	: Ki-Kare

## TABLO LİSTESİ

### Sayfa

<b>Tablo 2.1</b> : Katılımcıların demografik özelliklerine ilişkin dağılımlar .....	<b>36</b>
<b>Tablo 2.2</b> : Romantik ilişkide kıskançlık ölçeği normallik testi sonuçları .....	<b>42</b>
<b>Tablo 3.1</b> : Romantik ilişkide kıskançlık ölçeğinin madde-toplam ve madde-kalan korelasyonu analizi sonuçları .....	<b>45</b>
<b>Tablo 3.2</b> : Romantik ilişkide kıskançlık ölçeğinin madde eksilttikten sonra madde toplam ve madde-kalan korelasyonu analizi sonuçları .....	<b>46</b>
<b>Tablo 3.3</b> : Romantik ilişkide kıskançlık ölçeği madde ayırt ediciliği sonuçları .....	<b>47</b>
<b>Tablo 3.4</b> : Romantik ilişkide kıskançlık ölçeği Kaiser-Meyer-Olkin ve Bartlett Testi değerleri.....	<b>49</b>
<b>Tablo 3.5</b> : Romantik ilişkide kıskançlık ölçeği faktör öz değerleri, varyans ve birikimli varyans değerleri .....	<b>50</b>
<b>Tablo 3.6</b> : Maddelerin faktörlere göre dağılımı ve faktör yükü değerler .....	<b>51</b>
<b>Tablo 3.7</b> : Romantik ilişkide kıskançlık ölçeği yenilenen Kaiser-Meyer-Olkin ve Bartlett Testi değerleri .....	<b>52</b>

<b>Tablo 3.8</b> : Romantik ilişkide kıskançlık ölçeği faktör öz değerleri, varyans ve birikimli varyans değerleri .....	<b>52</b>
<b>Tablo 3.9</b> : Maddelerin faktörlere göre dağılımı ve faktör yükü değerleri .....	<b>53</b>
<b>Tablo 3.10</b> : Faktörler arasındaki ilişkiye ait Pearson korelasyon analizi sonuçları .....	<b>54</b>
<b>Tablo 3.11</b> : Romantik ilişkide kıskançlık ölçeği ile yakın ilişkilerde yaşantılar ölçeği arasındaki korelasyon katsayıları .....	<b>55</b>
<b>Tablo 3.12</b> : Romantik ilişkide kıskançlık ölçeği ve alt boyutları arasındaki iç tutarlık katsayıları .....	<b>56</b>
<b>Tablo 3.13</b> : Romantik ilişkide kıskançlık ölçeği test-tekrar-test sonucunu belirlemek amacıyla yapılan pearson korelasyon analizi sonuçları .....	<b>57</b>
<b>Tablo 3.14</b> : Doğrulayıcı faktör analizi kabul edilebilir ve mükemmel uyum indeksleri.....	<b>58</b>
<b>Tablo 3.15</b> : Romantik ilişkide kıskançlık düzeyi ile cinsiyet arasındaki anlamlı ilişkiyi belirlemek için yapılan ilişkisiz grup t-testi sonuçları .....	<b>60</b>
<b>Tablo 3.16</b> : Romantik ilişkide kıskançlık düzeyi ile yaş arasındaki anlamlı ilişkiyi belirlemek için yapılan Anova Testi sonuçları .....	<b>61</b>
<b>Tablo 3.17</b> : Romantik ilişkide kıskançlık düzeyi ile romantik ilişki durumu arasındaki anlamlı ilişkiyi belirlemek için yapılan Anova Testi sonuçları .....	<b>62</b>



**Tablo 3.18 :** Romantik ilişkide kıskançlık düzeyi ile romantik ilişki süresi arasındaki anlamlı ilişkiyi belirlemek için yapılan Anova Testi sonuçları ..... **63**

**Tablo 3.19 :** Romantik ilişkide kıskançlık düzeyi ile romantik ilişki sayısı arasındaki anlamlı ilişkiyi belirlemek için yapılan Anova Testi sonuçları ..... **65**

## ŞEKİL LİSTESİ

### Sayfa

<b>Şekil 1:</b> Mullen'e (1990) göre kıskançlığın elementleri.....	7
<b>Şekil 2 :</b> Romantik İlişkide Kıskançlık Ölçeği Doğrulayıcı Faktör Analizine İlişkin Yol Grafiği.....	59

## KISALTMALAR

RİKÖ	Romantik İlişkide Kıskançlık Ölçeği
AFA	Açımlayıcı Faktör Analizi
DFÖ	Doğrulayıcı Faktör Analizi
YİYÖ-KF	Yakın İlişkilerde Yaşantılar Ölçeği-Kısa Formu

# GİRİŞ

## PROBLEM

Yetişkinlik dönemi yaşam geçişi olarak görülür ve yaşamın neredeyse tüm yönlerinde bir değişim meydana gelir. Yetişkinlik dönemini bir tür hayata tutunmak olarak adlandıran Schulenberg, Bryant ve O'Malley (2004) romantik başarıyı 26 yaşına kadar, öncesinde herhangi bir ayrılık söz konusu olmaksızın sahip olunan romantik ilişkiyi sürdürmek olarak tanımlamaktadır. Arnett (2003) ise yetişkin bireylerin ortak özelliklerinin toplumsal kurallara uymak, sosyal rolleri yerine getirebilmek, evlilik veya romantik ilişkilerinde partneri ile bağlılık kurabilmek olduğunu belirtmiştir. Türk Dil Kurumu sözlüğüne bakıldığında yetişkin sözcüğü "evlenme çağına gelmiş birey" olarak tanımlanmaktadır. Tüm bunlar gösteriyor ki her gelişim döneminde ilişki kurulduğu bilinmekle birlikte özellikle yetişkinlik döneminde, eğitimini tamamlayan ve maddi anlamda bağımsızlığını ilan eden birey, genellikle kendi ailesini kurmak için ruh eşini bulmayı ve mutlu olacağı bir romantik ilişki kurmayı hedeflemektedir.

Romantik ilişkilerin temelini aşk ve sevgi oluşturmaktadır. Aşk tarih boyunca var olan ve herkesin hayatında deneyimlemek istediği duygulardan birisidir (Atak ve Taştan, 2012). Bireylerin hayatlarında aşkı hissetmeleri ve bu duygunun tadına varmaları yaşamlarının bile değişmesine neden olabilir. Kadın-erkek ilişkilerinin temel taşı olan aşk genellikle mutluluk ve sevinç gibi olumlu duygular ile karakterize edilmektedir. Romantik ilişkilerde bu gibi güzel duygular ve olumlu deneyimler yaşanması amaçlansa da kimi zaman çatışmalar ve problemlerin de yaşanabileceği bilinen bir gerçektir. İlişkilerde problemlere yol açan durumlardan birisi romantik kıskançlıktır. Hupka (1981) romantik kıskançlığı, ilişkinin üçüncü bir kişi sebebi ile bitmesi veya bu nedenle ilişki geleceğinin tehdit edilmesiyle ortaya çıkan tepki olarak adlandırmaktadır. Romantik kıskançlık tanımına bakıldığında romantik ilişkiye dahil olan rakiple beraber üçgen bir yapıya sahip olduğu görülmekte, bu nedenle sadakatsizliğe karşı verilen en yaygın tepkilerden biri olarak görülmektedir (McAnulty

ve Brineman, 2007). Romantik kıskançlık iki tema içermektedir. Birincisi, kıskançlık duygusuna sahip birey, partner ve tehdit olarak algılanan üçüncü kişi veya rakip olmak üzere üçlü bir form içerir. İkincisi, evlilik veya romantik ilişkiyi bozan herhangi bir tehdide karşı bir yanittir. Kıskançlık ifadesi eğer, romantik ilişkiyi güvence altına almaya hizmet ediyorsa, olumlu bir çağrışım olarak görülebilmektedir (Walters, Dyczewski ve Mathes, 2020).

Kıskançlığın birçok ilişki içerisinde incelendiği görülmüştür. Akademik kıskançlık, arkadaş kıskançlığı, çalışan kıskançlığı, kardeş kıskançlığı çalışılan konu başlıkları arasındadır. İlgili literatür incelendiğindeyse yakın ilişkilerle ilgili yapılan birçok araştırmada romantik kıskançlığın ele alındığı görülmüştür. Buna göre gerçekleştirilen araştırmalar çerçevesinde bağlanma tarzı (Pakray ve Dehshiri, 2022), yakın partner şiddeti (Abudulai, Pichon, Buller, Scott ve Sharma, 2022; Dikmen, Özaydın ve Yılmaz, 2018), aldatma (Kyegombe, Stern ve Buller, 2022), ilişki doyumu (Andersen, Eloy, Guerrero ve Spitzberg, 1995; Elphinston, Feeney, Noller, Connor ve Fitzgerald, 2013), benlik saygısı (Stieger, Preyss ve Voracek, 2012), kişilik (Curun ve Çapkın, 2014) ve sosyal yetkinlik beklentisi (Varol, 2019) gibi birçok konu başlığının romantik kıskançlıkla beraber çalışıldığı değerlendirilmiştir. Romantik kıskançlıkla ilgili ölçek geliştirme çalışmalarına bakıldığında ise bu alandaki çalışmaların kısıtlı olduğu görülmüştür. Ulusal literatürde romantik kıskançlığı ölçmek amacıyla uyarlanmış ölçme araçlarının olduğu görülmekle birlikte evli bireylerin romantik kıskançlığın bir alt kolu olan duygusal kıskançlıklarını değerlendirmek amacıyla Kızıldağ ve Yıldırım (2015) tarafından geliştirilen Eş Duygusal Kıskançlık Ölçeği'ne ve aynı ölçme aracının Kızıldağ (2017) tarafından gerçekleştirilen üniversite öğrencileri formuna rastlanmıştır. Alpay (2009) bireyin kıskançlığını yaşama biçiminden ifade edişine kadar birçok noktada kültürün etkisinin olduğunu ifade etmektedir. Buna göre kıskanılacak durum veya kişi içinde bulunulan toplumun değer yargılarından etkilenmektedir. O halde geliştirilen ölçme aracının toplum göz önünde bulundurularak geliştirilmesi önem arz etmektedir. Bu nedenle ulusal literatürün, bu durum göz önünde bulundurularak geliştirilecek bir romantik ilişkide kıskançlık ölçeğine ihtiyaç duyduğu düşünülmüştür. Tüm bunlar göz önünde bulundurulduğunda geliştirilen ölçme aracının literatüre katkı sağlayacağı düşünülmüştür.

Bu çalışmanın problem durumuna bakıldığında romantik ilişkilerde kıskançlık ile ilgili sorunların varlığı ile ilgilidir. Bu nedenle çalışmada yetişkin bireylerin romantik kıskançlık düzeylerinin belirlenmesini amaçlayan geçerli ve güvenilir Romantik İlişkide Kıskançlık Ölçeği'nin geliştirilmesi hedeflenmektedir.

#### **PROBLEM CÜMLESİ**

Çalışmanın problem cümlesi şu şekildedir:

Romantik İlişkilerde Kıskançlık Ölçeği geçerli ve güvenilir bir ölçme aracı mıdır? Yetişkin bireylerin romantik ilişkilerindeki kıskançlık düzeyleri nedir?

#### **ÇALIŞMANIN AMACI**

Bu çalışmanın amacı yetişkin bireylerin romantik ilişkilerinde kıskançlık düzeylerini ölçmeyi sağlayacak geçerli ve güvenilir bir ölçek geliştirmek ve geliştirilen bu ölçek ile yetişkinlerin romantik ilişkilerindeki kıskançlık düzeylerinin demografik değişkenlere göre (cinsiyet, yaş, romantik ilişki durumu, romantik ilişki süresi ve romantik ilişki sayısı) anlamlı bir farklılık gösterip göstermediğini incelemektir.

#### **ALT AMAÇLAR**

Çalışmada aşağıda yer alan ifadelere yanıt aranmıştır.

1. Romantik ilişkide kıskançlık ölçeği geçerli ve güvenilir bir ölçme aracı mıdır?
2. Yetişkinlerin romantik ilişkilerindeki kıskançlık düzeyleri cinsiyete göre anlamlı farklılık göstermekte midir?
3. Yetişkinlerin romantik ilişkilerindeki kıskançlık düzeyleri yaşa göre anlamlı farklılık göstermekte midir?
4. Yetişkinlerin romantik ilişkilerindeki kıskançlık düzeyleri romantik ilişki durumuna göre anlamlı farklılık göstermekte midir?
5. Yetişkinlerin romantik ilişkilerindeki kıskançlık düzeyleri devam eden ilişki süresine göre anlamlı farklılık göstermekte midir?

6. Yetişkinlerin romantik ilişkilerindeki kıskançlık düzeyleri ilişki sayısına göre anlamlı farklılık göstermekte midir?

### ÇALIŞMANIN ÖNEMİ

Bireylerin romantik ilişkilerinde deneyimledikleri yakınlık ve olumlu deneyimler sosyal gelişim, uyum sağlama becerileri ve psikolojik sağlıkları için önemli bir etkiye sahiptir. Bu deneyimlerin bireyin kendisine olumlu etkileri olduğu gibi ilişkinin devamlılığı içinde olumlu etkileri bulunmaktadır. Kimi zaman ise sevgi göstergesi olduğu düşünülen ancak ilişkiye zarar verebilecek durumlar da yaşanabilmektedir. İlişkiye zarar vereceği düşünülen durumlardan birisi de giriş bölümünde bahsedildiği üzere romantik ilişkilerde yaşanan kıskançlıklardır.

Romantik kıskançlığın, bir ilişkiye yönelik ister algılanan ister hayali bir tehdide dayalı olsun, romantik ilişkiler üzerinde güçlü etkileri olabilir ve ilişkiyi derinden yaralayabilir. Bireyler kıskançlıkla başa çıkmak için şiddete, partneri kısıtlayıcı davranışlara veya daha farklı yıkıcı yollara başvurabilir. İstatistiklere göre 2013 yılında öldürülen ve haberlere konu olan 50 kadından %10'u kıskançlık nedeniyle eski eşi veya sevgilisi tarafından cinayete kurban gitmiştir (Atakay, 2014).

Kıskançlık adı altında kısıtlayıcı davranışlar aşkın bir parçası veya partner tarafından değer görmemenin, önemsenmemenin bir ölçütü olarak değerlendirilebilir. Bu nedenle değerlendirilmesini sağlayacak ölçme araçlarının geliştirilmesi önleyici çalışmalar için kolaylık sağlayabileceği düşünülmektedir. İlgili literatür incelendiğinde ülkemizde gerçekleştirilen araştırmalarda Pines ile Aronson (1983) tarafından geliştirilen ve Türkçe 'ye uyarlama çalışması Demirtaş (2004) tarafından gerçekleştirilen Romantik Kıskançlık Ölçeğinin kullanıldığına rastlanmıştır. Ancak ölçeğin Türk kültürüne olan yansımada belli başlı problemlerin olduğu belirtilmektedir (Demir, 2019). Romantik ilişkide kıskançlık çok boyutlu bir yapıya sahiptir. Bu konu ile ilgili araştırmacılar hem fikir olsa da yaygın olarak kullanılacak ve kesinleştirilmiş ölçütlerinin yetersiz olduğu düşünülmektedir (Elphinston, Feeney ve Noller, 2011). Romantik ilişkide kıskançlık ölçeği ile yetişkin bireylerin kuracakları veya süregelen ilişkilerinin korunması ve kişilerin kendileri ile ilgili bir iç görü kazanmalarına yardımcı olacağı düşünülmüştür.

## SINIRLILIKLAR

Bu çalışma;

- 2021-2022 yılları arasında çalışmaya katılan yetişkin bireyler ile sınırlıdır.
- Çalışmaya katılım yalnızca online form aracılığı ile sağlanmıştır.

## TANIMLAR

**Kıskançlık:** Bireyin sevdiği kişi kaybetmesi ya da sahip olduğu ilişkisinin bitmesiyle ilgili endişeleri sonucu ortaya çıkan ruh halidir (Battal, 2020).

**Romantik Kıskançlık:** Romantik ilişkinin doğasına yönelik algılanan tehdide karşı verilen tepkidir (Bingle ve Boebinger, 1990).



## BİRİNCİ BÖLÜM

### 1. KURAMSAL ÇERÇEVE VE İLGİLİ ARAŞTIRMALAR

#### 1.1. KURAMSAL ÇERÇEVE

Çalışmanın bu bölümünde romantik ilişki, kıskançlık ve romantik kıskançlık ile ilgili açıklamalara yer verilmiştir.

##### 1.1.1. Romantik Kıskançlık Nedir?

Kıskançlık, kişinin değer verdiği ilişkisini herhangi başka biriyle aynı tür ilişkiye başlaması nedeniyle kaybetmesi veya kaybetmek üzere olduğu durumlarda ortaya çıkan bir duygudur (Parrott, 1991). Bu ilişki arkadaşlık, iş, akademik, aile ilişkisi olabileceği gibi romantik ilişki de olabilmektedir. Romantik ilişkilerin anlaşılması için birçok değişken araştırmalara konu olmuştur. Bu değişkenlerden birisi de romantik kıskançlıktır. Romantik kıskançlık sadece psikolojinin değil aynı zamanda diğer bilim dallarının konu başlıklarından biridir. Shakespeare'in Othello'sunda, Goethe'nin Genç Werther'in Acıları'nda, Namık Kemal'in İntibah'ın da kıskançlığın ilişkiler ve bireyler üzerindeki olumsuz etkileri ele alınmıştır (Ertuş, 2022). Todd ve Dewhurst (1955) ilk defa "The Othello Syndrome: A Study In The Psychopathology Of Sexual Jealousy" adlı makalesinde romantik ilişkilerde kıskançlığın aşırılığı "Othello Sendromu" olarak adlandırılmıştır. Bu aşırılık, kişinin partneri tarafından sadakatsizliğe uğradığına dair sanrılarının olması olarak açıklanmaktadır. Kavram kişiden kişiye ve toplumdaki topluma farklı anlamlar ifade ettiği için araştırmacılar tarafından birden fazla tanım yapıldığı görülmektedir.

White (1981) romantik ilişkilerde yaşanan kıskançlığı ilişkinin geleceği ve kalitesine yönelik olası tehditler ile ilgili duygu düşünce ve davranışlar bütünü olarak tanımlamaktadır. Bu tehdidi partneri kaybetmeye sebep olacak hayali ya da gerçek bir rakibin var olduğunun düşünülmesi olarak ifade etmektedir. Pines (1998) benzer

şekilde romantik kıskançlığı insanların önem verdiği ilişkisinin bitmesine neden olacak durumlar karşısında verdiği tepkiler bütünü olarak değerlendirmiştir.

Ellis ve Weinstein (1986) romantik kıskançlığı üç başlık üzerine temellendirmiştir. İlk başlığı partnerlerin birbirlerine olan bağlılığı ikinci başlığı bu bağlılık etrafında oluşan değerli kaynaklar üçüncü başlığı ise bu kaynakların alıcısı olmak veya yeniden inşa edilmesi için üçüncü biri tarafından bağlılığın bozulması olarak adlandırmıştır. Bu başlıkların herhangi birinde oluşacak bozukluk ortaya çıkan tepkinin de farklılaşmasına neden olacaktır. Bu durum şöyle ifade edilebilir; herhangi biri, çiftin ilişkisine zarar vermek için uğraşabilir ancak taraflar bunu bir tehdit olarak algılamadıkları sürece kıskançlık duymayabilirler. Bu tamamen bireylerin durumu nasıl algıladıkları ile ilgilidir.

Mullen'e (1990) göre romantik kıskançlığın merkez noktası değer verilen kişidir ve bu kişi temel nesne olarak adlandırılmaktadır. Şekil üzerinde sevilen kişinin çevresinde yargılamalar, arzular, duygular, fanteziler ve davranış eğilimlerinin bulunduğu görülmektedir. Bunlar temel nesneye karşı olabildiği gibi rakip görülen kişiye karşı da olabilir.

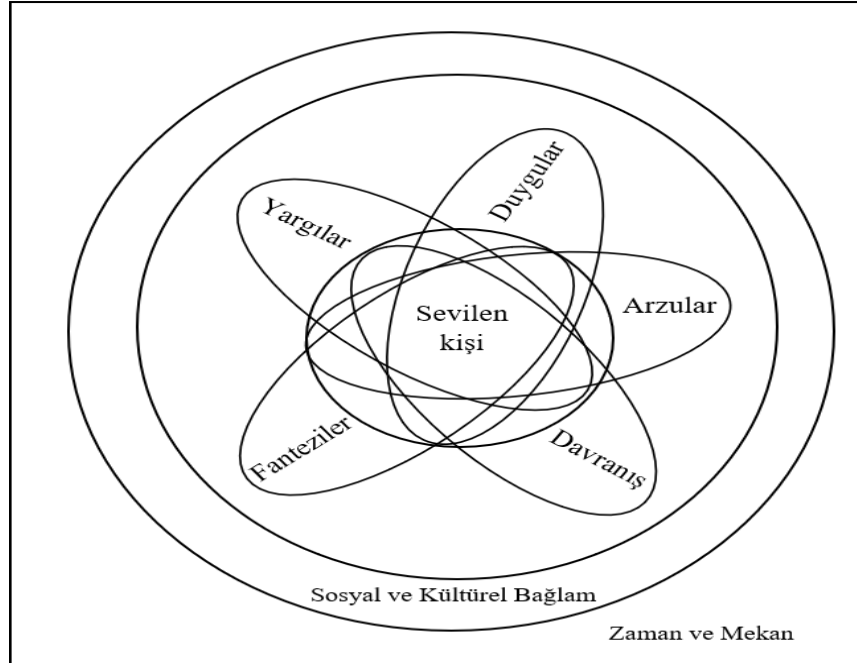

**Şekil 1** Mullen'e (1990) göre kıskançlığın elementleri

Ona göre kıskançlık ilişki bağlamında gerçekleşmektedir. Romantik ilişkilerde ise süreci yönlendiren birtakım kurallar bulunmaktadır. İlişkinin devamlılığını belirleyen bu kurallar ise sosyal ve kültürel gerçeklikler tarafından konulmaktadır. Bu kurallar aracılığı ile olası kıskançlık yaşantılarının veya ilişkiyi zedeleyecek diğer durumların önüne geçilmesi planlanmaktadır. Yani içinde bulunulan sosyokültürel çevre inançları ve düşünceleri yapılandırmada etkili olduğu için romantik ilişkide kıskançlığın destek görmesi veya desteklenmemesi için kamuoyu oluşturabilmektedir. Bu nedenle sosyal ve kültürel çevre, kıskançlık için bir aracı olarak kabul görmektedir (Martínez-León, Peña, Salazar, García ve Sierra, 2017). Zaman, mekân ve deneyimin de kıskançlığın ne ölçüde yaşanacağı konusunda etkili unsurlar olduğu ifade edilmektedir.

Mattingly, Whitson ve Mattingly (2012) kıskançlığı ilişkiyi strese ve sıkıntıya sokup zorlayacak duygusal bir deneyim olarak ifade etmektedir. Sardelić ve Perak (2021) kişinin partnerini kaybetmekten korktuğunda veya ilişkisini bir başkası yüzünden kaybedebileceği zamanlarda kıskançlık tepkilerinin açığa çıktığını ifade etmektedir.

Davis, Vaillancourt ve Arnocky (2021) ise şu ana kadar belirtilen tanımlara ek olarak ekstra bir unsur ele almıştır ve romantik kıskançlığı kişinin kendisi, kıskanılan kişi ve hayali ya da gerçekte var olan rakip olmak üzere üçgen bir yapı olarak düşünülmemesi gerektiğini, toplumun da bu kavramların arasında yer aldığını ve dörtgen bir yapı olarak kavramın ele alınması gerektiğini ifade etmiştir. Toplum aracılığıyla romantik ilişkilerin nasıl oluştuğu, hangi unsurların bu ilişki için tehdit oluşturduğu ve üçüncü bir kişiye karşı nasıl önlem alınacağı konularına açıklamalar getirilir ve kıskançlık bu sayede şekillenir (Clanton, 2006). Ulusal literatür incelendiğinde ise Önder (2019) kıskançlığı kişinin kendini kötü hissettiği ve içinden çıkamadığı durumlarda sergilediği davranışlar olarak nitelendirmektedir. Tortamış (2014) ise romantik kıskançlığı romantik ilişki yapısını zedeleyecek olası bir tehdit karşısında verilen tepkiler olarak tanımlamaktadır.

Kıskançlığın tarihine bakıldığında da toplum değiştikçe romantik kıskançlık ile ilgili algıların da değiştiği görülmüştür. 1960'tan önce kişiler kıskançlığı belli sınırlar çerçevesinde doğal karşılamışlar ve değer görmenin bir göstergesi olarak değerlendirmişlerdir. 1960'ların sonunda cinsel devrim, kişisel alan ve kişisel

özgürlüğe olan ilginin artmasıyla kıskançlık insanlar tarafından öğrenilmiş bir duygu ve düşük benlik saygısı gibi olumsuz özelliklerin ispatı olarak değerlendirilmeye başlamıştır. 1970'lerin başlarında ise bazı kadın dergileri artık kıskançlığı ikili ilişkilerde olmaması gereken ve işe yaramaz bir duygu olarak nitelendirmişlerdir (Clanton, 1996).

Yapılan tanımlar incelendiğinde değerlendirilen benzer unsurlar olduğu görülmektedir. Kimisi için kıskançlığın temel bileşeni terk edilme endişesi kimisi için gururun kırılması kimisi için rakiple rekabet etmek kimisi içinse ihanete uğramaktır (Pines, 1998). Ancak hepsinde ortak nokta kaybetmekten korkulan bir partner ve bitmesi istenmeyen bir romantik ilişkiden bahsedilmesidir. Bir diğer nokta ise kıskançlığın başlı başına bir kavram olmak yerine duygu ve tepkilerin birleşiminden oluşmasıdır (Demirtaş, 2004). Bunun yanında görülüyor ki bireyler aslında ilişkileri herhangi bir nedenle sonlandığında değil üçüncü bir kişiden kaynaklanan problemler nedeniyle sonlandığında kıskançlık duymaya başlamaktadırlar. Kaybedilen sevgi ve şefkatin bir başkası tarafından kazanıldığını düşünmek karmaşık tepkilerin nedeni olarak görülmektedir (Wreen, 1989).

Kıskançlığın bireye olan etkisi değişkenlik göstermektedir. Bunun nedeni kişinin aldatılma deneyimleri olması ve ilişki tehditlerine karşı hassasiyeti ile alakalıdır (Mullen ve Martin, 1994). Kıskançlık, şiddet için meşrulaştırıcı bir güç olarak da görülebilmektedir. Özellikle kıskançlığın aşk kaynaklı olduğu görüşü göz önünde bulundurulduğunda flört şiddeti, kadın cinayetleri gibi birçok durumun açıklayıcı gücü olarak ele alınmaktadır. (Puente ve Cohen, 2003).

### **1.1.2. Kıskançlık ve Haset**

Kıskançlık günlük hayatta sık sık haset kavramı ile karıştırılmaktadır. Bu iki kavram aynı anlama geliyormuş gibi düşünülse de aslında aralarında farklılıklar bulunmaktadır. Kıskançlık kişilerarası ilişkilerde ve kişinin başka bir kişinin varlığından rahatsızlık duyması sonucu ortaya çıkarken haset tamamen kişinin kendisiyle alakalı bir durum olarak başkasının herhangi bir etkisi olmaksızın ortaya çıkan bir durumdur.

Kıskançlık, ilişkiyi olası bir tehditten korumayı ve kişinin benlik saygısının zedelenmesini önlemeyi içermektedir. İnsanlar en çok önem verdiği şey ile alakalı kıskançlık yaşamaktadır. Nitekim bunların arasında romantik ilişkisi de bulunmaktadır. Kıskançlık, kişinin kendinde olanın daha fazlası olduğu durumlarda ortaya çıkmaktadır. Örneğin bir kadın kendinden güzel bir kadını kıskanabilir çünkü ilişkisinde güzelliğinin ön planda olduğunu düşünebilir (Clanton,2006). Haset ise kişinin, başkasının sahip olduğu şeyleri elde etme arzusunu ifade etmektedir. İnsanlar haset duyarak başkalarının sahip olduklarına sahip olmakla beraber başkasının sahip olduğu nesne veya avantajı kaybetmesini de isteyebilir. Haset duygusu tamamen olumsuzluk üzerine temellendirildiği için insanlar bunu dışarı göstermeyebilir veya bastırabilirler ancak kıskançlık haset duygusuna göre daha gözlemlenebilen bir kavram olarak ele alınmaktadır (Clanton,2006). Kıskançlıkta kişi hayatında olan bir kişi veya nesneyi kaybetme korkusu yaşamaktadır ancak hasette kişi kendisinde olmayan ancak başka birisinin sahip olduğu şeyleri elde etme çabası içerisindedir (Ben-Ze'ev, 1990). Birisi kaybetme korkusunun verdiği endişeyi anlatırken diğeri elde etme arzusunu ifade etmektedir. Bu ayrım iki kavram arasındaki uçurumu netleştirmektedir.

Kıskançlıkta kaybetme korkusunun yaşanması kişinin kendisini yeterli görmemesinden kaynaklanmaktadır. Kişinin geliştirdiği bu aşağılık duygusu rakip olarak gördüğü kişiye karşı haset duygusu geliştirmesine neden olabilir. Örneğin partnerinin kendisinden daha yakışıklı birisinden hoşlanmaya başladığını düşünen biri rakibinin yakışıklı olması hususunda ona karşı haset duygusu geliştirebilir. Buradan hareketle söylenebilir ki kıskançlık aslında kişinin öz güveni ve benlik saygısını zedelemek için daha müsait bir zemin oluşturmaktadır. Yapılan çalışmalarda gösteriyor ki yüksek benlik saygısına sahip olan bireyler partnerlerinin gerçek veya hayali olsun birisine ilgi duyduğunu düşündüğünde rakibi bir tehdit olarak algılama olasılıkları daha düşüktür (White, 1981b).

Haset kişisel özelliklere, nesnelere, kişinin kendisinde eksik gördüklerine ve arzuladığı konuma yönelik olabilir. Haset duyan kişi istediği şeyden yoksun olsa dahi başkasının sahip olduğu şeye karşı kişisel bir tutum geliştirmez. Onun için benzeri bir şeyi elde etmekte yeterli olacaktır. Yani, eğer bir başkasının ünlü bir ressam olması

haset duymasına neden oluyorsa kişinin herhangi bir nedenle ünlü olması onun için tatmin edici olacaktır; özellikle ressamlık konusunda ünlü olmaya gerek duymaz (Ben-Ze'ev, 1990).

Haset kavramı denilince akla gelen ilk isimlerden biri Melanie Klein'dir. Kleine (1948) hasetin, ilk olarak bebek tarafından annenin göğsüne yönelik olduğunu ifade etmektedir. Ödipal döneme geçildiğinde ise hasetin yerini kıskançlık almaktadır. Eğer haset ve kıskançlık düş kırıklıkları ile pekiştirilirse o zaman bebek anne ve babasına karşı kin ve küskünlük duymaya başlar (akt. Segal, 1997). Burada ki düş kırıklığı bebeğin annenin göğsünü kaybetmesiyle başlamaktadır. Eğer bebek annenin göğsünden mahrum kalırsa annesinin süt ve sevgiden kendisini alıkoyduğunu düşünür, bunun sorumlusu olarak babayı suçlar ve her ikisiyle alakalı olumsuz duygular geliştirmeye başlar. Bu durum bebeğin haset ve aç gözlülüğünün artmasına aynı zamanda eşcinsellikle ilgili önemli bir uyarıcının açığa çıkmasına neden olmaktadır (akt. Segal, 1997; Klein, 1952). Anne ile olan ilişkiyi etkilemesi sebebiyle sevgi ve minnet duygularını kökünden sarsan en güçlü faktörün haset olduğunu belirten Kleine (1975) bebeğin anneye olan bu ilişkisinin ilerleyen zamanlardaki duygusal yaşamı için çok önemli olduğunu ifade etmektedir.

### **1.1.3. Romantik Kıskançlığın Çeşitleri**

Romantik ilişkilerde kıskançlık her ne kadar endişe, öfke, korku gibi olumsuz durumları içerisinde barındırıyor gibi görünse de herkes belli oranda kıskançlık hissetmekte ve partneri tarafından kıskanılmak istemektedir. Çünkü kıskançlık aslında partnerlerin ilişkiye devam etmek istediklerinin göstergelerinden biri olarak değerlendirilmektedir (Nazlı ve Karaman, 2021). Buradaki kriter romantik kıskançlığın dozudur. Klinik olarak incelendiğinde kıskançlığın iki formunun olduğu görülmektedir: Normal ve hastalıklı kıskançlık.

Romantik ilişkilerde yadırganmayan kıskançlık düzeyi olarak görülen normal kıskançlık ilişkiye yönelik gerçek bir tehdittir; patolojik kıskançlık ise, herhangi bir tehdit olmamasına rağmen devam etmektedir (Al-Dehaiman, 2021). Normal kıskançlık, ilişkinin tehdidine karşı oluşan ve sadakatsizlik devam ettiği müddetçe var olan bir tepkidir. Anormal kıskançlığın ise çizgileri tam olarak netleştirilememektedir;

bunun bir nedeni toplum ve kültürdür. Buna göre toplum ve kültürün onayladığı ve onaylamadığı şeyler zaman içerisinde farklılık gösterebilmektedir. Önceki bölümlerde belirtildiği gibi zaman içerisinde yaşanan önemli olaylar ve düşünce yapısının değişmesi kıskançlığında onaylanan düzeyi aştığında anormal kıskançlık olarak nitelendirilmesine neden olmuştur (Costa, Sophia, Sanches, Tavares ve Zilberman, 2015).

Literatürde sanrısız, patolojik veya hastalıklı kıskançlık olarak adlandırılan anormal kıskançlıkta, normal kıskançlıktan farklı olarak duygusal tepkiler yoğun, normallik ve nesnellik dışı yanıtlardan oluşmaktadır. Bunun yanında patolojik kıskançlık partnerin sadakatine karşı temeli olmayan ve ispatlanamayan davranış ve düşünceleri ifade etmektedir. Bu ispatlanamayan düşünce ve davranışlar bireyin kendisini etkilemekle beraber hem ilişkisinin hem de partnerinin fiziksel veya psikolojik olarak zarar görmesine neden olmaktadır. Kişi düşüncelerinin yanlışlığı ile ilgili durumlarla karşılaşsa bile bundan vazgeçmemekte hatta kendi ürettiği alakasız durumların ihanetin kesin kanıtı olduğunu düşünmektedir. Bu kişiler sürekli olarak partnerin davranışlarını ve düşüncelerini sorgular, aldatmakla suçlar ve şüphelerini doğrulayacak kanıtlar bulmak için çaba gösterirler. Normal kıskançlık ve patolojik kıskançlık yaşayan bireylerin kıskançlık endişelerinin karşılaştırıldığı bir araştırmada normal kıskanç katılımcıların günde 1-4 saat arasında patolojik kıskanç katılımcıların ise günde 4-8 saat arasında yani günün neredeyse üçte birini ilişkinin bitme olasılığı, partnerlerin davranışlarının değerlendirilmesi ve kısıtlanması hakkında düşünceler ürettikleri görülmüştür (Costa vd., 2015; Marazziti vd., 2003).

Evrimsel olarak incelendiğinde ise kıskançlığın kadın ve erkekler için farklı formlarının görüldüğü sonucu elde edilmiştir. Buna göre kadınların duygusal kıskançlık düzeylerinin, erkeklerinse cinsel kıskançlık düzeylerinin daha yüksek olduğuna literatürde rastlanmıştır. Kendi genlerinin diğer nesillere ulaşmasını isteyen bir erkek, babası olmadığı bir çocuğu yetiştirerek vakit harcamak istememektedir. Bu nedenle kadının başka birisi ile cinsel olarak yaklaşmasına özellikle karşı gelecektir; kadınlar ise çocuklarını büyütme konusunda ilgisini kendisine ve eşine verebilecek bir eşe sahip olmak ister bu nedenle başka kadınlara olan duygusal ilgisinden daha çok rahatsız olacaktır (Trivers, 1972). Cinsel kıskançlık bireylerin partnerlerinin bir

başkasıyla cinsel ilişkiye girdiğini veya böyle bir düşüncesi olduğuna dair şüphe duyması durumunda ortaya çıkan bir kıskançlık türüdür. Duygusal kıskançlık ise partnerin bir başkasına ilgi duyması ve duygusal bağlılık geliştirmesi sonucu ortaya çıkan ve romantik ilişkilerde en çok gözlemlenen kıskançlık türlerinden birisidir (Guerrero, Spitzberg ve Yoshimura, 2004).

Kıskançlık çok boyutlu bir yapı olarak ele alınmakta ve romantik ilişkinin geleceğinin tehdit edilmesine karşı bilişsel, duygusal ve davranışsal tepkilerin bir bütünü olarak ele alınmaktadır. Kıskançlığın bilişsel yönü ilişkinin tehdidi ile ilgili durumlar algılandığında görülmektedir. Eğer algılanan tehdit gerçekleşmeye başlarsa duygusal tepkilerin ortaya çıktığı en son ise bu durumla başa çıkabilmek için kişinin davranışsal tepkilerde bulunduğu ifade edilmektedir. Pfeiffer ve Wong (1989) ilişkiye zora sokacak herhangi bir durum algılanmadığı zamanlarda dahi kişinin kıskançlık ile ilişkilendirilen duyguları hissedeceğini ifade etmektedir ve durumu şöyle örneklendirmektedir; kişi partnerinden ayrıldıktan sonra yeni ilişkiler yaşayıp mutlu olacağını düşünür ancak eski partneri yeni bir ilişkiye başladığında bu duruma bozulabilir. Böylesi bir durumda aslında kişinin ilişkisine karşı herhangi bir tehdit görülmez ancak kişi duygusal olarak kötü hissedebilir. İkinci olarak bilişsel kıskançlığa normalden farklı bir bakış açısıyla baktığını, bilişsel kıskançlığın aslında kişinin paranoyak endişe ve şüphelerinden kaynaklandığını ifade etmiştir. Son olarak ise davranışsal tepkileri bir başa çıkma stratejisi olarak görmekten ziyade ilişkiyi olası rakiplerden koruyan koruyucu stratejiler olarak nitelendirmektedir.

Buunk (1997) ise kıskançlığı 3 başlığa ayırmıştır; İlki partnerin rakiple olan yakın davranışlarından kaynaklanan reaktif kıskançlık, ikincisi partnerin başka birine karşı ilgisine karşı büyük tepkiler vererek diğerleri ile olan ilişkisini engellemek amacıyla çaba sarf ettiği önleyici kıskançlık olarak adlandırılmaktadır - buna partnerin özgürlüğünü kısıtlamak amacıyla şiddete başvurmaları örnek verilebilir- üçüncüsü ise partnerin bir başkası ile cinsel veya duygusal bir ilişkiye girdiğine dair imgesel bir dünya oluşturması olarak adlandırılan endişeli/şüpheli kıskançlıktır. Şüpheli kıskançlık her zaman sağlıklı olmayabilir. Kişi partnerinin bir başkası ile ilişkisinin olduğuna dair şüphe çekici olaylar olduğunda durumun aslını öğrenmek için dikkatli olabilir veya makul düzey endişeyi başa çıkma stratejisi olarak değerlendirebilir ancak



endişe düzeyinin artması kişinin ruhsal problemler yaşamasına neden olabilir (Bringle ve Buunk, 1991).

#### **1.1.4. Romantik Kıskançlığın Nedenleri**

Kıskançlık, tetikleyici bir olay ve kişinin bu davranışa olan yatkınlığı arasındaki etkileşim sonucunda ortaya çıkmaktadır. Kıskançlığa olan yatkınlığı etkileyen birçok etmen bulunmaktadır. Bunlardan biri kültürdür; eğer içinde bulunulan kültür kıskançlığı onaylıyorsa aynı zamanda kıskançlığa teşvik etmiş olacaktır. Bir diğeri bireyin aile geçmiştir, ebeveynleri şiddetli kıskançlık tartışmaları yaşayan birinin ilişkilerinde benzer tartışmalar yaşaması olası olarak görülmektedir. Aile dizimi de kıskançlığa yatkınlığı tetikleyici durumlardan biri olarak görülmektedir buna göre kardeşlerden birisinin daha çok ilgi alaka görmesi diğer kardeşin ilişkilerinde daha kıskanç biri olmasına etki edecektir. Kardeşler ile ilgili bir başka görüşe göre ise erkek kardeş sıralamalarına bakıldığında kişinin ağabeylerinin olması ile yetişkin kıskançlığı arasında pozitif ilişki olduğu görülmüştür ancak erkek kardeş ile negatif ilişkili olduğu görülmüştür yani kişinin erkek kardeşleri varsa daha az kıskanç ancak abileri varsa daha fazla kıskanç olma potansiyellerinin olduğu görülmüştür. Kız kardeş ve abla ile yetişkin kıskançlığı arasındaki ilişkiyse yok denecek kadar az bulunmuştur (Pines ve Aronson, 1983). Yani aslında önemli olan kardeşin sahip olduğu güç konumudur. Toplumsal olarak ağabeylerin kardeşlerine karışmaları ve kıskançlıkları nedeniyle kısıtlamaları kardeşlerini sahiplendikleri onları koruyup kollamalarından kaynaklandığına dair bir düşünce sistemi var olduğu için böyle bir sonucun elde edilmesi olası görülmektedir. Son olarak bağlanma öyküleri de kişinin kıskanç biri olmasına etki etmektedir bakım verenine karşı güvenli bağlanan bir kişinin kıskanç olma olasılığı kaygılı bağlanma geliştiren bir kişiye göre daha düşüktür. Bunun yanında güvenilir bir eş tarafından ihanete uğrayan bir kişinin büyük bir olasılıkla kıskançlık geliştirmesi muhtemel görülmektedir (Pines,1998).

İlişki içerisinde daha güçsüz olan partner güçlü partnere karşı hedeflerini yerine getirebilmek adına kıskançlık uyandırmaya çalışabilir. Bireylerin büyük çoğunluğunun partnerlerinden fayda sağlamak adına kıskançlık uyandıracak davranışlarda bulunduğu görülmüştür (Sheets, Fredendall ve Claypool, 1997). Kıskançlık uyandırmanın nedenleri arasında ise partneri incitmek, dikkatini çekmek,

partneri elde tutmak gibi durumlar gösterilmiştir. (Fleischmann, Spitzberg, Andersen ve Roesch, 2005). Kişinin kıskançlığa olan yatkınlığı, tetikleyici bir olay yaşanmadıkça kendini göstermeyebilir. Çoğu insan için yoğun kıskançlığın tetikleyicisi, eşinin onaylanmayan bir ilişki yaşadığını öğrenmek gibi çok daha ciddi olaylardır. Kıskançlığa düşük düzeyde yatkınlığı olan bir kişi içinse üçüncü bir kişiyle romantik bir ilişki nedeniyle ilişkiyi bitirmek dışında neredeyse hiçbir olay kıskançlık tepkilerini harekete geçirmeyebilir (Pines, 1998).

Bireyler romantik ilişkilerinde partnerlerine kıskançlık duymaya neden olacak davranışlarda bulunurken bunu olası bir tehdide karşı onu uyarmak amacıyla kullanabilirler. Gerçekleştirilen bir çalışmada flört ilişkisine sahip katılımcıların %84'ünün kıskançlığa neden olacak davranışlarda bulunduğu sonucu elde edilmiştir (Brainerd, Hunter, Moore ve Thompson, 1996). Bireyin partnerini kıskandırması bir güç taktiği olarak nitelendirilmektedir. Buna göre kişi ilişkisinde partnerinden daha az ilgiliyse onu bu ilişkiyi bırakmakla tehdit edebilir ve gücü elinde tutabilir. Partneri artı olarak alternatif ilişkilerinin olduğunu düşünüyorsa o halde kıskançlığın ortaya çıkması olası görülmektedir, gerçekleştirilen bir çalışmada partnerine göre ilişkide daha güçsüz konumda olan kadınların herhangi bir ödül kazanmak uğruna partnerini kıskandırmaya çalışabileceği sonucu elde edilmiştir (White, 1980).

Toplumsal ve aile baskılarının bir sonucu olarak eşcinsel çiftlerde ilişkilerini açıkça yaşamak ve herkese duyurmakta zorlanabilir, bu da partnerlerin güvenlik duygusunu azaltabilir dolayısıyla kıskançlık eğilimini artırabilir (Pines,1998). Denes, Lannutti ve Bevan (2015) tarafından gerçekleştirilen bir çalışmada eşcinsel birlikteliği olan erkeklerin, heteroseksüel romantik ilişkileri olan erkeklere göre kıskançlığı ifade etmek için şiddetli iletişim ve tehdit kullanma düzeylerinin daha sık olduğunu ifade etmişlerdir. Bunun bir nedeni toplumun ilişki açığa çıktığında onları heteroseksüel birlikteliği olan erkeklerden daha fazla yargılayacak olmasıdır. Bundan dolayı ilişkilerinin açığa çıkmasındansa partnerlerini acı verici yaptırımlarda bulunabilmektedirler. Evrim teorilerinin cinsel ve duygusal kıskançlığa dair açıklamaları heteroseksüel birliktelikler için geçerlidir. Evrimsel kuramın sınırlılığı, aynı cinsiyetten üremeye yönelik olmayan cinsel davranışları ve romantik ilişkileri açıklayamamalarıdır. Harris (2003) tarafından gerçekleştirilen çalışmada evrimsel

modellerin lezbiyenler ve gaylerin cinsel ve duygusal aldatmaya verdikleri tepkileri açıklayamadığı sonucu elde edilmiştir.

Günlük hayatta teknoloji ve sosyal medyaya olan ilginin giderek artması da kıskançlıkların yaşanmasına neden olmuştur. Buna göre sosyal medya araçları önceki partnerlerle iletişim kurulmasına veya yeni ilişkilerin kurulmasına kolaylık sağladığı için kıskançlık tetikleyicisi olarak görülmektedir (Demirtaş-Madran, 2016). Aydın ve Uzun (2021) romantik ilişkilerde sosyal medya kıskançlığını sosyal medyanın giderek artan kullanımını sonucunda romantik ilişkinin zedelenmesine neden olabilecek olumsuz tepki olarak isimlendirmektedir. Partnerler farklı kimlikler ile hesaplar açarak eşlerini sürekli takip edip her an onlar hakkında bilgi sahibi olmaya çalışabilirler, bu da güven eksikliği olan ve kontrolün sürekli sağlanmaya çalışıldığı ilişkilerin çoğalmasına neden olmaktadır. Bunlara siber flört şiddeti içerisinde yer alan partnerin hesaplarının şifrelerinin istenmesi, paylaşımların denetlenmesi, mesaj ve kişisel maillerin kontrol edilmesi gibi kişinin özel hayatına müdahaleyi de içeren ve kıskançlık temelli davranışlar da eklenebilir.

Kıskançlık tetikleyicilerinde cinsiyet farklılıklarının olduğu da görülmüştür. Erkekler kıskançlığı cinsel sorunlar nedeniyle deneyimlerken, kadınlar partnerlerinin dikkat ve zaman kaybıyla alakalı sorunlar nedeniyle deneyimlediklerini belirtmektedir (Teisman ve Mosher, 1978). Bireylerin evlilik dışı ilişkilere yönelmesinin nedenleri arasında doğum kontrolü ile ilgili gelişmeler, kadınların bağımsızlığına yapılan vurgu, ahlaki zorunlulukların yavaş yavaş azalma göstermesi sayılmaktadır (Buunk, 1982).

Sheets, Fredendall ve Claypool (1997) ise yaptıkları çalışmada kıskançlık uyandıran durumları 4 başlık altında toplamıştır: (a) partnerin bir başkasına ilgi göstermesi boyutunda “partneriniz bir başkasının çekici veya güzel olduğunu söylüyor.”, “gittiğiniz bir partide partneriniz başkası ile dans ediyor.” gibi durumlar bulunmaktadır (b) bir başkasının partnere ilgi göstermesi boyutunda “partneriniz bir başkasında çıkma teklifi aldığını söyledi.”, “ partnerinizin arkadaşları partnerinizden bir başkasının hoşlandığını söylüyor.”, “partneriniz gizli hayranından mektup aldığını söylüyor.” gibi durumlar yer almaktadır (c) partnerin geçmiş ilişkileri boyutunda “partneriniz geçmiş ilişkilerinden söz ediyor.”, “ partneriniz eski sevgilisinin annesi ile görüşüyor” gibi durumlar yer almaktadır (d) partnerin belirsiz davranışları

boyutunda ise “partneriniz süslenip siz olmadan dışarı çıkıyor.” , “partneriniz sizi başka birinin evinden arıyor” gibi muallak durumlar yer almaktadır. Sonuçta ise bireylerin bu davranışlar sonucunda partnerlerinden ayrılmak yerine kavga çıkartmayı daha uygun bulduklarını ifade etmişlerdir.

Shackelford ve Buss (1997) gerçekleştirdikleri araştırma ile cinsel kıskançlığı uyandıracak başlıkları sıralamışlardır: (a) bireyin sadakatsizliğe uğradığına dair elle tutulur delil ve işaretlere ulaşması (b) partnerin rutin cinsel davranışlarında değişiklikler meydana gelmesi (c) partnerin artan sevgi gösterileri ve cinselliğe olan ilgisinde artış (d) partnerle olan cinsel ilişkiye karşı aşırı ilgisizlik veya sıkılma (e) cinsel aldatmanın aleni bir şekilde ifade edilmesi cinsel kıskançlığın tetikleyicileri olarak ifade edilmektedir. Aynı çalışmada duygusal kıskançlığın tetikleyicileri de belirtilmiştir bunlar şöyle sıralanmaktadır: (a) partnerin bireye karşı eleştirel, kızgın ve affedici olmayan bir tutum içerisinde olması (b) partnerin bireyi görmede daha az istekli olması, ilgisiz olması (c) ilişkiden sıkıldığını belirten davranışlarda bulunmak, başkalarını da buluşmalara davet etmek gibi durumlar (d) partnerin kişiye herhangi bir sevgi sözcüğü kullanmaması, kaba davranışlar sergilemesi (e) partnerin herhangi bir kişi hakkında bireyle konuşmakta isteksiz olması (f) partnerin birey ve yakın çevresi ile görüşmekte isteksiz olması (g) partnerin başkaları ile daha fazla zaman geçirmesi veya partnerine başkasının ismi ile hitap etmesi gibi davranışları içermektedir. Bu tetikleyici maddeler cinsel kıskançlık için belirleyici olabilir ancak duygusal kıskançlık tetikleyicileri kesin olarak belirleyici denmemektedir bunun nedeni ise ilişki yatırımı, zaman, duygusal destek ve aşk gibi kaynakların saptırılabilir nitelikte olmasından kaynaklanmadır.

Kıskançlık tetikleyicisi olarak değerlendirilen birçok etmen araştırmalar sonucunda elde edilmiştir. Pines ve Aronson (1983) kıskançlık tetikleyicileri ile ilgili yaptıkları araştırmalarında en az herhangi bir tanışıklığın olmadığı, hakkında bilgi sahibi olunmayan kişilerin en çoksa tanışıklığın olduğu kişilerin kıskanıldığı sonucunu elde etmişlerdir. Ek olarak kişilerin psikolojik ve fiziksel olarak hassas olan kişilerin kıskançlık yaşama olasılıklarının daha yüksek olduğunu ifade etmişlerdir. Kaplan ve Tasa (2022) üniversite öğrencileri ile gerçekleştirdikleri araştırmalarında toplumsal

cinsiyet rollerine ilişkin gelenekselci bakış açısına sahip bireylerin romantik ilişkilerinde daha kıskanç bireyler olduğu sonucunu elde etmiştir.

### **1.1.5. Romantik İlişkide Kıskançlıkla Başa Çıkmak**

Kıskançlığın kişinin hayatına etkisi aslında onunla nasıl yüzleştiği ve nasıl başa çıktığı ile paralel olarak ilerlemektedir. Eğer böylesi bir problem karşısında yapıcı yöntemler kullanılırsa ilişki tehditleri tehdit olmaktan çıkacaktır yıkıcı yöntemler ise daha kötü sonuçların ortaya çıkmasına sebep olabilir. Özellikle gençler arasında bu yıkıcı davranışların kullanımının yaygın olduğu görülmüştür.

Kıskançlık kişinin ilişkisini kaybetme tehdidine karşı korku ve öfke durumu olarak açıklanmaktadır. Kişi bu duygu durumuyla başa çıkmak için çeşitli yöntemlere başvurabilmektedir (Teisman ve Mosher, 1978). Romantik kıskançlık yakın ilişkilerde şiddetin arkasındaki en önemli güç olarak değerlendirilmektedir (Lanze, 2021). Bu da gösteriyor ki bireyler kıskançlıkla başa çıkmak için şiddet gibi geri dönüşü olmayan sonuçlara yol açabilecek davranışlara başvurabilmektedirler. Bu gibi yıkıcı yollara başvuran bireylerin genellikle mantıksız ve depresif inançlara, düşük öz saygıya sahip ve partnerine karşı kin besleyen bireyler olduğu aslında romantik ilişkiler dışında da problemlerini yıkıcı yollarla çözmeye çalıştığı ifade edilmektedir (Kara ve Deniz, 2021; Lanze, 2021). Bu sayede aslında normal düzeyde olan kıskançlıklar dahi patolojik kıskançlık seviyesine dönüşebilmektedir.

İlişkilerde kıskanç bireyin takıntıları gün geçtikçe artmaya başlar ve zihni sürekli rakibiyle meşgul hale gelebilir. Bu nedenle bu durumla başa çıkmak için kendi zihninde yarattığı gerçeklere inanmaya kanıtlanırsa dahi var olana değil korktuklarına inanmaktadır. Bu da partnerler arasında kutuplaşmaların yaşanması sonuçta da ayrılıkların yaşanmasına neden olmaktadır kimi zaman ise bu kutuplaşmaya bağlı olarak artan hayal kırıklığı ile şiddet ve saldırgan davranışlara başvurabilirler (Scheinkman ve Werneck, 2010).

Her ne kadar geliştirilmiş bir kıskançlık yönetimi bulunmasa da bireylerin belli başlı yollara başvurdukları aşıkardır. Kıskançlıkla başa çıkarken bireylerin kullandığı metotlardan biri yeni bir ilişkiye sahip olmaktır. Buna göre birey eski partnerini bu kişi üzerinden cezalandırabileceğine dair bir inanç geliştirebilir. İlgili çalışmalarda

gösteriyor ki üniversite dönemindeki bireyler partnerin kaybının yeni bir partnerle beraber olarak iyileştirildiğini bu sayede ilişkiden elde edilen kazanç ve öz saygılarında bir artışın meydana geleceğine inandıkları sonucu elde edilmiştir (Mathes, 1991).

Bireylerin kıskançlıkla ilgili problemlerini çözerken partneri ile yakınlık kurabilmesi önemlidir. Bu sayede daha anlayışlı ve olumlu duyguların etkisi ile bilinçli tepkiler verebilir. Gerçekleştirilen bir çalışmada üniversite öğrencilerinden oluşan bir gruba kıskançlık nedeni yaşadıkları bir tartışmada yakınlık kurması ve her zamanki gibi problemi çözmesini diğer gruba ise uzak durarak problemi çözmesi istenmiştir. Bunun sonucunda uzak roldeki bireylerin, büyük ölçüde reddedici, zorlayıcı ve daha az bilişsel, çözümleyici, uzlaştırıcı stratejiler kullandığı sonucu elde edilmiştir (Teisman ve Mosher, 1978).

Buunk (1982) ise evli bireylerin evlilik dışı ilişkilere karşı bireylerin başa çıkması için kullandığı stratejileri üç başlık altında toplamıştır. Buna göre ilki kaçınma stratejisidir. Bu stratejiyi kullanan bireylerin eşlerinin ilişkisini öğrendiklerinde ondan ayrıldıklarını veya uzaklaştıklarını, sitemde buldukları intikam almak istedikleri görülmektedir. Yani bu kişiler problemden kaçmakta ve kendi kendilerine durumla ilgili endişe duyan bireylerdir. İkinci strateji kıskançlığın giderilmesi için bilişsel girişimlerin ön planda olduğu yeniden değerlendirme olarak adlandırılmaktadır. Bu strateji kişinin kıskançlığına eleştirel bir bakış açısıyla yaklaşmasını bu sayede kıskançlıklarının doğruluğunu veya kontrol altına alınmasıyla ilgili gerekliliğinin değerlendirmesini sağlar. Son başa çıkma stratejisi ise iletişim olarak adlandırılmıştır. Bu strateji ise partnerle problem hakkında açık açık konuşulmasını ifade etmektedir. Yapılan çalışmada ise genellikle kadınların yeniden değerlendirme ve kaçınma stratejilerini kullandığı bunun nedeninin ise kocanın sadakatsizliğine karşı kadının evlilik birliğini korumak ve eşinin başka birisi ile ilişki kurmasının kadının neden olduğu bir durum olarak görülmesi (kadının eşine iyi davranmaması, ilgi göstermemesi, onu hoş tutamaması) bu nedenle kıskançlık duymak yerine eşinin tekrar ailesine dönmesini sağlayacak yollar bulmasının toplumsal bir kural olarak görülmesi gösterilebilir.

## 1.2. ROMANTİK KISKANÇLIĞI ELE ALAN YAKLAŞIMLAR

### 1.2.1. Evrimsel Yaklaşım Göre Romantik Kıskançlık

Literatürde kıskançlık tehlikeli bir duygu olarak nitelendirilmekte ve hepimizin atalarımız aracılığı ile bu duyguya sahip olduğumuzu, içinde bulunulan döneme göre de adapte edildiğimiz ifade edilmektedir. İlk kısımda kıskançlığın açıklaması yapılırken genellikle olumsuz bir duygu olduğundan ve önüne geçilememesi durumunda patolojik bir sorun haline gelebileceğinden bahsedilmiştir. Ancak evrimsel bakış açısı tam tersi şekilde kıskançlığın ilişkiler için pozitif sonuçlar doğurabileceğini ifade etmektedir. Evrimsel kurama göre kıskançlık kişinin partnerini koruma altına alması ve olası rakipleri saf dışı bırakmasına yardımcı olur ve bu sayede kişi partnerine olan sevgisini daha çok göstermeye başlar ve ilişkisine zarar gelmemesi adına sürekli teyakkuz halinde olur (Buss, 2000). Evrimsel bakış açısına göre kıskançlık kişinin aldatmasını önlemek için evrimleşmiş olabilir. Bu bakışa göre partneri koruma ve sahip çıkma gibi ilişkiyi diri tutan mekanizmaların temelinde kıskançlık yer almaktadır kimi zaman olumsuz sonuçlar ortaya çıksa da bu başarısızlıklar genele yayılmamış ve patolojik durumların ortaya çıkmasına neden olmamıştır (Attridge, 2013).

Romantik kıskançlık kadın erkek ayırt etmeksizin yaşanan önemli bir duygudur. Kadın ve erkeğin bu konuda birbirlerinden ayrıldığı nokta ise yaşanan kıskançlığa verilen tepki düzeyleridir. İki cinsiyet arasındaki bu farklılık evrimsel kuram tarafından ele alınmıştır. Bireylerin hayatta kalmaları için birbirleri ile iş birliği içerisinde olmaları ve belli bir hiyerarşi içerisinde yaşamaları gerekmektedir ancak çıkarlar her zaman tam olarak uyuşmayacağı için kimi zaman tartışmalar ve çatışmalarda yaşanabilmektedir. Aynı şekilde üremenin gereklilikleri arasında da kadın ve erkek arasında iş birliği bulunmaktadır ancak bu üreme sonucunda da birçok sorun ve problem ortaya çıkabilmektedir. Çocuk dünyaya geldikten sonra hem kadın hem de erkek için ortak bir araç haline gelir (Buss, 2000). Evrimsel bakış açısına göre erkek için en zarar verici şey partneri tarafından cinsel sadakatsizliğe uğraması olarak ifade edilmektedir. Çünkü erkek genetik olarak babası olmadığı bir çocuğa sahip olduğunu ve eş seçimi için verdiği çabanın boşa gittiğini düşünmektedir. Bu durum kadın için geçerli değildir bunun nedeni ise kadın her halükârda kesin olarak çocukların biyolojik annesidir. Kadınların karşı karşıya kaldığı sorun ise cinsellikten

farklı olarak partnerlerinin ilgisi ve bağlılıklarını başka birine yönlendirmeleri sonucunda partnerine yaptığı bütün yatırımı kaybetmesi buna bağlı olarak ilişkisinin sona ermesi şeklinde ifade edilmektedir (Buss, 2000; Haselton, Buss, Oubaid, Angleitner, 2005). Kısaca kadınlar duygusal sadakatsizliğe karşı daha çok kıskançlık duyarken erkekler ise cinsel sadakatsizlik sonucunda daha çok kıskançlık duymaktadırlar. Bunu destekler şekilde Buss, Larsen, Westen ve Semmelrot (1992) tarafından gerçekleştirilen araştırmada çocuğa verilen değerın önem arz ettiđi toplumlarda erkeđin cinsel sadakatsizliđi, kadının ise duygusal sadakatsizliđi daha ön planda tuttuđu ve erkeđin yaşı arttıkça üreme deđerinin azaldıđı düşünöldüğünde ilerleyen yaşla beraber bu cinsel sadakatsizliğe duyulan kıskançlıđın azaldıđı ifade edilmektedir.

### **1.2.2. Akılcı Duygusal Davranışçı Kurama Göre Romantik Kıskançlık**

Akılcı duygusal davranışçı terapi, bilişsel terapide de olduđu gibi olumsuz düşünceler üzerine odaklanmaktadır (Corey, 2015). Ellis (1985) akılcı duygusal terapiyi ortaya koyarken kendi ilişki sorunlarından ve aşka olan ilgisinden yola çıktığını ifade etmektedir. Akılcı duygusal davranışçı terapi modeline göre insanlar hem mantıklı yani rasyonel hem de mantık dışı yani irrasyonel düşünme potansiyeline sahip olarak dünyaya gelirler; yani birey hem kendini korumak, hissetmek, düşüncelerini sorgulamak gibi gelişimini olumlu yönde etkileyecek davranışlarda bulunurken hem de kendine zarar verme, erteleme, olayları umursamamak gibi olumsuz davranışlarda da bulunabilmektedir (Corey, 2015).

Akılcı duygusal davranışçı terapi modelinin temelinde A-B-C kişilik modeli bulunmaktadır. Bu modele göre “B” yukarıda açıklaması yapılan rasyonel ve irrasyonel inançlardır, “A” bireye rahatsızlık veren olay, “C” ise bu olaya karşı kişinin verdiği tepkiyi ifade etmektedir. İstenmeyen olaylar yaşandığı durumlarda (A) rasyonel ve irrasyonel inançlar (B) aktif hale gelmektedir. Bu inançlar aracılığıyla da duygusal veya davranışsal tepkiler (C) verildiđi öne sürölmektedir. Buna göre eđer yaşanan olaylar sonucunda rasyonel inançlar aktif hale gelirse verilen tepkide işlevsel hale gelmektedir; ancak tam tersi durum söz konusu olursa o halde irrasyonel inançlar aracılığı ile işlevsiz tepkiler verilmektedir (David, Ellis ve Lynn, 2010).



Düşünme sisteminin önemini öne sürdüğü modeliyle de vurgulayan Ellis (1985) düşüncelerinin hisleri ve yaşayış biçimini etkilediğini ifade etmektedir. O halde ruhsal rahatsızlıkların altında yatan temel etmen kişilerin irrasyonel düşünce sistemleridir ve romantik kıskançlığın altında da irrasyonel düşünceler olduğu söylenebilir. İnsanlar eğer rasyonel ve irrasyonel düşüncelere sahip olarak dünyaya geliyorsa romantik kıskançlığın da doğuştan getirilmesi olası görülmektedir. Kıskançlık ile ilgili açıklamalarınsa öncelikli olarak kıskançlık biçimlerini ayırt etmekle başlamıştır:

Rasyonel kıskançlık; devam eden ilişki içerisinde partnerin bir başkasına ilgi duyması sonucunda ilgiyi kişiden çekmesi ve ilişkinin bitmesine dair hissedilen endişe olarak tanımlanmaktadır ve rasyonel kıskançlıkta kişi partnerinin başka birisine ilgi göstermesini kısınsa da ciddi tepkiler ortaya koymamaktadır. İrrasyonel kıskançlık ise partnerin yalnızca kendisiyle ilgilenmesini istemek başka birisi ile ilgilendiğinde ilişkinin biteceğini düşünüp mantıksız ve tutarsız davranışlarda bulunması olarak adlandırılmaktadır (Ellis, 1985a).

Aşk insanlar için en güçlü duygulardan biri olarak tanımlanmaktadır. Mutluluk ve faydayı getirebilir ancak bu bir gerekliliğe dönüştüğünde elde edilen kazanç yerini tehlikeye bırakabilir. Eğer kişinin sevmek, sevilmele ilgili düşünceleri ve istekleri karşı taraftan bir rica olarak arzulanıyorsa bir zorlama yoksa bunda herhangi bir problem görülmemektedir ancak emredici bir şekildeyse veya karşı taraf bu duruma maruz bırakılıyorsa irrasyonel kıskançlıkta olduğu gibi sağlıklı bir aşktan bahsedilemez (Ellis, 1997). Ona göre sağlıklı aşka kapılan bireylerin belli başlı duygular yaşadıklarını ifade etmektedir:

1. Kişi sürekli partnerinin yanında kalıp kalmayacağına dair endişeye kapılır.
2. Kişi, partnerinin sürekli başkalarına ilgi duyduğunu düşünür başka birisi ile flört etme düşüncelerine karşı tahammülsüzdür. Bu nedenle partnerinin her hareketine karşı ve sürekli eleştirme eğilimindedir.
3. Kişi partneri tarafından hiç sevilmediğini düşünür, zihni sürekli bununla meşgul olduğu için yaşamdan zevk almamaya başlar.

4. Kişi ilişkisinden belediklerini elde edemeyeceğini düşünüp bir kenara çekilir ve hiçbir şey yapmaz.
5. Kişi partnerini onun kadar sevmediği konusunda suçlu olduğunu düşünür ve ona düşmanlık geliştirir.
6. Kişi sevmeye değer olmadığını kötü özelliklere sahip olduğunu düşünüp olumsuz benlik algısı geliştirir.

Bakıldığında bu duyguların ortak noktalarının genellikle partneri kaybetmeye yönelik endişe olduğu görülmektedir. O halde sağlıklı aşkın romantik kıskançlıkla paralel ilerlediğini düşünmek kaçınılmazdır. Genellikle sağlıklı ilişkilerde kendini gösteren irrasyonel kıskançlığın üstünden gelinmesi de bu irrasyonel düşünce kalıpları üzerinde çalışılması ile sağlanmaktadır. A-B-C modelinin bir sonraki aşaması ise D olarak adlandırılmaktadır. “D” tartışarak müdahale anlamına gelmektedir. Buna göre kişi irrasyonel düşünce kalıplarını tespit etmeli ardından bu düşünce kalıpları ile yüzleşmelidir en son ise irrasyonel yani akılcı olmayan inançlarını rasyonel inançlardan ayırmayı ve dönüştürmeyi öğrenmelidir (akt. Ellis, 1985b; Phadke, 1982).

### **1.2.3. Bilişsel Olgusal Kurama Göre Romantik Kıskançlık**

Kıskançlığı bilişsel olarak açıklamak isteyen kuramcıların Lazarus’un kuramından yararlandığı görülmektedir (Demirtaş, 2004). Bilişsel duygu teorilerine göre insanların çevreleri ile olan ilişkilerinin sonucunun yorumlanmasına göre duygular ortaya çıkmaktadır. Yani kişi duygularını kendi öznel değerlendirmeleri sonucunda yaşamaktadır. Duyguların öncül değişkenleri olarak ise motivasyonel yapılar ve kişinin kendisi ve dünya hakkındaki inanç sistemi görülmektedir. Kısaca açıklandığında duygular, bilişler ve motivasyonel yapılar bir bütün olarak ele alınmaktadır (Lazarus, Kanner ve Folkman, 1980).

Bilişsel değerlendirmeler olayların olumlu ya da olumsuzluğuna göre sınıflandırılması olarak açıklanmıştır (Lazarus ve Folkman, 1984). Buna göre bilişsel değerlendirmeler üç biçimde meydana gelmektedir:

Birincil değerlendirme; insanların yaşadıkları olayları kendi iyilik hallerine olan katkısına göre değerlendirmelerini içermektedir (Terzi, 2009). Birincil değerlendirme içerisinde 3 temel değerlendirmeyi de barındırmaktadır. Buna göre

alakasız olayların iyilik hali üzerinde herhangi bir etkisi bulunmamaktadır. Bu nedenle ilgilenilmese de olabilir. Pozitif olaylar arzu edilenlerdir ve belirtildiği gibi iyilik halini pozitif yönde etkiler. Bu değerlendirme türü kişinin refah düzeyinin artmasına yardımcı olan durumların meydana gelmesi halinde gerçekleşmekte, neşe mutluluk ve sevgi gibi olumlu duygular ile bağdaştırılmaktadır (Lazarus, Kanner ve Folkman, 1980). Stres verici olaylar karşısında ise üç durumun gerçekleşeceği ifade edilmektedir. İlki zarar-kayıp olarak adlandırılır bireyin fiziksel, kişisel ve sosyal kayıplar yaşamasını ifade eder, ikincisi tehdit etme olarak adlandırılır meydana gelen zararın kişinin gelecek yaşantısını tehdit etmesi olarak açıklanmaktadır, üçüncüsüse meydan okuma olarak adlandırılır ve tehdit etmeden farklı olarak bir kayıp meydana gelse dahi kişinin bu durumdan kazanç ile çıkmasını ifade etmektedir (Lazarus, 1999). Eğer birincil değerlendirme de durum hakkında doğru değerlendirme yapılmazsa uygun duygu ortaya çıkmaz. Yani durumla ilgili olumlu değerlendirme yapılırsa pozitif duygular, stresli olarak değerlendirme yapılırsa negatif duygular ortaya çıkmalıdır. Yapılan değerlendirme sonucunda kişi olayın üstesinden gelip gelemeyeceğini ve sonucunda da nasıl üstesinden gelebildiğini veya neden gelemeyeceğine dair değerlendirmede bulunur (Mathes,1991).

İkincil değerlendirme sürecinde ise kişi stres verici olaylar ile nasıl başa çıkabileceğini, başa çıkma tekniklerinin neler olabileceğini değerlendirir. Birincil değerlendirmede belirtildiği gibi stres karşısında ya tehdit ya da meydan okuma yoluyla sorun ile başa çıkmaya çalışılmaktadır. Kişi herhangi bir stres altında olmasa bile sorunlarla başa çıkma kaynaklarına sahiptir ancak stres veya olumsuz olaylar bu kaynakların değerlendirilmesi için daha güçlü değişkenlerdir (Lazarus, Kanner ve Folkman, 1980). Bu değerlendirme sürecinde başa çıkma yollarından hangisine sahip olduğu, ne kadar başarılı veya başarısız olunacağı gibi olasılıklar değerlendirilmektedir. Kişi eğer stresli durumu yönetebilirse meydan okuma değerlendirmesini kullanır aksi takdirde tehdit etme değerlendirmesini yaşama olasılığı daha yüksek görünmektedir (Lazarus ve Folkman, 1984).

Üçüncü değerlendirme süreci olan yeniden değerlendirme ise birincil ve ikincil değerlendirme süreci tarafından elde edilen kazanımların üzerinde düşünme süreci olarak ifade edilmektedir. Bu değerlendirme süreci durağan değildir, yani kişi sürekli

bu deęerlendirmeleri kendi ierisinde devam eder. Bu hem bilinli hem bilinsiz olarak gerekleŒebilir. Deęerlendirmelerin sonucunda ise duygusal tepkiler ortaya ıkmaktadır (Lazarus, Kanner ve Folkman, 1980). İnsanlar yeniden deęerlendirme aŒamasında tehdit etme deęerlendirmeleri ile ilgili tekrar yeniden deęerlendirmeler geliŒtirebilir. Tam tersi durumlarda ise elde edilen kazanlar yeniden deęerlendirme sonucunda tehdiye dnüşebilmektedir. KiŒi bu aŒamada gemiŒ deęerlendirmelerini de deęerlendirip onları deęiŒtirebilmektedir (Lazarus ve Folkman, 1984).

Mathes (1991) Lazarus'un (1999) bu dŒüncelerinden yola ıkararak romantik iliŒkilerde kıskanlıęı aıklamaya alıŒmıŒtır. Romantik iliŒkide kıskanlıęa neden olan problemlere karŒı verilen tepki aslında duygu, dŒüne ve davranıŒın toplamından oluŒmaktadır. Romantik kıskanlıęın tanımında da grldęü üzere kıskanlık kiŒinin iliŒkisine üçüncü bir kiŒi dahil olduęunda ortaya ıkan biliŒsel, duygusal ve davranıŒsal bir sretir. Eęer rakibin, partneri elde etmek iin bir abası olduęu grlürse bireyin kıskanlık duyacaęından söz edilebilir bu durumda kiŒi birincil deęerlendirmeye girer. Ü seeneęi vardır ilk deęerlendirme seeneęi bu durumun onun iin alakasız olduęu, ikinci deęerlendirme seeneęi onun iyilięine olacaęı ve üçüncü deęerlendirme seeneęi ise onun iin stresli olacaęıdır. Bunlardan birine karar verebilmek iin birey partner ve rakip arasında bir iliŒki baŒlama olasılıęı nedir buna bakar eęer romantik iliŒki kurulacaęına dair olumsuz deęerlendirmesi olursa rakibin varlıęına dair birincil deęerlendirmesi alakasız olacaktır ancak tam tersi bir durum söz konusu olursa yani partnerini kaybetmeye ynelik bir endiŒesi olursa kiŒi, rakibin varlıęını stresli durum olarak deęerlendirir.

Mathes (1991) birincil deęerlendirmeyi yeni bir iliŒkinin baŒlama olasılıęı dıŒında etkileyen dięer unsurun partnerler arası uyum olduęunu ifade etmektedir. Buna gre eęer partnerler birbirleri ile anlaŒamıyorlarsa ve iliŒkiden doyum elde edemiyorlarsa o zaman üçüncü bir kiŒinin varlıęı muhtemelen pozitif deęerlendirmeye neden olacaktır. Belirtilen bir dięer unsur kiŒinin iliŒkilere bakıŒ aısı ve deęerleri ile ilgilidir. Yani, kiŒi tek eŒlilik ve sadakat ile ilgili keskin bir bakıŒ aısına sahipse o halde üçüncü bir kiŒinin varlıęı stres verici olabilir. Birincil deęerlendirmeyi etkileyen son unsur ise kiŒinin psikolojik saęlıęı ve kıskanlık dzeyidir. Buna gre kiŒi eęer psikolojik olarak saęlıklıysa üçüncü bir kiŒinin varlıęı ile ilgili deęerlendirmesi

nevrotik olan birine göre daha güvenilir olacaktır ve sonucunda daha az acı çekecektir, kıskançlık düzeyi incelendiğindeyse kişi romantik ilişkilerinde yüksek oranda kıskanç davranışlar sergiliyorsa üçüncü kişinin varlığı düşük düzey kıskançlığa sahip birisine göre daha stresli olacaktır.

Eğer kişi rakibin varlığını alakasız olarak değerlendirdiyse bu durumla daha fazla ilgilenmeyecektir. Ancak pozitif veya stresli olarak değerlendirmede bulduysa ikincil değerlendirilmeye geçileceği anlamına gelmektedir. İkincil değerlendirmede de değerlendirmeleri etkileyen faktörler bulunmaktadır. Bunlardan ilki ödül olarak adlandırılmaktadır. Kişi eğer rakibin ilişkisine zarar vereceğini düşünüyorsa o halde partnerini kaybetmemek için bir çabaya girer eğer partnerine karşı kendisinin daha verici olduğunu düşünürse rakibin varlığını stresli bir durum olarak görmeyecektir. Ödül bir seçenek olduğu gibi cezalandırma da bir diğer seçenektir buna göre kişi partnerinden maddi ve manevi desteğini çektikten sonra rakipten vazgeçeceğini ona geri döneceğini düşünebilir (Mathes, 1991).

Kişi başa çıkma stratejisine karar verdikten sonra bununla ilgili başarısını değerlendirmek amacıyla yeniden değerlendirme aşamasına geçecektir. Eğer kişi başa çıkma stratejisini kullanarak üçüncü kişinin ilişkisini bozmasına ve partnerini elinden almasına engel olabildiyse o zaman diğer problemleriyle ilgilenmeye başlayabilir, ancak engel olamamışsa partnerini ilişkide tutmak için tekrar bir girişimde bulunup bulunmaması gerektiğini sorgulamaya başlar ve bunun sonucuna göre hareket eder ya yeni stratejiler üretmeye başlar ya da partnerinden vazgeçip hayatına devam eder (Mathes, 1991).

#### **1.2.4. Bağlanma Kuramına Göre Romantik Kıskançlık**

Bağlanma davranışı kişinin farklı bir kişiye karşı yakınlık kurmak istemesi ve bu yakınlığı sürdürmesi olarak tanımlanmıştır (Bowlby, 1982). Bebek dünyaya geldiğinde ağlama veya gülümseme tepkileri aracılığı ile bakım veren tarafında ilgi görmeye başladığını ve bakım vereninin dünyayı keşfetmesi yolculuğunda onun için güvenli bir liman olduğunu fark etmeye başlar. Bu bakım veren ile bebek arasındaki ilişki kişinin yetişkinlik hayatındaki ilişkilerini de etkileyecek önemli bir ilişkidir. Bunun için en kritik dönem ise ilk 5 yıl olduğu kabul görmektedir. Buna göre eğer

güvenli bağlanma gerçekleşmezse çocuğun hem beyin gelişimi hem de ruhsal gelişimi zarar görecektir (McLeod, 2009).

Bağlanma dinamiği nesilden nesile aktarılır ve kişi için telafisi olmayacak ilişki deneyimleri sunar. Çocuk çevresini ve dünyayı keşfetmek için bir rehber ihtiyacı duyar ancak her rehber aynı düzeyde yardımcı olamayabilir. Durum her ne olursa olsun çocuk yaşamının ilk dönemlerinde ona bakan kişiye karşı bir bağlılık geliştirir çünkü çocukluk döneminde bakım veren ile kurulan ilişki kazanımları aracılığı ile çocuk hem kendisine hem de başkalarına ilişkin bilişsel işleyen modeller geliştirir (Slade ve Holmes, 2018).

Bağlanmanın hatları kişinin erken çocukluk döneminde güvenli veya güvensiz bağlanma olarak belirlenir ve bundan sonra değişim göstermesi zorlaşır. Bebeğe bakım veren kişinin bağlanma stiline farklılaşmasında önemli bir rol oynadığı varsayılmaktadır. Bazı bakıcılar bebeği kucaklayarak bebeğin problemine anında tepki verse de diğer bakıcılar tepkilerinde daha mesafeli veya tutarsız olabilir. Zamanla, bu deneyimlere dayanarak, bebek başkalarından ve kendisinden ne bekleyebileceğine dair düşünceler geliştirir (Bowlby, 1969). Sonuç olarak söylenebilir ki bağlanma stili, bebeğin mizacı ve bakım veren kişinin bebeğin belirli ihtiyaçlarına uygun şekilde yanıt verme yeteneği veya arzusu arasındaki etkileşim sonucu oluşmaktadır (Harris ve Darby, 2010). Güvenli bağlanma çocuğun kendisini güvende ve huzurlu hissetmesini içermektedir bu sayede çocuk duygularını kontrol etmelerine ve bunlarla başa çıkmalarına yardımcı olmaktadır (Cihangir Çankaya ve Canbulat, 2017). Bebekler kendileriyle ilgilendikleri ve davranışlarının sonuçlarının sorumluluğunu üstlenmeleri için bakım verenlerine güvendikleri takdirde güvende hissedebilirler. Onların değişime olan istek ve arzuları dünyayı keşfetmelerine yardımcı olur. Bu durumda içerisinde bir takım güvensizlik barındırmaktadır. Bunun önüne geçilmesi de bakım veren aracılığı ile gerçekleşir, yani çocuk kendinin güvende hissetmediği durumlar da bakım verenine yönelir eğer sahiplenici ve ilgi gösteren bir bakım veren ile karşılaşırsa güvenli bağlanma geliştirir. Bu sayede dünya ile ilgili bilgi ve deneyimleri bunun yanı sıra kendilerine olan güvenleri de artacaktır (Ainsworth ve Bowlby, 1989).

Güvensiz bağlanma ise bebeğin bakım vereninden aradığı huzuru ve güveni bulamamasıdır. Kaygılı ve kaçınmacı bağlanma olarak iki başlığa ayrılmaktadır.

Kaygılı bağlanma geliştiren bebeklerin ebeveynleri bebeğin davranış ve isteklerine karşı tutarsızdırlar, kimi zaman ulaşılması zor ve çocuğun dünyayı algılama çabasını kesintiye uğratan davranışlar sergilemektedirler. Kaçınan bağlanmada ise çocuk bakım vereni görmezden gelir ondan gelecek ilgiye ihtiyaç duymaz (Görünmez, 2006).

Yetişkinler arasındaki bağlanma figürü ise romantik partnerdir. Partnerler arasında gelişen bağlanma süreci ilişkinin sürdürülmesine katkı sağlar. Bu nedenle bağlanma süreçlerinde yaşanan sıkıntılar ilişkide bozulmaların ortaya çıkmasına sebep olarak kıskançlığı tetikleme eğilimi göstermektedir. Hazan ve Shaver (1987) bağlanma kuramından yola çıkarak romantik ilişkilerde ki bağlanma süreçlerini ele almıştır. Onlara göre bebeklik döneminde geliştirilen bağlanma türü sonucunda bebekte oluşan beklentiler erken dönem ve sonrası için duygu ve davranışların oluşumu için yapı taşı oluşturmaktadır. Bunun sonucunda ise bebeklerde olduğu gibi yine üç tür bağlanma stiline geliştiğini öne sürmüşlerdir. İlki güvenli bağlanmadır, bunlar kendine olduğu kadar çevresine de güvenebilen, sosyal beceriler yönünden gelişmiş romantik ilişkiyle ilgili olumlu düşünceleri olan ve istikrarlı, uzun süreli romantik ilişki kurabilme potansiyeline sahip bireylerdir. Kaygılı bağlanan bireyler kendilerine güven duymayan, çevresi tarafından reddedilme korkusu yaşayan partnerlerine karşı kıskançlık ve öfke gösterme potansiyelleri olan tehlikeli olsa da romantik ilişki kurmaktan geri durmayacak kişilerdir (Hazan ve Shaver, 1987).

Kıskançlık deneyimleri, bağlanma stiline göre farklılık göstermektedir. Sharpsteen ve Kirkpatrick (1997) tarafından gerçekleştirilen bir çalışmada güvenli bağlanma geliştirdiği belirtilen katılımcılar diğer katılımcılara göre kıskançlık yaşadıklarında öfkelenediklerini bunu partnerlerine ifade ettiklerini belirtmişlerdir. Kaygılı bağlanma geliştiren bireylerin yoğun bir öfke duygusu hissettiklerini ancak bunu partnerlerine ifade etmekten ve yüzleşmekten kaçındıkları belirtilmiştir. Son olarak kaçınan bağlanma geliştiren bireylerin ise güvenli bağlanan bireylerde biraz daha fazla öfkelenedikleri ancak yoğun olarak üzüntü hissettikleri sonucu elde edilmiştir. Ayrıca bu katılımcıların benlik saygılarını zedelememek adına partnerleri ile olan yakınlıklarını azalttıkları görülmüştür.

Bağlanma stillerinin ilişkinin gidişatına etkisinin yanında ilişki davranışlarının açıklanmasında da önemli etkileri bulunmaktadır (Collins ve Read,

1990). Çiftlerin başkaları ile olan ilişkilerinin hepsi romantik ilişkiyi zedeleyecek diye bir durum söz konusu değildir. Burada önemli olan nokta kurulan sosyal ilişkinin partneri elde etmek için üçüncü bir kişi tarafında çaba sarf edilmesini içermesidir. Böyle bir durumda kıskançlığın ortaya çıkması olası görülmektedir. Rakip tehdidi, kişi tarafından farklı farklı değerlendirilebilir, eğer kişinin kıskançlık eşiği düşükse yeni tanışılan her kişiyi olası bir tehdit olarak görebilir. Bu nedenle kıskançlığın etkisinin ilk aşaması kişinin rakip tehdidinin gerçekten var olup olmadığının analiz etmesidir. Bir diğer aşama ise bu tehdidin varlığının anlaşılmasından sonra bu tehdide verilen tepkilerdir (Harris ve Darby, 2010). Verilen bu tepkiler bağlanma stillerine göre farklılık gösterebilir. Örneğin terk edilme endişesi içinde olan bireylerin partnerlerine şüpheyle yaklaşması, kıskançlık yaşamaları muhtemel görülmektedir. Bu düşünce araştırmalarla da desteklenmiştir. Buna göre kaygılı bağlanan kadınların partnerlerine güven duyamadıkları ve inanmakta zorlandıkları buna bağlı olarak kıskançlık duyma olasılıklarının daha yüksek olduğu sonucu elde edilmiştir (Collins ve Read, 1990).

Bağlanma ilişkisinin bir başkasıyla kurulan duygusal bir bağ olduğu düşünüldüğünde kıskançlığında bu ilişkinin bir başkası tarafından tehdit edilmesi sonucu ortaya çıkan bir duygu olduğu söylenebilir. Bağlanma stillerinin farklılığı kişilerini ilişkilerinden beklentilerini bununla ilişkili olarak tehditlere karşı tepkilerini de etkilemektedir (Harris ve Darby, 2010).

### **1.2.5. Yatırım Kuramına Göre Romantik Kıskançlık**

Rusbult (1980) tarafından alana kazandırılan kuram ilişkilerin başlatılması, sürdürülmesi ve bitmesi ile romantik ilişkilerde doyum ve bağlılık arasındaki ayrımı ele almaktadır. Yatırım kuramı Thibaut ve Kelly'nin (1959) kişilerarası ilişkileri açıklayan karşılıklı bağımlılık kuramında ele aldığı "karşılaştırma düzeyi" ve "seçenekler için karşılaştırma düzeyi" kavramlarından yola çıkılarak hazırlanmıştır. Karşılaştırma düzeyi; bireyin ilişkisinden elde ettiği ödülleri ve kazançları kendi beklentileri ile kıyaslaması olarak ifade edilmektedir. Eğer değerlendirmeleri sonucunda ödül ve kazanımları beklentilerinden fazla çıktıysa o halde birey romantik ilişkisine devam etmesi gerektiğini düşünecektir ancak kayıplarının daha fazla olduğu sonucunu elde ettiyse o zaman ilişkisi ona çekici gelmemeye başlayacak ve sonlandıracaktır. Seçenekler için karşılaştırma düzeyi ise kişinin devam ettiği



romantik ilişkisi dışında alternatif ilişkisinden elde edeceği kazançlarını değerlendirmesi olarak tanımlanmaktadır. Hangi ilişkiden daha çok kazanç elde ederse kişi o ilişkiye yönelecektir (Thibaut ve Kelly, 1959).

Rusbult (1980) yatırım kuramına göre bireylerin ilişkiye devam etmeleri veya sonlandırmalarına neden olan belli başlı durumlar bulunduğunu ifade etmektedir. Bunlardan ilki doyum ve bağlanım ilişkisidir. Buna göre bireyler ilişkilerinde küçük bedeller karşında büyük ödül elde ettikleri ve beklentilerini karşıladıkları ölçüde doyuma ulaşmaktadırlar ve bu da bağlanmalarını olumlu olarak etkilemektedir. Bağlılık geliştirmelerini sağlayan bir diğer yol kişinin alternatifinin olmaması veya var olan alternatiflerin zayıf kalması olarak ifade edilmektedir. Kişinin partnerinden başka alternatifinin olmadığını düşünmesi ilişkiye devam etmesi için önemli bir unsurdur. Üçüncü yol ise ilişkiye yapılan yatırımdır, yatırımların içsel ve dışsal olmak üzere iki kolu olduğu söylenebilir. İçsel yatırımlar zaman ayırma, çaba gösterme gibi doğrudan ilişkiye yapılan yatırımlar olarak tanımlanmaktadır. Dışsal yatırımlar ise ortak çevre, anı biriktirmek, maddi birikim gibi dış kaynaklarla bağlantılı yatırımlar olarak ifade edilmektedir. Yatırımları ödüllerden ayıran nokta ise ödüller bireyler için geçici olabilirken yatırımlar ilişki bitse dahi kolay kolay kaybolmamaktadır (Rusbult, 1980). Tümüne bakıldığında yatırım modeli ilişki doyumunun yüksek olması alternatif partnerin olmaması ve ilişkiye yapılan yatırımın fazla olmasının ilişki devamlılığını motive edici süreçler olarak göstermektedir (Bevan, 2008).

Yatırım modelinde bağlılık, doyum, alternatiflerin kalitesi ve yatırım olmak üzere ele alınan bu dört temel değişken ilişkinin gidişatını etkilemektedir. Yatırım modeli aracılığı ile romantik kıskançlığın başlatılmasının ilişkinin kalitesi ile ilgili olduğu düşünülmektedir. Buna göre kişi eğer partnerinin bağlılığından emin olursa kıskançlık duyma olasılığı artmaktadır çünkü kişi için ilişkinin bitmesi kaybedilecek şeylerin fazlalığı anlamına gelmektedir ve sonuç olarak ilişkinin bitmemesi adına elinden gelen çabayı gösterecektir. Bağlılığın kıskançlık üzerindeki bir diğer etkisi ise kıskançlığın partnerler arası bağlılığı güçlendirmesi ile ilgilidir. Bireyler partnerlerini kasıtlı olarak kıskandırarak dikkati tekrar kendi üzerine çekmeyi amaçlayabilir. Böylece partner tarafından algılanan alternatiflerin kalitesini düşürmek isteyebilir (Pytlak, Zerega ve Houser, 2015).

### 1.3. ROMANTİK İLİŞKİDE KISKANÇLIK İLE İLGİLİ GERÇEKLEŞTİRİLEN ÇALIŞMALAR

Literatürde birçok ilişki türü içerisinde kıskançlığın incelendiği görülmüştür (Yunus, 2019; Kurt, 2017; Arlı, Aydemir ve Çelik, 2018; Koçak, 2019). Romantik ilişkiler bağlamında da kıskançlığın incelendiği çalışmalar bulunmaktadır. (Demirtaş, 2006; Kızıldağ, 2017; Hoşoğlu ve Sevim, 2018; Aydın ve Uzun, 2021). Ancak bu çalışmalar romantik kıskançlığın alt boyutlarını ele alan, ya belli bir örneklem grubuna hitap eden ya da belli bir ilişki grubunu ele alan heteroseksüel ilişkileri incelemekle sınırlı kalmıştır. Ergenlik döneminde bireylerin romantik ilişkilerinin daha kısa süreli ve ciddiye uzak olduğu düşünüldüğünde yetişkin bireylerin romantik ilişkilerindeki kıskançlığın daha yaygın olacağı görülmüştür. Bunun yanında ilgili literatür incelendiğinde kullanılan ölçme araçlarının yurt dışı kaynaklı ülkemize uyarlanan çalışmalar olduğu görülmüştür. Geliştirme çalışmalarında ise romantik kıskançlığın alt kollarından biri olan duygusal kıskançlıkla ilgili bir ölçme aracına rastlanmıştır.

Bireylerin romantik ilişkilerde kıskançlık eğilimlerini ölçmek için geliştirilen ölçme araçlarına bakıldığında ilk ölçeğin Bringle, Roach, Andler ve Evenbeck (1979) tarafından revize edilen “Öz-Bildirim Ölçeği (Self-Reported Jealousy Scale)” olduğu görülmektedir. Yetişkin bireyler için geliştirilen ölçme aracı minör romantik, romantik olmayan ve majör romantik kıskançlık olmak üzere üç alt boyuttan oluşmaktadır. Minör romantik alt boyutu partnerin başkaları ile olan samimi nitelendirilecek (partneriniz sizden başka birine sarılıyor) gibi davranışları, romantik olmayan kıskançlık alt boyutu kişinin diğerleri ile (kardeş, ebeveyn vs) ile olan ilişkilerindeki davranışları majör kıskançlık ise ilişkilerde büyük problemlerin yaşanmasına neden olacak davranışları ifade eden maddeleri içermektedir. Ölçek sadece heteroseksüel birliktelikler için değil eş cinsel birliktelikler içinde kullanılabilir (Fredman ve Norman, 2013).

White (1981) tarafından geliştirilen Kronik Kıskançlık Ölçeği ise kişinin kronik kıskanç olma eğilimini ölçmektedir. 6 madde ve tek boyuttan oluşmaktadır. Yine White (1981) tarafından geliştirilen İlişki Kıskançlık Ölçeği ise 6 maddeden

oluşmaktadır, kişinin romantik ilişkisinde kendisini kıskanç olarak görüp görmemesini değerlendirmektedir.

Mather ve Severa (1981) tarafından geliştirilen kıskançlık ölçeğinde ise kıskançlıkla ilgili çeşitli inançların test edilmesi amaçlanmıştır. Çalışmaya flört ilişkisi olan veya evli üniversite öğrencisi bireyler katılım göstermiştir. 6 faktörden oluşan ölçme aracının ilk boyutu partnerin başkaları ile olan flört davranışlarını, ikinci boyutu partnerin popülerliğinden kaynaklanan tehditlerle ilgili tehdit uyandıran durumları, üçüncü boyutu güven duyulmayan partnerin tehdit uyandırıcı davranışlarını, dördüncü boyut partnerin geçmiş ilişkileri ile ilgili durumları, beşinci boyut partnerin kayıtsız tavırları ile ilgili tehditleri son boyut ise kıskançlıkla ilgili cinsiyet farklılıklarını içermektedir. Ölçekten alınan yüksek puan yüksek kıskançlık düzeyi ile ilişkilendirilmiştir.

Kıskançlığı ölçen ve günümüzde de en sık rastlanan ölçeklerden biri Pfeiffer ve Wong (1989) tarafından geliştirilen “Çok Boyutlu Kıskançlık Ölçeği”dir. 3 alt boyuttan oluşan çok boyutlu kıskançlık ölçeği her bir alt boyut için 8 madde toplamda 24 maddeden oluşmakta ve 7’li derecelendirme sistemine sahiptir. Boyutlar bilişsel, duygusal ve davranışsal kıskançlık olarak adlandırılmaktadır ve bireylerin kıskançlık sonucu ortaya çıkan bilişsel, duygusal ve davranışsal tepkilerini ölçmeyi hedeflemektedir. Bilişsel kıskançlık alt boyutu kişinin partneri ve üçüncü kişi hakkında ne sıklıkla şüpheli düşünceler ürettiğini anlamaya yönelik soruları içermektedir. Patolojik kıskançlığın anlaşılması için önemli bir boyut olduğu vurgulanmaktadır. Duygusal kıskançlık alt boyutunda bireylerin kıskançlık uyandıracak durumlar karşısında ne denli üzgün hissedeceklerini değerlendirecekleri soruları içermektedir son olarak davranışsal alt boyutta ise şüphelendikleri durumlar karşısında onları doğrulayacak davranışlarda bulunma sıklıklarının anlaşılmasını sağlayacak maddeleri içermektedir. Ölçme aracı 19-88 yaş aralığındaki daha önce veya şu an herhangi bir romantik ilişkiye sahip yetişkin bireyler için geliştirilmiştir. Ölçeğin Türkçe uyarlaması ise Karakurt (2001) tarafından gerçekleştirilmiştir.

Geliştirilen “Beklenen Cinsel Kıskançlık Ölçeği”nde kişinin partnerinin bir başkasına karşı hissettiği cinsel çekim düşüncesinin ne denli olumsuz duygusal tepki uyandıracığı değerlendirilmektedir. Buunk (1982) tarafından geliştirilen ölçme

aracında partner tarafından sergilenebilecek bir dizi cinsel içerikli davranış yer almaktadır ve katılımcının bu varsayımsal olaylara vereceği tepkiler değerlendirilmektedir. Ölçeğin oluşturulmasının amacı bu tür olaylara verilen olumsuz duygusal tepkilerin mutlaka kıskançlık olarak etiketlenmemesi gerektiği ile ilgilidir. Kıskanç kelimesi olumsuz bir anlam çağrıştırdığı için, bireyler duygularını bu şekilde etiketlemeye direnebilirler. Bu nedenle, ölçekte kıskanç kelimesi kullanılmamıştır sadece katılımcılara kısaca ne kadar rahatsız olacakları sorulmaktadır (Fisher, Davis, Yarber ve Davis, 2011). Ölçme aracı flört etme, cinsel ilişki, dokunma, uzun süreli cinsel ilişki ve âşık olmak gibi 5 durumu içermektedir ve 9’lu derecelendirmeye sahiptir, tek boyuttan oluşmaktadır. Katılımcılardan belirtilen durumlarda nasıl hissedeceklerini 1’den 9’a kadar derecelendirmeleri istenir. Pollard, Black ve Rogge (2022) ise “Beklenen Kıskançlık Ölçeği”nde partnerlerin gelecekte olası kıskançlık uyandıracak davranışlar sergileyip sergilemeyeceklerini değerlendirmişlerdir. 10 maddeden oluşan ölçme aracı beklenen cinsel ve sahiplenici kıskançlık alt boyutlarından oluşmaktadır.

Romantik kıskançlığı başlatma davranışlarını ve motivasyonlarını değerlendiren ölçme araçlarının olmaması nedeniyle kasıtlı olarak kıskançlığa neden olan bireyler hakkında araştırmalar yeterli görülmemektedir. Mattingly, Whitson ve Mattingly (2012) ise bu durumu gidermek amacıyla “Romantik Kıskançlığı Teşvik Etme Nedenleri ve Romantik Kıskançlığı Tetikleme Nedenleri Ölçeği” geliştirmişlerdir. Romantik Kıskançlığı Teşvik Etme Nedenleri ölçeği ile bireylerin romantik kıskançlığa neden olan davranışlarını değerlendiren bir ölçek oluşturulmuştur. 18 maddelik ölçeğin dört maddesi geçmiş ilişkiler hakkında konuşmayı, beş maddesi mevcut ilişki hakkında konuşmayı, sonraki üç maddesi flört ilişkisini değerlendirmeyi, dört madde bir başkasıyla flört etme ve cinsel teması, son iki madde ise romantik ilişkiyi tehdit eden bir rakibin varlığı hakkında yalan söylemeyi içermektedir. Yirmi üç maddelik Romantik Kıskançlığı Tetikleme Nedenleri Ölçeği ile bireylerin ilişkilerinde romantik kıskançlık başlatma güdülerini değerlendirmek istenmiştir. Romantik kıskançlık nedenleri ölçeği Türkçe uyarlama çalışması Akın vd. (2013) tarafından gerçekleştirilmiştir.

Ülkemizde ise hem uyarlama hem de geliştirilen bazı ölçme araçları romantik ilişkide kıskançlık ile ilgili araştırmalarda kullanılmıştır. Geliştirilen ölçeklere bakıldığında ise Kızıldağ ve Yıldırım (2017) tarafından geliştirilen ve evli bireyler için eş kıskançlık düzeylerinin değerlendirilmesini amaçlayan “Eş Duygusal Kıskançlık Ölçeği” ne rastlanmıştır. Eşlerin duygusal kıskançlık düzeylerinin ölçülmesine yardımcı olan ölçme aracı 22 maddeden ve 3 alt boyuttan oluşmaktadır. Buna göre ilk alt boyut değersiz hissetme, ikinci alt boyut ilişkisel doyumsuzluk, üçüncü boyut ise sevgi eksikliği ve birlikte vakit geçirmekte isteksizlik olarak adlandırılmaktadır. Kızıldağ (2017) ise aynı isimle anılan ölçme aracının üniversite öğrencileri formunun geliştirilmesini gerçekleştirmiştir. 17 maddeden oluşan ölçme aracının benzer şekilde üç alt boyutu bulunmaktadır. İlk boyutu değersizlik hissi ikinci alt boyutu ilişkisel doyumsuzluk son alt boyutu ise aşkın yitimi ve beraber vakit geçirmekte isteksizlik olarak adlandırılmıştır.

Uyarlaması yapılan bir diğer ölçek Guerrero, Andersen, Eloy, Spitzberg ve Jorgensen (1995) tarafından geliştirilen ve Guerrero Hannawa ve Babin (2011) tarafından gözden geçirilmiş formu oluşturulan “Kıskançlığa İletişimsel Tepkiler Ölçeği”dir. Ölçeğin Türkçe formunun uyarla çalışması ise Hoşoğlu ve Sevim (2018) tarafından gerçekleştirilmiştir. Romantik ilişkisi olan üniversite öğrencileri için hazırlanan ölçme aracı üç boyuttan oluşmaktadır, ölçme aracının ilk boyutu yapıcı iletişim, ikinci boyutu yıkıcı iletişim, üçüncü boyutuysa rakip odaklı iletişim olarak adlandırılmaktadır.

Ülkemizde romantik kıskançlığın değerlendirilmesini sağlayan bir diğer ölçekse Pines ile Aronson (1983) tarafından geliştirilen Romantik Kıskançlık Ölçeğidir. Pines ile Aronson (1983) ölçeği geliştirirken bireylerle görüşme sonuçlarını ve ilgili literatürü kullandıklarını belirtmiştir. Ölçeğin Türkçe uyarlaması ise Demirtaş (2004) tarafından gerçekleştirilmiştir. Ölçek kıskançlık tetikleyicileri, kıskançlık durumunda verilen tepkiler, kıskançlıkla baş etme yöntemleri, kıskançlığın etkileri ve kıskançlığın nedenleri olmak üzere toplam 5 alt boyut ve 129 maddede oluşmakta ve 7’li likert tipindedir.

## İKİNCİ BÖLÜM

### 2. YÖNTEM

Bu bölüm içerisinde araştırma modeli, evren ve örneklem, veri toplama araçları, ölçme aracının geliştirilme süreci, pilot çalışma ve verilerin analizi, istatistiksel analiz ve yöntem aşamaları anlatılmıştır.

#### 2.1. ÇALIŞMANIN MODELİ

Bu araştırma 18 yaş üstü yetişkin bireylerin romantik ilişki içerisinde kıskançlık düzeylerinin belirlenmesini sağlayacak nicel bir araştırmadır. Nicel yöntem ile tasarlanan araştırmada tarama deseni kullanılmıştır. Nicel yöntem, sayısal verilerin kullanıldığı araştırmalar için kullanılan bir yöntem bilim yaklaşımıdır (Alkan, Şimşek ve Armağan-Erbil, 2019). Nicel araştırma yöntemlerinin bir kolu olan tarama modeli ise var olan bir durumu olduğu gibi açıklayan model olarak tanımlanmaktadır (Bahtiyar ve Can, 2017). Yapılan çalışmada 18 yaş üstü yetişkin bireylerde romantik kıskançlık düzeyini açıklamaya çalışıldığı için tarama deseninin bu araştırmaya fayda sağlayacağı düşünülmüştür.

#### 2.2. EVREN VE ÖRNEKLEM

Çalışmanın evrenini İstanbul ilinde yaşayan 18 yaş ve üstü bireyler oluşturmaktadır. Araştırmalarda test edilen konunun çözüme kavuşturulması için ya araştırmanın amacına hitap edecek kitlenin tamamına ya da o kitleyi temsil edebilecek sayıda katılımcıya ulaşılması gerekmektedir. Eğer araştırmacı kitlenin tamamına ulaşamayıp aynı özellikleri gösteren katılımcılar ile araştırmasına devam ediyorsa ve elde ettiği sonuçlar aracılığıyla bir tahminde bulunuyorsa uygulanan bu yöntemle örneklem adı verilmektedir. Eğer ulaşılması zor kitle ile bir araştırma gerçekleştirilecekse tüm evrene ulaşılması zor olacağı için örneklem üzerinde çalışmak daha verimli olacaktır (Baştürk ve Taştepe, 2013). Örneklem büyüklüğü araştırmanın güvenilir bir şekilde değerlendirilmesini sağlamalı ve ölçme aracındaki

soru sayısının 5 katı kadar katılımcıya ulaşılmalıdır (Büyüköztürk, 2002). Bu çalışmanın örneklemini, evren içerisinde olasılıklı örneklem tekniklerinden amaçlı örnekleme yoluyla seçilen ve İstanbul’da yaşayan 306’sı (%76,5) kadın, 94’ü (%23,5) erkek toplamda 400 katılımcı oluşturmaktadır. Ölçme aracında 16 madde olduğu düşünüldüğünde 5 katından fazla katılımcıya ulaşılmıştır.

Sonrasında ise 18 yaş ve üstü bireylerden oluşan evren içerisinde kasıtlı örnekleme yoluyla Fatih Sultan Mehmet Vakıf Üniversitesi’nde öğrenim gören 20 lisans öğrencisine ölçek formu yine online olarak dağıtılmış, okul numaraları aracılığı ile aynı gruba iki hafta sonrasında tekrar aynı online form dağıtılarak test tekrar test analizi için veri toplanması sağlanmıştır. Çalışma katılımcılarının demografik özelliklerine ilişkin dağılımlar Tablo 2.1’de belirtilmiştir.

### 2.1 Katılımcıların demografik özelliklerine ilişkin dağılımlar.

<b>Değişkenler</b>			
	<b>Gruplar</b>	<b>n</b>	<b>%</b>
<b>Cinsiyet</b>	Kadın	306	76,5
	Erkek	94	23,5
<b>Yaş</b>	18-23	167	41,8
	24-29	140	35,0
	30 ve üstü	93	23,3
<b>Romantik İlişki Durumları</b>	İlişki yok	146	36,5
	Flört/Sevgili	67	16,8
	Sözlü/Nişanlı	82	20,5
	Evli	105	26,3
<b>İlişki Süresi</b>	1 Yılın Altında	148	37,0
	1-5 Yıl Arası	27	6,8
	5 Yılın Üstünde	30	7,5
<b>Toplam Romantik İlişki Sayısı</b>	0-1	139	34,8
	2-3	124	31,0
	4-5	27	6,8
	5 üstü	110	27,5

Çalışma grubunu oluşturan katılımcıların 306'sı (%76,5) kadın, 94'ü (%23,5) erkektir. Yaş aralığına bakıldığında ise en fazla 18-23 yaş aralığında toplam 167 (%41,8) katılımcının olduğu görülmüştür. Romantik ilişki durumlarına bakıldığında katılımcılardan 146'sının (%36,5) ilişkisi bulunmamakta diğer katılımcıların ise 67'si (%16,8) flört ilişkisinin, 82'si (%20,5) sözlü veya nişanlı ve 105'i (%26,3) ise evli olduğunu belirtmiştir. İlişkisi olanların ne kadar süredir ilişkilerine devam ettiklerine bakıldığında ise 148'inin (%37,0) 1 yıldan az, 27'sinin (%17,6) 1-5 yıl arası, 30'unun (%32,2) 5 yıldan fazla süredir beraberliklerine devam ettikleri görülmüştür. Katılımcılara şimdiye kadar yaşadıkları romantik ilişki sayısı sorulduğunda büyük çoğunluğunun (%34,8) en az bir ilişkisi bulunduğu cevabı alınmıştır.

### 2.3. VERİ TOPLAMA ARAÇLARI

Bu bölümde çalışmada kullanılan ölçme araçlarına yer verilmiştir. Çalışmada araştırmacı tarafından hazırlanan “Kişisel Bilgi Formu”, “Romantik İlişkide Kıskançlık Ölçeği” ve “Yakın İlişkide Yaşantılar Ölçeği” kullanılmıştır.

#### 2.3.1. Kişisel Bilgi Formu

Araştırmacı tarafından oluşturulan kişisel bilgi formunda katılımcıların demografik özelliklerinin belirlenmesi amacıyla cinsiyet, yaş, romantik ilişki durumu, devam eden ilişki süresi ve şimdiye kadar yaşanan romantik ilişkilerin sayısı sorulmuştur.

#### 2.3.2. Romantik İlişkide Kıskançlık Ölçeği (RİKÖ)

RİKÖ flört ilişkisi olan, sözlü, nişanlı veya evli tüm bireylerin kıskançlık düzeylerini ölçmeye yarayan bir ölçme aracıdır. 3 alt boyuttan oluşan ölçek 5'li likert tipinde 16 maddeden oluşmaktadır. Birinci boyut partnerin sosyal çevresi ve önceki ilişkileriyle bağlantılı olarak sergilediği kıskançlık uyandırıcı davranışları ele aldığı için “Sosyal Çevre ve Geçmiş İlişkiler” olarak adlandırılmıştır. Sosyal Çevre ve Geçmiş İlişkiler alt boyutu 1,2,3,4,6,7 ve 10. maddelerden oluşmaktadır. İkinci boyut kişinin kıskançlığa bakış açısını ve romantik ilişkisine olan etkisine olan düşüncesini ifade eden maddeleri içerdiği için “Kıskançlık Algısı” olarak adlandırılmıştır. Kıskançlık Algısı alt boyutu 11,12 ve 14. maddelerden oluşmaktadır. Üçüncü boyut kıskançlığın bireye olan etkisinin ele alındığı ve buna bağlı olarak sergilediği bazı



davranışları ele alan maddeleri içerdiği için “Benlik Algısı” olarak adlandırılmıştır. Benlik Algısı alt boyutu 5,8,9,15 ve 16. maddelerden oluşmaktadır.

Geçerlik analizi sonucunda ölçeğin KMO değeri .88 bulunmuştur. Ölçek toplam varyansın %53,50’sini açıklamaktadır. İç tutarlık kat sayıları ölçeğin geneli için .85 alt boyutlar için sırasıyla .83, .83 ve .71 olarak bulunmuştur. Ölçekte ters kodlanan madde bulunmamaktadır. Ölçekten alınan puan arttıkça bireyin romantik ilişkide kıskançlık düzeyi artmaktadır.

### **2.3.3. Yakın İlişkilerde Yaşantılar Ölçeği: Kısa Formu (YİYÖ-KF)**

Wei ve diğerleri (2007) tarafından geliştirilen Yakın İlişkilerde Yaşantılar Ölçeği: Kısa Formu’nun Türkçeye uyarlaması Savcı ve Aysan (2016) tarafından gerçekleştirilmiştir. Orijinal hali 12 madde ve 7’li likert tipi (1- hiç katılmıyorum, 7- tamamen katılıyorum) derecelendirmeye sahip olan ölçeğin Türkçe uyarlamasında uygulayıcılara kolaylık olması açısından 12 madde ve 5’li likert tipi (1- kesinlikle katılmıyorum, 5- tamamen katılıyorum) derecelendirme şeklinde değiştirilmiştir. Ölçek kaygı ve kaçınma alt boyutu olmak üzere iki alt boyuttan oluşmaktadır. Ölçme aracının puanlanmasında ise her bir alt boyuttan alınan puanlar o alt boyut düzeyinin daha yüksek olduğu sonucunu vermektedir. Ölçekte 1-5-8 ve 9. Madde ters kodlanmaktadır.

Ölçeğin uyarlama çalışması 773 üniversite öğrencisi ile gerçekleştirilmiştir. Güvenirlilik analizleri gerçekleştirildiğinde Cronbach alfa iç tutarlılık katsayısı kaçınma alt boyutu için .90 olarak bulunurken kaygı alt boyutu içinde .90 olarak elde edilmiştir. Geçerlik analizi için yapı geçerliği incelenmiş ve bunun içinde açımlayıcı faktör analizi ve doğrulayıcı faktör analizi gerçekleştirilmiştir. Öncelikle maddelerin faktör analizine uygunluğunu belirlemek amacıyla Kaiser-Meyer- Olkin (KMO) katsayısı ve Barlett Sphericity testi incelenmiş ve sonuçta KMO değeri .90, Barlett Sphericity testi  $\chi^2 = 2864,712$  olarak bulunmuştur öz değeri 1’den büyük iki değer olduğu görülmüş ve ölçme aracının iki alt boyutunun olduğu değerlendirilmiştir. Son olarak açımlayıcı faktör analizi sonucunda iki faktörlü yapının toplam varyansın %72,1’ini açıkladığı sonucu elde edilmiştir. Doğrulayıcı faktör analizi sonucunda ise uyum indekslerinin ölçme aracının iyi uyum gösterdiği sonucu elde edilmiştir.

## 2.4. VERİLERİN TOPLANMASI

Veri toplama sürecine başlamadan önce alınması gerekli görülen izinler alınmıştır. Ardından araştırmacı tarafından hazırlanan katılımcıların demografik özelliklerinin anlaşılması için “Kişisel Bilgi Formu”, araştırmacı tarafından geliştirilen “Romantik İlişkide Kıskançlık Ölçeği” ve ölçüt geçerliğinin belirlenmesi amacıyla kullanılan “Yakın İlişkilerde Yaşantılar Ölçeği-Kısa Formu” 2021-2022 yılları arasında İstanbul’da yaşayan 18-64 yaş arasındaki 400 katılımcıya uygulanmıştır.

Veriler online form oluşturularak çeşitli online iletişim araçları aracılığıyla (e-mail, whatsapp, telegram vs.) gönüllü katılımcılara iletilmiştir. Oluşturulan online form aracılığı ile 500 kişiye ulaşılmış ancak istatistiksel analize uygun 400 katılımcının olduğu sonucuna ulaşılmıştır.

## 2.5. ÖLÇME ARACININ GELİŞTİRİLMESİ

Ölçekler, doğrudan gözlemlenemeyen kavramları açıklamaya çalışırlar (Carpenter, 2018). Bu nedenle bir ölçme aracı geliştirilmeden önce bu kavramın literatür için gerekliliği araştırılmalıdır. Eğer kavram hakkında ölçme aracı geliştirilmesi ile ilgili karar verildiyse bundan sonra izlenmesi gereken bazı aşamalar bulunmaktadır. Bunlardan ilki madde havuzu oluşturulması aşamasıdır bu aşamada kavramı açıklayabilecek maddeler bir araya getirilmelidir (Erkuş, 2007). Bundan sonraki aşamada ise madde havuzunda bir araya getirilen maddelerin değerlendirilmesini içermektedir. Uzman görüşü alma olarak adlandırılan bu bölümde maddelerin kavramı ne derecede açıkladığının veya örneklendirdiğinin anlaşılması amacıyla konuda uzman kişilerden değerlendirmeleri alınmaktadır. Bu da geliştirilen “uzman görüşü alma formları” aracılığı ile gerçekleştirilmektedir. Gelen dönüşlere göre gerek görülürse maddeler revize edilir şayet revize edilemeyecek gibiyse madde silinir (Büyüköztürk, 2012). Ön uygulama formu olarak oluşturulan maddeler ilgili örneklem üzerinde ön denemeye tabi tutulur ve elde edilen sonuçlardan sonra nihai form hazırlanır ve büyük örnekleme uygulanan form sonucunda madde analizleri gerçekleştirilir (Erkuş, 2007).

### **2.5.1. Madde Havuzu Oluřturma**

Bu bölümde öncelikle Romantik İliřkide Kıskançlık Ölçeęini oluřturacak maddelerin bir araya getirilerek madde havuzu oluřturulmuřtur. Bunun için öncelikle kıskançlık ile ilgili hem ülkemizde hem de yabancı literatürde yazılan makale ve bilimsel arařtırmalar incelenmiř ve deęerlendirilmiřtir. Kıskançlıęın ne anlama geldięi, romantik iliřkilerde nasıl kendini gösterdięi, hangi durumlarda ortaya çıktıęı, sonuçlarının ne olduęu ve kuramsal yaklařımlar aęısından nasıl ele alındıęı konusunda birtakım deęerlendirmeler yapıldıktan sonra bu konu hakkında hangi ölçekler geliřtirilmiř veya uyarlanmıř bunlar arařtırılmıřtır. Bulunan ölçeklerin hangi alt boyut ve maddeleri ięerdięi, hangi gruplara uygulandıęına bakılmıřtır (Akan, 2019; Hořoęlu ve Sevim, 2018; Kızıldaę ve Yıldırım, 2017; Kızıldaę, 2017; Büyüķřahin, 2005). Alan taramasının ardından romantik iliřkiler ile ilgili çalıřma yapmıř ve konuya hâkim Psikolojik Danıřmanlık ve Rehberlik bölümü alan uzmanları ile görüřülerek ięerięi yansıtabilecek madde önerileri alınmıř ve toplamda 50 madde ile madde havuzunun hazırlıęı tamamlanmıřtır.

### **2.5.2. Uzman Görüřü Alma**

Kapsam geçerlięini geręekleřtirmek amacıyla romantik iliřkiler ve spesifik olarak romantik iliřkilerde kıskançlık üzerinde çalıřmaları olan PDR bölümünden 1 profesör, 2 doęent, 1 doktor öğretim üyesi ve 3 yüksek lisans öğrencisinin uzman görüřüne bařvurulmuřtur. Bunun için bir Word dosyası oluřturulmuř ve ięerisinde madde havuzunda hazırlanan maddelerin bulunduęu bir tablo hazırlanmıřtır. Ardından alan uzmanlarının deęerlendirmeyi yapmaları amacıyla uygun ve uygun deęil olmak üzere iki seęenek koyup uygun olmaması durumunda bunun nedeninin ne olduęu sorulmuřtur. En sonunda ise istekleri doęrultusunda madde önerisi sunmaları istenmiřtir. Bu doęrultuda gelen dönütlere örnek verilecek olursa:

“.... bu madde kıskançlık düzeyini çıkarabilir mi tekrar deęerlendirilmeli diye düşünüyorum.”

“...eřlik eden duygu her zaman ve sadece kızgınlık olmayabilir.”

“... Bir kiři kıskanç olmayabilir ama cinsel yaklařmayı kabul etmeyebilir. Bu nedenle cinsel yakınlıřma deęil de fiziksel yakınlıřmayı ele alsanız daha iyi olur.”

Gelen geri dönüşler sonrasında 50 olan madde sayısı verilen düzeltmelerin ve uygun olmadığı değerlendirilen maddelerin elenmesi sayesinde 21 maddeye kadar düşürülmüştür. Daha sonrasında ön deneme verilerinin sonuçları elde edilmesi amacıyla bir sonraki aşamaya geçilmiştir.

### 2.5.3. Pilot Çalışma

Ölçeğin ön denemesi için hazırlanan online form 18 yaş üstü ilişki durumu önemsenmeden 70 kişiye mail ve çeşitli sosyal medya ve iletişim araçları aracılığı ile iletilmiş ve 39'u kadın 12'si erkek toplam 51 kişiden geri dönüş sağlanmıştır. Asıl hali 5'li likert şeklinde hazırlanan formun ilk uygulamada herhangi bir romantik ilişkisi olmayan katılımcıların değerlendirmelerini almak amacıyla altıncı bir değerlendirme seçeneği olarak "fikrim yok" seçeneği de eklenmiştir.

Öncelikle ölçme aracının güvenilirliğinin ölçülmesi amacıyla cronbach alpha katsayısı hesaplanmıştır ve sonuç olarak ölçme aracının ".78" iç tutarlık kat sayısına sahip olduğu sonucu elde edilmiştir. Ardından pilot çalışmanın faktör analizinin gerçekleştirilebilir olduğunun anlaşılması amacıyla KMO değerine bakılmıştır. Elde edilen sonuçta KMO değeri ".57" olarak bulunmuştur. Bu aşamada maddelerin 6 faktör altında toplandığı görülmüştür ve binişik maddenin bulunmadığı sonucu elde edilmiştir. Ardından bu pilot uygulama sayesinde katılımcılardan maddelerin anlaşılabilirliği ile ilgili düşünceleri alınmıştır, fikrim yok seçeneğinin kullanımının kısıtlı olduğu görüldüğü için seçenek kaldırılmıştır ve nihai form hazırlanmıştır.

## 2.6. VERİLERİN ANALİZİ

Çalışmada madde maddelerin silinip silinmeyeceğinin belirlenmesi için istatistiksel paket programı aracılığıyla madde-kalan ve madde-toplam korelasyon analizi gerçekleştirilmiştir. Madde ayırt ediciliğinin belirlenmesi amacıyla madde ayırt ediciliği analizi gerçekleştirilmiştir. Ardından KMO ve Bartlett küresellik testlerinin sonuçlarına bakılmış ve faktör analizi yapılmaya elverişli sonuçlar elde edildiği görülmüştür. Bunun üzerine açılımlı faktör analizi yapılmasına karar verilmiştir. Faktör sayısının belirlenmesi için "Principal Components" analizi "varimax" döndürme yöntemiyle beraber uygulanmıştır. Sonrasında ölçüt geçerliğinin belirlenmesi amacıyla "Yakın İlişkilerde Yaşantılar Ölçeği" ile aralarındaki

korelasyon değeri hesaplanmıştır. Alt boyutların toplam puan ve kendi aralarındaki korelasyon değerleri hesaplanıp güvenilirlik analizine geçilmiştir. Güvenirlik analizinde iç tutarlık analizinin belirlenmesi amacıyla alpha kat sayısı baz alınmıştır. Ardından faktör analizi ile elde edilen sonuçların doğrulanması amacıyla istatistiksel paket programı aracılığıyla doğrulayıcı faktör analizi uygulanmıştır.

Demografik değişkenler ile Romantik İlişkilerde Kıskançlık Ölçeği arasındaki ilişkinin incelenmesi içinse öncelikle ölçeğin normal dağılıp dağılmadığına bakılmıştır. Normallik testi sonuçları Tablo 2.2’de belirtilmiştir.

## 2.2 Romantik ilişkide kıskançlık ölçeği normallik testi sonuçları.

Değerler	$\bar{x}$	SS	Skewness	Std. Hata	Kurtosis	Std. Hata
<b>RİKÖ Genel Toplam</b>	50,7225	10,50960	-,144	,122	-,143	,143
<b>Sosyal Çevre ve Geçmiş İlişkiler</b>	30,3800	6,25086	-,609	,122	,304	,143
<b>Kıskançlık Algısı</b>	8,1350	3,05862	,112	,122	-,742	,143
<b>Benlik Algısı</b>	12,2075	3,92466	,380	,122	-,157	,143

Basıklık ve çarpıklık değerinin standart hata oranlarına bölünmesiyle elde edilen değerlerin +1,96 ile -1,96 aralığında olduğu görülmüş bu nedenle normal dağılım gösterdiği varsayılmıştır (Güriş ve Astar, 2018). Bu nedenle demografik değişkenler ile yapılan istatistiklerde ilişkili örneklem t testi ve Oneway Anova testi kullanılarak analizler gerçekleştirilmiştir.

## ÜÇÜNCÜ BÖLÜM

### 3. BULGULAR

Çalışmanın bu bölümünde Romantik İlişkide Kıskançlık Ölçeği geliştirme çalışması sırasında elde edilen geçerlik ve güvenirlik bulgularına yer verilmektedir. Sonrasında araştırmacı tarafından hazırlanan Kişisel Bilgi Formundaki değişkenler ve ölçme aracı arasındaki anlamlı farklılığa ilişkin bulgulara değinilmiştir.

#### 3.1. ROMANTİK İLİŞKİDE KISKANÇLIK ÖLÇEĞİNİN GEÇERLİĞİNE VE GÜVENİRLİĞİNE YÖNELİK BULGULAR

Bu araştırma 18 yaş üstü bireylerin romantik ilişki içerisinde kıskançlık düzeylerinin belirlenmesini sağlayacak nicel bir araştırmadır. Nicel yöntem ile tasarlanan araştırmada tarama deseni kullanılmıştır. Nicel yöntem sayısal verilerin kullanıldığı araştırmalar için kullanılan bir yöntem bilim yaklaşımıdır (Alkan, Şimşek ve Armağan-Erbil, 2019). Nicel araştırma yöntemlerinin bir kolu olan tarama modeli ise var olan bir durumu olduğu şekliyle açıklayan model olarak tanımlanmaktadır (Bahtiyar ve Can, 2016). Yapılan çalışmada da 18 yaş üstü bireylerde kıskançlık eğilimi açıklanmaya çalışıldığı için tarama deseninin bu araştırmaya fayda sağlayacağı düşünülmüştür.

##### 3.1.1. Romantik İlişkide Kıskançlık Ölçeğinin Madde-Toplam ve Madde Kalan Korelasyonları

Ölçme aracında yer alan maddelerin kişileri ayırt etme konusunda yeterliliğinin belirlenmesi amacıyla gerçekleştirilen madde-toplam değerleri tablo 1'de belirtilmiştir. Bu yöntem aracılığı ile maddelerin toplam puan ile aralarındaki korelasyon değeri hesaplanır ve düşük korelasyona sahip maddeler ölçekten çıkartılır (Howard ve Forehand, 1962). Korelasyon değerinin en az .30'dan yüksek olması orta düzey, .60'dan büyük olması ise yüksek düzey ilişkiye sahip olduğunu ifade etmektedir. Bu nedenle faktör yükünün en az .30 olması gerekmektedir (Kline, 1993).

Büyüköztürk (2018) madde-toplam korelasyonu yorumlanırken .20 ile .30 korelasyon değerlerinin eğer madde ölçek için önemli görülürse tutulabileceğini, onun dışında .30 korelasyon değerinden büyük değerlerin ölçme aracında tutulması gerektiğini ifade etmiştir.

### 3.1 Romantik ilişkide kıskançlık ölçeğinin madde-toplam ve madde-kalan korelasyonu analizi sonuçları.

MADDELER	Madde Güvenirlik				
	Madde-Toplam		Madde-Kalan		Değişimi
	r	p	r	p	$\alpha$
<b>Madde 1</b>	.507	.00	.453	.00	.847
<b>Madde 2</b>	.554	.00	.493	.00	.845
<b>Madde 3</b>	.589	.00	.519	.00	.843
<b>Madde 4</b>	.697	.00	.637	.00	.838
<b>Madde 5</b>	.666	.00	.602	.00	.840
<b>Madde 6</b>	.588	.00	.530	.00	.844
<b>Madde 7</b>	.581	.00	.505	.00	.844
<b>Madde 8</b>	.649	.00	.584	.00	.840
<b>Madde 9</b>	.450	.00	.386	.00	.849
<b>Madde 10</b>	.382	.00	.300	.00	.853
<b>Madde 11</b>	.437	.00	.360	.00	.850
<b>Madde 12</b>	.578	.00	.499	.00	.844
<b>Madde 13</b>	.200	.00	.116	.00	.858
<b>Madde 14</b>	.522	.00	.453	.00	.846
<b>Madde 15</b>	.513	.00	.440	.00	.847
<b>Madde 16</b>	.222	.00	.135	.00	.858
<b>Madde 17</b>	.569	.00	.505	.00	.844
<b>Madde 18</b>	.578	.00	.502	.00	.844
<b>Madde 19</b>	.630	.00	.558	.00	.841
<b>Madde 20</b>	.360	.00	.264	.00	.854
<b>Madde 21</b>	.259	.00	.175	.00	.856

Tablo 3.1 incelendiğinde 13, 16, 20 ve 21. maddelerin .30 korelasyon değerinden düşük olduğu görülmüştür. İki analiz sonucunda korelasyon değeri düşük ortak maddeler olduğu görülmüş ve bu maddeler ölçme aracından çıkartılmıştır. Ancak 20. maddenin madde-toplam değeri .30 korelasyon değerinden büyük olduğu için ölçme aracından çıkartılmasına gerek duyulmamıştır. Maddeler çıkartıldıktan sonra analizler tekrar gerçekleştirilmiştir. Sonuçlar tablo 3.2’de sunulmuştur.

**Tablo 3.2** Romantik ilişkide kıskançlık ölçeğinin madde eksilttikten sonra madde toplam ve madde-kalan korelasyonu analizi sonuçları.

MADDELER	Madde-Toplam		Madde-Kalan		Madde
	r	p	r	p	Güvenirlik
					Değişimi
					$\alpha$
<b>Madde 1</b>	.534	.00	.478	.00	.847
<b>Madde 2</b>	.589	.00	.528	.00	.845
<b>Madde 3</b>	.617	.00	.547	.00	.843
<b>Madde 4</b>	.719	.00	.659	.00	.838
<b>Madde 5</b>	.684	.00	.620	.00	.840
<b>Madde 6</b>	.574	.00	.512	.00	.844
<b>Madde 7</b>	.605	.00	.529	.00	.844
<b>Madde 8</b>	.676	.00	.611	.00	.840
<b>Madde 9</b>	.413	.00	.343	.00	.849
<b>Madde 10</b>	.372	.00	.300	.00	.853
<b>Madde 11</b>	.445	.00	.366	.00	.850
<b>Madde 12</b>	.562	.00	.499	.00	.844
<b>Madde 13</b>	.532	.00	.477	.00	.858
<b>Madde 14</b>	.525	.00	.459	.00	.846
<b>Madde 15</b>	.595	.00	.449	.00	.847
<b>Madde 16</b>	.598	.00	.530	.00	.858
<b>Madde 17</b>	.628	.00	.521	.00	.844
<b>Madde 18</b>	.330	.00	.502	.00	.844



Tablo 3.2 incelendiğinde elde edilen bütün değerlerin .30 korelasyon değerinden büyük olduğu görülmüştür. Bu nedenle diğer analizlere geçilmiştir. Madde-toplam ve madde-kalan analizleri gerçekleştirildikten sonra madde ayırt ediciliğinin belirlenmesi analizine geçilmiştir.

### 3.1.2. Madde Ayırt Ediciliği

Ölçek maddelerinin ayırt ediciliğinin değerlendirilmesi amacıyla %33'lük alt grup-üst grup farkının sonuçları incelenmiştir. Bunun için önce maddeler küçükten büyüğe doğru sıralanmıştır. Sonrasında toplam veri sayısının ilk yüzde 33'ü alt grubu son yüzde 33'ü ise üst grubu oluşturmaktadır. Alt grup verilerinin ortalaması alınmış üst grupla olan ilişkisi bağımsız grup t-testi ile karşılaştırılmıştır. Elde edilen sonuçlar ise Tablo 3.1.3.'te belirtilmiştir.

**Tablo 3.3** Romantik ilişkide kıskançlık ölçeği madde ayırt ediciliği sonuçları.

Maddeler	Gruplar	Ort.	SS	t	p
<b>Madde1</b>	ÜST %33	5.000	.000	2,343	.024
	ALT %33	4,891	.314		
<b>Madde2</b>	ÜST %33	5.000	,000	2,037	.045
	ALT %33	4,952	,214		
<b>Madde3</b>	ÜST %33	5,000	,000	2,043	,045
	ALT %33	4,945	,229		
<b>Madde4</b>	ÜST %33	4,873	,333	25,498	,000
	ALT %33	4,000	,000		
<b>Madde5</b>	ÜST %33	4,717	,454	11,493	,000
	ALT %33	3,898	,303		
<b>Madde6</b>	ÜST %33	5,000	,000	26,433	,000
	ALT %33	2,790	,949		
<b>Madde7</b>	ÜST %33	4,958	,199	47,244	,000
	ALT %33	4,000	,000		
<b>Madde8</b>	ÜST %33	5,000	,000	30,000	,000
	ALT %33	4,032	,179		

**Tablo 3.3 (devam):** Romantik ilişkide kıskançlık ölçeği madde ayırt ediciliği sonuçları.

<b>Madde9</b>	ÜST %33	5,000	,000	32,163	,000
	ALT %33	2,674	,821		
<b>Madde10</b>	ÜST %33	4,455	,501	8,081	,000
	ALT %33	4,000	,000		
<b>Madde11</b>	ÜST %33	5,000	,000	2,610	,013
	ALT %33	4,860	,350		
<b>Madde12</b>	ÜST %33	4,322	,475	11,241	,000
	ALT %33	3,247	,433		
<b>Madde13</b>	ÜST %33	4,295	,461	10,154	,000
	ALT %33	3,409	,494		
<b>Madde14</b>	ÜST %33	4,350	,483	8,495	,000
	ALT %33	3,565	,498		
<b>Madde15</b>	ÜST %33	5,000	,000	7,874	,000
	ALT %33	4,491	,504		
<b>Madde16</b>	ÜST %33	4,783	,414	17,208	,000
	ALT %33	4,000	,000		
<b>Madde17</b>	ÜST %33	5,000	,000	70,356	,000
	ALT %33	4,019	,140		
<b>Madde18</b>	ÜST %33	4,800	,414	12,443	,000
	ALT %33	3,359	,481		

Bağımsız grup t-testi analizi sonucunda üst ve alt grup ortalamaları arasında bütün maddeler için  $p < .05$  düzeyinde anlamlı bir farklılığın olmadığı sonucu elde edilmiştir. Bu sonuç ölçme aracının ölçmeyi amaçladığı özelliği değerlendirme konusunda ayırt edici olduğunu ifade etmektedir.

## 3.2. YAPI GEÇERLİĞİ

### 3.2.1. Açımlayıcı Faktör Analizi (AFA)

Yapı geçerliğini incelemeye öncelikle açımlayıcı faktör analizi (AFA) ile başlanmıştır. Veri sayısının yeterli miktarda olması faktör analizinin sonuçları üzerinde büyük bir etkiye sahiptir. Çalışmaya katılan kişi sayısı 400'dür. Yöntem bölümünde belirtildiği gibi veri sayısı yeterli bulunmaktadır. Verilerin yeterliliğinin bir diğer göstergesi ise Kaiser-Meyer-Olkin testidir. KMO değeri ve Bartlett Anlamlılık testi sonuçları Tablo 3.4'de belirtilmiştir.

**Tablo 3.4** Romantik ilişkide kıskançlık ölçeği Kaiser-Meyer-Olkin ve Bartlett Testi değerleri.

<b>Kaiser-Meyer-Olkin (KMO)</b>		<b>.87</b>
	$x^2$	2350,113
<b>Bartlett Anlamlılık Testi</b>	df	153
	p	.00

Yapılan istatistiksel analiz sonucunda KMO değeri .87 olarak bulunmuştur. İlgili literatürde KMO değerinin .50'nin altında kabul edilemez, .50'lerde kötü, .60'larda vasat, .70'lerde orta, .80'lerde çok iyi, .90'larda ise harika olarak değerlendirilmektedir. Buna göre veri miktarı çok iyi olarak değerlendirilebilir (Kaiser ve Rice, 1974, s.112). Ayrıca verilerin faktörleşmeye uygun olduğunun anlaşılması için uygulanan Bartlett Anlamlılık Testi sonucunda  $x^2(153) = 2530,113$ ; p değeri .00 ( $p < .05$ ) olarak bulunmuş ve belirtilen değer maddeler arasındaki korelasyonların AFA uygulanması için gerekli durumları karşıladığı sonucunu vermektedir. KMO ve Bartlett Anlamlılık Testi değeri sonucunda veri setinin faktörleşmek için yeterli olduğu görüldükten sonra ölçeğin faktör sayısının belirlenmesi aşamasına geçilmiştir. Bunun için en popüler çok değişkenli istatistiksel teknik olan temel bileşenler analizi (principal component analysis) kullanılmıştır. Temel bileşenler analizi elde edilen verilerin aynı amacı karşılayan boyutlar aracılığıyla tekrar ifade edilmesine aracılık etmektedir. Bu nedenle romantik ilişkide kıskançlık ölçeğinin boyutlarının belirlenmesinde bu yöntem tercih edilmiştir (Alkan, 2008). Faktör analizi madde

toplam ve madde kalan değerleri sonucunda kalan 18 madde üzerinden gerçekleştirilmiştir. Analiz sonucunda ölçme aracının öz değeri 1'den büyük 4 faktör etrafında toplandığı sonucuna ulaşılmıştır. Bu 4 faktörün açıkladığı toplam varyans ise %57,35'dir. Geliştirilen Romantik İlişkide Kıskançlık Ölçeği'nin 4 faktörlü açıklanan toplam varyans değerleri ise tablo 3.5'de belirtilmiştir.

**Tablo 3.5** Romantik ilişkide kıskançlık ölçeği faktör öz değerleri, varyans ve birikimli varyans değerleri

Faktör	İlk Özdeğerler			Döndürme Sonrası Kare Yüklerinin		
	Toplam	%	Birikimli	Toplam	% Varyans	Birikimli %
		Varyans	%			
<b>1</b>	5,800	32,222	32,714	3,994	22,188	22,188
<b>2</b>	1,876	10,420	42,642	2,538	14,102	36,290
<b>3</b>	1,537	8,539	51,181	2,315	12,863	49,153
<b>4</b>	1,111	6,173	57,354	1,476	8,201	57,354

Romantik İlişkide Kıskançlık Ölçeğinin öz değeri 1'in üzerinde olan 4 faktörlü bir yapıda dağıldığı belirlenmiştir. Ölçeğin birinci faktörünün tek başına ölçeğin %22,188'ini, ikinci faktörün tek başına ölçeğin %14,102'sini, üçüncü faktörün tek başına ölçeğin %12,863'ünü, dördüncü faktörün tek başına ölçeğin %8,201'sini açıkladığı sonucu elde edilirken bu dört faktörün hepsinin ise toplam ölçek varyansının %57,354'ünü açıkladığı görülmüştür.

Alt boyutlar aracılığıyla birbirleri ile ilişkili maddeler bir araya toplanmaktadır. Yani maddeler faktörleri, faktörler ise birleşerek ölçeği oluşturmaktadır. Alt boyutların hangi maddelerden oluştuğunun açıklanması amacıyla varimax döndürme analizi gerçekleştirilmiştir. Sonuçlar tablo 3.6'da belirtilmiştir.

**Tablo 3. 6** Maddelerin faktörlere göre dağılımı ve faktör yükü değerleri.

Madde No	1. Faktör	2. Faktör	3. Faktör	4. Faktör
Madde1	.726			
Madde8	.698			
Madde4	.685			
Madde15	.671			
Madde2	.665			
Madde3	.655			
Madde7	.591			
Madde11	.518			
Madde13		.881		
Madde14		.865		
Madde16		.698		
Madde18			.676	
Madde6			.671	
Madde17			.621	
Madde5		.488	.520	
Madde12			.526	
Madde10				.850
Madde9				.694

Tabloda belirtildiği üzere maddeler 4 boyut altında toplanmaktadır. Yapılan istatistiksel analiz sonucunda birinci faktör 8 maddeden (1,2,3,4,7,8,11,15), ikinci faktör 3 maddeden (13,14,16), üçüncü faktör 6 maddeden (5,6,12,17,18), dördüncü faktör 2 maddeden (9,10) oluşmaktadır. Bilimsel bir yapı içerik geçerliliğini sağlamak için alt ölçekler en az üç maddeden oluşmalıdır (Viswanathan, 2010). Bu nedenle ölçeğin 4 faktörlü bir yapı oluşturması uygun görülmemektedir. Bu nedenle ölçeğin 3 faktörlü bir yapıya indirgenmesi için 10. madde ölçme aracından çıkartılmış ve ardından analiz tekrar edilmiştir. Bir maddenin faktördeki en yüksek değeri ile bu değerden sonra en yüksek olan yük değeri arasındaki farkın en az 0.10 olması önerilir. Birden çok faktörde yüksek yük değeri veren madde binişik madde olarak tanımlanır.

Binişik maddeler ölçekten çıkarılabilir (Büyüköztürk, 2012). Elde edilen sonuçlarda 5. Maddenin binişik madde olduğu görülmüş bu nedenle o da ölçeğe aracından çıkartılmış ve analize öyle devam edilmiştir. Elde edilen yeni değerler tablo 3.7’de belirtilmiştir.

**Tablo 3.7** Romantik ilişkide kıskançlık ölçeği yenilenen Kaiser-Meyer-Olkin ve Bartlett Testi değerleri.

<b>Kaiser-Meyer-Olkin (KMO)</b>		<b>.884</b>
	x <sup>2</sup>	2423,143
<b>Bartlett Anlamlılık Testi</b>	df	153
	p	.00

Ölçek maddeleri çıkartıldıktan ve 16 maddelik ölçek ile faktör analizi gerçekleştirildiğinde hem KMO hem de Bartlett Anlamlılık testi değerlerinde bir artış meydana geldiği gözlemlenmiştir. Bu da madde çıkarmanın ölçeğe aracının maddeleri arasındaki korelasyonun artmasına fayda sağladığını göstermektedir. Ardından 16 maddenin faktör yapısının belirlenmesine geçilmiştir. Elde edilen sonuçlar Tablo 3.8’de belirtilmiştir.

**Tablo 3.8** Romantik ilişkide kıskançlık ölçeği faktör öz değerleri, varyans ve birikimli varyans değerleri.

<b>Faktör</b>	<b>Döndürme Sonrası Kare</b>					
	<b>İlk Özdeğerler</b>			<b>Yüklerinin Toplamı</b>		
	Toplam	% Varyans	Birikimli %	Toplam	% Varyans	Birikimli %
<b>1</b>	5,271	32,943	32,943	3,912	24,449	24,449
<b>2</b>	1,815	11,346	44,289	2,532	15,823	40,272
<b>3</b>	1,474	9,215	53,504	2,117	13,232	53,504

Tekrar gerçekleştirilen analizler sonucunda Romantik İlişkide Kıskançlık Ölçeğinin 16 maddelik formunda öz değeri 1’in üzerinde olan 3 faktörlü bir yapıya sahip olduğu belirlenmiştir. Ölçeğin birinci faktörünün tek başına ölçeğin

%32,943'ünü, ikinci faktörün tek başına ölçeğin %11,346'sını, üçüncü faktörün tek başına ölçeğin %9,215'ini, açıkladığı sonucu elde edilirken bu dört faktörün hepsinin ise toplam ölçek varyansının %53,504'ünü açıkladığı sonucu elde edilmiştir. Maddelerin hangi alt boyutlar altında toplandığı ise Tablo 3.9'da açıklanmıştır.

**Tablo 3.9** Maddelerin faktörlere göre dağılımı ve faktör yükü değerleri

Madde No	Sosyal Çevre ve Geçmiş İlişkiler	Kıskançlık Algısı	Benlik Algısı
Madde1	.728		
Madde4	.707		
Madde8	.706		
Madde13	.682		
Madde2	.678		
Madde3	.640		
Madde7	.608		
Madde9	.505		
Madde11		.894	
Madde12		.868	
Madde14		.707	
Madde16			.704
Madde5			.562
Madde15			.560
Madde10			.637
Madde8			.603

Boyutlardan ilkinin .555 ile .728 aralığında değişkenlik gösteren faktör yüküne sahip 8 maddeden (1,2,3,4,6,7,9,13) oluştuğu ve partnerin bir başkası ile ilişkisi ve iletişimi sonucu ortaya çıkan davranışların kıskançlık uyandırmasını içerdiği için “Sosyal Çevre ve Geçmiş İlişkiler” adı verilmiştir.

İkinci boyutun .707 ile .894 aralığında değişkenlik gösteren faktör yüküne sahip 3 maddeden (11,12,14) oluştuğu genellikle kişinin kıskançlığa bakış açısını ve

romantik ilişkisine olan etkisini ifade eden maddeler olduğu görülmüş, bu nedenle “Kıskançlık Algısı” adı verilmiştir.

Üçüncü boyutun ise .652 ile .771 aralığında değişkenlik gösteren faktör yüküne sahip 5 maddeden (5,8,10,15,16) oluştuğu, kıskançlığın bireye olan etkisinin ve bunun sonucunda gerçekleştirdiği davranışları anlatan maddeleri içerdiği için “Benlik Algısı” olarak adlandırılmaktadır.

Faktör analizi gerçekleştirildikten sonra boyutlar arasındaki korelasyon kat sayılarının belirlenmesi amacı ile Pearson Korelasyon Analizi gerçekleştirilmiştir ve sonuçlar Tablo 3.10’da belirtilmiştir.

**Tablo 3.10** Faktörler arasındaki ilişkiye ait Pearson korelasyon analizi sonuçları.

Faktörler	Sosyal			
	RİKÖ Genel Toplam	Çevre ve Geçmiş İlişkiler	Kıskançlık Algısı	Benlik Algısı
RİKÖ Genel Toplam	1	.892**	.647**	.753**
Sosyal Çevre ve Geçmiş İlişkiler		1	.400**	.483**
Kıskançlık Algısı			1	.317**
Benlik Algısı				1

p<.01

Tabloya bakıldığında geliştirilen ölçme aracının faktörlerinin birbirleri ve ölçeğin tamamıyla pozitif yönde ve anlamlı bir ilişkisinin olduğu görülmektedir. Romantik ilişkide kıskançlık ölçeğinin “Sosyal Çevre ve Geçmiş İlişkiler” alt boyutu ve “Benlik Algısı” alt boyutu ile pozitif yönde yüksek düzey anlamlı ilişkisi bulunurken ( $r=.892$ ,  $p<.01$ ;  $r=.753$ ,  $p<.01$ ) “Kıskançlık Algısı” alt boyutu ile pozitif yönde orta düzey anlamlı ilişkisi bulunmaktadır ( $r=.647$ ,  $p<.01$ ).

Elde edilen boyutlar arasındaki korelasyon analizi sonuçlarının .60’tan fazla olması beklenmemelidir, çünkü boyutlar arasında yüksek düzeyde ilişki elde edilirse bu



boyutların kavramın başka boyutlarını ölçmediği aslında hepsinin benzer yapıları ölçtüğü anlamına gelmektedir (Şencan,2005). Sosyal Çevre ve Geçmiş İlişkiler alt boyutu ile Benlik Algısı ve Kıskançlık Algısı alt boyutu arasında pozitif yönde orta düzey anlamlı ilişki ( $r=.400, p<.01$ ;  $r=.483, p<.01$ ) Benlik Algısı ve Kıskançlık Algısı alt boyutu arasında pozitif yönde orta düzey anlamlı ilişki ( $r=.317, p<.01$ ) bulunmaktadır.

### 3.3. ÖLÇÜT BAĞINTILI GEÇERLİK

Ölçme aracının bir veya birden fazla farklı ölçme aracı ile aralarındaki ilişkiyi inceleyen geçerlik analizine verilen addır. Kendi içerisinde ikiye ayrılmaktadır. Eşzaman geçerliğinde geliştirilmek istenen ölçme aracından alınan puan ile aynı konuyu ölçen başka bir ölçme aracı veya ilişkisi bulunan bir ölçme aracı ile aralarındaki korelasyona bakılmaktadır. Yordama geçerliğinde ise ölçme aracının sonuçlarının gelecekte ölçülecek davranışı ne kadar yordadığına bakılmaktadır (Büyüköztürk, 2018). Bu geçerlik analizi için Yakın İlişkide Yaşantılar Ölçeği kullanılmıştır. Romantik İlişkide Kıskançlık Ölçeğinin ölçüt bağıntılılığı geçerlik sonuçları tablo 3.11’de verilmiştir.

#### 3.11 Romantik ilişkide kıskançlık ölçeği ile yakın ilişkilerde yaşantılar ölçeği arasındaki korelasyon katsayıları.

FAKTÖRLER	RİKÖ TOPLAM PUANI
KAÇINGAN BAĞLANMA	.002
KAYGILI BAĞLANMA	.400

Tabloda ifade edildiği üzere Romantik İlişkide Kıskançlık Ölçeği ile Yakın ilişkilerde Yaşantılar Ölçeğinin alt boyutları arasındaki korelasyon değerleri incelenmiştir. Buna göre kaçingan bağlanma ile romantik ilişkide kıskançlık toplam puanı arasında düşük düzeyde anlamsız bir ilişkisinin olduğu görülmektedir. Bununla beraber romantik ilişkide kıskançlık toplam puanı ile kaygılı bağlanma arasında orta düzeyde anlamlı bir ilişkinin olduğu görülmektedir. İstatistik analizinde anlamsız ilişkiler yorumlanmamaktadır ancak kıskançlık ile kaçingan bağlanma arasında bir ilişkinin bulunmaması olağan görülmektedir. Kaygılı bağlanmanın da kişinin partnerini kaybetmeye yönelik endişe duymasını kapsadığı düşünüldüğünde romantik

ilişkide kıskançlık ve kaygılı bağlanma arasındaki korelasyon kat sayısı ( $r=.400$ ) yeterli sayılmaktadır. Bunun sonucunda söylenebilir ki geliştirilen ölçme aracı ölçmek istenilen davranışı ölçmek konusunda yeterli düzeydedir.

#### 3.4. ROMANTİK İLİŞKİDE KISKANÇLIK ÖLÇEĞİ GÜVENİRLİK ÇALIŞMALARI SONUÇLARI

Romantik İlişkide Kıskançlık Ölçeği ve alt boyutlarına ait ortalama, standart sapma ve cronbach alfa değerleri aşağıdaki tablo 3.12’de belirtilmiştir.

##### 3.12 Romantik ilişkide kıskançlık ölçeği ve alt boyutları arasındaki iç tutarlık katsayıları.

Maddeler	$\bar{x}$	SS	$\alpha$
<b>RİKÖ Toplam</b>	55,06	11,03	.85
<b>Sosyal Çevre ve Geçmiş İlişkiler</b>	30,38	6,25	.83
<b>Kıskançlık Algısı</b>	8,13	3,05	.83
<b>Benlik Algısı</b>	7,11	2,90	.71

Tablo incelendiğinde ölçeğin genel güvenilirlik kat sayısının .85 olduğu görülmektedir. Alt boyutlara bakıldığında ise “Sosyal Çevre ve Geçmiş İlişkiler” alt boyutu için güvenilirlik kat sayısı .83, “Kıskançlık Algısı” alt boyutu için güvenilirlik kat sayısı .83, “Benlik Algısı” alt boyutu için güvenilirlik kat sayısı .71 olarak elde edilmiştir. Literatür incelendiğinde ise alpha kat sayısının .60’tan küçük olduğu durumlarda düşük düzeyde güvenilirlik .60 ile .80 aralığındaki değerlerde orta düzeyde güvenilirlik .80 üstü değerlerde ise yüksek düzeyde güvenilir olarak kabul görmektedir (Özdamar, 1999). Bu tanıma göre “Sosyal Çevre ve Geçmiş İlişkiler” alt boyutu ile “Kıskançlık Algısı” alt boyutu yüksek düzey güvenilirliğe sahipken “Benlik Algısı” alt boyutuysa orta düzey güvenilirliğe sahiptir.

Geliştirilen ölçeğin güvenilir olup olmadığının değerlendirilmesinin bir diğer yolu ise test-tekrar test yöntemidir. Bunun için ölçme aracı aynı gruba iki hafta arayla uygulanmıştır. Bunun sonucunda elde edilen değerler ise tablo 3.13’de belirtilmiştir.

**3.13** Romantik ilişkide kıskançlık ölçeği test-tekrar-test sonucunu belirlemek amacıyla yapılan pearson korelasyon analizi sonuçları.

ÖLÇEK	$\bar{x}$	SS	Romantik İlişkide	Romantik İlişkide
			Kıskançlık Ölçeği	Kıskançlık Ölçeği
			Birinci Uygulama	İkinci Uygulama
Romantik İlişkide			1	
Kıskançlık Ölçeği	3,152	0.780		.956**
Birinci Uygulama				
Romantik İlişkide				1
Kıskançlık Ölçeği	3,157	0.659		
İkinci Uygulama				

Tablo incelendiğinde birinci uygulama ile ikinci uygulama arasında ( $.95; r > .60, p < .01$ ) yüksek düzeyde anlamlı ilişki bulunmaktadır. Bu da katılımcıların birinci uygulama ile ikinci uygulamaya verdikleri cevabın tutarlı olduğu sonucunu vermektedir.

### 3.5. DOĞRULAYICI FAKTÖR ANALİZİ

Açımlayıcı faktör analizi sayesinde Romantik İlişkide Kıskançlık Ölçeğinin faktör yapısı belirlendikten sonra bu yapıyı doğrulamak amacıyla Doğrulayıcı Faktör Analizi gerçekleştirilmiştir. Yapılan doğrulayıcı faktör analizine ait sonuçlar ve uyum indeksleri tablo ve şekil aracılığı ile belirtilmiştir. Yapılan istatistiksel analiz sonucunda elde edilen uyum kriterlerinden en önemlisi olarak değerlendirilen  $X^2/sd$  değeri 2,481 olarak elde edilmiştir. Bu değer 5'ten düşük 2'den büyük olması gerektiği düşünüldüğünde sonuç mükemmel uyum düzeyinde bulunmuştur (Hooper, Coughlan ve Mullen, 2008). RMSEA değerine bakıldığında yapılan çalışmalar .08'den küçük değerlerin model veri uyumu için yeterli olduğunu ifade etmektedir (Xia ve Yang, 2019). Doğrulayıcı faktör analizi sonucunda ölçeğin RMSEA değeri .06 olarak elde edilmiş ve veri uyumu için mükemmel sonuca ulaşılmıştır. Diğer sonuçlara bakıldığında ise CFI değerinin .91 olarak elde edildiği görülmüştür. Bu değer kötü uyumu belirten bir değeri olmamakla birlikte .90'dan düşük olmaması beklenmektedir. Elde edilen sonucun ise belirtilen tanıma uygun olduğu görülmüştür (Lai ve Green,

2016). Benzer şekilde AGFI ve NFI deęerinin model veri uyumu için yeterli düzeyde olduęu doęrulatoryıcı faktör analizi aracılığı ile belirlenmiştir. Elde edilen sonuçların deęerlendirmesi Tablo 3.14’de belirtilmiştir.

**Tablo 3.14** Doęrulatoryıcı faktör analizi kabul edilebilir ve mükemmel uyum indeksleri.

Uyum Ölçütü	Kabul Edilebilir Uyum	Mükemmel Uyum	Analiz Sonucu
$\chi^2/df$	$\leq 5$	$\leq 2.5$	2,870
<b>RMSEA</b>	.05 ve $\leq .05$	.08 ve $\leq .08$	.06
<b>CFI</b>	.95 ve üzeri	.97 ve üzeri	.91
<b>GFI</b>	.85 ve üzeri	90 ve üzeri	.92
<b>AGFI</b>	.85 ve üzeri	.90 ve üzeri	.90
<b>NFI</b>	.90 ve üzeri	.95 ve üzeri	.89

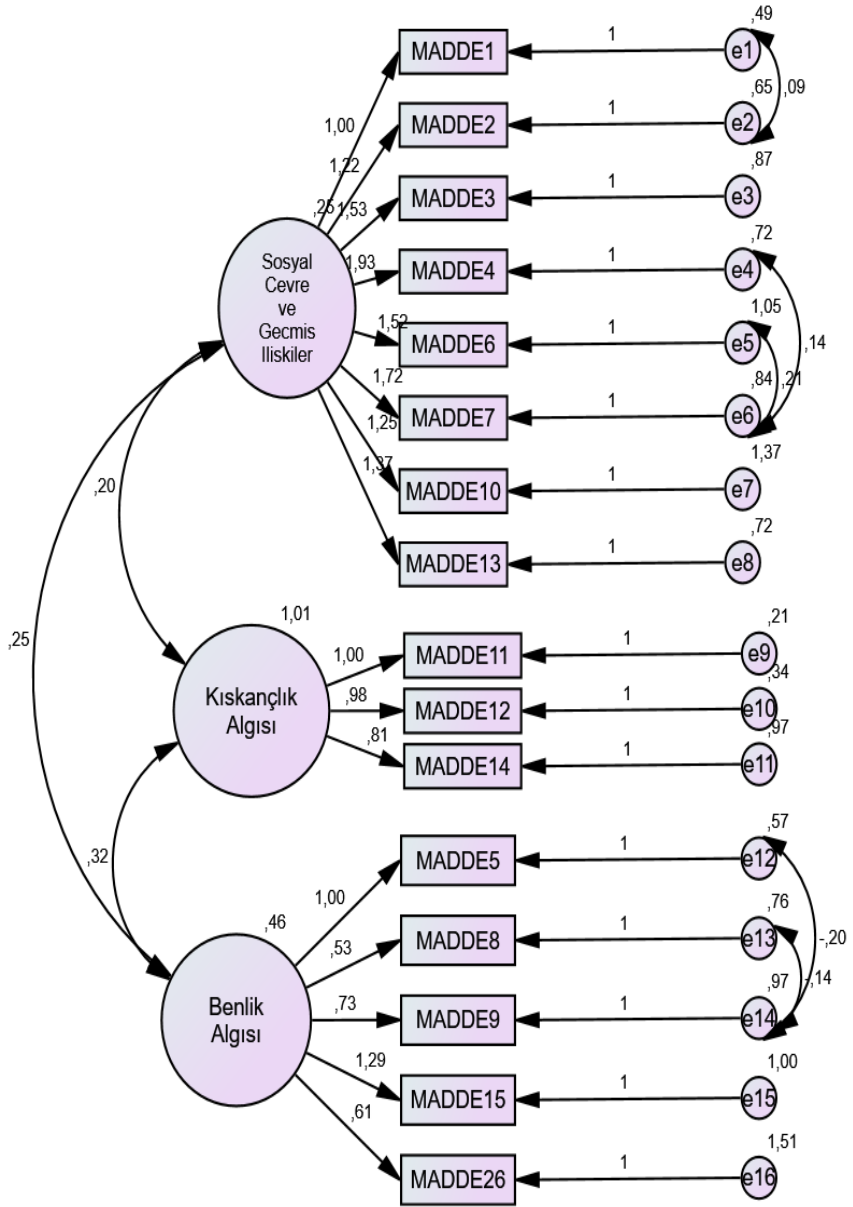

**Şekil 2.**

Romantik ilişkide kıskançlık ölçeği doğrulayıcı faktör analizine ilişkin yol grafiği.

### 3.6. ROMANTİK KISKANÇLIK DÜZEYİNİN DEMOGRAFİK DEĞİŞKENLERE GÖRE İNCELENMESİ

#### 3.6.1. Cinsiyete Göre Romantik İlişkide Kıskançlık Düzeyleri

Katılımcıların cinsiyete göre romantik ilişkide kıskançlık düzeylerinin anlamlı bir farklılık gösterip göstermediğini belirlemek amacıyla yapılan ilişkisiz grup t-testi sonucu Tablo 3.15’de belirtilmiştir.

**Tablo 3.15** Romantik ilişkide kıskançlık düzeyi ile cinsiyet arasındaki anlamlı ilişkiyi belirlemek için yapılan ilişkisiz grup t-testi sonuçları.

Alt Boyutlar	Cinsiyet	n	$\bar{x}$	SS	t	df	p
<b>RİKÖ Genel Toplamı</b>	Kadın	306	50,85	10,38	0,470	398	.63
	Erkek	94	50,27	10,95			
<b>Sosyal Çevre ve Geçmiş İlişkiler</b>	Kadın	306	30,585	5,984	1,184	398	.23
	Erkek	94	29,712	7,041			
<b>Kıskançlık Algısı</b>	Kadın	306	7,944	3,105	-2,260	398	.02
	Erkek	94	8,755	2,827			
<b>Benlik Algısı</b>	Kadın	306	12,330	3,858	1,127	398	.26
	Erkek	94	11,808	4,130			

Tablo 3.15’e göre cinsiyete göre toplam romantik ilişkide kıskançlık puanı arasında anlamlı farklılığın bulunmadığı sonucu elde edilmiştir [t (398) =0,470, p>.05]. Alt boyutlara bakıldığında ise sosyal çevre ve geçmiş ilişkiler ile benlik algısı ile cinsiyet arasında anlamlı farklılık bulunmazken [t (398) = 1,184, p>.05; t (398) =1,127, p>.05], kıskançlık algısı ile cinsiyet arasında anlamlı farklılığın bulunduğu görülmüştür [t (398) =-2,260, p<.05].

#### 3.6.2. Yaşa Göre Romantik İlişkide Kıskançlık Düzeyleri

Katılımcıların yaşa göre romantik ilişkide kıskançlık düzeylerinin anlamlı bir farklılık gösterip göstermediğini belirlemek amacıyla yapılan Anova testi sonucu Tablo 3.16’da belirtilmiştir.

**Tablo 3.16** Romantik ilişkide kıskançlık düzeyi ile yaş arasındaki anlamlı ilişkiyi belirlemek için yapılan Anova Testi sonuçları.

Faktörler	Yaş	<i>n</i>	$\bar{x}$	<i>SD</i>	<i>F</i>	<i>p</i>	Anlamlı fark
<b>RİKÖ</b>	18-23	167	50,47				
<b>Genel</b>	24-29	140	49,72	2	2,279	.10	
<b>Toplamı</b>	30 ve üstü	93	52,66				
<b>Sosyal Çevre ve Geçmiş İlişkiler</b>	18-23	167	30,11				
	24-29	140	29,77	2	3,067	.04	2-3
	30 ve üstü	93	31,75				
<b>Kıskançlık Algısı</b>	18-23	167	8,347				
	24-29	140	8,021	2	,718	.48	
	30 ve üstü	93	7,924				
<b>Benlik Algısı</b>	18-23	167	12,00				
	24-29	140	11,92	2	2,436	.08	
	30 ve üstü	93	12,98				

Tablo 3.16 incelendiğinde katılımcıların romantik kıskançlık düzeylerinin yaş değişkenine göre anlamlı farklılık göstermediği görülmektedir [ $F(2-397) = 2,279$ ,  $p > .05$ ]. Başka bir deyişle yetişkin bireylerin romantik kıskançlık düzeyleri yaş gruplarına göre anlamlı bir şekilde değişmemektedir. Alt boyutlara göre incelendiğinde ise sadece sosyal çevre ve geçmiş ilişkiler alt boyutuna göre anlamlı farklılığın görüldüğü sonucu elde edilmiştir [ $F(2-397) = 3,067$ ,  $p < .05$ ]. Birimler arası farkın hangi gruplar arasında olduğunu bulmak amacıyla Tukey testi kullanılmıştır. Tukey testinin sonuçlarına göre 3. ( $x=31,752$ ) grupta bulunan bireylerin partnerlerinin sosyal çevre ve geçmiş ilişkilere göre romantik kıskançlık düzeylerinin 2. ( $x=30,1198$ ) grupta bulunan bireylere göre daha yüksek olduğu sonucu elde edilmiştir.

### 3.6.3. Romantik İlişki Durumuna Göre Romantik İlişkide Kıskançlık Düzeyleri

Yetişkinlerin romantik ilişkide kıskançlık düzeylerinin romantik ilişki durumuna göre farklılaşıp farklılaşmadığını belirlemeye yönelik olarak yapılan ANOVA testi sonuçları Tablo 3.17’de verilmiştir.

**Tablo 3.17** Romantik ilişkide kıskançlık düzeyi ile romantik ilişki durumu arasındaki anlamlı ilişkiyi belirlemek için yapılan Anova Testi sonuçları.

Faktörler	İlişki Durumu	<i>n</i>	$\bar{x}$	<i>SD</i>	<i>F</i>	<i>p</i>	Anlamlı fark
<b>RİKÖ Genel Toplamı</b>	İlişkisi yok	146	49,39				
	Flört/Sevgili	67	50,80	3	1,385	.24	
	Sözlü/Nişanlı	82	52,01				
	Evli	105	51,50				
<b>Sosyal Çevre ve Geçmiş İlişkiler</b>	İlişkisi yok	146	29,13				
	Flört/Sevgili	67	30,35	3	3,733	.01	1-2
	Sözlü/Nişanlı	82	31,73				
	Evli	105	31,07				
<b>Kıskançlık Algısı</b>	İlişkisi yok	146	8,315				
	Flört/Sevgili	67	8,179	3	1,220	.30	
	Sözlü/Nişanlı	82	8,390				
	Evli	105	7,657				
<b>Benlik Algısı</b>	İlişkisi yok	146	11,95				
	Flört/Sevgili	67	12,26	3	1,114	.34	
	Sözlü/Nişanlı	82	11,89				
	Evli	105	12,77				

Tablo 3.17 incelendiğinde katılımcıların romantik kıskançlık düzeylerinin romantik ilişki durumlarına göre anlamlı farklılık göstermediği görülmektedir [ $F(3-396) = 1,385, p > .05$ ]. Başka bir deyişle yetişkin bireylerin romantik kıskançlık düzeyleri romantik ilişki durumlarına göre anlamlı bir şekilde değişmemektedir. Alt boyutlara göre incelendiğinde ise sadece sosyal çevre ve geçmiş ilişkiler alt boyutuna



göre anlamlı farklılığın görüldüğü sonucu elde edilmiştir [ $F(3-396) = 3,733, p < .05$ ]. Birimler arası farkın hangi gruplar arasında olduğunu bulmak amacıyla yapılan Tukey testinin sonuçlarına göre 2. ( $x=31,731$ ) grupta bulunan bireylerin partnerlerinin sosyal çevre ve geçmiş ilişkilere göre romantik kıskançlık düzeylerinin 1. ( $x=29,130$ ) grupta bulunan bireylere göre daha yüksek olduğu sonucu elde edilmiştir.

### 3.6.4. Romantik İlişki Süresine Göre Romantik İlişkide Kıskançlık Düzeyleri

Yetişkinlerin romantik ilişkide kıskançlık düzeylerinin romantik ilişki sürelerine göre farklılaşıp farklılaşmadığını belirlemeye yönelik olarak yapılan ANOVA testi sonuçları Tablo 3.18’de verilmiştir

**Tablo 3.18** Romantik ilişkide kıskançlık düzeyi ile romantik ilişki süresi arasındaki anlamlı ilişkiyi belirlemek için yapılan Anova Testi sonuçları.

Faktörler	İlişki Süresi	<i>n</i>	$\bar{x}$	<i>SD</i>	<i>F</i>	<i>p</i>	Anlamlı fark
<b>RIKÖ Genel Toplamı</b>	1 yıldan az	148	49,8176				
	1-5 yıl	27	46,9630	3	3,536	.01	
	5 yıldan fazla	30	48,3667				
<b>Sosyal Çevre ve Geçmiş İlişkiler</b>	1 yıldan az	148	29,8716				
	1-5 yıl	27	28,6667	3	2,608	.051	
	5 yıldan fazla	30	29,0667				
<b>Kıskançlık Algısı</b>	1 yıldan az	148	7,6959				
	1-5 yıl	27	7,6667	3	3,886	.00	1-2
	5 yıldan fazla	30	7,3333				

**Tablo 3.18 (devam):** Romantik ilişkide kıskançlık düzeyi ile romantik ilişki süresi arasındaki anlamlı ilişkiyi belirlemek için yapılan Anova Testi sonuçları.

	1 yıldan az	148	12,2500			
<b>Benlik Algısı</b>	1-5 yıl	27	10,6296	3	1,718	.16
	5 yıldan fazla	30	11,9667			

Tablo 3.18 incelendiğinde katılımcıların romantik kıskançlık düzeylerinin romantik ilişki sürelerine göre anlamlı farklılık gösterdiği görülmektedir [ $F(3-396) = 3,536, p < .05$ ]. Başka bir deyişle yetişkin bireylerin romantik kıskançlık düzeyleri romantik ilişki sürelerine göre anlamlı bir şekilde değişmektedir. Alt boyutlara göre incelendiğinde ise sadece kıskançlık algısı alt boyutuna göre anlamlı farklılığın görüldüğü sonucu elde edilmiştir [ $F(3-396) = 3,886, p < .05$ ]. Birimler arası farkın hangi gruplar arasında olduğunu bulmak amacıyla yapılan Tukey testinin sonuçlarına göre 1. ( $x=8,6564$ ) grupta bulunan bireylerin 2. ( $x=7,6959$ ) grupta bulunan bireylere göre kıskançlık algısı alt boyutuna göre romantik kıskançlık düzeylerinin daha yüksek olduğu sonucu elde edilmiştir.

### 3.6.5. Romantik İlişki Sayısına Göre Romantik İlişkide Kıskançlık Düzeyleri

Yetişkinlerin romantik ilişkide kıskançlık düzeylerinin romantik ilişki sürelerine göre farklılaşıp farklılaşmadığını belirlemeye yönelik olarak yapılan ANOVA testi sonuçları Tablo 3.19’da verilmiştir.

**Tablo 3.19** Romantik ilişkide kıskançlık düzeyi ile romantik ilişki sayısı arasındaki anlamlı ilişkiyi belirlemek için yapılan Anova Testi sonuçları.

Faktörler	İlişki Sayısı	<i>n</i>	$\bar{x}$	<i>SD</i>	<i>F</i>	<i>p</i>	Anlamlı fark
<b>RİKÖ Genel Toplamı</b>	0-1	139	49,0719	3	2,601	.052	
	2-3	124	50,8387				
	4-5	27	50,2963				
	5'ten fazla	110	52,7818				
<b>Sosyal Çevre ve Geçmiş İlişkiler</b>	0-1	139	28,9856	3	4,387	.00	1-4
	2-3	124	30,6290				
	4-5	27	30,6296				
	5'ten fazla	110	31,8000				
<b>Kıskançlık Algısı</b>	0-1	139	8,2806	3	0,312	.81	
	2-3	124	8,0645				
	4-5	27	8,4074				
	5'ten fazla	110	7,9636				
<b>Benlik Algısı</b>	0-1	139	11,8058	3	2,617	.51	
	2-3	124	12,1452				
	4-5	27	11,2593				
	5'ten fazla	110	13,0182				

Tablo 3.19 incelendiğinde katılımcıların romantik kıskançlık düzeylerinin romantik ilişki durumlarına göre anlamlı farklılık göstermediği görülmektedir [ $F(3-396) = 2,601, p > .05$ ]. Başka bir deyişle yetişkin bireylerin romantik kıskançlık düzeyleri romantik ilişki durumlarına göre anlamlı bir şekilde değişmemektedir. Alt boyutlara göre incelendiğinde ise sadece sosyal çevre ve geçmiş ilişkiler alt boyutuna göre anlamlı farklılığın görüldüğü sonucu elde edilmiştir [ $F(3-396) = 4,387, p < .05$ ]. Birimler arası farkın hangi gruplar arasında olduğunu bulmak amacıyla yapılan Tukey testinin sonuçlarına göre 4. ( $x = 31,800$ ) grupta bulunan bireylerin partnerlerinin sosyal

evre ve gemiř iliřkilere gre 1. ( $x= 28,985$ ) grupta bulunan bireylere gre daha yksek olduėu sonucu elde edilmiřtir.

## DÖRDÜNCÜ BÖLÜM

### 4. TARTIŞMA

Çalışmanın bu bölümünde bulgular bölümünde paylaşılan istatistiksel analizlerin sonuçları tartışılarak yorumlanmıştır. Belirtildiği üzere bu çalışma yetişkin bireylerin romantik ilişkide kıskançlık düzeylerinin ölçülmesini sağlayacak geçerli ve güvenilir bir ölçme aracı geliştirme sürecini ifade etmektedir. Bu genel amaç doğrultusunda Romantik İlişkide Kıskançlık Ölçeği geliştirilmiş ve bu ölçek aracılığı ile yetişkinlerin romantik ilişkide kıskançlık düzeyleri ile demografik değişkenler arasındaki ilişki incelenmiştir. Yetişkinlerin romantik ilişkilerinde kıskançlık düzeylerinin ölçülmesini sağlayacak ulusal ölçme aracının sınırlı olması konunun çalışılması için bir zorunluluk teşkil etmektedir.

Yetişkin bireylerin romantik ilişkilerindeki kıskançlık düzeylerinin ölçme amacıyla geliştirilen Romantik İlişkide Kıskançlık Ölçeğinin çalışma kapsamında geçerlik ve güvenirlik sonuçları incelenmiştir. Geçerlik ve güvenirlik sonuçları incelendiğinde Romantik İlişkide Kıskançlık Ölçeğinin geçerli ve güvenilir bir ölçme aracı olduğu sonucuna ulaşılmıştır.

#### 4.1. ROMANTİK İLİŞKİDE KISKANÇLIK ÖLÇEĞİ GEÇERLİK VE GÜVENİRLİK SONUÇLARININ TARTIŞILMASI

Bu çalışmaya madde kalan ve madde toplam analizi gerçekleştirilerek başlanmıştır. Buna göre madde toplam değerlerinin .33 ile .71, madde kalan değerlerinin ise .34 ile .65 aralığında değişkenlik gösterdiği görülmüştür. Korelasyon katsayısının .30 ve üstünde olması kabul edilir bir değer olarak görülmektedir (Kline, 1993). Yani madde toplam ve madde kalan değerlerinin orta ve yüksek düzeyde ilişkiye sahip olduğu görülmektedir. Bir sonraki aşamada madde ayırt ediciliği değerlendirilmiş ve bu analiz sonucunda maddelerin  $p < .05$  düzeyinde anlamlı bir farklılık göstermediği sonucu elde edilmiştir. Bu sonuçta maddelerin ayırt ediciliklerinin yeterli olduğunu ifade etmektedir. Bundan sonraki aşamada ölçeğin yapı geçerliğinin belirlenmesi amacıyla açımlayıcı faktör analizi gerçekleştirilmiştir.

Açımlayıcı faktör analizi sonucunda ölçeğin 16 madde ve üç alt boyuttan oluşan son haline ulaşılmıştır. Açıklanan toplam varyansın ise %53,50 olduğu görülmüştür. Açıklanan varyans değerinin %50'nin üzerinde olması ölçeğin aracının kavramı açıklamada yeterli düzeyde olduğu anlamına gelmektedir (Yaşlıoğlu, 2017). Üç alt boyuttan oluşan ölçeğin aracının madde yükleri .50 ile .89 arasında değişiklik göstermektedir. Madde yükünün .30 korelasyon değerinin üzerinde olması şartı sağlanmıştır. Ölçeğin aracının alt boyutları Sosyal Çevre ve Geçmiş İlişkiler, Kıskançlık Algısı ve Benlik Algısı olarak adlandırılmıştır.

Ölçeğin aracının ölçüt bağımlı geçerliğinin sağlanması için kullanılan Yakın İlişkide Yaşantılar Ölçeği: Kısa Formu (Savcı ve Aysan, 2016) ile aralarındaki ilişkiye bakıldığında ise beklenen sonuçların elde edildiği görülmüştür. Buna Göre Romantik İlişkide Kıskançlık Ölçeği genel puanı ile Yakın İlişkide Yaşantılar Ölçeği: Kısa Formu alt boyutlarından olan kaygılı bağlanma arasında orta düzeyde anlamlı ilişki olduğu sonucuna ulaşılmıştır. Buunk (1982) tarafından geliştirilen Beklenen Kıskançlık Ölçeğinde kendilerini partnerlerine bağımlı hisseden bireylerin kıskançlık puanlarının daha yüksek olduğu ifade edilmiştir. Kaygılı bağlanma geliştiren bireylerin partnerlerini kaybetmekten endişe duyduğu ve reddedilme korkusu yaşadıkları düşünüldüğünde kıskançlık geliştirmeleri daha olası görülmektedir. Bu nedenle ölçüt geçerliği kapsamında kaygılı bağlanma ve romantik ilişkide kıskançlık genel puanı arasında elde edilen orta düzey korelasyon değerinin literatürle tutarlı olduğu söylenebilir.

Psikoloji alanında kullanılan testlerin güvenilir olması gerekmektedir. Kılıç (2006) ölçeğin araçlarının güvenilir olarak kabul edilmesi için " $\alpha$ " değerinin .70 ve üstü olması gerektiğini ifade etmektedir. Geliştirilen ölçeğin iç tutarlık kat sayısına bakıldığında genel güvenilirliğin .85 olduğu görülmüştür. Alt boyutların Cronbach alpha iç tutarlık kat sayılarına bakıldığında ise yeterli düzeyde olduğu görülmüştür (Sosyal Çevre ve Geçmiş İlişkiler: .83; Kıskançlık Algısı; .83; Benlik Algısı güvenilirlik: .71). Ölçeğin aracının güvenilirliğinin incelenmesi için kullanılan bir diğer yol ise test tekrar test güvenilirliği analizi olmuştur. Buna göre iki hafta arayla uygulanan ölçeğin aracının ilk uygulama ve ikinci uygulama arasındaki korelasyonun yüksek düzeyde olduğu sonucu elde edilmiştir (.95;  $r > .60$ ,  $p < .01$ ). Buradan yola

çıkarak belirli bir zaman geçtikten sonra bile ölçme aracının önceki uygulamayla tutarlı sonuçlar sunduğu söylenebilir.

Açımlayıcı faktör analizi sonucunda elde edilen yapının doğruluğunun sınanması amacıyla doğrulayıcı faktör analizi gerçekleştirilmiştir. Buna göre analiz sonuçları incelendiğinde ( $X^2/df$ : 2,481, RMSEA: .06, CFI: .93, GFI: .93, AGFI: .90 NFI: .89) ölçme aracına ait uyum indekslerinin kabul edilebilir boyutta olduğu ve açımlayıcı faktör analizi ile ortaya konan yapının doğrulandığı sonucu elde edilmiştir.

Romantik ilişkilerde kıskançlığı değerlendiren ölçme araçları ile romantik ilişkide kıskançlık ölçeğinin benzer sonuçlar gösterdiği görülmüştür. Buna göre ilgili literatür incelendiğinde romantik ilişkide kıskançlıkla ilgili ölçme araçlarının da genelde tek boyut altında toplanmadığı ve farklı boyutlar aracılığı ile incelendiği sonu sonucu elde edilmiştir

Bringle vd. (1979) tarafından geliştirilen Öz Bildirim Kıskançlık Ölçeği benzer şekilde üç alt boyuttan oluşmaktadır. İç tutarlık katsayısının genel puana göre .88 olduğu, alt boyutlar içinse .79 ile .87 arasında olduğu sonucu elde edilmiştir. Geçerlik sonuçları incelendiğinde kaygılı olma durumu ile aralarındaki korelasyon değerinin bu çalışmada elde edilen sonuçla benzer olarak orta düzeyde ilişkili olduğu sonucu elde edilmiştir ( $r=.36$ ). Mather ve Severa (1981) tarafından geliştirilen Kişilerarası Kıskançlık Ölçeğinde iç tutarlık katsayısı .92 olarak elde edilmiştir. Ölçme aracının 6 boyut için toplam varyansın %62,2' sini açıkladığı sonucu elde edilmiştir.

Birçok ülkede uyarlama çalışması gerçekleştirilen ve ülkemizde de kullanılan Pfeiffer ve Wong (1989) tarafından geliştirilen Çok Boyutlu Kıskançlık Ölçeği geliştirilen ölçme aracı gibi üç alt boyuttan oluşmaktadır. Ölçme aracı güvenirlik katsayısının alt boyutlar için .83 ile .89 aralığında değişiklik gösterdiği görülmüştür.

Ulusal yayımlar incelendiğinde Kızıldağ ve Yıldırım (2017) tarafından evli bireyler için geliştirilen Eş Duygusal Kıskançlık Ölçeğinin geliştirilen ölçekle tutarlı olarak 3 alt boyuttan oluştuğu görülmektedir. Toplam varyansın %59,75'ini açıkladığı ifade edilmektedir. İç tutarlık kat sayısı .95 olarak bulunan ölçme aracının alt boyutları da yeterli düzeyde güvenilir bulunmuştur. Tüm bunlara bakıldığında geçerli ve

güvenilir bir ölçme aracının geliştirildiği ve bu ölçeğin önceden geliştirilen ölçme araçları ile tutarlı sonuçlar verdiği sonucu elde edilmiştir.

#### 4.2. ROMANTİK İLİŞKİDE KISKANÇLIK ÖLÇEĞİ İLE DEMOGRAFİK DEĞİŞKENLER ARASINDAKİ İLİŞKİNİN TARTIŞILMASI

Çalışma sonuçları incelendiğinde yetişkin bireylerin romantik kıskançlık düzeylerinin cinsiyete göre anlamlı farklılık göstermediği görülmüştür. Buradan yola çıkarak kadın ve erkek katılımcıların romantik kıskançlık düzeylerinin benzer olduğu söylenebilir. Alt boyutlara göre incelendiğinde ise yalnızca kıskançlık algısı boyutunda cinsiyete göre anlamlı farklılığa ulaşıldığı sonucu elde edilmiştir. Bu sonucu destekler şekilde Okçuoğlu (2021), 18-55 yaş grubu bireylerle gerçekleştirdiği araştırmasında romantik kıskançlık düzeyinin cinsiyete göre anlamlı farklılık göstermediği sonucuna ulaşmıştır. Güngör-Houser (2009) evli bireylerle gerçekleştirdiği araştırmasında romantik kıskançlık düzeyinin cinsiyete göre anlamlı farklılık göstermediğini ifade etmiştir. Bu sonuçlar incelendiğinde elde edilen sonuçların literatür ile tutarlı olduğu görülmüştür. Bu çalışma ve belirtilen araştırmalardan sonuçlarından farklı olarak literatürde romantik kıskançlık düzeyinin kadın ve erkekler arasında değişiklik gösterdiği sonucuna ulaşan araştırmalara da rastlanmıştır. Güçlü, Şenormancı, Şenormancı ve Köktürk (2017) erkeklerin kadınlara oranla daha fazla kıskançlık bildirdiklerini ifade etmiştir. Alt boyut sonucuna göre bakıldığında ise kıskançlık algısı alt boyutunun cinsiyete göre anlamlı farklılık gösterdiği sonucuna ulaşılmıştır. Ortalama puanlarına bakıldığında ise erkeklerin ortalama puanlarının kadınlara göre daha yüksek olduğu görülmüştür. Bu beklenen bir sonuçtur çünkü erkekler romantik ilişki içerisinde birçok konuda partnerlerine karışmaya ve yönlendirme hakkına sahip oldukları düşüncesi içerisinde olduklarını düşünebilirler (Sakallı ve Curun, 2001). Kaplan ve Tasa (2022) tarafından gerçekleştirilen çalışmada toplumsal cinsiyet rollerine ilişkin geleneksel tutuma sahip bireylerin kıskanç olma olasılıklarının daha yüksek olduğu görülmektedir. Hupka ve Bank (1996) gerçekleştirdikleri çalışmalarında cinsiyeti ne olursa olsun bireylerin geleneksel tutuma sahip oldukları sürece romantik ilişkilerinde kıskanç olma olasılıklarının artacağını ifade etmektedir. Evrimsel bakış açısına göre bakıldığında da erkeklerin eşlerine ve ailelerine sahip çıkması olası tehlike ve tehditlere karşı



savunması beklenmektedir. Bunun yanında erkekler benlik saygılarının zedelenmesini önlemek amacıyla kadınlara göre kıskanç olabilirken kadınlar ilişkilerini devam ettirebilmek adına kıskançlık konusunda geri durabilmektedirler.

Çalışma sonuçları incelendiğinde yetişkin bireylerin romantik kıskançlık düzeylerinin yaşa göre anlamlı farklılık göstermediği görülmüştür. Buradan yola çıkarak yaş grubuna göre katılımcıların romantik kıskançlık düzeylerinin benzer olduğu söylenebilir. Alt boyutlara göre incelendiğinde ise yalnızca sosyal çevre ve geçmiş ilişkiler boyutunda yaşa göre anlamlı farklılığa ulaşıldığı sonucu elde edilmiştir. Elde edilen bulgu ile tutarlı olarak Green ve Sabini (2006) yetişkin bireylerle gerçekleştirdikleri çalışmalarında romantik kıskançlığın yaşa göre değişim göstermediği sonucunu elde etmişlerdir. Voracek (2001) 18 yaş üstü katılımcılarla gerçekleştirdiği çalışmasının yaşın bireylerin kıskançlıkla ilgili düşüncelerini değiştirmede etkili olmadığı sonucuna ulaşmıştır. Pines ve Friedman (1998) dört farklı örneklem ile gerçekleştirdikleri araştırmada farklı yaş grubundaki kadın ve erkeklerin benzer romantik kıskançlık düzeyi bildirdiklerini ifade etmiştir. Ancak alan yazın incelendiğinde elde edilen bulgudan farklı olarak romantik kıskançlık ve yaş arasında anlamlı bir ilişki bulan çalışmaların da olduğu görülmüştür. Shackelford vd. (2003) tarafından gerçekleştirilen bir başka çalışmada ise yaşın erkekler için kıskançlıkla ilişkili bir değişken olmadığı ancak kadınlar için ilişkili bir değişken olduğu, kadınların yaşları ilerledikçe kıskançlık düzeylerinde düşüş olduğu ancak erkeklerde gözle görülür bir farkın olmadığı belirtilmiştir. Demirtaş (2004) ise yaşın kıskançlıkla ters orantılı olduğunu yaş ilerledikçe romantik ilişkide kıskançlık düzeyinin düşüş gösterdiğini ifade etmiştir. Girgin ve Şık (2018) evli bireylerle gerçekleştirdikleri çalışmasında yaş ilerledikçe romantik kıskançlıkta düşüş meydana geldiğini ifade etmektedirler. Bu sonuçlar incelendiğinde yaş ve romantik kıskançlık düzeyi arasındaki ilişkiyi inceleyen çalışmalarda farklı görüşlerin olduğu görülmektedir. Alt boyutlara göre incelendiğinde ise Benlik Algısı alt boyutu ve yaş arasında anlamlı farklılık görüldüğü, birimler arası farka bakıldığında ise 30 yaş ve üstü katılımcıların 24-29 yaş grubundaki katılımcılara göre romantik kıskançlık düzeylerinin daha yüksek olduğu sonucu elde edilmiştir. 30 yaş ve üstü bireylerin bu dönemde genellikle ciddi ve uzun süreli bir ilişkiye sahip oldukları ancak 24-29 yaş grubundaki bireylerde flört

ilişkileriyle daha çok karşılaştığı düşünüldüğünde 30 yaş ve üstü bireylerin partnerlerini daha çok sahiplendikleri, bu nedenle sosyal ilişkilerini ve partnerlerinin bu ilişkiler içerisindeki hal ve hareketlerini daha çok önemsedikleri düşünülmektedir. Bu nedenle kıskançlıklarının daha yüksek düzeyde çıkması olası görülmektedir.

Çalışma sonuçları incelendiğinde yetişkin bireylerin romantik kıskançlık düzeylerinin romantik ilişki durumuna göre anlamlı farklılık göstermediği görülmüştür. Buna göre bireylerin flört, sözlü/nişanlı, evli veya flört ilişkisinin bulunmayanların benzer kıskançlık düzeyine sahip oldukları görülmüştür. Alt boyutlara göre bakıldığında ise sosyal çevre ve geçmiş ilişkiler alt boyutuna göre anlamlı farklılık gösterdiği sonucu elde edilmiştir. White (1981) ise çalışmasında bu çalışmada elde edilen bulgu ile tutarlı olarak kıskançlık ile ilişkinin türü arasında anlamlı bir farklılığın bulunmadığı sonucunu elde etmiştir. Bu çalışmada elde edilen analiz sonuçlarının White' ın (1981) bulgularını desteklediği söylenebilir. Bununla birlikte literatürde ilişki durumuna romantik kıskançlık düzeylerinin farklılaştığını gösteren çalışmalara da rastlanmıştır. Örneğin Sümer (2017) gerçekleştirdiği tez çalışmasında romantik kıskançlık ile ilişki durumu arasında anlamlı farklılık olduğunu, flört ilişkisi olan bireylerin evli bireylere göre kıskançlık puanlarının daha fazla olduğu sonucunu elde etmiştir. Romantik kıskançlığın en önemli yordayıcıları cinsiyet, mevcut ilişki durumu ve sadakatsizlik olarak görülmektedir (Burchell ve Ward, 2011). Valentova, Moraes ve Varella (2020) tarafından gerçekleştirilen bir çalışmada ise partneri olan bireylerin kıskançlığının bekar bireylere oranla daha fazla olduğu sonucunu elde etmişlerdir. Demirtaş ve Dönmez (2006) çalışmalarında evli olmayan bireylerin evli bireylere göre daha fazla kıskançlık bildirdikleri sonucunu elde etmiştir. Birimler arası sonuçlara göre sözlü/nişanlı olan bireylerin partnerlerinin Benlik Algısı göre romantik kıskançlık düzeylerinin ilişkisi olmayan bireylere göre daha yüksek olduğu sonucu elde edilmiştir. Sözlü/nişanlı bireyler ilişkilerini resmiyete taşıma yolunda ilk adımı atmaktadırlar. Bu nedenle partnerler birbirlerine daha sahiplenici davranabilirler, bunun sonucunda da kıskanç davranışlar kendini gösterebilmektedir.

Elde edilen bir başka bulguya göre yetişkin bireylerin romantik kıskançlık düzeylerinin ilişki süresine göre anlamlı farklılık gösterdiği sonucu elde edilmiştir. Alt

boyutlara göre incelendiğinde ise yalnızca kıskançlık algısı alt boyutuna göre anlamlı farklılık olduğu sonucuna ulaşılmıştır. Birimler arası farka bakıldığında 1 yıldan az ilişki süresine sahip katılımcıların 1-5 yıl arası ilişki süresine sahip katılımcılara göre romantik kıskançlığı ilişkileri için olumlu görme olasılıklarının daha yüksek olduğu görülmektedir. Knox, Zusman, Mabon ve Shriver (1999) gerçekleştirdikleri çalışmada 12 ay ve daha az ilişki süresine sahip katılımcıların 13 ay ve daha fazla ilişki süresine sahip olan katılımcılardan daha sık kıskançlık yaşadıklarını belirtmişlerdir. Demirtaş ve Dönmez (2006) ilişkinin süresi arttıkça kıskançlık karşısında verilen tepkilerin boyutunun azaldığını ifade etmektedir. Bu araştırma sonuçlarından yola çıkılarak mevcut çalışma sonuçlarının literatürü desteklediği söylenebilir.

Elde edilen son bulguya göre ise romantik kıskançlık düzeyi ile romantik ilişki sayısı arasında anlamlı farklılığın bulunmadığı sonucu elde edilmiştir. Alt boyutlara göre incelendiğinde ise yalnızca sosyal çevre ve geçmiş ilişkiler alt boyutuna göre anlamlı farklılık elde edildiği görülmüştür. Birimler arası farka bakıldığında ise 5'ten fazla ilişki sayısına sahip olan bireylerin daha önce ilişkisi olmayan veya bir kez ilişki sahibi olan bireylerden benlik algısına göre romantik kıskançlık düzeylerinin daha yüksek olduğu sonucu elde edilmiştir. Literatürde romantik kıskançlığı ilişki sayısına göre ele alan bir araştırmaya rastlanmamakla birlikte Hoşoğlu ve Sevim'in (2019) araştırmalarında ilişki sayısı ve kıskançlıkla başa çıkma biçimlerini incelediği görülmüştür. Elde ettikleri sonuçlara göre ilişki sayısı 1-2 olan üniversite öğrencilerinin ilişki sayıları daha fazla olan öğrencilere göre ilk ilişkilerine daha fazla önem vermeleri ve pozitif duyguları daha sık yaşamaları dolayısıyla kıskançlıkla daha yapıcı iletişim yolları ile başa çıktıklarını ifade etmişlerdir. Daha önce ilişki deneyimi olmayan bireyler hangi durumlar karşısında kıskançlık duyacaklarını deneyimlemedikleri için partnerlerinin davranışlarını değerlendirmede zorluk çekebilirler. Çok sayıda ilişki yaşayan bireylerin az sayıda yaşayanlara göre daha az pozitif duygular içerisinde olacağı göz önünde bulundurulduğunda ilişkilerinde bir çatışma türü olan kıskançlığı yaşamaları daha olası görülmektedir. Ayrıca bireylerin yaşadıkları ilişkilerdeki sadakatsizlik ve aldatılma gibi olumsuz deneyimleri sonucunda partnerlerine dair güvenleri sarsılabilir bu da partnerinin davranışlarına karşı hassaslaşmalarına ve kıskançlık düzeylerinin artmasına neden olabilir.

## SONUÇ

Bu çalışma yetişkin bireylerin romantik ilişkide kıskançlık düzeylerini ölçmeye yönelik bir ölçek geliştirmek ve yetişkin bireylerin romantik ilişkide kıskançlık puanlarının bazı değişkenler açısından incelenmesini amaçlamaktadır. Araştırma sonuçlarına göre ulaşılan sonuçlar ve öneriler bu bölüm içerisinde verilmektedir.

- Çalışma kapsamında geliştirilen Romantik İlişkide Kıskançlık Ölçeği'nin romantik kıskançlık düzeyini ölçmek için güvenilir bir ölçme aracı olduğu ifade edilebilir.

- Çalışma kapsamında geliştirilen Romantik İlişkide Kıskançlık Ölçeği'nin romantik kıskançlık düzeyini ölçmek için geçerli bir ölçme aracı olduğu ifade edilebilir.

- Katılımcıların romantik ilişkide kıskançlık puanları cinsiyete göre kıskançlık algısı alt boyutuna göre anlamlı farklılık gösterirken diğer boyutlara göre anlamlı farklılık göstermemektedir.

- Katılımcıların romantik ilişkide kıskançlık puanları yaşa göre benlik algısı alt boyutuna göre anlamlı farklılık gösterirken diğer boyutlara göre anlamlı farklılık göstermemektedir.

- Katılımcıların romantik ilişkide kıskançlık puanları romantik ilişki durumuna göre benlik algısı alt boyutuna göre anlamlı farklılık gösterirken diğer boyutlara göre anlamlı farklılık göstermemektedir.

- Katılımcıların romantik ilişkide kıskançlık puanları romantik ilişki süresine göre genel toplam ve kıskançlık algısı alt boyutlarına göre anlamlı farklılık gösterirken sosyal çevre ve geçmiş ilişkiler ve benlik algısı alt boyutuna göre anlamlı farklılık göstermemektedir.

- Katılımcıların romantik ilişkide kıskançlık puanları romantik ilişki sayısına göre benlik algısı alt boyutuna göre anlamlı farklılık gösterirken diğer boyutlara göre anlamlı farklılık göstermemektedir.

## ÖNERİLER

Bu bölümde öneriler sunulmuştur.

1. Romantik ilişkiyi etkileyen birçok değişken bulunmakla beraber bu çalışmada kıskançlık kavramı ele alınmıştır. Bireylerin kıskançlık durumlarının değerlendirilmesi sağlıklı ilişkiler kurulmasının temel noktalarından biridir. Bu nedenle bireylerin romantik ilişkide kıskançlık düzeylerinin belirlenip ve buna yönelik bireysel veya grup programları gerçekleştirilmesi önerilmektedir.

2. Çalışmada kaygılı bağlanma geliştiren bireylerin romantik ilişkilerinde kıskanç olma olasılıklarının daha yüksek olduğu sonucu elde edilmiştir. Buna bağlı olarak bireylerle bağlanma yaralanmaları üzerine bireysel ve grup görüşmeleri gerçekleştirilebilir.

3. Çalışmada erkek katılımcıların davranış temelli kıskançlık alt boyutuna göre yüksek puana sahip oldukları görülmüştür. Bu da partnerlerinin sosyal ilişkilerinde çevresi ile olan etkileşimlerini kıskandıklarını göstermektedir. Bunun toplumsal cinsiyet temelli olduğu düşünülmekte bu nedenle toplumsal cinsiyetle ilgili bilgilendirme çalışmalarının yapılması önerilmektedir.

4. Bu ölçek aracılığı ile romantik ilişkide kıskançlık düzeyinin ölçülmesi amaçlanmaktadır. Gerçekleştirilecek diğer çalışmalar aracılığı ile kıskançlık tepkileri, başa çıkma yolları gibi ilişkili ölçme araçları geliştirilebilir.

5. Bu araştırmada katılımcılar yetişkin bireylerden seçilmiştir. Geliştirilecek yeni ölçme araçları ergenler üzerinden gerçekleştirilebilir.

6. Ölçme aracı ilgili kavramlarla (ilişki doyumu, bağlanma, kişilik vb.) çalışılarak aralarındaki ilişki ortaya konulabilir.

7. Ölçme aracı kullanılarak psikoeğitim programlarının geliştirilmesi sağlanabilir.

8. Romantik kıskançlıkla ilgili ilişki süresi ve ilişki sayısı ile ilgili kısıtlı çalışmaya rastlanmıştır, gelecek çalışmaların bu değişkenlerle yeni çalışmalar gerçekleştirmeleri önerilmektedir.

## KAYNAKÇA

- Abudulai, F. & Pichon, M. & Buller, A. M. & Scott, J. & Sharma, V.** (2022). Displacement, Polygyny, Romantic Jealousy, and Intimate Partner Violence: A Qualitative Study among Somali Refugees in Ethiopia. *International Journal of Environmental Research and Public Health*, 19(9). <https://doi.org/10.3390/ijerph19095757>
- Al-Dehaiman, M.** (2021). Jealousy and relationships. *Current Research in Psychology and Behavioral Science*, 2(3), 1033-1034.
- Alkan, Ö.** (2008). *Temel bileşenler analizi ve bir uygulama örneği*, Yüksek Lisans Tezi, Atatürk Üniversitesi, Sosyal Bilimler Enstitüsü, İşletme Anabilim dalı, Erzurum-Türkiye
- Alkan, V., Şimşek, S. & Erbil, B. A.** (2019). Karma yöntem deseni: Öyküleyici alanyazın incelemesi. *Eğitimde Nitel Araştırmalar Dergisi*, 7(2), 559-582.
- Arnett, J. J.** (2003). Conceptions of the transition to adulthood among emerging adults in American ethnic groups. *New Directions for Child and Adolescent Development*, 100, 63–76. <https://doi.org/10.1002/cd.7>
- Atak, H. & Taştan, N.** (2012). Romantik ilişkiler ve aşk. *Psikiyatride Güncel Yaklaşımlar*, 4(4), 520-546.
- Attachment Theory** < [www. simplypsychology.org/attachment.html](http://www.simplypsychology.org/attachment.html).>, erişim tarihi 15.02.2022.
- Attridge, M.** (2013). Jealousy and relationship closeness: Exploring the good (reactive) and bad (suspicious) sides of romantic jealousy. *SAGE Open*, 3(1), 1-16.
- Aydın, Y. E., & Uzun, N. B.** (2021). Romantik ilişkilerde sosyal medya kıskançlığı ölçeği (RİSMKÖ): Geçerlik ve güvenirlik çalışması. *OPUS International Journal of Society Researches*, 18(44), 7883-7911.
- Bahtiyar, A. & Bilge, C.** (2017). Fen öğretmen adaylarının bilimsel süreç becerileri ile bilimsel araştırmaya yönelik tutumlarının incelenmesi. *Dokuz Eylül Üniversitesi Buca Eğitim Fakültesi Dergisi*, (42), 47-58.

- Baştürk, S., & Taştepe, M.** (2013). Evren ve örneklem. *Bilimsel Araştırma Yöntemleri* (pp. 129-159), Ankara: Vize Yayıncılık.
- Bayhan, P. & Işıtan, A. G. S.** (2010). Ergenlik döneminde ilişkiler: Akran ve romantik ilişkilere genel bakış. *Sosyal Politika Çalışmaları Dergisi*, 20(20), 33-44.
- Bevan, J. L.** (2008). Experiencing and communicating romantic jealousy: Questioning the investment model. *Southern Communication Journal*, 73(1), 42-67.
- Beyazkürk, D. & Anlıak, Ş. & Dinçer, F.Ç.** (2000). Çocuklukta akran ilişkileri ve arkadaşlık, *Eurasian Journal of Educational Research*, (26), 13-26.
- Ben-Ze'ev, A.** (1990). Envy and jealousy. *Canadian Journal of Philosophy*, 20(4), 487-516. <https://doi.org/10.1080/00455091.1990.10716502>
- Bowlby, J.** (1979). The bowlby-ainsworth attachment theory. *Behavioral and Brain Sciences*, 2(4), 637-638
- Bowlby, J.** (1982). Attachment and loss: retrospect and prospect. *American journal of Orthopsychiatry*, 52(4), 664-678.
- Brainerd Jr, E. G. & Hunter, P. A. & Moore, D. & Thompson, T. R.** (1996). Jealousy induction as a predictor of power and the use of other control methods in heterosexual relationships. *Psychological Reports*, 79(3), 1319-1325.
- Bringle, R. G. & Buunk, B.P.** (1991). Extradyadic relationships and sexual jealousy. *Sexuality in Close Relationships* (pp. 135-149). New Jersey: Lawrence Erlbaum Associates,
- Bringle, R. G., & Boebinger, K. L. g.** (1990). Jealousy and the 'Third' Person in the Love Triangle. *Journal of Social and Personal Relationships*, 7(1), 119-133. <https://doi.org/10.1177/0265407590071007>
- Buunk, B.** (1982). Anticipated sexual jealousy: Its relationship to self-esteem, dependency, and reciprocity. *Personality and Social Psychology Bulletin*, 8(2), 310-316.
- Buunk, B. P.** (1997). Personality, birth order and attachment styles as related to various types of jealousy. *Personality and Individual Differences*, 23(6), 997-1006.
- Burchell, J. L., & Ward, J.** (2011). Sex drive, attachment style, relationship status and previous infidelity as predictors of sex differences in romantic jealousy, *Personality and Individual Differences*, 51(5), 657-661.



- Buss, D.M.** (2000). The Dangerous Passion. *The Dangerous Passion: Why Jealousy Is As Necessary As Love and Sex* (pp. 1-25). New York: The Free Press
- Buss, D. M. & Larsen, R. J., Westen, D. & Semmelroth, J.** (1992). Sex differences in jealousy: Evolution, physiology, and psychology. *Psychological Science*, 3(4), 251-256.
- Büyüköztürk, Ş.** (2002). Faktör analizi: Temel kavramlar ve ölçek geliştirmede kullanımı. *Kuram ve Uygulamada Eğitim Yönetimi*, 32(32), 470-483.
- Büyüköztürk, Ş.** (2018). Sosyal bilimler için veri analizi el kitabı. Ankara: Pegem Akademi.
- Carpenter, S.** (2018). Ten steps in scale development and reporting: A guide for researchers. *Communication Methods And Measures*, 12(1), 25-44.
- Clanton, G.** (1996). A sociology of jealousy, *International Journal of Sociology and Social Policy*, 16(9/10), 171-189. <https://doi.org/10.1108/eb013274>
- Clanton, G.** (2006). Jealousy and envy. In *Handbook of the Sociology of Emotions* (pp. 410-442). Springer, Boston, MA.
- Collins, N. L. & Read, S. J.** (1990). Adult attachment, working models, and relationship quality in dating couples. *Journal Of Personality And Social Psychology*, 58(4), 644.
- Costa, A. L. & Sophia, E. C. & Sanches, C. & Tavares, H. & Zilberman, M. L.** (2015). Pathological jealousy: Romantic relationship characteristics, emotional and personality aspects, and social adjustment. *Journal Of Affective Disorders*, 174, 38-44. <https://doi.org/10.1016/j.jad.2014.11.017>
- Curun, F., & Çapkın, M.** (2014). Romantik Kıskançlığın Bağlanma Stilleri, Benlik Saygısı, Kişilik Özellikleri ve Evlilik Doyumu Açısından Yordanması. *Psikoloji Çalışmaları Dergisi*, 34(1), 1-22. <http://dergipark.gov.tr/iupcd/118087>

- Çankaya, Z. C. & Canbulat, N.** (2017). Orta çocukluk döneminde umut ve ebeveynlere güvenli bağlanma. *Mehmet Akif Ersoy Üniversitesi Eğitim Fakültesi Dergisi*, (44), 1-20.
- Davis, A. C., Vaillancourt, T. & Arnocky, S.** (2016). Sexual jealousy. *The Encyclopedia Of Evolutionary Psychological Science* (pp. 1–8). New York: Springer.
- Demirtaş, H. A., & Dönmez, A.** (2006). Yakın ilişkilerde kıskançlık: Bireysel, ilişkisel ve durumsal değişkenler, *Türk Psikiyatri Dergisi*, 17(3), 181-191.
- Demirtaş-Madran, H. A.** (2016). Facebook Kıskançlığı Ölçeğinin Türkçe formu: Üniversite öğrencileri üzerinde geçerlilik ve güvenilirlik çalışması. *Anadolu Psikiyatri Dergisi*, 17(1), 93-99.
- Denes, A. & Lannutti, P. J. & Bevan, J. L.** (2015). Same-sex infidelity in heterosexual romantic relationships: Investigating emotional, relational, and communicative responses. *Personal Relationships*, 22(3), 414-430.
- Easton, J. A. & Shackelford, T. K.** (2009). Morbid jealousy and sex differences in partner-directed violence. *Human Nature*, 20(3), 342-350.
- Elphinston, R. A. & Feeney, J. A., & Noller, P.** (2011). Measuring romantic jealousy: Validation of the multidimensional jealousy scale in Australian samples. *Australian journal of Psychology*, 63(4), 243-251. <https://doi.org/10.1111/j.1742-9536.2011.00026.x>
- Elphinston, R. A. & Feeney, J. A. & Noller, P. & Connor, J. P. & Fitzgerald, J.** (2013). Romantic jealousy and relationship satisfaction: The costs of rumination. *Western Journal of Communication*, 77(3), 293-304.
- Ellis, A.** (1985). Jealousy: Its etiology and treatment. *Contemporary marriage: Special issues in couples therapy* (pp. 420–438). USA: Dorsey Press.
- Ellis, A. & David, D. & Lynn, S. J.** (2010). Rational and irrational beliefs: A historical and conceptual perspective. *Rational and irrational beliefs:*

*Research, theory, and clinical practice*, (pp. 3-22). New York: Oxford University Press

**Ellis, C. & Weinstein, E.** (1986). Jealousy and the social psychology of emotional experience. *Journal of Social and Personal Relationships*, 3(3), 337-357.

**Erkuş, A.** (2007). Ölçek geliştirme ve uyarlama çalışmalarında karşılaşılan sorunlar. *Türk Psikoloji Bülteni*, 13(40), 17-25.

**Ertuş, A.** (2022). Namık kemal'in intibah romanında Othello sendromu. *Uluslararası Anadolu Sosyal Bilimler Dergisi*, 6(1), 178-195.

**Furman, W. & Shaffer, L.** (2003). The role of romantic relationships in adolescent development. *Adolescent romantic relations and sexual behavior: Theory, research, and practical implications* (pp. 3-22). Mahwah, NJ: Psychology Press

**Girgin, B., & Şık, B. A.** (2018). Çatalca'da yaşayan evli bireylerin bağlanma stilleri, romantik kıskançlık düzeyleri ve evlilik doyumları arasındaki ilişki, *Aydın Sağlık Dergisi*, 4(2), 41-54.

**Görünmez, M.** (2006). *Bağlanma stilleri ve duygusal zekâ yetenekleri*, (Doktora Tezi), Uludağ Üniversitesi, Sosyal Bilimler Enstitüsü.

**Guerrero, L. K. & Spitzberg, B. H. & Yoshimura, S. M.** (2004). Sexual and emotional jealousy. In *The handbook of sexuality in close relationships* (pp. 321-356). Mahwah, NJ: Psychology Press.

**Güçlü, O., Şenormancı, Ö., Şenormancı, G., & Köktürk, F.** (2017). Gender differences in romantic jealousy and attachment styles, *Psychiatry and Clinical Psychopharmacology*, 27(4), 359-365.

**Güngör-Houser, A.** (2009). *Evli bireylerin sahip oldukları iletişim çatışması türü, romantik kıskançlık ve duygusal zekâ düzeylerinin evlilik doyumları üzerine etkisi*. (Doktora tezi). Ankara Üniversitesi, Sosyal Bilimler Enstitüsü, Ankara.

**Alpay, A.** (2009). *Yakın ilişkilerde bağışlama: bağışlamanın; bağlanma, benlik saygısı, empati ve kıskançlık değişkenleri yönünden incelenmesi*.

(Yüksek lisans tezi). Ankara Üniversitesi, Sosyal Bilimler Enstitüsü, Ankara.

- Green, M. C., & Sabini, J.** (2006). Gender, socioeconomic status, age, and jealousy: Emotional responses to infidelity in a national sample, *Emotion*, 6(2), 330.
- Hoşoğlu, R., & Sevim, S.** (2019). Üniversite öğrencilerinin romantik ilişkilerinde kıskançlıkla başa çıkma biçimlerinin çeşitli değişkenler açısından incelenmesi, *Turkish Psychological Counseling and Guidance Journal*, 9(52), 149-179.
- Hupka, R. B.** (1981). Cultural determinants of jealousy. *Alternative Lifestyles*, 4(3), 310-356.
- Hupka, R. B., & Bank, A. L.** (1996). Sex differences in jealousy: Evolution or social construction?, *Cross-Cultural Research*, 30(1), 24-59.
- Fleischmann, A. A. & Spitzberg, B. H. & Andersen, P. A. & Roesch, S. C.** (2005). Tickling the monster: Jealousy induction in relationships. *Journal of Social and Personal Relationships*, 22(1), 49-73.
- Harris, C. R.** (2003). A review of sex differences in sexual jealousy, including self-report data, psychophysiological responses, interpersonal violence, and morbid jealousy. *Personality & Social Psychology Review*, 7, 102–128.
- Harris, C. R. & Darby, R. S.** (2010). Jealousy in adulthood. In S. L. Hart & M. Legerstee (Ed), *Handbook of jealousy: Theory, research, and multidisciplinary approaches* (pp. 547–571). UK:First Published
- Haselton, M. G. & Buss, D. M. & Oubaid, V. & Angleitner, A.** (2005). Sex, lies, and strategic interference: The psychology of deception between the sexes. *Personality and Social Psychology Bulletin*, 31(1), 3-23.
- Hooper, D., Coughlan, J., & Mullen, M. R.** (2008). Structural equation modelling: Guidelines for determining model fit. *Electronic Journal Of Business Research Methods*, 6(1), 53-60.

- Hoşođlu, R. & Sevim, S.** (2018). Kıskançlık karşısında gösterilen iletişim tepkileri ölçeđi'nin Türkçe uyarlaması: Geçerlik ve güvenilirlik çalışması. *Anadolu University Journal of Education Faculty*, 2(2), 119-137.
- Howard, K. I. & Forehand, G. A.** (1962). A method for correcting item-total correlations for the effect of relevant item inclusion. *Educational and Psychological Measurement*, 22(4), 731-735.
- Kaplan, N., & Tasa, H.** (2022). Bireylerin toplumsal cinsiyet rollerine ilişkin tutumları ile romantik kıskançlıkları arasındaki ilişki. *Uluslararası Anadolu Sosyal Bilimler Dergisi*, 6(2), 678-691.
- Karakurt, G.** (2001). *Yetişkin bağlanma stillerinin romantik kıskançlık üzerindeki etkileri*, Yayınlanmamış Yüksek Lisans Tezi, Orta Dođu Teknik Üniversitesi, Ankara-Türkiye.
- Kızıldađ, S.** (2017). Duygusal kıskançlık ölçeđi üniversite öğrencileri formu: Geçerlik ve güvenilirlik çalışmaları. *Journal of Measurement and Evaluation in Education and Psychology*, 8(1), 146-157.
- Kızıldađ, S., & Yıldırım, İ.** (2017). Developing Spouse Emotional Jealousy Scale. *Educational Sciences: Theory & Practice*, 17, 175–190
- Kline P.** (1993). Statistical terms and concepts. *The Handbook of Psychological Testing* (pp. 14-28). London:Routledge,
- Knox, D., Zusman, M. E., Mabon, L., & Shriver, L.** (1999). Jealousy in college student relationships, *College Student Journal*, 33(1), 152-152.
- Lai, K., & Green, S. B.** (2016). The problem with having two watches: Assessment of fit when RMSEA and CFI disagree. *Multivariate Behavioral Research*, 51(2-3), 220-239.
- Lanze, K. M.** (2021). *Intimate partner violence: do romantic jealousy and sexual prejudices influence our perception of same-sex and opposite-sex IPV?*, Lisans Tezi, Twente Üniversitesi, Davranış, Yönetim ve Sosyal Bilimler Fakültesi, Pozitif Psikoloji ve Teknoloji Bölümü, Enschede-Hollanda.

- Lazarus, R.S.** (1999). Levels of scientific Analysis. *Stress and Emotion A New Synthesis* (pp. 27-101). USA: Springer Publishing Company
- Lazarus, R. S. & Folkman, S.** (1984). Cognitive appraisal process. *Stress, appraisal, and coping* (pp. 22-52). New York: Springer publishing company.
- Lazarus, R. S. & Kanner, A. D. & Folkman, S.** (1980). Emotions: A cognitive–phenomenological analysis. In *Theories of emotion* (pp. 189-217). New York: Academic Press.
- McAnulty, R. D. & Brineman, J. M.** (2007). Infidelity in dating relationships. *Annual review of sex research, 18*(1), 94-114.
- Mathes, E. W.** (1986). Jealousy and romantic love: A longitudinal study. *Psychological Reports, 58*(3), 885-886.
- Mullen, P. E.** (1990). A phenomenology of jealousy. *Australian and New Zealand Journal of Psychiatry, 24*(1), 17-28.
- Marazziti, D. & Di Nasso, E. & Masala, I. & Baroni, S. & Abelli, M. & Mengali, F. & Rucci, P.** (2003). Normal and obsessional jealousy: a study of a population of young adults. *European Psychiatry, 18*(3), 106-111.  
[https://doi.org/10.1016/S0924-9338\(03\)00024-5](https://doi.org/10.1016/S0924-9338(03)00024-5)
- Martínez-León, N. C. & Peña, J. J. & Salazar, H. & García, A. & Sierra, J. C.** (2017). A systematic review of romantic jealousy in relationships. *Terapia psicológica, 35*(2), 203-212.
- Mathes, E. W.** (1991). A cognitive theory of jealousy. *The psychology of jealousy and envy* (pp. 52-78). London: The Guilford Press.
- Mathes, E. W. & Severa, N.** (1981). Jealousy, romantic love, and liking: Theoretical considerations and preliminary scale development. *Psychological Reports, 49*(1), 23-31.
- Mattingly, B. A. & Whitson, D., & Mattingly, M. J.** (2012). Development of the romantic jealousy-induction scale and the motives for inducing romantic jealousy scale. *Current Psychology, 31*(3), 263-281.

- Mattingly, B. A. & Whitson, D. & Mattingly, M. J.** (2012). Development of the romantic jealousy-induction scale and the motives for inducing romantic jealousy scale. *Current Psychology*, 31(3), 263-281.
- Nazlı, E. & Karaman, O.** (2021). Romantik ilişkide kendini açma düzeyi ile kıskançlıkta gösterilen iletişim tepkileri arasındaki ilişkinin incelenmesi. *İnönü Üniversitesi Eğitim Fakültesi Dergisi*, 22(3), 2659-2676.
- Okuçuoğlu, G.** (2021). *Romantik kıskançlık ile bağlanma stilleri ve benlik saygısı arasındaki ilişkinin incelenmesi*. (Yüksek lisans tezi). Üsküdar Üniversitesi, Sosyal Bilimler Enstitüsü, İstanbul.
- Önder, S.** (2019). *Romantik kıskançlık, aldatmaya yönelik niyet ve mutluluk*, Yüksek Lisans Tezi, Yakın Doğu Üniversitesi Sosyal Bilimler Enstitüsü Klinik Psikoloji Anabilim Dalı, Lefkoşa.
- Özaydın, T., Dereli Yılmaz, S., & Alan Dikmen, H.** (2018). Üniversitedeki kadın öğrencilerde yaşanan flört şiddeti ile anksiyete ve umutsuzluk düzeyleri arasındaki ilişki. *Acibadem Üniversitesi Sağlık Bilimleri Dergisi*, 9(2), 170-176. <https://doi.org/10.31067/0.2018.9>
- Pakray, A., & Dehshiri, G.** (2022). Romantic attachment styles, mate retention behaviors and romantic jealousy in an Iranian sample. *Current Psychology*.
- Pines, A., & Aronson, E.** (1983). Antecedents, correlates, and consequences of sexual jealousy. *Journal of Personality*, 51(1), 108-136.
- Pines, A. M., & Friedman, A.** (1998). Gender differences in romantic jealousy, *The Journal of Social Psychology*, 138(1), 54-71.
- Pollard, A. & Black, A. E., & Rogge, R. D.** (2022). Clarifying Anticipated Feelings of Jealousy: Development and Validation of the Anticipated Jealousy Scale. *Archives of Sexual Behavior*, 51(3), 1471-1494.
- Pfeiffer, S. M. & Wong, P. T.** (1989). Multidimensional jealousy. *Journal of social and personal relationships*, 6(2), 181-196.

- Pines, A. M.** (2016). The green-eyed monster or the shadow of love?. *Romantic jealousy: Causes, symptoms, cures* (pp. 1-23). New York: St. Martin's Press.
- Pytlak, M. A. & Zerega, L. M. & Houser, M. L.** (2015). Jealousy evocation: Understanding commitment, satisfaction, and uncertainty as predictors of jealousy-evoking behaviors. *Communication Quarterly*, 63(3), 310-328.
- Rusbult, C. E.** (1980). Commitment and satisfaction in romantic associations: A test of the investment model. *Journal Of Experimental Social Psychology*, 16(2), 172-186.
- Sakallı, N., & Curun, F.** (2001). Romantik ilişkilerle ilgili kalıp yargılara karşı tutumlar, *Psikoloji Çalışmaları*, 22, 31-45.
- Shackelford, T. K., Voracek, M., Schmitt, D. P., Buss, D. M., Weekes-Shackelford, V. A., Michalski, R. L.** (2004). Romantic jealousy in early adulthood and in later life, *Human Nature*, 15(3), 283-300.
- Sardelić, M. & Perak, B.** (2021). Jealousy vs envy: european cultural background and croatian linguistic examplesand examples. *Collegium antropologicum*, 45(1), 55-66.
- Savcı, M. & Aysan, F.** (2006). Yakın ilişkilerde yaşantılar ölçeği kısa formunun Türkçe uyarlaması: Geçerlik ve güvenirlik çalışması, *VII. Uluslararası Eğitim Kongresi*, Çanakkale, Türkiye: 5-8 Mayıs
- Scheinkman, M., & Werneck, D.** (2010). Disarming jealousy in couples relationships: A multidimensional approach. *Family process*, 49(4), 486-502.
- Schulenberg, J. E. & Bryant, A. L. & O'Malley, P. M.** (2004). Taking hold of some kind of life: how developmental tasks relate to trajectories of well-being during the transition to adulthood. *Development and Psychopathology*, 16(4), 1119–1140. <https://doi.org/10.1017/S0954579404040167>
- Shackelford, T. K. & Buss, D. M.** (1997). Cues to infidelity. *Personality and Social Psychology Bulletin*, 23, 1034–1045.



- Sharpsteen, D. J. & Kirkpatrick, L. A.** (1997). Romantic jealousy and adult romantic attachment. *Journal of personality and social psychology*, 72(3), 627.
- Shaver, P. & Hazan, C.** (1987). Being lonely, falling in love. *Journal of Social Behavior and Personality*, 2(2), 105.
- Sherman, R. & Fredman, N.** (2013). Marital communication and intimacy scales. *Handbook of measurements for marriage and family therapy* (pp. 101-127). New York: Routledge.
- Sheets, V. L. & Fredendall, L. L. & Claypool, H. M.** (1997). Jealousy evocation, partner reassurance, and relationship stability: An exploration of the potential benefits of jealousy. *Evolution and Human Behavior*, 18(6), 387-402.
- Slade, A. & Holmes, J.** (2019). Attachment and psychotherapy. *Current opinion in psychology*, 25, 152-156.
- Stieger, S. & Preyss, A. V., & Voracek, M.** (2012). Romantic jealousy and implicit and explicit self-esteem. *Personality and Individual Differences*, 52(1), 51–55. <https://doi.org/10.1016/j.paid.2011.08.028>
- Sümer, S.** (2017). *Romantik ilişkilerde bağlanma stilleri, romantik kıskançlık ve ilişki doyumu arasındaki ilişkinin incelenmesi. (Yüksek lisans tezi)*. Hasan Kalyoncu Üniversitesi, Sosyal Bilimler Enstitüsü, Gaziantep.
- Teismann, M. W. & Mosher, D. L.** (1978). Jealous conflict in dating couples. *Psychological Reports*, 42(3), 1211-1216.
- Terzi, Ş.** (2009). Bilişsel değerlendirme ölçeği'nin uyarlanması: Geçerlik ve güvenirlik çalışmaları. *Türk Eğitim Bilimleri Dergisi*, 7(1), 127-141.
- Todd, J. & Dewhurst, K.** (1955). The Othello syndrome: a study in the psychopathology of sexual jealousy. *The Journal of nervous and mental disease*, 122(4), 367-374.
- Tortamış, M.** (2014). *Evli bireylerde romantik kıskançlık türü ve aldatma eğiliminin şema terapi modeli çerçevesinde değerlendirilmesi. (Yüksek Lisans Tezi)*, Hacettepe Üniversitesi Sosyal Bilimler Enstitüsü, Ankara.

- Trivers, R. L.** (1972). Parental investment and sexual selection, *Sexual Selection And Descent Of Man 1871 – 1971* (pp. 136 – 179). Chicago: Aldine.
- Varol, D.** (2019). *Beliren yetişkinlerde romantik kıskançlığın narsistik kişilik özellikleri, reddedilme duyarlılığı ve sosyal yetkinlik yetkinlik beklentisi bağlamında incelenmesi.* (Yüksek Lisans Tezi), Marmara Üniversitesi, Eğitim Bilimleri Enstitüsü, İstanbul.
- Valentova, J. V., de Moraes, A. C., & Varella, M. A. C.** (2020). Gender, sexual orientation and type of relationship influence individual differences in jealousy: A large Brazilian sample, *Personality and Individual Differences*, 157, 109805.
- Voracek, M.** (2001). Marital status as a candidate moderator variable of male–female differences in sexual jealousy: The need for representative population samples, *Psychological Reports*, 88(2), 553-566.
- Viswanathan, M.** (2010). Understanding the Intangibles of Measurement in the Social. *The SAGE handbook of measurement* (pp. 285-313). Londra: SAGE Publications.
- Walters, T. L., Dyczewski, M., & Mathes, E. W.** (2020). Pornographic jealousy: Scale construction and theory testing. *Current Psychology*. <https://doi.org/10.1007/s12144-020-01202-4>
- White, G. L.** (1980). Inducing jealousy: A power perspective. *Personality and Social Psychology Bulletin*, 6(2), 222-227.
- White, G. L.** (1981). A model of romantic jealousy. *Motivation and Emotion*, 5(4), 295-310.
- White, G. L.** (1981b). Some correlates of romantic jealousy. *Journal of Personality*, 49(2), 129-145. <https://doi.org/10.1111/j.1467-6494.1981.tb00733.x>
- Wreen, M. J.** (1989). Jealousy. *Nous*, 23(5), 635-652. <https://doi.org/10.2307/2216005>
- Xia, Y. & Yang, Y.** (2019). RMSEA, CFI, and TLI in structural equation modeling with ordered categorical data: The story they tell depends on the estimation methods. *Behavior research methods*, 51(1), 409-428.

## EKLER

### Ek A: Etik Kurul Onayı

Evrak Tarih ve Sayısı: 21.03.2022-136



#### FATİH SULTAN MEHMET VAKIF ÜNİVERSİTESİ BİLİMSEL ARAŞTIRMA VE YAYIN ETİĞİ KURULU KARARI

Karar Tarihi	10/03/2022	Karar Sayısı	13/03
--------------	------------	--------------	-------

#### KURUL ÜYELERİ

Prof. Dr. Fahameddin BAŞAR / Rektör Yardımcısı - Başkan  
Prof. Dr. Erol KILIÇ / Güzel Sanatlar Fakültesi-Dekan- Üye  
Prof. Dr. Esra AKGÜL / MYO- Müdür- Üye  
Prof. Dr. Hasan BACANLI / Eğitim Fakültesi-Üye  
Prof. Dr. İbrahim KOCABAŞ/ Eğitim Fakültesi-Dekan V.- Üye  
Prof. Dr. Fatma ALİSİNANOĞLU / Eğitim Fakültesi - Üye  
Prof. Dr. Sefa SAYGIL/ Edebiyat Fakültesi - Üye  
Dr. Öğr. Üyesi Eyup Sabri KALA / Hukuk Müşaviri - Raportör

Bilimsel Araştırma ve Yayın Etiği Kurulu 10.03.2022 tarihinde saat 14:00'da toplanmış ve aşağıdaki karar alınmıştır.

#### KARAR

**KARAR NO 2022-13/03** Lisansüstü Eğitim Enstitüsü Eğitim Bilimleri Rehberlik ve Psikolojik Danışmanlık Tezli Yüksek Lisans öğrencisi Aslı Nur İPEK'in "Romantik İlişkide Kıskançlık Ölçeği Geliştirme: Geçerlilik ve Güvenirlilik Çalışması" isimli projesinde kullanacağı anket ve ölçeklerinin etik yönden uygunluğuna,

Toplantıya katılan Bilimsel Araştırma ve Yayın Etiği Kurulu üyelerinin oy birliği ile karar verildi.

*e-izmalıdır*

Prof. Dr. Fahameddin BAŞAR  
Başkan

*e-izmalıdır*

Prof. Dr. Hasan BACANLI  
Üye

*e-izmalıdır*

Prof. Dr. Erol KILIÇ  
Üye

## **Ek B: Kişisel Bilgi Formu**

Cinsiyet: ( ) Kadın ( ) Erkek

Yaş: ( ) 18-23 ( ) 24-29 ( ) 30-35 ( ) 35 ve üstü

Romantik ilişki durumunuzu hangisi tanımlar?

( ) Bekar

( ) Flört/Sevgili

( ) Nişanlı/Sözlü

( ) Evli

Şu anda devam etmekte olan ilişkiniz varsa ne kadar süredir devam etmektedir?

( ) 1 yılın altında

( ) 1-5 yıl arası

( ) 5 yıldan fazla

Şimdiye kadar yaşadığınız romantik ilişkilerinizin sayısı nedir?

( ) 0-1

( ) 2-3

( ) 4-5

( ) 5'ten fazla

## Ek C: Ölçme Aracı

**AÇIKLAMA:** Lütfen aşağıdaki sorularda belirtilen durumların sizi ne ölçüde tanımladığını belirtiniz. Lütfen her soru için sadece bir seçeneği işaretleyiniz ve hiçbir soruyu boş bırakmayınız.

**1-Hiç katılmıyorum, 2-Katılmıyorum, 3-Kısmen katılıyorum,**

**4-Çok katılıyorum, 5-Tamamen katılıyorum**

1. İhtiyaç duyduğumda romantik ilişki yaşadığım kişinin yardımına başvurmak benim için faydalı olur.*	1	2	3	4	5
2. Romantik ilişki yaşadığım kişi tarafından sevildiğime ilişkin çok fazla güvence beklerim.	1	2	3	4	5
3. Romantik ilişki yaşadığım kişiye yakın olmayı istememe rağmen kendimi geri çekmeye devam ediyorum.	1	2	3	4	5
4. Romantik ilişki yaşadığım kişi/kişiler bana istediğim kadar yakın olmayı istemiyor.	1	2	3	4	5
5. Rahatlama ve güvence dahil birçok şeyi romantik ilişki yaşadığım kişiden beklerim.*	1	2	3	4	5
6. İnsanlara çok yakın olmayı istemem onları bazen ürkütür.	1	2	3	4	5
7. Romantik ilişki yaşadığım kişiye gereğinden fazla yakın olmaktan kaçınırım.	1	2	3	4	5
8. Genellikle terkedilmekten korkmam.*	1	2	3	4	5
9. Genellikle sorunlarımı ve kaygılarımı romantik ilişki yaşadığım kişi ile konuşurum.*	1	2	3	4	5
10. Romantik ilişki yaşadığım kişi/kişiler ihtiyaç duyduğumda yanımda olmadığında hayal kırıklığına uğrarım.	1	2	3	4	5
11. Romantik ilişki yaşadığım kişi/kişiler bana çok yaklaştığında gergin hissederim.	1	2	3	4	5
12. Romantik ilişki yaşadığım kişiyi/kişileri önemsemediğim kadar onun/onların beni önemsemeyeceğinden endişelenirim.	1	2	3	4	5

\*Tersten puanlanması gereken maddeler

**Not: Ölçek kaynak gösterilerek kullanılabilir.**

## Ek D: Ölçme Aracı

### ROMANTİK İLİŞKİDE KISKANÇLIK ÖLÇEĞİ

MADDELER	Hiç Katılmıyorum	Katılmıyorum	Kararsızım	Katılıyorum	Tamamen Katılıyorum
1) Partnerimin bir başkasıyla fiziksel olarak yaklaşmasını kiskanırım.					
2) Partnerimin yanımdayken gizli gizli mesajlaşmasından rahatsız olurum.					
3) Partnerimle beraber eski sevgilisinin olduğu bir ortamda bulunmaktan rahatsız olurum.					
4) Partnerimin bir başkasına duyduğu beğeniye ifade etmesinden rahatsız olurum					
5) Partnerim arkadaşları ile dışarı çıktıysa ne yaptığını öğrenmek için görüntülü ararım.					
6) Partnerim eski ilişkisinden bahsederse rahatsız olurum.					
7) Partnerimin bir ortamda hem cinsime iltifat etmesinden hoşlanmam.					
8) Partnerimin beğeni duyduğu kişilere benzemek için çaba sarf ederim.					
9) İlişkimizde kendime güvenmediğim konularda, partnerimin başkasıyla iletişim kurmasından rahatsız olurum.					
10) Partnerimin bana seslenirken farkında olmadan başka bir isim kullanmasından rahatsız olurum.					
11) Partnerime duyduğum kıskançlık, bağlılığımızı güçlendirir.					
12) Partnerime duyduğum kıskançlık, ilişkimizin monotonlaşmasını önler.					

13) Partnerimin kalabalık bir ortamda başkasıyla ilgilenmesi beni rahatsız eder.					
14) Partnerimi kıskanmam ona değer verdiğimin göstergesidir.					
15) Partnerimi kıskandığım zaman sosyal medya hesaplarımı kontrol ederim.					
16) Partnerimi kıskanmam günlük hayatımı olumsuz etkiler.					