

AZ TANINAN VE BİLİNMEYEN DOĞU ANADOLU KÜNBETLERİ HAKKINDA NOTLAR

Rahmi Hüseyin ÜNAL

Osmanlı öncesi devir Anadolu-Türk mimarisinin ilgi çekici örnekleri olan mezar anıtları, nedense araştırmacıların dikkatini yeterince çekememişlerdir. Bunda, bu anıtların genellikle sade yapılar oluşları yanında, derlenmelerinde rastlanan güçlüklerin de payı olduğu şüphesizdir. Camiler, medreseler vs. belirli yerleşme merkezlerinde toplandıkları halde, künbetlere hemen her yerde rastlanabilmekte, bu durum da künbetlerin tam bir envanterinin yapılmasını güçleştirmektedir. Bu kısa incelemede ele aldığımız künbetlerin buldukları yerlere dikkat edilecek olursa, bir kaç hariç hemen hepsinin yerleşme merkezleri dışında yer aldıkları görülecektir.

Osmanlı devri öncesi Anadolu künbetleri hakkında bildiklerimiz, aynı devrin diğer yapı türleri hakkında bildiklerimizle karşılaştırılınca, bu sahada yapılacak çalışmaların ne derece vadkâr olduğu görülmektedir. Yakın zamana kadar künbetler üzerinde özel bir inceleme yapılmış değildi. E. Diez'in çok geniş kapsamlı yazısı¹ genel olarak İslam mimarisinde görülen mezar anıtı tiplerini kısaca ele almakta, bu arada Anadolu'daki künbetlere de değinmektedir². Hiçbir planın yer almadığı ve çok az resimle desteklenen bu inceleme, genel bir fikir vermekten öteye geçememektedir. Çok daha ayrıntılı bir inceleme olduğunu tahmin ettiğimiz O. Arık'ın «Erken Devir Anadolu Türbeleri»ni konu alan doktora çalışması kısmen yayına intikal etmiş³, yazar tarafından vad edilen Anadolu türbelerinin tam kata-

loğu ne yazık ki henüz yayınlanmamıştır. Amerika'da, İslam mimarisinde mezar anıtlarıyla ilgili bir çalışma yapıldığından haberdar olduğumuz Ü. Bates'in eserinin yayınlanıp yayınlanmadığını bilemiyoruz. Bildiğimiz bu iki eser dışında, künbetlerle ilgili genel bir araştırmanın mevcudiyetinden haberdar değiliz. Bununla birlikte, şimdiye kadar kaleme alınmış genel müracaat eserlerinde, şehir monografilerinde, ve münferit bazı makalelerde, künbetler hakkında isabetli fikirler öne sürüldüğünü de belirtmek gerekir.

Bizim bu yazıda tanıtmaya çalışacağımız künbetlerin, O. Arık'ın yayınlanacağını umduğumuz katalogunda yer alıp almadıklarını bilemiyoruz. Muhtelif vesilelerle Doğu Anadolu'ya yaptığımız araştırma ve inceleme gezileri sırasında topladığımız malzemelerin bir bölümünü teşkil eden bu künbetlerin bir kısmı, daha önce yapılmış yayınlar aracılığıyla bilinmekteydi. Fakat, şu veya bu nedenle, bu yayınlarda tanıtılan künbetler hakkında yeterince bilgi verilmemiş, örneğin bir kısmının planları dahi yayınlanmamıştı. O. Arık'ın da haklı olarak değindiği gibi (Bk. not 3), bugün Anadolu'da mevcut İslam anıtlarının bir listesi dahi mevcut

1) Bk. E. Diez, *Kubbe* maddesi, *İslam Ansiklopedisi*, C. IV, s. 930 - 944.

2) *a. g. e.*, s. 934 - 937 ve 941 - 944.

3) M.O. Arık, *Erken Devir Anadolu-Türk Mimarisinde, Türbe Biçimleri* («Türbe Forms in Early Anatolia-Turkish Architecture»), *Anadolu (Anatolia)*, XI (1967), s. 66, not. 35.

değildir. Gerek müracaat kitaplarında, gerekse belirli mimari türler hakkında yapılan yayınlarda verilen genel hükümlerin isabet derecesi, kanımızca mevcut bütün anıtların ayrıntılı olarak tanınmasına bağlıdır. Gerçi halen bilinen anıtlara dayanılarak varılan yargılar, bir ölçüde yeni bulunacak olanlar için de geçerli olacaktır. Ancak, mevcut eserlerin tümünün bilinmemesi, bu yargılarda yanılma tevhit etmese bile, varılan yargının eksik kalacağı da açıktır. Örneğin, bu kısa incelemenin vardığı sonuçlardan biri de, onikigen prizma gövdeli kümbetlerin sadece Van Gölü çevresine inhisar etmediği, Horasan ve İğdir gibi bu yöreye hayli uzak kesimlerde de bu tip kümbetlere rastlanmasıdır. Bu incelemeyi kaleme alırken varmayı tasarladığımız nokta, osmanlı öncesi devirden birkaç yeni mezar anıtını tanıtmak, daha önceki yayınlarla tanınan birkaçı hakkında da tamamlayıcı bilgi vermektir. Bu arada ortaya çıkan ilgi çekici yönleri de, yazının son kısmına eklediğimiz kısa «sonuç» bölümünde vermeye çalıştık.

Doğu Anadolu Bölgesi'nde yeni tesbit ettiğimiz veya haklarında tamamlayıcı bilgi vermeye çalıştığımız kümbetleri ele almadan önce, Anadolu Türk-İslam mimarisinde kümbetlerin yeri ve özellikleri hakkında O. Arık'ın verdiği bilgileri kısaca özetlemeyi yararlı gördük. **Kümbet** kelimesi, Azermaycan ve İran'da, arapça **kubbe**⁴ kelimesinin yerine kullanılmış, Anadolu'da da sivri külahlı mezar anıtlarına verilen bir isim olmuştur. Anadolu'da gördüğümüz kümbet formunun ilk olarak Batı Türkistan'da ortaya çıktığı bilinmektedir. Foksiyon yönünden orijinal olan bu yapı türünün menşei hayli tartışılmış olmakla birlikte kesin bir sonuca varılmış değildir. Bu yapıların göçebe çadırlarıyla olan benzerlikleri, özellikle bir haç örnekte gayet açık olarak görülmektedir⁵. Bununla beraber çadır-
dan, kalıcı malzeme olan taş ve tuğla

ile inşa edilmiş yapılara geçişi gösteren örnekler elimizde yoktur. Anadolu kümbetlerinin öncülükleri olarak kabul edilen ve Hazar Denizi'nin güneyinde kalan bölgede rastlanan kümbetlerin, menşei ve formları hakkında öne sürülen fikirleri şöyle özetleyebiliriz :

1 — Kule tipi mezar anıtları, ilk olarak Horasan'ın kuzeyinde ortaya çıkmaktadır. Bu tip yapıların ilk örneği 1006 tarihli **Kümbet-i Kâbûs**'tur (Gurgan)⁶

2 — Genellikle çift örtü sistemiyle örtülmüş olan (içteyarım küre şekilli kubbe, dışta soğan şekilli külâh; veya içte kubbe dışta mahrutî külâh) bu yapılarda, bu örtü sisteminin budist stülpalarını örnek aldığı iddiası yanında Ermenistan menşeli olabileceği de ileri sürülmektedir⁷.

3 — Genellikle çift katlı olarak inşa edilen bu tip mezar anıtları, (alt katta ölünün gömüldüğü mahzen; üst katta boş sandukanın bulunduğu namaz kı-

4) Arapçada **kubba** veya **kubbe** kelimesi, üzeri bir kubbe ile örtülmüş mezarlar için kullanılmış, sonraları ise, mezar anıtı olarak inşa edilmiş her türlü yapıya teşmil edilmiştir. Değişik yörelerde mezar anıtları için **kubbe**, **türbe**, **kümbet**, **meşhed**, **mezar**, **imamzade** vs. gibi isimler kullanılmış ise de, bunlar kullanıldıkları yörelere göre bazı özel anlamlar kazanmışlardır. Örneğin Anadolu'da **kümbet** kelimesi mahrutî veya ehramî külâhla örtülü mezar anıtları için; **türbe** de, kubbeli veya daha başka şekilli mezar anıtları için kullanılır olmuştur. (Bu isimler ve özel anlamları için bk. E. Diez., a.g.e., s. 930.)

5) Örneğin **Radkân Kümbeti**'nde (İran) (Resim için bk. K. Otto-Dorn, *L'Art de l'Islam*, Paris, 1937, s. 144), **Melik Gazi Kümbeti**'nde (Kırşehir) (Resim için bk. A.Ş. Ülgen, *Kırşehir'de Türk Eserleri*, Vakıflar Dergisi, II (1942), Res. 22) ve **Kızıl Kümbet**'te (İğdir) (Bk. s. 41 - 43)

6) Bk. M.O. Arık, a.g.e., s. 58.

7) E. Diez, a.g.e., s. 939.

8) K. Otto-Dorn, *Türkisch-Islamischen Bildgut in den Figurenreliefs von Achtamar, Anatolia, VI* (1961), s. 69, not. 136. Zikreden M.O. Arık, a.g.e., s. 64.

linan yer) Orta Asya Türk ölü gömme adetlerinin devam ettirmektedir⁹.

Genel hatları itibarıyla, İran'daki kule tipi mezarların devamı niteliğinde olan Anadolu kümbetlerini, prototiplerinden ayıran bazı küçük ayrıntılar vardır. Bu ayrıntıların en önemlisi ve ilk bakışta göze çarpanı malzeme farkıdır. Kuzey İrandaki mezar anıtlarının büyük bir çoğunluğunun tuğla ile inşa edilmiş olmalarına karşılık, Anadolu'dakiler taş malzeme ile inşa edilmişlerdir¹⁰. Bu malzeme farkının tabii bir sonucu olarak da süslemede kullanılan malzeme de değişmiş; örneğin, taşla inşa edilmiş kümbetlerde sırlı tuğla ve alçı süslemeye yer verilmemiştir. Bu farklılaşma, Anadolu kümbetlerini İran'daki prototiplerinden ayıran en önemli unsur olmuştur.

Anadolu kümbetleri, İran'daki örneklerle nazaran, form bakımından da ayrıcalıklar göstermektedir. Örneğin Anadolu'da en sık rastlanan tip olan sekizgen planlı kümbetler İran'da pek rağbet görmemiştir. Buna karşılık İran'da hayli örneği bulunan ongen planlılar ise Anadolu'da bir tek örnekle temsil edilmiştir. Aynı şekilde, köşeleri pahlı kübik bir oturtmalığa sahip poligonol veya silindirik gövdeli kümbet tipinde de İran'da rastlamıyoruz¹¹.

Anadolu kümbetlerinin menşei hakkında bu kısa bilgiden sonra, bu kümbetlerin form özellikleri üzerinde de kısaca durmak istiyoruz¹². O. Arık Anadolu kümbetlerini, ana hatlarıyla dikey veya yatay bir ifadeye sahip oluşlarına göre iki ana gruba ayırmış ve bu gruplar içinde görülen farklı tipleri belirtmeye çalışmıştır. Yuvarlak veya poligonol gövdeli kümbetleri içine alan «**dikine ifadeye sahip grup**» taki örnekler çoğunluğu teşkil etmektedir. Eyvan tipi kümbetlerle, kubbesi ayaklar üzerine oturan kümbetler sayıca daha az olup «**yatay grup**»a dahil edilmektedir.

Birinci gruba dahil edilen kümbetler, küçük varyantlar da dahil edilirse, çok çeşitli türlere sahip bir grup olarak karşımıza çıkmaktadır. Bu grubun ana unsurlarını ve özelliklerini, şöyle sıralamak mümkün olmaktadır :

1 — **Çokgen prizma gövdeli ve ehrami külahlı kümbetler** : Bu altı grup kendi içinde gruplara ayrılmaktadır.

a — **Beşgen prizma gövdeli kümbetler** : Bilinen iki örneği [Yörük Dede Türbesi (Ankara) ve Nasrullah Camisi avlusundaki kümbet (Kastamonu)] XIV. ve XV. yüzyıllarda inşa edilmiştir.

b — **Altıgen prizma gövdeli kümbetler** : Bilinen örnekleri XIV. [Hızır Bey Türbesi (Damsaköy)] ve XV. [Hatuniye Türbesi (Bursa)] yüzyıllarda inşa edilmiştir.

c — **Sekizgen prizma gövdeli, ehrami külahlı kümbetler** : XII. yüzyıl sonundan [Sitte Melik Kümbeti (Divriği)] XVI. yüzyıl ortalarına kadar [Sarı Süleyman Bey Kümbeti (Hoşap)] görülür¹³.

9) Hunlarda ve Oğuz türklerinde, ölü için bir çadırda teşhir edildikten sonra gömüldüğü bilinmektedir. İki katlı mezar anıtlarının, bu iki merhaleli merasimi (teşhir ve gömme) devam ettirdiği söylenmektedir (K. Otto-Dorn, *L'Art de l'Islam*, s. 139).

10) Bu durum Anadolu'daki diğer yapı türleri için de söz konusudur. Bu farklılaşmanın en belirgin etkeni şudur: Türklerin gelişmeden önce Anadolu'da gelişmiş bir taş işçiliği mevcuttur. Anadolu'ya ilk gelen Türk toplulukları yerli usta ve işçilerden yararlanmak durumundaydılar. Tuğlayla inşa geleneğinin büyük ölçüde kayboluşu ve tuğlanın yerini taşın alması, inşaatlarda yerli ustaların çalıştırılmış olmalarıyla kısmen açıklanabilir.

11) Anadolu kümbetleriyle İran'dakilerin özlü bir karşılaştırması için bk. M.O. Arık, *a.g.e.*, s. 98 - 100.

12) Daha önce de belirttiğimiz gibi bu kısa giriş bahsinde, M.O. Arık'ın kümbetlerle ilgili incelemesinden geniş ölçüde yararlanılmıştır.

13) M.O. Arık, *a.g.e.*, s. 67.

d — **Orgen prizma gövdeli, ehrami külahlı künbetler**: Tek örnek olan II. Kılıç Arslan Künbeti (Konya) XIII. yüzyılın son çeyreğinde inşa edilmiştir¹⁴.

e — **Onikigen prizma gövdeli, ehrami külahlı künbetler**: Doğu Anadolu'ya has bir tip olup Orta Anadolu'da da bir örneği vardır. İlk örnek 1335 tarihli Celme Hatun Künbeti (Gevaş), son örnek de XVIII. yüzyıla tarihlenen Şehitlik'tir (Bitlis).

f — **Onaltıgen prizma gövdeli, ehrami külahlı künbetler**: Bilinen tek örneği bu yazıda tanıtmaya çalıştığımız Mehdi Abbas Künbeti'dir (Erzurum) ve XV-XVI. yüzyıllara tarihlenmektedir.

2 — **Medrese içinde yer alan ve çatı üzerinde künbet gövdesine sahip olanlar**: Mevcut iki örnek [Gevher Nesibe Hatun Medresesi'ndeki künbet (Kayseri) ve Keykavus Darüşşifasındaki künbet (Sivas)] XIII. yüzyılın ilk çeyreği içinde inşa edilmiştir.

3 — **Kare prizma gövdeli künbetler**: Bilinen birkaç örneği vardır. İlk örnek Melik Gazi Künbeti (Pınarbaşı); son örnek de Dulgadıroğlu Süleyman Bey Künbeti'dir (Koçcağız).

4 — **Kübik Gövde, çokgen kasnak ve ehrami külahlı künbetler**: Çokgen kasnağa geçiş için kullanılan unsurlar dıştan tromp veya pah şeklinde olabilmektedir. İlk örnekleri XIII. yüzyıldan [Ebu'l Kasım Künbeti (Tokat)] son örnekleri de XIV. [Emir Ali Künbeti (Ahlat)] ve XV. [Gülşah Hatun Türbesi (Bursa)] yüzyıllardandır.

5 — **Kübik gövdeli, kubbeli künbetler**: XV. yüzyıldan itibaren yaygın hale gelen bir tiptir. İlk örneklerinden Seyyid-i Şerif Türbesi (Develi,) son örneklerinden de Şeyh Şücaeddin Türbesi (Konya) sayılabilir.

6 — **Silindirik gövdeli, mahrutî külahlı künbetler**: İlk örnekleri XIII. yüzyıl sonlarından [Çifte Künbetler (Ahlat)], Doğu Anadolu'ya özgü bir tiptir. Son örneği Zeynel Mirza Künbeti'dir (Hasankeyf (XV. yüzyıl)).

7 — **Alt kesimi çokgen, üst kesimi silindirik gövdeli künbetler**: Erzurum dışındaki tek örnek olan Döner Künbet (Kayseri) dahil olmak üzere bu gruptaki künbetlerin hepsinin gövdelerinin onikigendir. Kemerlemelerle süsü olan bu alt kesim, kemerlemelerin üstünde kalan kesimde silindire dönüşmektedir. Bu nedenle, «Onikigen prizma gövdeli ve ve mahrutî külahlı künbetler» adı altında «Çokgen prizma gövdeli künbetler» grubuna da dahil edilebilirler.

8 — **Altta kübik, üstte künbet şekilli iki gövdeye sahip olan künbetler**: Bu yapı tipi önce camilerde denenmiş (Kale Mescidi (Erzurum), Ulu Camii (Bitlis), sonra da künbetlere tatbik edilmiştir. Bilinen birkaç örnek XIII. ve XIV. yüzyıllara tarihlenmektedir.

Bu incelemede ele aldığımız künbetleri, kısaca ana hatlarını vermeye çalıştığımız bu tasnif içinde inceledik. Amacımız daha önce yapılmış bir çalışmanın sonuçlarını burada tekrarlamak değil, büyük bir kısmı çok harap olmasına rağmen ilk olarak yayına intikal eden bu yapıları tanıtmaktan ibarettir.

SİLİNDİRİK GÖVDELİ KÜNBETLER KARANDAY AĞA KÜNBETİ

Tatvan-Muş şosesi üzerinde, Bitlis yolçatına yaklaşık olarak 15 km. mesafede, **Çukur** (Norsin) köyü yakınında-

14) ay. es., s. 70.

1) Geçen yüz yılın sonlarında bu çarşı gezen İngiliz seyyahlarından H.F.B. Lynch (Armenia, Travels and Studies, London, 1901, 2. II, s. 162-163) bu künbeti görmüş ve kendisine klavuzluk eden Yusuf adlı bir zata kitabeyi kopya ve tercüme ettirmiştir. Künbetin yakınındaki **Çukur** köyü Lynch'de eski adıyla (Norsin) zikredilmektedir.

dır. Künbetin içinde yer aldığı mezarlık, büyük dikdörtgen mezar taşları ile, Ahlat'taki mezarlıkları hatırlatmaktadır. Mezarlık içinde yer yer görülen tümsekler, kanımızca yıkılmış künbetlerin molozlarıdır (Res. 1) Küçük sondajlar bu tümseklerin mahiyetini kesin olarak anlamaya imkan vereceği gibi, yıkılmış künbetlerin mumyalıklarını da meydana çıkarmaya yardım edecektir².

Mezarlıkta - kısmen de olsa - ayakta kalan bir tek künbet görülmektedir. Bu künbetin de sağlam kısmı, doğru ve kuzey kesimleri ile güney-batı kesiminde birer duvar parçasından ibarettir. Taçkapının yer aldığı kuzeydeki cephe, künbetin en iyi korunmuş kesimidir. Doğu cephesinde yer ala pencerenin atkı taşı halen yerinde olmakla birlikte, batı cephesinde varlığı muhtemel ikinci pencereden hiçbir iz kalmamıştır. (Res. 2).

Muntazam kesme taşlarla inşa edilmiş olan künbet, kübik bir oturtmalık ve bunun üzerinde yükselen silindirik bir gövdeye sahiptir. Kübik oturtmalığın köşeleri pahlanarak muntazam bir onikigen elde edilmiş, bu onikigen kaide üzerine de silindirik gövde oturtulmuştur (Şek. 1). Kübik oturtmalığın onikigen prizma şeklini aldığı kesim, enlice bir geometrik şerit ve bu şeridin üst kenarında iki adet bükümlü kaytan ile belirlenmiştir (Res. 2). Silindirik gövde kaytan silmelerle panolara ayrılmıştır. Toplam oniki panodan meydana geldiğini tahmin ettiğimiz bu kemerlemelerden kübik oturtmalığın ana cepheleri hizasına isabet edenler, diğerlerine nazaran daha geniş tutulmuşlardır. Başka bir deyişle köşelerde, pahlar yardımıyla elde edilen ikişer kenara isabet eden kemerlemeler, ana yüzlere isabet edenlere nazaran daha dardırlar. Kemerlemelerden dar olanların içleri boş bırakılmış, geniş tutulan dört kemerlemeden ikisi içine (doğu ve batı-

daki) birer pencere, kuzeydekine de giriş kapısı açılmıştı. Güneydeki kemerleme içinde kalan kesme taşlardan birinde, bir süsleme kalıntısı seçiliyor (Res. 2). Bu süsleme şeriti, bu cephede de bir pencerenin varlığına delil sayılabilir. Ş Kemerlemeler, kaytanlardan oluşan birer dikdörtgen çerçeve içine alınmıştır. Kemerlemeyi meydana getiren kaytanlar ile çerçeveyi meydana getiren kaytanlar, kemerleme kavsinin re'sin de, yuvarlak bir geçme teşkil edecek şekilde düğümleniyorlar. Dikdörtgen çerçevelerin üst kısmında künbeti çerçeveye dolanan bir şerit, dikdörtgen panolar arasındaki dar sahada da dikine olarak devam ediyor.

Künbetin örtü sistemi hakkında herhangi bir bilgiye sahip değiliz. Saçaktan kaldığını tahmin ettiğimiz tek kesme taş (Res. 3), saçığın, destere dişi şeklinde yivlenmiş bir sıra taşla belirlendiği izlenimini uyandırıyor. Yörede mevcut diğer künbetlere bakarak, örtü sisteminin dıştan mahrutu bir külah, iç-

2) Ahlat mezarlıklarında bu tip künbet kalıntılarının varlığı bilinmektedir. Burada kazılar yapan sayın Doç. Dr. H. Karamağaralı, sadece mumyalıkları sağlam kalmış birkaç künbet ortaya çıkarmıştır. 1937 de Cambridge'de toplanan III. Uluslararası Türk Sanatları Kongresi'ne sunduğu tebliğde H. Karamağaralı, bu künbet mumyalıklarını anıt adını verdiği yeni bir bezar tipi olarak tanıtmıştır. Gerek Kongrede gösterilen fotoğraflar, gerekse daha sonra Ahlat'a yaptığımız gezi sırasında edindiğimiz şahsi izlenimlere dayanarak, bu yapı kalıntılarının künbet mumyalıklarından başka birşey olamayacakları inancına vardık. Kazı sonucu ortaya çıkarılan bu mezarların hemen hepsi kare planlıdır ve dış duvarları kesme taşla örülmüştür. Eğer sayın Karamağaralı'nın önerdiği gibi bu yapılar toprağa gömülmek üzere inşa edilmiş mezarlar olsaydı, dış yüzeylerinin kesme taş kaplanmasına elbette ki gerek yoktu. H. Karamağaralı'nın meydana çıkardığı bu mezarlardan birinde, kübik oturtmalık üzerinde yükselen sekizgen bir gövdenin küçük bir kesimi halen görülebilmektedir. Kübik oturtmalık köşelerinin pahlanarak sekizgene intikal ettirdiği bu örnek, bu yapıların yıkılmış künbetlerin mumyalıkları olduğunu açıkça göstermektedir.

ten ise yarım küre şekilli bir kubbeden oluştuğunu tahmin edebiliyoruz.

Gövdenin, kübik oturtmalığın kuzey yüzüne isabet eden kesimine, sade profillerle şekillendirilmiş bir giriş kapısı açılmıştır (Res. 4). Onikigen kaideyi çepeçevre dolanan geometrik şeridi bölen giriş kapısı aralığı, bugünkü zeminden yaklaşık olarak 2 metre yüksekliktedir. Üst kata çıkışı kolaylaştıracak muhtemel bir merdivenin izlerine rastlanmıyor³. Taçkapı, içbükey bir silme ve bir geometrik şerit ile çerçevelenmiştir. Ana nişin dış köşeleri diklemesine yivlenerek, demet sütunlardan meydana gelen bir köşe sütuncuğu havası verilmiştir. İri mukarnaslardan oluşan bir kavsara ana nişi örtmektedir. Köşe sütuncuklarının hemen üst hizasında başlayan enlice düz bir silme ana niş kavsarasını ihata etmekteydi. Kavsarayı meydana getiren mukarnasların en alt sırasında, Ortada, fırıldak örnekli bir gülbezek göze çarpıyor. Giriş kapısı aralığı, üzeri geometrik örneklerle süslü bir atkı taşıyla örtülmüştür. Atkı taşıyla mukarnaslı kavsara arasında, bir mermer blok üzerine kazınmış üç satırlık arapça inşa kitabesi yer almaktadır. Zaten pek derin olmayan ana nişin yan duvarlarına mihrabiye konmamıştır.

Künbetin içi de dış kısmı gibi daire planlıdır ve muntazam kesme taşlarla kalplıdır (Şek. 1). İlk şeklini kısmen korumuş olan ve dıştan bir atkı taşıyla örtülü bulunan doğudaki, pencere, içeriden basık bir kemerle örtülüdür (Res. 5). Batı ve güney cephelerindeki pencereler tamamen harap olmuştur. Mevcudiyetleri hemen hemen kesin olan bu pencerelerin doğu kesiminde halen mevcut pencere ile aynı ölçülere sahip olduğu farzedilmiş ve plan üzerine işaretlenmiştir.

Gövdenin üzerinde yükseldiği kübik oturtmalık içinde mumyalık yer almaktadır (Şek. 2). Bugün tavanı çök-

müş olan bu kare mekanın bir manastır tonozu ile örtülü olduğu kalan izlerden anlaşılmaktadır. Mumyalığın giriş kapısı muhtemelen kübik oturtmalığın güney yüzünde yer almaktaydı. Oturtmalığın bu cephesi bugün harap durumda olduğu için giriş kapısını kesin boyutları bilinmiyor⁴. Doğu ve batı cephelerine açılmış iki dar mazgal, mumyalığın havalanmasını ve bir miktar ışık almasını temin ediyor olmalıydı.

Genel hatlarıyla Van Gölü yöresi kümbetlerinin özelliklerini taşıyan kümbetin itinalı bir işçiliği, zengin bir süslemesi olduğu görülüyor. Süslemelerde dikkati çeken husus, tek bir nebati şeride rastlanmaması, mevcut bütün şeritlerin geometrik örneklerle süslü olmasıdır. Süsleme şeritlerinin en sade

3) Hayli yüksek tutulmuş oturtmalıkları nedeniyle Ahlat kümbetlerinde, üst katlara çıkmak için birer merdivene ihtiyaç vardır. Yakın zamanda gerçekleştirilen onarımlardan önce, bu kümbetlerin hiçbirinde böyle bir merdiven mevcut değildi. Anlaşılması güç bir nedenle, onarılan kümbetlerin hemen hepsinin giriş kapıları gönüne iki yönlü taş merdivenler inşa edilmiştir. Karaday Ağa Kümbeti gibi henüz onarım görmemiş bir kümbet ile Allat kümbetlerinin onarımdan önce alınmış fotoğrafları, giriş kapısı önüne taş merdive inşa etme geleneğinin yörede mevcut olmadığını açıkça göstermektedir. Kanımızca, bu kümbetlerin yüksekte kalan üst katlarına, ihtiyaca göre konulup kaldırılan tahta merdivenlerle çıkılmaktaydı.

4) Kümbet oturtmalığını güney cephesine bitişik, bir kenarı yaklaşık olarak 8 m. olan bir kare mekanın kalıntıları görülmektedir. Doğu cephesine açılmış küçük bir kapıdan içine girilebilen bu mekanın güney duvarına, yarım daire profilli bir mihrap inşa edilmiştir (Bk. Res. 2). Güney cephesindeki süslemelerin tam oluşu, bu kare mekanın kümbetten sonra inşa edildiğini açıkça göstermektedir. Kümbet oturtmalığının güney cephesinde yer aldığı kuvvetle tahmin ettiğimiz mumyalık giriş kapısı da bu mekanın içine açılıyor olmalıydı. Düzgün kesme taşlarla inşa edilmiş duvarları bugün yaklaşık olarak 80 cm. yüksekliğe kadar ayakta olan bu mekan ya hiçbir zaman tamamlanmış, ya da üzeri açık bırakılmak üzere tasarlanmış bir nevi ile mezarlığı şeklinde düşünülüyordu.

örneklisi, orturtmalıkla gövdenin birleştiği hizada gövdeyi dolanan geçmedir (Şek. 3). Çaprazlama yerleştirilmiş zigzag hatların meydana getirdiği bu örnek, kaytanlardan oluşmaktadır (Res. 4). Gövdenin dış yüzünü süsleyen panoların üst hizasında gövdeyi dolanan ve yer yer de dikine bir tarzda panolar arasında devam eden örnek, (Res. 3), uzunlamasına yivli düz kaytanlardan teşekkül etmektedir (Şek. 4). Örneğin ilk bakışta göze çarpan bariz unsuru dört sivri kollu yıldızlardır. Fakat dikkatli bir inceleme esas unsurun, yatay ve dikey paralel hatlar boyunca dizilmiş kesişen düzgün sekizgenler olduğunu göstermektedir. Dört kollu yıldızlar, bu sekizgenlerin kesişmesinden oluşan ara örnekler durumundadır. Dağdaki pencerenin iki yanında yer alan eş örnekli iki şeridin örneği, kırık hatlı düz kaytanlarla meydana getirilmiştir (Şek. 5). Zigzaglar çizen kaytanların kesişmesinden, düzgün sekizgenler ve bu sekizgenler içinde yer alan ışınal düzende sekiz kollu yıldızlar oluşmaktadır. Taçkapının iki yanında yer alan eş örnekli iki şeridin örneği de kırık hatlı düz kaytanlarla meydana getirilmiştir. (Res. 4) (Şek. 6). Bir önceki örneğe nazaran daha karışık bir görünüş arzeden bu şeritlerde, kaytanların kesişmesinden meydana gelen sekiz kollu yıldızlar, örneğin ana unsurunu teşkil etmektedir. Şekil yönünden ilgi çekici bir düzene sahip bu yıldızların yatay ve dikey hatlar boyunca sıralanan kolları, çarpaz hatlar boyunca sıralanan kollarına nazaran daha sivridir. Bu yıldızların merkezine, çiçek örnekleri ve küçük müstakil yıldız örnekleri yerleştirilmiştir. Taçkapının ve doğu penceresinin atkı taşları üzerinde yer alan örnekler, şeritlerde görülen örneklerle nazaran daha karışık bir yapıya sahiptirler. Bunlardan taçkapının atkı taşı üzerinde yer alanı (Şek. 7), klasik selçuklu örneklerinden sekiz küt kollu yıldız örneğini tekrar etmektedir. Pekçok

kaytanın kesişmesinden meydana gelen bu yıldızların kolları ucunda, beş sivri kollu küçük yıldızlar teşekkül etmektedir. Örnek her yöne devam ettirilebilecek özelliktedir. Doğu penceresinin atkı taşı üzerindeki süsleme ise, (Res. 5) (Şek. 8), dikey ve yatay doğrultuda yerleştirilmiş zigzaglar çizen kaytanlar; dört kısa uzantısı olan çokgenler; düzgün sekizgenler ve sekiz kısa kollu küçük yıldızlardan teşekkül etmektedir. Muhtelif eksenler boyunca gruplaşmalar göze çarpmaktadır.

Kübik bir oturtmalığa ve silindirik bir gövdeye sahip künbetin örtü sistemi hakkında elimizde herhangi bir ipucu bulunmamasına rağmen, aynı yörede inşa edilmiş diğer künbetlere bakarak Karaday Ağa Künbeti'nin de içten yarım küre şekilli bir kubbe, dıştan da mahruti bir çatı ile örtülü olduğunu tahmin ettiğimizi söylemiştik. Bu tertibe sahip künbetlerin ilk örneklerinin Ahlat'ta meydana çıktığını biliyoruz. 678/1279-80 tarihli **Hüseyin Timur-Asan Tegin Künbeti** (Ahlat)⁵, ile 680/1281 tarihli **Bugatay Aka - Şirin Hatun Künbeti**'nde de (Ahlat)⁶ kübik oturtmalık önce düzgün onikigen profilli bir kaideye dönüştürülmüş, silindirik gövde bu kaide üzerine oturtulmuştur.

Künbeitin giriş kapısı aralığını örtten geometrik örnekli atkı taşı ile mukarnaslı kavsara arasında, mermer bir blok üzerine kazınmış üç satırlık arapça kitabenin metni şöyledir :

5) Aynı örneğin bir değişik şeklini **Sahib Ata Hankâhı**'nın (Konya) taçkapısında görürüz.

6) Bk. M.O. Arık, **Erken Devir Anadolu-Türk Mimarisinde türbe Biçimleri** (Türbe Forms in Early Anatolia-Turkish Architecture) Anadolu (Anatolia), XI (1967), s.66, not 35.

7) Resim için bk. N. Tabak, **Ahlat Türk Mimarisi**, İstanbul, 1972, R. 19.

8) Resim için bk. N. Tabak, a.g.e., R. 25

١- بِسْمِ اللَّهِ الرَّحْمَنِ الرَّحِيمِ . هده تربة الأمير الكبير ملك لأمر
٢- قَوْلًا غَاثًا تَقْلَمُ دَارَ الْفَنَاءِ إِلَى دَارِ الْبَقَاءِ وَالْبَقَاءُ مَسْجِدٌ
٣- مَوْحِدٌ وَمَلِكٌ ١٢ فِي ثَلَاثَةِ رَمَضَانَ سَنَةِ سَبْعٍ وَثَمَانِينَ وَسِتِّ مِائَةٍ

Türkçesi : Besmele. Bu türbe, 689 yılı ramazan ayının beşinci günü (11 eylül 1290 pazartesi), ölümlülük dünyasından ölümsüzlük ve bağışlanma dünyasına intikal eden büyük emir ve emirlerin hükümdarı, Tanrı'nın birliğine inandığı ve melik olduğu bilinen Karanday Ağa'nındır⁹.

Kitabede adı geçen **Karanday Ağa** hakkında herhangi bir kayda rastlamadık. Ölüm tarihini kesin olarak öğrendiğimiz bu zatın yaşadığı devirde Ahlat ve civarının Moğol hakimiyeti altında olduğunu biliyoruz¹⁰. 624/1244 de istilâya uğrayan bölge, Moğollar tarafından bir vilâyet haline konuldu ve Ermeniyeye adı ile anılmaya başlandı. Moğol hakimiyetini pekiştirmek amacıyla bölgeye muhtelif Moğol boy ve oymakları yerleştirildi. İdaresi de bir Moğol valisine verildi. Bölge XIV. yüzyıl ortalarına kadar Moğol hakimiyeti altında kalmış, bir ara yöresel aşiretlerin idaresine girmiş ve XIV. yüzyıl sonlarında da Karakoyunlu türkmenlerine geçmiştir¹¹.

Bölgenin Moğollar tarafından istilâ edildiği 1244 yılı ile Karanday Ağa'nın ölüm tarihi olan 1290 yılı arasında geçen zamanda bölgenin tek hakiminin Moğollar olduğu gözönünde tutulursa, **Emir el-Kebir ve Melik el-Ümera** sıfatları ile anılan Karanday Ağa'nın bir Moğol valisi olması gerektiği kanısı kuvvet kazanmaktadır. Spuler'in «Armenistan Hakemleri» diye isimlendirdiği mahalli Moğol idarecileri arasında böyle bir isme rastlamıyoruz¹². Fakat 1257 de vali olduğu bilinen **Mighan** ile

1316 daki vali **Suntay** arasındaki 59 yıllık aranın da çok uzun olduğu aşikardır. Karanday Ağa'nın bu iki tarih arasında valilik etmiş olabileceği düşünülebilir.

MISRI ZINNUN KÜN BETİ

Erzurum'un 120 km. kuzeyinde yer alan Oltu ilçesi içinde, aynı adla anılan mahallededir. Yörede bir ziyaret yeri olarak tanınmakla birlikte bugün bakımsız durumdadır. Dıştan ve içten çok sade bir görünüme sahip olan künbetin inşa tekniğinde ve kullanılan taş malzemenin renginde görülen farklılıklar muhtelif devirlerde geçirdiği onarımların sonucudur.

Künbet asli şeklini hemen hemen kaybetmek üzeredir. Bununla birlikte silindirik gövdenin kare bir kaide üzerine inşa edildiği görülmektedir (Şek. 9). Çok yıpranmış ve sonradan moloz taşlarla yeniden inşa edilmiş olan oturtmalık kare şeklini kaybetmiş, yer yer çimentolu harçla takviye edilmiştir (Res. 6).

Oturtmalığın bugünkü şekli, gövde ile oturtmalık arasında bir geçiş unsurunun mevcut olmadığı izlenimini u-

9) Lynch'in (a.g.e., C. II, s. 163, not 1) verdiği kitabenin İngilizce tercümesi oldukça doğrudur. Yalnız seyyahın **moslem** diye İngilizceye tercüme ettiği bus kelimesini **musellam** olarak okumanın daha doğru olacağı ifade edilmektedir. Ayrıca, **Karanlai Agha** şeklinde kaydedilen künbet benisinin isminin **Karanday Ağa** olarak düzeltilmesi gerekmektedir. Zira kitabede, kelimeyi **Karanlay** olarak okutacak olan **fâmelif** yerine bir **dal** ve ondan ayrı olarak da bir **elif** açıkça görülmektedir. Kitabeyi okuyup tercüme eden Doç. Dr. M.K. Özergin'e buradaki teşekkürü borç biliriz.

10) Streck (tadil eden M.H. Yinanç), **Ermeniyeye Mad.**, İslâm Ansiklopedisi, IV (1964), s. 322.

11) **ay. yer**

12) Bk. B. Spuler, **İran Moğolları**, Ankara, 1957, s. 385.

yandırmaktadır. Yalnız silindirik gövde oturtmalık üzerinde sekizgen bir planla başlamakta, yaklaşık olarak 60 cm. yükseldikten sonra silindire dönüşmektedir. Gövdenin sekizgen kesimi de oturtmalıkla birlikte çeşitli onarımlar sırasında değişikliğe uğramıştır.

Gövde, dokuz sıra düzgün kesme taşla kaplanmıştır. Kesme taş sıralarının aşağıdan itibaren ilk altısı bej renkli, son üç sıra da kahverengimsi kırmızıdır. Koyu renkli son üç sıranın kümbetin batı yüzünde kesintiye uğraması, bu kesimin bir onarım sırasında yenilendiğini ve onarımda farklı cins taş kullanıldığını göstermektedir.

Saçak, gövde yüzeyine nazaran hafif bir çıkıntı teşkil edecek şekilde yerleştirilmiş ensiz bir kesme taş sırasından ibarettir. Gövdenin üst kısmında gördüğümüz kesme taşlar tahmin ettiğimiz gibi bir onarım görmüşse, saçağı teşkil eden kesme taş sırası da ilk inşaatından kalmış olamaz. İlk yapıda mahrut olduğunu tahmin ettiğimiz külâhın bütün kesme taşları dökülmüştür.

Kümbete, kuzey-doğu cephesinde açılmış sade bir kapıdan girilmektedir (Res. 7). Kapı sövelerinin üst kısmında, konsolvari bir çıkıntı üzerine oturan bir atkı taşı kapı aralığını örtmektedir. Atkı taşı üzerine, yanlarda ve tepede birer dikdörtgen çıkıntısı olan yuvarlak bir kemer işlenmiştir. Kemerin iç kısmı ile tablalar üzerinde, harfleri oyularak işlenmiş arapça bir kitabe yer almaktadır (Res. 8).

Kümbetin içi de dışı gibi dairevi planlıdır. İç duvarlar bugün sıva ile kaplı olmasına rağmen, yer yer dökülen sıvaların altında düzgün kesme taş sıraları seçilmektedir. İç zeminden yaklaşık olarak bir metre yükseklikte, güney-doğu ve güney-batı yönlerine, mum yakmak üzere alçıdan konsollar inşa edilmiştir. Doğu ve batı yönlerine açılmış, içten yaklaşık olarak 50 cm. genişliğindeki mazgallar dışa doğru da-

ralmaktadır. Kümbet içten yarım küre şekilli bir kubbe ile örtülüdür. Gövdeden kubbeye geçiş düz yüzeyli bir silme ile belirtilmiştir.

Kümbetin bir oturtmalığa sahip olduğu bir mummyalığın da mevcudiyetine delil sayılabilir. Fakat bugün oturtmalık üzerinde herhangi bir giriş yerine veya izine rastlanmamaktadır. Varlığı çok muhtemel olan mummyalığın giriş kapısı, oturtmalığın geçirdiği onarımlardan biri esnasında kapatılmış olmalıdır.

Yukarıda da işaret ettiğimiz gibi duvarları iki cins kesme taşla kaplanmış olan kümbette, kapı aralığını örten atkı taşının üzerine oturduğu konsollar ve atkı taşının üst kısmındaki sağır kemer dışında hiçbir süsleme unsuru yoktur. Birkaç kesme taş üzerinde tesbit ettiğimiz taşçı markaları üç tipe inhisar etmektedir (Şek. 10). Taşçı markalarının azlığı, kanımızca kesme taşların muhtelif onarımlar esnasında yenilenmiş olmasındandır.

Silindirik gövdeli kümbetlerin, XIII. yüzyılın ikinci yarısından sonra Ahlat yöresinde inşa edilmeğe başladıkları bilinmektedir¹³. Erzurum'daki örneklerden XIV. yüzyıla tarihlenen **Cimci-me Sultan Kümbeti**¹⁴ ile **Üç Kümbetler**'den en güneyde kalan¹⁵ sade yapılarıdır. XV. yüzyılda inşa edilen **Emir Bayındır Kümbeti** (Ahlat)¹⁶ ile **Zeynel Mirza Kümbeti** (Hasankeyf)¹⁷ değişik tipte kümbetler olup zengin süslemeleri vardır. Mısır Zinnun Kümbeti ise bu tipin en basit örneklerindedir. Kanımızca

13) Bk. M.O. Arık, a.g.e., s. 80-82.

14) Resim için bk. R.H. Ünal, **Les Monuments Islamiques Anciens de la Ville d'Erzurum et de sa Région**. Paris, 1968, s. 128, Pl. 118.

15) Bk. R.H. Ünal, a.g.e., s. 114-115, Pl. 105-106.

16) Bk. N. Tabak, a.g.e., Res. 55.

17) Bk. A. Gabriel, **Voyages Archéologiques dans la Turquie Orientale**, Paris, 1940, t. I, s. 80-81.

ca bu sadelik, künbetin taşra mimarisi vasıfları taşımasındandır.

Giriş kapısını örten atkı taşı üzerinde görülen arapça kitabe, gerek yazının düzensizliği, gerekse oyularak işlenmiş olması nedeniyle künbetle aynı devire tarihlenemez. Kitabe kemer dışına taşmakta, kemer içinde başlayan satırlar kemer dışında da devam etmektedir. Kemer tablaları üzerine işlenmiş kitabelere örnek olarak **Malatya Ulu Camisi** taçkapılarındaki kitabelerle¹⁸ **Kadem Paşa Hatun Künbeti**'nin (Erciş) taçkapısındaki kitabeyi tanımaktayız (Bk. s. 44, not 90). Bununla birlikte buradaki durumun biraz farklı olduğunu belirtmek isteriz. Örneğin Malatya Ulu Camisi taçkapılarındaki kitabeler, giriş aralığını örten basık kemerin tablaları üzerine düzgün bir şekilde istif edilmiştir. Kadem Paşa Hatun Künbeti'nde ise, giriş aralığının üst kısmında az çok düzgün bir pano teşkil eden kitabe, aralığı örten basık kemerin sağ tablası üzerinde de devam etmekte, fakat bu kısımdaki yazılar okunamamaktadır. Burada ise kitabenin istifinde herhangi bir düzen gözetilmemiş, kemer içinde başlayan satırlar yukarıya doğru kıvrılarak sol tabla üzerinde de devam etmiştir. Kitabenin okunabilen kısmı şöyledir:

قاروا لله احد. الله الطيد. ليدولتبولد. وليركن له كهور احد
 ضل من عليها فان
 بسم الله الرحمن الرحيم
 السعيدات (بيد) اراهم (؟)
 التاريخ شهر (؟) متوال سنة ابع عشرين وسبعماية
 ايما تكونوا، يذرك (؟) الموت ولو كنته في روح مشيدة

Türkçesi :

- 1 — Kuran-ı Kerim, III/112
- 2 — Kuran-ı Kerim, XXVI/55
- 3 — Besmele
- 4 — Saadetli, Şehid İbrahim (?) III
- 5 — Tarih : 724 yılı Şevval ayı (21 Eylül - 19 ekim 1324)
- 6 — Kur'ân-ı Kerim, IV/78

Kitabenin kemer içinde yer alan satırlarının üçüncüsünde **el-tarih** gibi bu devir kitabeleri için alışılmamış bir şekilde başlayan tarih ibaresi tam olarak okunamamaktadır. İkinci satırda **İbrahim** olarak okunan isim, künbetin sahibi olan şahsın kimliğini tesbit etmek için çok yetersiz kalmaktadır. Tarih satırının yüzler hanesinin okunuşu da şüphelidir. 724/1324 olarak kabul ettiğimiz tarihi 624/1227 olarak da okumak mümkündür. Yalnız XIII. yılın ikinci yarısında inşa edilmiş silindirik gövdeli bir künbetin varlığından haberdar değiliz. Bu nedenle kitabenin yüzler hanesini 700 olarak kabul etmeyi daha uygun bulduk¹⁹.

lerden dolayı bu tarihi geçerli bulmamaktayız. Künbette yatan zatın, Celâleddin Harzemşah'ın komutanlarından biri olduğuna dair kayıtlar da (s. 10 - 11) hiçbir geçerli dayanağı yoktur.

KIZLAR KÜNBETİ

Horasan - Ağrı yolunun 30 uncu kilometresindeki Aktaş köyünden, güneybatı yönüne ayrılan köy yoluna girildiğinde, Çığılkom ve Yazılıtaş köylerinden geçilerek 14 üncü kilometrede **Şalharap** (Reşadiye) komuna varılır. Bu komun yaklaşık olarak 3 km. güneybatısında yer alan **Kızlar Dağı** (2800 m.) sağrısında, terkedilmiş bir mezarlık ortasında, küçük bir künbet yükselmiştir.

18) R.H. Ünal, **Anadolu Selçukluları ve Beylikleri Devrinde Taçkapılar**, Erzurum, 1968 (basılmamış doçentlik tezi), s. 71.

19) S. Önal, (Millî Mücadelede Oltu, Ankara, 1968, s. 9 - 11), künbeti 624/1226 yılına tarihlemektedir. Yukarıda zikrettiğimiz neden-

Dıştan ve içten kesme taşlarla kaplanmış olan kümbet dairevi bir plana sahiptir (Şek. 11). İçten çapı sadece 190 cm. dir. Duvarlar 55 cm. kalınlıktadır. Kesme taşlar dışta ve içte düzgün sıralar teşkil etmektedir (Res. 9). Mahruti çatıya geçişi sağlamak üzere silindirik gövde üst kısımda daraltılmış ve böylece saçağa gerek kalmamıştır. Kümbetin güney kesiminde bir gedik açılmış, konik çatı kısmen harap olmuştur.

İçeriye 55 cm. genişliğinde dar bir kapıdan girilmektedir. Kapı aralığı dıştan bir atkı taşı, içten de basık bir kemerle örtülüdür. (Res. 10). Yarım küre şekilli bir kubbe iç mekanı örtmektedir. Yakın zamana kadar kümbet içinde mevcut olduğu bilinen moloz taşlarla çevrili kitabesiz iki mezar bugün mevcut değildir²⁰. Define ümidi ile kümbetin içi kazılmış, mezarlar yok edilmiştir.

Kümbetin mumyalığı yoktur. Silindirik gövdeli kümbetlerin ilk örneklerine XIII. yüzyıl sonlarına doğru Ahlat dolaylarında ratlandığını kaydetmiştik (bk. s. 13, not. 13). XIV. - XVI. yüzyıllar arasında inşa edilmiş olduğunu söyleyebileceğimiz bu kümbet, bu devirde inşa edilmiş bilinen en küçük mezar anıtıdır.

SEKİZGEN PİRAMİDAL GÖVDELİ KÜNBETLER

ANONİM KÜNBET (ERZİNCAN)

Erzincan ve civarını yerle bir eden 1939 yersarsıntısından kurtulan birkaç yapıdan biri olan bu kümbet, bugün şekilsiz bir toprak yığını görünüşündeki Eski Erzincan'ın doğusunda, boş bir arazi içindedir. Kesme taş kaplamasının hemen hemen tamamı sökülmüş, yıkılmaya terk edilmiş, gerekli onarımı görmediği takdirde müteaddit yer sarsıntılarının yıkamadığı bu anıtı, yağmur ve kar sularının kısa bir zamanda yok edeceği muhakkaktır.

Kümbet, dışta ve içten sekizgen bir plana sahiptir. Çevresinde toprak seviyesi yükselmiş olduğundan, bir oturma- malığa sahip olup olmadığı anlaşılamıyor. Oturtmalık mevcutsa, kümbet gövdesi oturtmalı üzerinde doğrudan doğruya yükseliyor olmalıydı. Zira kübik şekilli olması gereken oturtmalıktan kümbet gövdesine geçişi sağlayacak herhangi bir unsura rastlanmıyor (Res. 11 - 12).

Doğu penceresi ve mihrap dışında kümbetin bütün kesme taşları söküldüğü için, dış yüzeylerde süsleme bulunup bulunmadığını bilmiyoruz. Sekizgenin kuzey cephesine açılmış olduğu anlaşılan giriş kapısı, bugün bir gedikten ibarettir. Genişliği ve profili hakkında fikir verebilecek en küçük bir iz bile kalmamıştır. Doğu ve batı yüzlerine açılan iki pencereden doğudaki nisbeten sağlamdır. (Şek. 12). Tamamen sökülmüş olan batıdaki pencerenin de doğudaki ile aynı profile sahip olduğunu tahmin ediyoruz. Güney duvarına yerleştirilmiş olan mihrap (Şek. 13), kaval, üçgen profilli oyuk ve düz silmelerin oluşturduğu ilgi çekici bir profile sahiptir. Mihrap nişi (Res. 13), üç sıra halinde düzenlenmiş, bir mukarnas kavsarayla örtülmüştür. Nişi çerçeveleyen süsleme şeridi, geometrik unsurlardan teşekkül etmektedir.

Sekizgen iç mekan, sekiz dilimli bir tuğla kubbeyle örtülüdür. Dıştaki sekizgen külah da tuğladardır. Kubbenin ve ehrami külahın kesme taşlarla kaplı olduğunu tahmin ediyoruz.

Yaklaşık olarak kare bir plana sahip mumyalığın, kuzey-güney yönünde uzanan sivri kemerli tonozu göçmüş, içi molozla dolmuştur (Şek. 14). Giriş kapısının hangi yönde olduğu kestirilememektedir. Görülebilen kısımlardan, mumyalığın da kesme taşlarla kaplı ol-

20) Bk. Z. Başar, İçtimai Adetlerimiz-İnançlarımız ve Erzurum İlindeki Ziyaret Yerlerimiz, Ankara, 1972, s. 161.

duğu anlaşılmaktadır. Doğu penceresi, mihrap ve mummyalıkta görülen kesme taşlar gri renklidir. gruplaşmalar göz âarpmaktır.

Künbette halen mevcut tek süsleme unsuru, mihrabın dikdörtgen çerçevesinde görülen geometrik şerittir (Şek. 15). Uzunlamasına yivli düz kay-9tanların oluşturduğu örnek, düzensiz kırık hatlardan teşekkül etmektedir. Kesişme sonucu ortaya çıkan tek düzgün şekil, beş kollu yıldızlar etrafına sıralanmış beşer altıgünden ibarettir. Altıgenlerden üç adedinin tamamı, birinin ise yarısı şerit içinde yer almaktadır. Beşinci altıgen şerit dışına taşıdığından çizilmemiştir.

Künbetin iç duvarlarından birinde, bir onarım sırasında yerleştirilmiş, geometrik süslemeli bir kesme taş görülmektedir (Res. 14). Mihrap çerçevesini meydana getiren kesme taşların yerli yerinde olmaları ve bu tek kesme taş üzerindeki örneğin mihrap çerçevesindeki örnekten farklı oluşu (Şek. 16), bu taşın, bugün tamamen sökülmiş olan giriş kapısı çerçevesindeki taşlardan biri olabileceği ihtimalini hatıra getirmektedir. Taş üzerindeki örnek tamamlanamamaktadır. Mihrap çerçevesindeki örnek gibi uzunlamasına yivli kaytanlardan meydana getirilmiş olup, nisbeten düzgün kırık hatlardan teşekkül etmektedir. Kesişme sonucu oluşan şekillerden tek göze çarpanı koza şekilli düzgün çokgenlerdir.

Bu künbetle ilgili herhangi bir yazına rastlamadık. 1939 zelzele felâketinden önce Erzincan'da mevcut tarihi yapıların hiç değilse isimlerini zikreden Ali Kemali'nin²¹, bu künbetten tek kelime ile dahi söz etmemesi şaşırtıcıdır. F. Sümer'in İslâm Ansiklopedisi'ndeki Mengüçükler²² maddesinde bir tek cümle ile künbetten bahsedilmekte ve mengüçüklerden birine ait olabileceği söylenmektedir.

Sekizgen piramidal gövdeli künbetler, Anadolu'da erken devirlerden başlayıp XVI. yüzyıl içlerine kadar örnekler veren bir gurup teşkil ederler²³. Künbette hale nmevcut tek süsleme şeridi, mihrabı çerçeveleyen geometrik şerittir. Giriş kapısına ait olduğunu tahmin ettiğimiz süsleme şeridinin künbet duvarına yerleştirilmiş parçası da geometrik örneklidir. Nebatî unsurlu süsleme şeridine yer verilmemiş olması, künbeti nisbeten erken bir tarihe malletmeye imkân vermektedir. Sonuç olarak, mummyalığın mevcudiyeti, süslemenin sadece geometrik örneklerden oluşması, bu künbeti XIII. yüzyıl sonu ile XIV. yüzyıl başlarına tarihlemeyi mümkün kılmaktadır.

EVRENİ KÜNBETİ

Eski Erzurum-Kandilli asfaltının kuzeyinde, Kandilli'ye yaklaşık olarak 5 km. mesafededir. Kandilli yönünde, yolun sağındaki tepelerden biri üzerindedir. Yol ile künbetin bulunduğu tepe arasından Karasu Nehri akmaktadır. Yolun solunda, tepelerin eteğindeki köyün adına izafeleten **Evreni Künbeti** adıyla anılmaktadır.

Karasu vâdisini kuzayden sınırlayan tepelerden birinin en yüksek noktasına inşa edilmiş olan künbet yıkılmaya yüz tutmuş durumdadır. Giriş kapısının yer aldığı doğu kesimi ile kuzeydoğu kesimi yakın bir zamanda yıkılmış²⁴, batı kesiminin ve piramidal

21) Bk. A. Kemâlî, Erzincan, Tarihi, Coğrafî, İctimai, Etnoğrafî, İdarî, İhsâî Tetkikat Tecrübesi, Resimli Ay Matbaası, 1932.

22) F. Sümer, **Mengüçükler**, İslâm Ansiklopedisi, s. 717.

23) M.O. Arık, a.g.e, s. 67.

24) Yaklaşık olarak kırk yıl önce çekilmiş bir fotoğrafta da künbetin aynı şekilde yıkık olduğu görülüyor (Bk. A.Ş. Beygu, **Erzurum Tarihi Anıtları, Kitabeleri**, İstanbul, 1936, s. 180, şek. 51). Kanımızca, kaplaması dökülen duvarların çok daha çabuk harap olmaları gözönüne alınıp künbetin bir an önce onarımı gerekmektedir.

külâhın kesme taşlarından büyük bir kısmı dökülmüştür (Res. 15, 16). Son yıllarda salgın haline gelen define arama merakının bu künbete de zararı dokunmuş, mumyalık defineciler tarafından delik deşik edilmiştir.

Sekizgen künbet gövdesi kare bir oturtmalık üzerinde yükelmektedir. Kısmen toprağa gömülü durumda olan oturtmalığın köşeleri pahlanarak sekizgen gövdeye geçiş sağlanmıştır. Gövdeyi çepeçevre dolanan kalın bir kaytan silme, oturtmalıktan gövdeye geçiş hattını belirlemektedir. Gövdenin, kaytan silmenin üst kısmında kalan kesimi, kübik oturtmalığın sekizgen kaidesine nazaran biraz daha geniştir. Bu genişlik, gövdenin dış düzeyindeki kesme taşların, kaytan silme hizasında birkaç cm. dışa taşırılmasıyla elde edilmiştir. (Bk. Res. 16). Kesme taşlarla kaplı gövdenin dış yüzünde başkaca bir süsleme izine rastlanmıyor. Ehramî külâhın keşme, taş kaplaması büyük ölçüde dökülmüş olmakla birlikte kalanlar künbetin ilk şekli hakkında fikir vermeye yetecek durumdadır. Saçaktan herhangi bir iz kalmamış olmasına rağmen, ehramî çatının uzantılarının saçak görevi gördüğünü, saçığın herhangi bir silmeyle tebarüz ettirilmediğini tahmin ediyoruz.

Künbetlerde giriş kapısı genellikle kıblenin karşısındaki yüzde yer alır. Bu künbette ise kapı kuzey-doğu cephesinde yer almaktaydı. İlk bakışta yadırganan bu durumu, arazi eğimi gibi topoğrafik nedenlerle açıklamak mümkün değildir²⁵. Kapının bu cepheye yerleştirilmesi, bugün halen mevcut olup künbetin birkaç metre altından geçen, doğu, batı yönündeki bir köy yoluyla belki kısmen açıklanabilir. Yol, künbetin giriş kapısının yer aldığı yüzeye dik bir şekilde künbet yakınına kadar gelmekte; burada küçük bir kavis çizerek tepenin kuzeyindeki sel çukuruna inip batı yönünden devam etmektedir.

Künbetin ayakta kalan kısımlarından içinin de dışı gibi sekizgen bir plana sahip olduğu; iç duvarlarında düzgün kesme taşlarla kaplandığı anlaşılmaktadır. İç mekân, batı yönündeki cepheye açılmış, dışa doğru daralan bir pencereden ışık almaktadır. (Bk. Res. 16). Gövdenin sekizgen profilinden kubbe yuvarlağına geçiş istirdiye kabuğu biçimli köşe ügüleriyle sağlanmıştır (Res. 15). Mekân içten yarım küre şekilli, düzgün kesme taşlardan bir kubbeyle örtülüdür. Kubbenin başlangıç çizgisi, eğik kesimli bir düz silmeyle belirtilmiştir. İçeride de herhangi bir süsleme izine rastlanmıyor. Kible yönündeki yüzeyin kesme taşları dökülmüş olduğundan, mihrabın şeklini tayin etmek mümkün olmamaktadır. Mihraptan kalan, 30 cm. eninde ve 15 cm. derinliğinde, yarım daire profilli küçük bir nişten ibarettir (Şek. 17). Mihrabın sadece bir nişten ibaret olmadığı açıkça belli olmakla birlikte, ilk şeklini tayin etmek de mümkün görünmüyor.

Kübik oturtmalık içine yerleştirilmiş mumyalık, üst kata nazaran daha iyi durumdadır (Şek. 18). Oturtmalığın kuzey-batı cephesine açılmış bir kapıdan mumyalığa girilmektedir. Kapı, dıştan bir yuvarlak kemer, içten de bir atkı taşıyla örtülüdür. Kare mekân biri güney-batı, diğeri de kuzey-doğu yüzlerinin ortasına açılmış iki mazgaldan ışık almaktadır. Mazgallar dışa doğru daralmaktadır. İç mekân manastır tonozuyla örtülüdür.

Temiz bir işçiliğe sahip yapının bütün duvarları düzgün kesme taşlarla kaplıyken, gerek zamanın, gerekse çevredekilerin tahribiyle kesme taşların büyük bir kısmı yok olmuştur. Kaplama için iki cins taş kullanılmış olup bunlardan biri bej, diğeri de koyu gri

25) Res. 15 de, taçkapının bulunması gereken kesimde, zeminin diğer kesimlere nazaran biraz yüksekçe kaldığı görülmektedir. Fakat bu tümsek, künbetin yıkılan duvarının molozlarıyla oluşmuştur.

renklidir. Dışta, oturtmalığın alt kısmı ile ehramî çatının kaplamasında kullanılan kesme taşlar koyu gri, diğerleri ise bej renklidir. Mumyalığın iç duvarları ortasına birer adet koyu renkli kesme taş yerleştirilerek duvarların tekdüzeliği giderilmek istenmiştir.

Künbetle ilgili ilk yayın A.Ş. Beygu tarafından yapılmıştır²⁶. İstanbul Edebiyat Fakültesi Sanat Tarihi Enstitüsü'nde hazırlanan bir bitirme tezinde²⁷, Beygu'nun yazdıkları aşağı yukarı aynen aktarılmıştır. Her iki eserde de yapının çok kısa bir tasviri yapılmakta, tarih olarak da XIV. yüzyılın sonları teklif edilmektedir. Sekizgen plânlı, ehramî künbetlerin erken devirlerden başlayarak XVI. yüzyıl içlerine kadar inşa edilmeye devam olunduğu gözönünde tutulursa²⁸, tarihlemeye künbet formunun sağlam bir ipucu olamayacağı görülür. Bununla birlikte, künbetin herhangi bir yerinde, süsleme veya kitâbe izi de bulunmadığına göre, şekil özelliğinden hareket etmek zorunlu hale gelmektedir. Geç devir künbetlerinde mumyalığın ortadan kalktığı düşünülürse bu künbeti XIII - XIV. yüzyıllara tarihlemek mümkün görünmektedir.

DİLBER KÜNBETİ

Divriği'nin (Sivas) yaklaşık olarak 5 km. güney-batısında yer alan Hazekrek Köyü yakınlarında, Dumluca Köyüne giden yolun sağ kıyısında²⁹. Kubbesi ve gövdesinin önemli bir kısmı harap olmuş, kesme taş kaplaması tamamen sökülüştür.

Künbetin sadece oturtmalığı ayakta. Sekizgen prizma şekilli olduğu anlaşılan gövde tamamen yıkılmıştır (Şek. 19) (Res. 17). Kare oturtmalıktan sekizgen prizma gövdeye geçişi sağlayan pahlar açıkça belli olmaktadır (Res. 18). Kuzeye açılan giriş kapısının sögeleri de sökülüştür. Hayli yüksek tutulmuş olan oturtmalığın üstünde yükselen sekizgen gövdenin dıştan ba-

sık bir görünüşü olmalıydı. Zira künbetin iç zemini, oturtmalıkla gövdenin dışta birleştiği seviyeden hayli aşağıda kalmaktadır (Res. 17). Oturtmalığın üst kesimine içten sekizgen bir profil verilmiş ve böylece künbet gövdesinin iç hacminin yüksekliği arttırılmıştır. Künbette mevcut olması gereken pencerelerin yerleri tesbit edilememektedir. Sekizgen gövdenin, bu tip künbetlerde sık rastlanan şekilde içten yarım küre şekilli bir kubbe, dıştan da mahrutî bir çatıyla örtülü olduğunu tahmin etmekteyiz.

Nisbeten iyi korunmuş durumda olan mumyalığın giriş kapısı, oturtmalığın doğu cephesindedir (Şek. 20). Kesme taş kaplamalarından bir kısmı halen durmaktadır. Doğu-batı yönünde uzanan sivri kemerli bir tonozla örtülüdür. İçindeki mezarlar kaybolmuş ve kısmen molozla dolmuştur.

Künbetin herhangi bir yerinde süsleme izine rastlanmıyor. Kesme taş kaplamalarla birlikte kitabesi de (var idiyse) kaybolmuştur. Sekizgen prizma gövdeli künbetler, poligonal gövdeli künbetler içinde en sık rastlanan örnekler olup XII - XVI. yüzyıllarda inşa edilmişlerdir³⁰. Bir mumyalığın mevcut oluşu kanımızca bu künbeti XIII - XIV. yüzyıllara tarihlemeyi mümkün kılmaktadır.

GÜLPERİ HATUN KÜNBETİ

Pasinler (Erzurum) ilçesine yaklaşık olarak 10 km. mesafede, İran transit yolunun güneyinde, tarlalar içinde-

26) A.Ş. Beygu, a.g.e., s. 179 - 180.

27) H. Akal, *Erzurum'un Çevresindeki Türk Eserleri*, İstanbul 1970 (basılmamış bitirme tezi. İstanbul Üniversitesi, Edebiyat Fakültesi), s. 50.

28) M.O. Arık, a.g.e., s. 67.

29) Künbetin içinde yer aldığı arazinin sahibi, 100 m. kadar aşağıda görülen belli belirsiz temel kalıntılarının bir han harabesi olduğunu, hanın da aynı adla anıldığını söyledi. Kalıntıların bugünkü durumu açık bir fikir edinemeye imkân verecek nitelikte değildir.

30) Bk. M.O. Arık, a.g.e., s. 67

dir. Yakınındaki Epsence Köyü'nün sakinleri yapıyı **Gülperi Hatun Kümbeti** adıyla anmaktadır. Düz bir arazide yer alan kalıntıların çevresi boştur. Kümbetin büyük bir kesimi yıkılmış, çatışı çökmüş, ayakta kalan iki duvar parçasının da kesme taşları sökülüştür.

Kalıntılardan edinilebilen bilgiye göre kümbet içten ve dıştan sekizgen bir plana sahipti (Şek. 21). Bugün sekizgenin batı, kuzey-batı, güney-batı ve kuzey-doğu kesimleri kısmen ayakta. Giriş kapısının bulunduğunu tahmin ettiğimiz kuzey yüzeyi ile muhtemelen mihrabın yer aldığı güney yüzeyi tamamen yıkılmıştır (Res. 19). Bu nedenle giriş kapısı, pencereler ve muhtemel mihrabın durumları hakkında hiçbir fikir edinilememektedir. Batı yüzünde halen görülen genişçe bir gedik mevcut bir pencerenin kalıntısı olarak kabul edilebilir. Bu durum, aynı tipte bir diğer pencerenin de doğu yüzüne açılmış olabileceğini düşündürmektedir.

Yaklaşık olarak 4 m. yüksekliğe kadar ayakta olan duvarların üst kısımlarında görülen içeriye doğru daralması, rında görülen içeriye doğru daralması, kümbetin içten bir kubbe ile örtülü olduğuna delildir. Dış külâhın şekli hakkında kesin bir fikir yürütmeye imkan yoktur. Bununla birlikte kümbetin yüzey sayısının azlığı, külâhın sekizgen mahrutî şekilli olması ihtimalini arttırmaktadır.

Kümbet çevresinde toprak seviyesinin yükselmiş olduğunu dikkate alınsa da, bu yükselmenin mevcut bir oturtmalığı gizleyecek derecede olmadığı görülmektedir. Bugünkü durumda oturtmalık ve mumyalık izine rastlanmamaktadır. Yerinde kalabilmiş birkaç kesme taştan edinilen izlenime göre de taşı markası kullanılmamıştır. Mevcut kısımlarda herhangi bir süsleme izi yoktur. Bu durumda tek karşılaştırma unsuru kümbetin sekizgen formu olmak-

tadır. Bu formda inşa edilen kümbetler geniş bir zaman şeridine yayılmış olmalarına rağmen oturtmalık ve mumyalıktan yoksun oluşuna dayanarak bu kümbeti XIV-XV. yüzyıllara tarihlemek mümkün görünmektedir.

AHİ BABA KÜNBETİ

Erzurum'da, Çifte Minareli Medrese yakınlarında, Narmanlı Camisi'nin 100 m. kadar güneyindedir. Kümbet her yönden evlerle sarılmış durumda olduğundan, yakınından geçen sokaktan dahi görülememektedir. Bugün evlerden biri içine açılan giriş kapısı örülmüş durumdadır. Etrafındaki evler, kubbe hizasına kadar kümbet gövdesinin dış yüzünü gizlediğinden, yapının dış görünüşü hakkında hiçbir fikir edinilememektedir. Evlerin çatısı hizasında kalan yarım küre şekilli kubbenin üstünü örtmesi gereken külâh da yok olmuştur. Kümbetin içine girebilmek için çevresindeki evlerden birinin çatısına çıkmak, sonra da bir merdivenle kubbenin doğu kesiminde açılan bir yarıktan aşağıya inmek gerekmektedir.

Kümbetin dış görünüşü hakkında bilgi edinilememekle birlikte bir oturtmalığa sahip olmadığı kesinlikle söylenebilir. İçeride halen mevcut mezarlar³¹ mumyalığın bulunmadığına delildir. İçten sekizgen planlı olan gövdenin dıştan da aynı plâna sahip olduğunu tahmin ediyoruz. Duvarlar kubbe hizasına kadar kırma taşlarla, kubbe ise kesme taşlarla inşa edilmiştir. Sekizgen gövdenin kuzey, kuzey-batı, güney-batı ve güney duvarları bütünüyle, kuzey-doğu ve güney-doğu duvarları ise kısmen ayakta olup, doğu duvarı tamamen yıkılmıştır. (Şek. 22). Kuzey cephesinde yer alan giriş kapısı sonradan örülmüştür. Kapı aralığı bir atkı taşıyla örtülüdür. Atkı taşının üst kısmında, tezyini mahiyette bir sağır

31) İki derme çatma malzemeden, diğeri ikisi de sanduka tipinde çocuk mezarı olmak üzere toplam dört adet.

kemer görülmektedir. Batı duvarına açılan pencere de sonradan örülmüştür. Dışa doğru daralan pencere aralığı yuvarlak bir kemerle örtülüdür. Sekizgen gövdeden kubbe yuvarlağına geçiş, istiridye örnekleri ve kırık hatlardan meydana getirilmiş üç dilimli kemerleri andıran köşe unsurlarıyla sağlanmıştır. (Res. 20).

Birer tezyini unsur sayılabilecek istiridye örnekleri ve üç dilimli kemerleri andıran köşelikler dışında künbette süsleme yoktur. Dış yüzey çepeçevre evlerle kapatıldığından, herhanbir süsleme unsuruna sahip olup olmadığını bilemiyoruz. Bu nedenle tarihlemeye yardımcı olabilecek tek unsur künbetin şekil özelliği olmaktadır³². Künbette bir mummyalığın mevcut olmayışı, XIV. yüzyıl sonlarından daha erken bir tarihte inşa edilmiş olamayacağına bir delil sayılabilir. Buna göre künbeti XIV. yüzyıl sonları veya XV. yüzyıl başlarına tarihlemek mümkün görülmektedir.

EMİR AHMET KÜNBETİ

Sivas'da, Tokmak Kapı Mahallesinde, bir evin avlusu içindedir. Ana hatlarıyla sağlam ve ayakta olan künbetin ayrıntılı bir tanıtması henüz yapılmamıştır³³. Batı penceresi parmaklıklarına bağlı bez parçalarından künbetin bugün bir ziyaretgâh hüviyetine büründüğü anlaşılmaktadır. Künbet, şehrin kalabalık bir kesiminde yer almasına rağmen ayakta kalabilmesini muhtemelen bu özelliğine borçludur. Etrafı tahta kasalar ve diğer kırık dökük eşya ile dolu ise de yakınındaki evin sahiplerinin yapıya zarardan çok yararları dokunmaktadır. Örneğin yağmur sularının künbetin içine girmesine engel olmak için kapı üzerine - derme çatma da olsa - bir sundurma inşa etmişlerdir (Res. 21).

Çevredeki toprak seviyesinin yükselmiş olmasına rağmen künbet gövde-

sinin kübik bir oturtmalık üzerinde yükselmiş olmasına rağmen künbet gövdesinin kübik bir oturtmalık üzerinde yükseldiği görülmektedir (Şek. 23). Kübik oturtmalıktan sekizgen gövdeye geçiş köşelerdeki pahlar yardımıyla sağlanmıştır. Gövde, bugünkü toprak seviyesinin 60 cm. kadar yukarısından başlamaktadır. Giriş kapısı sekizgenin kuzey yüzüne açılmıştır. Künbetin üst kat zemini, dışardaki toprak seviyesine nazara yaklaşık olarak bir metre kadar aşağıdadır.

Sekizgen gövdenin doğu ve batı yüzlerine birer pencere açılmıştır. Her iki pencere de içe doğru genişleyen bir düzendedir. Doğü penceresi, daha ziyade bir ışık menfezi şeklinde düşünülmüş, dıştan herhangi bir silme veya süsleme ile belirtilmemiştir. Bugün bitişikteki avluya bakan bu pencere örülmüş durumdadır. Batıdaki pencere ise ilgi çekici bir profile sahiptir (Şek. 24). Bu pencere, köşe sütuncukları ve eğri kesimli içbükey silmesiyle aynen bir kapı profiline sahiptir. Pencerenin üst kısmında bir sivri kemer meydana getiren bu silmeler (Res. 21), kübik oturtmalık hizasına kadar devam etmektedir.

İki pencere ve giriş kapısının açıldığı yüzler dışında kalan beş cephenin hiçbirinde, süsleme ve silme izine rast-

32) Künbetin içinde halen mevcut sanduka şekilli çocuk mezarlarından birinin üzerinde bir kitabe mevcuttur. Resmini ve estampajını alamadığımız bu kitabeyi İ.H. Konyalı da okuyamamıştır (Bk. **Erzurum Tarihi**, İstanbul, 1960, s. 366). Bu mitabede mevcut olduğu tahmin edilen tarih okunabilirse, künbetin inşa tarihi hakkında yaklaşık bir fikir verebilecektir.

33) Sivas'da, Çifte Minareli Medrese, Şifaiye Medresesi, Gökmedrese vs. gibi sanat değeri yüksek yapıların çokluğu, sade yapılara olan ilgiyi azaltmış olmalıdır. Bu künbetin bugüne kadar incelenmemiş olmasının nedeni kanımızca budur. Sivas'daki İslâmî devir anıtlarının bir envanterini veren İ.H. Uzunçarşılı ve R. Nafiz (**Sivas Şehri**, İstanbul, 1928 - 1346) künbetin dört beş satırlık bir tanımını yapmaktı, resim ve plân vermemektedir (s. 146).

lanmıyor. Eğri kesimli içbükey bir silmeden ibaret saçığın hemen altında yer alan tek satırlık bir kitabe şeridi kümbeti çepeçevre dolanmaktadır. Sekizgen ehramî külâh düzgün kesme taşlarla kaplanmıştır.

Sekizgenin kuzey yüzüne açılmış olan giriş kapısının sade bir profili vardır. (Şek. 25). Eğri kesimli içbükey bir silme kapıyı çerçevesiyor. Ana nişin yan yüzlerinde, mukarnasların başladığı seviyede yer alan konsollar, daire profilli köşe sütuncularına başlık vazifesi görmektedir (Res. 22). Üç sıra halinde düzenlenmiş iri mukarnaslardan meydana gelen ana niş kavsarası, duvar yüzeyine nazaran hafif bir çıkıntı teşkil eden, enlice düz bir silmeden müteşekkil bir kırık kemerle ihata edilmiştir. Giriş kapısı aralığı bir atkı taşıyla örtülüdür.

Kümbet içten dairevi bir plâna sahiptir. İç duvarlar sonradan tamamen sıvanmış olduğundan herhangibir silme izine rastlanmıyor. Sıvanın döküldüğü kısımlarda görülen kesme taşlar, iç duvarların da dıştakiler gibi kesme taşla kaplı olduğunu gösteriyor. Kümbetin içinde, sonradan onarılarak ilk şeklini kaybetmiş olan bir sanduka görülüyor. Giriş kapısının bu günkü seviyesine bakarak hayli yüksek olduğunu tahmin ettiğimiz oturtmalık, kanımızca bir mummyalığın varlığına yeterli delildir. Mummyalık gerçekten varsa bugün tamamen dolmuş olmalıdır.

Kümbet, kübik oturtmalığı, dıştan sekizgen içten dairevi plânlı gövdesi, ehramî külâhlı ile klâsik unsurlara sahip bir anıttır. Giriş kapısı gerek profili, gerek sahip olduğu unsurlar yönünden Osmanlı devri öncesi mimarî geleneğini devam ettirmektedir. Ana niş yan yüzlerindeki konsolların köşe sü-

tuncuklarına başlık görevi gördüğü taçkapılar arasında **Ertokuş Medresesi** (Atabey - İsparta) (621/1224), **Divriği Ulu Camisi** doğu taçkapısı (638/1240-41), **Emir Bayındır Kümbeti** (Ahlat) (897/1491-92) vs. taçkapılarını sayabiliyoruz. Daha önce ele aldığımız sekizgen prizma gövdeli kümbetler vesilesiyle belirttiğimiz gibi bu kümbetlerin inşası erken devirlerden başlamış XVI. yüzyıl içlerine kadar devam etmiştir. Emir Ahmed Kümbeti bu grubun fevkalâdelik göstermeyen örneklerinden biridir.

Saçak hizasında, kümbet gövdesini çepeçevre dolanan bir kitabenin varlığından söz etmiştik. Harekeli sülüs hatıyla kabartma olarak kazanmış olan bu kitabe, ilk nazarda bir âyet şeridi izlenimini bırakmaktadır (Res. 23)³⁴. Elimizdeki fotoğraflar kitabenin tam bir metnini vermeye yetecek nitelikte değildir. Bununla birlikte kitabenin, kümbetin kuzey-batı yüzünün sağ köşesinden başladığı ve batı yüzünün sol köşesinde sona erdiği kesinlikle anlaşılmaktadır. İ. Hakı ve R. Nafiz, kitabenin kuzey yüzünden birkaç kelime okuyabil-

34) Gerçekten de, Ahlak kümbetlerinde hayli yaygın olan saçak altı kitabe şeritlerinin büyük bir kısmı âyetlerden müteşekkildir [**Ulu Kümbet** (672/1273), **Hüseyin Timur Kümbeti** (678/1278-80), **Erzen Hatun Kümbeti** (739/1395-97) gibi]. Saçak altında bir kitabeye sahip Ahlat dışındaki kümbetlerde de durum aynıdır. [**Bekâr Köyü Kümbeti** (Aksaray) (XIII. yüzyıl sonu), **Ervah Mezarlığındaki Kümbet** (Aksaray) (XIII. yüzyıl ilk çeyreği), **Huand Hatun Kümbeti** (Kayseri) (XIII. yüzyıl ortası), **Ali Cafer Kümbeti** (Kayseri) (XIV. yüzyıl ortası) gibi].

Saçak altında kümbet gövdesini dolanan inşa kitabesine sadece **Emir Bayındır Kümbeti**'nde (Ahlat) (897/1491-92) rastlamaktayız. Emir Ahmet Kümbeti bu tip kitabelerin bildiğimiz ikinci örneği olmaktadır.

mişlerdir³⁵. Bizim elimizdeki fotoğraflardan okunabilen kısım ise şöyledir:

امر بعماد هذه القبة الامر // لاجل الواحد الاخص المحترم
عماد العمري // الاسلام (30)

Türkçesi: Bu künbetin yapılmasını, İslâm'ın ve dinin direği, biricik, en has (?), muhterem..... için..... emretti.

Kitâbenin son kısmı olması gereken batı yüzündeki yazılarda - bu kısım okunamamış olmakla birlikte - tarih ibâresi bulunmadığı görülmektedir. Fakat elimizde fotoğrafı bulunmayan kuzey-doğu, doğu ve güney-doğu yüzlerinden tarih ibâresi var mı, yok mu bilemiyoruz.

Künbet halk arasında Emir Ahmed Künbeti adıyla anılmaktadır. İ. Hakkı ve R. Nafiz eserlerinde³⁷ anıt, **Alî Emir Ahmed Türbesi** adıyla kaydetmişlerdir. Aynı eserde, Ahî Emir Ahmed'in 733 Cemaziyelulâ / (ocak - Şubat 1333) tarihli vakfiyesinin kuyud-u 'atika'da mevcut olduğu ve bu vakfiyede Ahî Emir Ahmed'in şöyle tavsif edildiği söylenmektedir³⁸: «**Keremlilerin ve büyükle-
rin (?) önderi, ulu, büyüklerin ve asil-
lerin iftihar... safa ve mürüvvet sahibi,
tarikât ve hakikat ehillerinin efendisi,
Zeyn el-Hac oğlu Ahî Emir Ahmed**».

Bu künbetin Ahî Emir Ahmed'e ait olduğu kabul edilirse XIV. yüzyılın ilk yarısına tarihlenmesi gerekmektedir. Bu da künbetin mimari özellikleriyle bir aykırılık teşkil etmemektedir. Nitekim inşa kitâbeleri taçkapı dışında veya taçkapının alışılmamış kesimlerinde yer alan yapıların XIV. yüzyıla veya daha sonraya tarihlendikleri bilinmektedir³⁹.

ONİKİGEN PRİZMA GÖVDELİ KÜN BETLER CELME HATUN KÜN BETİ

Osmanlı devri öncesi mezar mimarisinin en itinalı örneklerinden birini zeyinde, Van Gölü kenarında görmekte Gevaş kasabasının 2 km. kadar kuzeyde (Res 24). Harap, geniş bir mezarlık içinde yer alan bu künbet, geçen yüzyılda buradan geçen seyyahlardan bir kaçının dikkatini çekmiş⁴⁰, hatta bunlardan W. Bachmann anıtı ciddi bir şekilde incelemiştir⁴¹. Bununla birlikte künbet hakkında ilk bilimsel araştırma Prof. Dr. O. Aslanapa tarafından yayınlanmıştır⁴². Yakın zamanda yayınlanan O. Arık'ın künbetlerle ilgili makalesinde de anıta birkaç satır ayrılmış⁴³ ve planı neşredilmiştir. Burada bu künbeti yeniden ele almamızın nedeni, sayın Aslanapa'nın yayınladığı⁴⁴ kitabede bir

35) Bk. İ. Hakkı - R. Nafiz, a.g.e., s. 148

36) İ. Hakkı ve R. Nafiz (ay. yer) kitabenin

dan sonraki kısmını okuyu-

bilmişler ve kelimesinden sonra

kelimelerini görmüşlerdir. Ki-

tabenin okunmasında yardımlarını esirgemeyen Doc. Dr. M.K. Özergin'e ve Dr. H. Ayan'a buradaki teşekkürü borç bilirim

37) İ. Hakkı - R. Nafiz, ay. yer

38) Eserde Arapça aslıyla kaydedilen bu parça Türkçeye çevrilerek alınmıştır.

39) Bk. R. H. Ünal, **Anadolu Selçukluları ve Beylikleri...**, s. 71-72.

40) Bk. Xavier Hommaire de Hell, **Voyage en Turquie et en Perse**, Paris, 1855, C. I, s. 505, H.F.B. Lynch, **Armenia, Travels and Studies**, London, 1901, C. II, s. 124-125; W. Bachmann, **Kirchen und Moscheen in Armenien und Kurdistan**, Leipzig, 1913, s. 63-64, tafel 51

41) Bk. W. Bachmann, a.g.e., s. 63-64,

42) Bk. O. Aslanapa, **Doğu Anadolu'da Karakoyunlu Künbetleri**, Yıllık Araştırmalar Dergisi, I (1956), Ankara, 1957, s. 106-107 ve 113.

43) M.O. Arık, a.g.e., s. 71, şek. 6,

44) — O. Aslanapa, a.g.e., s. 106.

iki küçük değişiklik teklifilyle birlikte daha ayrıntılı bir monografi takdim etmektedir.

Gövde kübik bir kaide üzerine oturmaktadır. Kübik oturtmalığın köşeleri pahlanarak üst hizada düzgün bir onikigen elde edilmiştir. Dıştan ve içten onikigen bir profile sahip olan gövde zengin bir şekilde tezyin edilmiş, pencereler ve üçgen profilli nişlerle teşkilatlandırılmıştır (Şek. 26). Oturtmalık ile gövdenin birleştiği hiza, iki süsleme şeridi ve bunlar arasına yerleştirilmiş kaytan silmelerle tebarüz ettirilmiştir (Res. 25).

Gövdenin oniki yüzünden herbiri müstakil panolar halinde tanzim edilmiştir. İçeriye doğru meyilli ensiz silmelerden birer çerçeve içine alınan panoların içi simetrik bir düzendedir. İnce uzun panolar birer Bursa kemeri ile son bulmaktadır. Doğu, batı ve güney cephelerinde yer alan panoların içine birer pencere açılmış; kuzey cephesindeki de giriş kapısı yerleştirilmiştir. Taçkapının ve pencerelerin içine açıldığı yüzeyler müşterek bir düzen gösteriyorlar. Bu yüzlerdeki panoların üst kısmında, kare çerçeve içine alınmış dairevi gülbezekler görülüyor. Pano kemerinin hareket noktasına kadar yükselen bir süsleme şeridi, pano için de ikinci bir çerçeve meydana getiriyor. Pencere ve taçkapı aralıklarını örten mukarnaslı kavsaraların üst kısmına beşer adet gülbezek yerleştirilmiştir. Kavsaraların hepsi aynı düzende olup dörder sıra mukarnastan meydana gelmektedir. Üç pencerenin üçü de aynı düzendedir. Pencere nişlerinin köşeleri pahlanmış ve birer geometrik şeritle süslenmiştir. Nişi örten mukarnaslı kavsaranın cephe yüzündeki bir düzlüğe, tabii şekillerine yakın çiçek örnekleri işlenmiştir. Pencere açıklığıyla kavsara arasında yer alan atkı taşı, yazı taklidi geçmeler ve nebati örneklerle süslenmiştir.

Giriş kapısı ve pencerelerin bulunduğu ana cepheler arasında kalan tali panolar ana hatlarıyla eş düzendedir. Bursa kemeriyle son bulan eğik kesimli silmeler, bu yüzlerde de birer pano meydana getirmektedir. Bu panolarını içinde yer alan üçgen profilli nişler, alt ve üst kısımlarında birer istiridye kabuğu örneği ile son bulmaktadır. İnce uzun nişler, ikişer ikişer aynı örneklî, enlice geometrik şeritlerden birer dikdörtgen çerçeve içine alınmışlardır.

Künbetin saçağı da zengin bir şekilde tezyin edilmiştir. Nebati örneklî iki şerit arasına yerleştirilmiş âyet şeridi (Kur'an-ı Kerim XLVIII I ve II ve 13 nin iki kelimesi), gövdenin etrafını dolanmaktadır (Res. 25). Ensiz düz silmelerle birbirlerinden ayrılmış bu üç şeridin hemen üstünde, iki sıra halinde düzenlenmiş bir mukarnas şeridi görülüyor. Kesme taşlarla kaplı ehamî onikigen külâh, gövdeye nazaran hafif bir çıkıntı teşkil etmektedir. Külâhın üzerine, kaytanlardan meydana getirilmiş üç bölümlü sağır kemerlerden müteşekkil bir kemerleme dizisi süslenmektedir.

Künbet gövdesinin kuzey cephesine açılmış olan giriş kapısı sade görünüşlüdür ve bugünkü toprak seviyesinden 50 cm. kadar yukarıdadır (Res. 24). Taçkapı ana nişinin dış köşeleri, burmalı gömme sütuncuklarla süslenmiştir. Pencere nişlerini örten mukarnaslı kavsaraların bir eşi de taçkapı ana nişini örtmektedir. Ana nişin yan yüzleri boş bırakılmış olup mihrabiye yoktur. Ana nişi ihata eden dikdörtgen çerçeveyi meydana getiren süslem eşeridi, pencerelerin etrafındakilere nazaran daha ensizdir. Kavsara ile çerçeve şeridi arasında kalan sahada beş adet gülbezek görülüyor. Kavsaranın cephe yüzünde görülen delik (Res. 26), muhtemelen de-

fine arayıcıları tarafından açılmıştır⁴⁵. Giriş kapısı aralığını örten atkı taşı üzerinde, iki satırlık Arapça bir kitabegörülüyor.

Künbetin içi de, dışı gibi onikigen bir profile sahiptir. İç mekânı örten yarım küre şekilli kubbe yuvarlağına geçiş, küçük istiridye örnekleriyle sağlanmıştır. Duvarlar, dış yüzeyle tam bir tezat teşkil edecek şekilde boş bırakılmıştır.

Yakın zamanda gerçekleştirilen onarım sırasında, kübik oturtmalığın doğu yüzünde bulunan mummyalık giriş kapısının önündeki toprak seviyesi bir miktar indirilmiş, ve bu kesime bir ihata duvarı inşa edilmiştir (Res. 24). Bu yörede inşa edilmiş künbetlerin, hayli yüksek oturtmalıklara sahip oldukları görülmektedir. Ahlat künbetlerinin hemen hepsinin üst katları, merdivensiz çıkılamayacak kadar yüksektir. Bu künbette de, oturtmalığın ilk şekliyle hayli yüksek olduğunu gösteren deliller mevcuttur. Mummyalık giriş kapısını meydana çıkarmak üzere yapılan hafriyat sonucundak, mummyalık mazgallarından biri de ortaya çıkmıştır (Res. 27). Bir Bursa kemeriyle nihayetlenen ve nebatî örneklî bir süsleme şeridi ile çerçevesizlenmiş olan bu mazgalın, toprak altında gömülü kalmak üzere inşa edilmiş olduğu düşünölemeyeceğine göre, akla gelen tek ihtimal, zamanla künbet çevresindeki toprak seviyesinin yükselmiş olduğudur. Aynı tarzda tanzim edilmiş mazgallar, kuzey, güney ve batı cephelelerinde de mevcuttur.

Mummyalık tavanının, son onarım esnasında yeniden inşa edildiği anlaşılıyor. Kasım 1893 başında künbeti gören Lynch, «mummyalık kapısının kaybolduğunun, tonuzun çatlak olduğunu ve mummyalığın molozla dolu olduğunu» kaydediyor⁴⁶. Onarım sırasında meydana çıkan giriş kapısı, oturtmalığın doğu yüzünün kuzey ucunda yer almaktadır (Şek. 27). Manastır tonuzu ile örtölü o-

lan mummyalıktaki mezarlardan hiçbir iz kalmamıştır⁴⁷.

Yukarıda da işaret ettiğimiz gibi künbet, Osmanlı öncesi mezar anıtlarının e nsüslülerinden biri olup itinalı bir işçiliğe sahiptir. Künbetin bütün dış yüzeyine dağılmış durumda olan süsleme unsurlarını şöyle sıralayabiliriz :

a — Silmeler ve mukarnaslar

b — Gülbezekerler

c — Nebatî, geometrik ve karma örneklî süsleme şeritleri.

Türk-İslâm mimari süslemesinde, yardımcı unsur olarak kullanılan silmelerin, bazan esas süsleme unsuru olarak kullanıldıkları da vakidir. Genellikle, aynı doğrultuda uzanan süsleme şeritlerine kontur görevi görürler. Bu anıtta da dol miktarda kullanıldığını gördüğümüz bu unsur, yapının dış yüzeylerini süsleyen panoların dış çerçevesinde müstakilen kullanılmış, diğer kesimlerde ise şeritler arasına veya kenarına yerleştirilmiştir.

45) Burdur -Antalya kervan yolu üzerindeki Susuz Köyünde, aynı isimle anılan Selçuklu hanını ziyaretimizde, taçkapı ana nişi içindeki mihrabiyelerin üst kısmına resmedilmiş melek figürleri arasındaki sahanın aynı şekilde oyulmuş olduğunu gördük. Köy sakinlerinin ifadesine göre, elleri ile bugün seçilemeyen bir şey tutar durumda resmedilmiş melek figürlerinin bu hareketini, bazı hayalperestler gizli bir definenin oraya gömülü olduğu şeklinde yorumlayıp o kısımdaki taşları sökmüşlerdir. Burada da buna benzere bir olayın cereyan ettiğini tahmin ediyoruz.

46) «The door is gone, and the vault yawns of rubbish and debris». H.F.B. Lynch, a.g.e., as tough it were unoccupied, except by a heap s. 125.

47) Mummyalıkta mevcut olması gereken mezarlar çok önceleri ortadan kalkmış olmalıdır. Zira künbette Halimeh adlı bir hatunun medfun olduğunu kaydeden Lynch, «(Halime Hatun'un) naşının, kendisine mezar olan bu mücevherde (künbette) halâ mevcut olduğundan şüpheliyim» demektedir. (I doubt whether her remains still repose within the enclosure of this jewel wich is the tomb). H.B.M. Lynch, a.g.e., s. 125.

Künbette mevcut üç pencerenin ve taçkapının kavsarasında görülen mukarnaslar oldukça iridir ve sıralar üçlü yivlerle birbirinden ayrılmıştır (Res. 25). İnce uzun dilimler halinde tanzim edilmiş mukarnas hücrecikleri üçlü yelpaze dilimleriyle şekillendirilmiştir. Kavsaraların dikkat çeken yönü, mukarnas sıralarının alışıldan az sayıda oluşudur⁴⁸.

Künbet gövdesinin dış yüzeylerini süsleyen panolar içinde beşer adet, her panonun yukarı ucunda da birer adet gülbezek bulunduğunu söylemiştik. Dar panoların üst kısmında ve kavsaraların içinde yer alan gülbezeler, tabii görünüşlerine yakın şekilde resmedilmiş çiçekler şeklindedir. Bu düzende gülbezelerle, ilk devirden itibaren bütün selçuklu antılarında rastlanır⁴⁹. Pencere ve taçkapıları çerçeveleyen panoların üst kısmındaki gülbezeler ayrı ayrı örnekle süslenmiştir. Ayrıca kare bir çerçeve içine alınmış olan bu gülbezeler radyal bir düzene sahiptir ve örnekleri nebatidir. (Şek. 28).

Pencere ve taçkapı kavsaralarının iki yanına ve tepesine yerleştirilmiş beşer gülbezekten yukarıda kalan üçü damla şekillidir ve nebatî örneklerle süslüdür (Şek. 29). Bu gülbezelerde, alışılmış radyal sistem yerine, dikey eksene göre simetrik sistem hakimdir. Örnek, rûmî ve palmetlerden teşekkül etmekte ve damlanın sivri ucunda da bir palmet görülmektedir. Damla şekilli gülbezek, Osmanlı öncesi devir mimarisinde alışılmış bir form değildir. Bu tip gülbezelerin bildiğimiz diğer örneği **Sultan İsa Medresesi** (Mardin) taçkapısında olup içi yazı ile doldurulmuştur.

Damla şekilli gülbezelerin hemen altında yer alan sağlı sollu ikişer gülbezek, radyal bir sistemde örülmüş saplardan teşekkül eden geometrik bir örneğe sahiptir (Şek. 30). Örnek kapalı bir sistem meydana getirmektedir. Halbuki geometrik örneklî gülbezelerde

genellikle devam ettirilebilen örneklere rastlanır. Bu tipten kapalı örneklî gülbezelerle **Çift Medrese** (Kayseri) taçkapısı ile **Zinciriye Medresesi** (Aksaray) taçkapılarında da rastlamaktayız⁵⁰.

Taçkapı çerçevesini teşkil eden en-siz süsleme şeridi, şerit kenarlarına dizilmiş birer sıra palmetten oluşmaktadır (Şek. 31). Her sıranın palmetleri farklı olup, orta lobları karşı sıradaki palmetleri birbirine bağlayan sapa uzanmaktadır. Saplarda üzerinde, palmetlerin iki yanında küçük loblar göze çarpıyor. Saplarda geometrik bir düzende, keskin hatlarla işlenmiş olması, bir geç devir özelliği olarak zikredilebilir⁵¹.

Künbet gövdesi ile oturtmalığın birleştiği hizada, en üst sırada yer alan nebatî örneklî şerit (Şek. 32), basit bir kıvrımdal örneğinden oluşmaktadır. Yılankavi zigzaglar çizerek şeridi boyuna kateden bir sapın iki yanına simetrik olarak yerleştirilmiş palmetlerin orta lobları uzamış ve uç kısmında etli bir rûmî şeklini almıştır.

Pencereleri çerçeveleyen dikdörtgen süsleme şeritleri ile, saçaktaki âyet şeridinin alt ve üstünde künbet gövdesini dolanan iki şeritte gördüğümüz örnek bir fistodur (Şek. 33). Osmanlı öncesi devir mimarî süslemesinde sık sık rastladığımız bu örnek iki tabakadan oluşmaktadır. Tabakalar birbirinin tamamıyla aynı olup, simetrik olarak yerleştirilmiş bir çift rûmî ile üç loblu bir palmetin münavebe ile sıralanmasından meydana gelmektedir. Örnek sathının yivlerle süslendiği görülüyor.

48) Mukarnaslı kavsaralar genellikle yedi veya dokuz sıra mukarnastan oluşur. Bunun yanında ondört hatta yirmibir sıra mukarnaslı kavsaralar da mevcuttur. (Daha ayrıntılı bilgi için bk. R.H. Ünal, *Anadolu Selçukluları ve Beylikleri...*, s. 48-50).

49) Bk. R.H. Ünal, *a.g.e.*, s. 109.

50) Bk. *ay.es.*, s. 108, not 14.

51) *ay.es.*, s. 133

Oturmalığın doğu yüzünde yer alan ışık mazgalı (Şek. 34), batı ve güney yüzlerindekiyle aynı düzende bir çerçeveye sahiptir. Nebati bir fisto örneğiyle çerçvelenen mazgal açıklığı, eğri kesimli düz satırlı silmeden bir Bursa kemeriyle örtülmüştür. Kemer gözündeki damla şekilli gülbezek sonradan tahrip edilmiştir. Kemer tablaları küçük, müstakil nebati örneklerle doldurulmuştur. Çerçeveyi teşkil eden alışılmış örnek, düz satırlı palmetler ve rümlerden oluşmaktadır.

Doğu ve batı pencerelerinin atkı taşlarını değişik tipte bir örnek süslemektedir (Şek. 35). Karma süsleme örneklerinden yazı taklidi şeritler grubuna dahil edebileceğimiz bu örneğe en yakın misal **Buruciye Medresesi** (Sivas) taçkapisında görülen örnektir⁵². İncelemekte olduğumuz şeritte nebati örneklerle yazı taklidi örnekler uygun bir şekilde kaynaşmış durumdadır. Zemini palmet ve rümlerle süslü şeridi, iki düz kaytan enine katetmektedir. Bu kaytanlara dik bir şekilde yerleştirilmiş olan yazı taklidi saplar müstakil olup şerit ortasında düğümler teşkil etmektedir.

Künbette üç ayrı geometrik şerit dikkatimizi çekiyor. Bunlardan biri müstakil kapalı formlardan, ikisi de geçmelerden oluşan örneklerdir. Geçmelerden ilki, künbet gövdesi ile oturmalığın birleştiği hizada gövdeyi dolanan şeritle, doğu ve batı pencerelerinin iki yanındaki üçgen profilli nişleri ihata eden çerçeveyi meydana getirmektedir (Şek. 36). Bu geçme, şerit boyunca ilerleyen ve düzgün zigzaglar çizen iki kaytanla, muayyen aralıklarla düğümler teşkil eden diğer iki kaytanın kesişmesinden oluşmaktadır. İkinci geçme menderes örneğini hatırlatmaktadır (Şek. 37). Düzgün, yatık zigzaglar çizen birbirine ters yönde ilerleyen iki kaytanın kesişmesinden meydana gelen bu örnek, batı penceresi nişinin pahlanmış köşelerine işlenmiştir (Res. 25). Doğu penceresinin köşelerindeki pahlarda gördüğümüz di-

ğer bir geçme örneği, yilankavi zigzaglar çizen dört kaytanın kesişmesinden meydana gelmektedir.

Taçkapının ve güney penceresinin iki yanında yer alan üçgen profilli nişleri çerçeveleyen şeritlerin örnekleri, Selçuklu taş süslemesinin klâsik unsuru olan ilgi çekici bir durum azrediyor (Şek. 38). Burada örnek, üç tip ve boyda sekizgenlerden meydana gelmektedir. Ama eksen boyunca yerleştirilmiş sekizgenler nisbeten iri olup kenarları birbirine eşittir. Şeridin iki yanında yer alan ve ancak bir kesimleri şerit içinde kalan farklı boyda bir sekizgen dizisi daha görülmüyor. Tamamı şerit içinde kalan üçüncü tip sekizgenlerin ise karşılıklı iki yan kenarları diğer kenarlarına nazaran daha uzundur. Böylece, şeritte gördüğümüz oldukça karmaşık örnek, tamamen sekizgenlerden teşekkül etmiş olmaktadır. Selçuklu mimari süslemesinde, düzgün veya intizamsız çokgenlerden teşekkül eden örneklere oldukça sık rastlanırlar⁵³.

Künbetin, süsleme özellikleri yönünden, Osmanlı öncesi devri mimari süslemesinde işgal ettiği yere kısaca değinmiş olduk. Künbet, form yönünden ele alındığında, bazı yöresel özellikler taşıdığı görülmektedir. İlk göze çarpan husus onikigen prizmatik gövde ve bunu örten onikigen ehamî külâhtır. Oniki kenarlı prizmatik gövdeye sahip künbetlerden tarihi kesin olarak ilk künbet budur. Genellikle Van Gölü yöresinde rastladığımız bu tip künbetlerin diğer bir özelliği de dış yüzeylerinde görülen üçgen profilli nişlerdir. Doğu Anadolu yöresine has bir özellik olarak ortaya çıkan bu üçgen profilli nişlere, Erzurum **Kale Mescidi'nde**⁵⁴, **Emir Saltuk Kün-**

52) Bk. ay.es., res. 60.

mekte olduğumuz şeritte, nebati örnek-
53) Butip örnekler hakkında daha geniş bilgi için bk. ay.es. s. 128-129

54) Bk. R.H. Ünal, *Les Monuments İslamiques Anciens...*, Pl. IV, Ph. 7, 8.

beti'nde Erzurum) ⁵⁵, **Mama Hatun Kümbeti'nde** (Tercan) ⁵⁶, **Ulu Kümbet'de** (Ahlat) ⁵⁷, **Erzen Hatun Kümbeti'nde** (Ahlat) ⁵⁸, **Kadem Paşa Hatun Kümbeti'nde** (Erçiş (Bak. Res. 37), **Micingirt Kümbeti'nde** (Horasan) (Bk. Res. 45) vs. rastlıyoruz. XII yüzyıldan, XV. yüzyıl sonuna kadar uzanan geniş bir devre içinde yaşamaya devam eden bu süsleme unsurunun, sadece Doğu Anadolu'ya inhisar etmesi, bunun mahalli bir unsur olması nedenine bağlanabilir.

Kümbet saçağını teşkil eden mukarnas şeridi Doğu ve Orta Anadolu'daki kümbetlerde rastlanan bir özelliktir. Bu tip kümbetlerde, saçak altında kümbet gövdesini dolanan bir yazı şeridi de görülür⁵⁹. Burada dikkati çeken husus, kümbet saçağını dolanan kitâbe şeridinin, iki nebatî örnekli şerit arasına alınmış olmasıdır. Bu düzene sahip kümbetlerde bu şeritler genellikle geometrik örneklidir. Bu durum kümbetin, nebatî örneklerin bolca kullanılmaya başlandığı nisbeten geç bir devirde inşa edilmiş olmasına bağlanmalıdır.

Güneydeki pencerenin atkı taşı üzerinde görülen tek satırlık kitâbe (Res. 28), kümbeti inşa eden mimarın adını vermektedir. Eğik kesimli bir silme çerçevesinde olan kitâbe hayli harap durumdadır ve zor okunmaktadır. Kitabenin metni şöyledir :

عمل اسدس يهاوان حاوود الخياطى

Türkçesi : Ahlat'lı Pehlivan Havend oğlu Esed'in eseridir.

Bu ustayı, Ahlat Meydan Mezarlığı ile Taht-ı Süleyman Mezarlığı'ndaki birkaç eserinden tanımaktayız⁶⁰. Yonttuğu mezar taşlarından tarih taşıyanları 717/1317 ile 727/1327 tarihleri arasında imal edilmişlerdir. 1327 tarihinden sonra meydana getirilmiş bir eserine rastlanma-

ması, ustanın daha büyük ve geniş kapsamlı eserlerde çalışmak üzere mezar taşı yöntucülüğünü bırakmış olduğu şeklinde yorumlanabilir. İmzasını taşıyan dört mezar taşından ikisinde **Esed bin Havend**⁶¹, diğer ikisinde de **Esed**

55) Bk. a.g.e., Pl. XXXVI, Ph. 99.

56) a.g.e., Pl. IV, Ph. 7, 8.

57) Bk. A. Abriel, **Voyages Archéologiques dans la Turquie Orientale**, Paris, 1940, t. II, Pl. LXXXVII - 2.

58) Bk. N. Tabak, a.g.e., Res. 36 - 42.

59) Bu özellikleri gösteren kümbetler arasında şunları sayabiliriz: Ahlat'taki kümbetlerden **Ulu Kümbet'te** (Bk. N. Tabak, a.g.e., Res. 6) üç sıra halinde düzenlenmiş bir mukarnas dizisi saçağı teşkil ediyor. Mukarnas dizisinin alt kısmında bir yazı şeridi, bunun alt kısmında da iki geometrik şerit görülüyor. **Bugatay Ağa Kümbeti'nde** (a.g.e., Res. 25) mukarnas saçağın altında yazı şeridi için ayrılan saha doldurulmamıştır. Bu sahanın altında bir geometrik şerit gövdeyi doluyor. **Erzen Hatun Kümbeti'nde** de (a.g.e., Res. 37) mukarnas saçağın alt kısmındaki yazı şeridi iki geometrik örnekli şerit arasına alınmıştır. **Emir Bayındır Kümbeti'nde** (a.g.e. Res. 55), mukarnas saçağın hemen altında yazı şeridi, onun altında da geometrik bir vşerit gövdeyi dolanmaktadır

Çifte Minareli Medrese Kümbeti'nde (Erzurum), mukarnaslı saçağın alt kısmında, yazı şeridi yerine örnekli bir şerit görülüyor (Bk. R.H. Ünal, **Les Monuments Islamiques...**, Pl. XXXI, Ph. 83). **Döner Kümbet'teki** (Kayseri) saçak da aşağı yukarı aynı düzendedir (Bk. M.O. Arık, a.g.e., Pl. XXXVIII, Res. 20). Aksaray'ın **Bekar Köyündeki Kümbet** ile (a.g.e., XXV-Res. 1), yine Aksaray'ın **Ervah Mezarlığındaki Kümbet** (a.g.e., XXV-Res. 2), iri mukarnaslardan oluşan bir saçağa ve saçak altında bir yazı şeridine sahiptirler. Yazı şeridinin alt ve üstünde süsleme şeridi görülüyor. Ahlat yöresindeki kümbetlerde hayli sık rastlanan saçak altındaki yazı şeridinin, Kayseri kümbetlerinde de yaygın olduğunu görüyoruz. **Huand Türbesi'nde** (Bk.A. Gabriel, **Monuments Turcs d'Anatolie**, C. I, Paris, 1931, Pl. XII - 3) mukarnaslı saçak ve yazı şeridi; **Köşk Medrese Kümbeti'nde** (a.g.e. Pl. XIX - 2, 3), **Ali Cafer Kümbeti'nde** (a.g.e., pl. XXI - 1, 2), **Çifte Kümbet'te** (a.g.e., pl. XXII - 1, 2), **Çifte Medrese Kümbeti'nde** (a.g.e., Pl. XXIII - 2) ve **Anonim Kümbet'te** (a.g.e., pl. XXIV - 2) sadece yazı şeritleri görüyoruz.

60) Bk. B. Karamağaralı, **Ahlat Mezartaşları**, Ankara 1972, s. 99.

61) a.g.e., s. 201, 205.

bin Üstad Havend⁶² adı okunmaktadır. Celme Hatun Künbeti'ndeki imza ya bir de Pehlivan sıfatı eklenmiştir.

Künbet giriş kapısı aralığını örten atkı taşı üzerinde, iki satırlık Arapça bir kitabenin varlığından söz etmiştir. Kitabenin tam metni şöyledir :

١ امر معاوية همد القبه الشريفه ثلاث عز الدين
٢ رسم الرحمة حليمه حاتون في محرم سنة ثمان و تسعين وسبعمائة

Türkçesi : **Melik İzzeddin**, vefat eden **Celme Hatun** adına bu seçkin türbenin yapılmasını 736 yılının muharrem ayında emretti (21 Ağustos - 20 Eylül 1335)⁶³.

Kitabede adı geçen **Melik İzzeddin** hakkında hiçbir bilgi edinemedik. Sayın O. Aslanapa⁶⁴, bu tarihlerde Celâyirli-lerin yöreye hakim olduklarını hatırlattıktan sonra bu zatın Karakoyunlu beylerinden biri olabileceğini söylüyor. Ne Celâyirli ne de Karakoyunlu hükümdarları arasında bu adda biri tainmadığına göre **Melik İzzeddin**'in yöresel beylerden biri olması ihtimali de akla gelmektedir.

Künbet, bugüne kadar yapılan bütün yayınlarda **Halime Hatun Künbeti** adıyla anılmıştır. Yerli halk da yapıyı aynı adla anmaktadır. Yalnız, kitâbedeki ismi **Halime** okunamayacağı da apaçık ortadadır. **Cim**, **lâm**, **mim** ve **he** harflerini ihtiva eden kelimenin **Celme**, **Çelme**, **Calma**, **Culma** vs. şekillerinde okunması mümkündür. **Halime** okunabilmesi için **cim**'in altındaki noktanın üste alınıp harfin **ha** şekline konması ve **lam**'dan sonra **ye** harfinin ilâve edilmesi gerekmektedir. **Celme** ve **Çelme** adını hiç duymamış olmaları muhtemel olan **Gevaşlı** okur yazarlar, kelimeyi **Halime** şeklinde okumuşlar ve künbeti ziyaret eden **Lynch** ve **Bachmann** gibi yabancı

seyyahlara bu şekilde aktarmışlardır⁶⁵. Yayına böylece **Halime Hatun Künbeti** adıyla intikal eden yapı, bugüne kadar aynı adla anılagelmiştir.

Hemen ilâve edelim ki künbeti yaptıran **Melik İzzeddin** gibi, künbetin sahibi **Celme Hatun** hakkında da hiçbir bilgiye rastlamadık. Türk veya Müslüman adından çok moğol kökenli bir ad izlenimi bırakan bu kelime, künbette yatan **Hatun**'un, bu tarihlerde yöreyi ellerinde bulunduran **Celâyirli** soyuna mensup olması ihtimalini hatıra getirmektedir.

ZORTUL KÜN BETİ⁶⁶

Erciş'in yaklaşık olarak beş kilometre kuzey - batısında, eski Erciş - Patnos

62) Bk. a.g.e., s. 203, 207.

63) Kitabeden ilk olarak söz eden **Lynch** (a.g.e., C. II, s.124) **Melik İzzeddin** adını **Şeyh İbrahim** olarak kaydetmiştir. **Bachmann** ise (a.g.e., s. 63), 736 olarak doğru okuduğu hicri yılı miladi yıla çevirirken küçük bir hata yapmış ve 1335 yerine 1332 yılını vermiştir. O. Aslanapa kitabeyi arapça aslıyla birlikte yayınlamıştır (Bk. **Doğu Anadolu**'da..., s. 106). Künbette medfun **Hatun**'un adı ve künbetin inşa tarihi üzerinde yeni teklifler getirdiğimiz için metni tekrar ele almayı gerekli gördük.

İlk olarak künbeti inceleyen **Lynch**, kitabeyi İngilizceye şöyle tercüme etmiştir : «**This mausoleum belongs to the daughter of the ruler here in Vostan, Sheikh İbrahim.**» According to my companion the name of the Lady was **Halimeh**. (a.g.e., s. 124 - 125). Yine aynı yazarın yerlilerden derlediğini söylediği bilgilere göre **Şeyh İbrahim** **Konye** selçuklularından biri olup **Gevaş**'daki cami ile kiliseyi yaptırmıştır (s. 125 - 126).

23 Temmuz - 14 Eylül 1911 tarihleri arasında bölgeyi ziyaret eden **W. Bachmann** da (a.g.e., s. 64) künbette medfun **Hatun**'un adını **Halime** olarak kaydetmektedir.

64) O. Aslanapa, a.g.e., s. 107.

65) **Nitekim Lynch** (a.g.e., s. 125) kitabenin kendisine tercüme edildiğini söylemektedir.

66) Yayına **Patnos Künbeti** adı ile geçen bu künbetin, eski Erciş - Patnos yolu üzerinde yer almasından başka **Patnos** ile bir ilgisi yoktur. Yerli halk arasında, yakınında yer aldığı köyün adına izafeten **Zortul Künbeti** adı ile anılmaktadır. **Vahim** bir yanlışlık olmamakla birlikte künbetin, **Patnos Künbeti** adı ile değil, yöresel adı olan **Zortul Künbeti** adı ile anılmasından daha doğru olacağını düşünmekteyiz.

yolunun solunda, düz bir arazi üzerinde yükselen bu künbetin özel bir adı yoktur. Yakın zamanda onarılarak tamamen harap olmaktan kurtarılmıştır⁶⁷.

Kümbet, kübik bir oturtmalık üzerine inşa edilmiştir Oturtmalığın köşeleri, ortada baklava şekilli düz bir saha ile bunun iki yanında birer üçgen yüzey meydana gelecek şekilde haplanmış düzgün onikigen bir kaide elde edilmiştir⁶⁸ (Res. 29, 30), (Şek. 39). İki kaytan ve bir üçgen profilli silmeden kurulu üçlü silme dizisi, gövdenin oturtmalık ile birleştiği kesimde kümbet çevresini dolanmaktadır. Bu silme dizisi, giriş kapısının içine açıldığı küzey yüzünün biraz dışında yukarı bükülmekte ve giriş kapısı ile üst kısımdaki figürlü süslemeyi bir çerçeve içine almaktadır.

Düzgün onikigen prizma şekilli gövdenin herbir yüzüne, silmelerden meydana getirilmiş dikdörtgen birer çerçeve işlemiştir. Bu çerçevelerden sadece batı yüzeyini ihata edeni bir kaval silmeden, diğerleri ise eğik kesimli içbükey silmelerden teşekkül etmektedir (Res. 30). Ana yönlere isabet eden yüzlere üç pencere ve giriş kapısı yerleştirilmiştir. Yukarıda işaret ettiğimiz gibi giriş kapısı ve müstemilatı, oturtmalık hizasında kümbeti dolanan silme dizisi tarafından kuşatılmaktadır.

Basık bir kemerle örtülü olan giriş kapısının üst kısmına, kalınca bir kaytan silmenin meydana getirdiği bir sağır kemer işlenmiştir (Res. 31). Kemer karnı nebatî ve figürlü süslemeyle doldurulmuştur. Giriş kapısı aralığı ve onun üst kısmında yer alan sivri kemer, zeminden başlayan ve dikdörtgen bir çerçeve meydana getiren düz düzeyli silmelerle kuşatılmaktadır. En dıştaki düz silmede nebatî bir şerit göze çarpmaktadır. Bu çerçevenin üst kısmında, simetrik bir durumda işlenmiş iki arslan figürü görülüyor. Arslanların kuyrukları birer ejderha başı ile son bulmaktadır.

Doğu, batı ve güney yönlerine isabet eden yüzlere açılmış olan pencerelerden batı ve güneydeki düzen bakımından birbirine benzemekte; doğu penceresi ise ayrı bir özellik arz etmektedir. Batı penceresinde (Res. 32), tek kaytan silmeden oluşan dış çerçeveden sonra, bir nebatî süsleme şeridinin oluşturduğu ikinci bir çerçeve görüyoruz. İkinci çerçevenin içinde kalan sahada, pencerenin üst kısmında, eğik kesimli bir silmeden meydana getirilmiş bir sağır kemer göze çarpıyor. Kemerin içi karışık nebatî örneklerle süslenmiş, bir pano haline getirilmiştir. Kemerin üst kısmında, çift başlı bir kartal figürü görülüyor.

Güney penceresi, düzen yönünden batı penceresine benzemektedir (Res. 33). Burada da, eğik kesimli düz satırlı silmeden meydana getirilmiş dış çerçevenin içinde, nebatî şeritten ikinci bir çerçeve görüyoruz. Pencerenin iki yanında başlanmış durumda olan şeritler üst kısımda tamamlanmamıştır. Atkı taşı ile örtülü olan pencere açıklığının üst kısmına, burmalı kaytan silmeden bir sağır kemer işlenmiş ve kemer kalınlığı geometrik bir örnekle doldurulmuştur. Kemerin üst kısmında, geometrik, örneklerle süslü yıpranmış bir gülbezek görülüyor.

Doğu penceresinin düzeni, diğer iki pencereye kıyasla farklılıklar göstermektedir. Burada da, eğik kesimli düz satırlı silmelerden meydana getirilmiş dış çerçeveden başka nebatî bir şeritin oluşturduğu ikinci bir çerçeve görülmekle beraber, pencere açıklığının üst kısmında gördüğümüz sağır kemer ortadan kalkmıştır. Burada kemerin yerini beşgen bir kesme taş almaktadır. Beş-

67) A.Ş. Beygu, 1931 yılında kümbeti ziyaretinde, doğu penceresi ile külahın bir kısmını yıkık bulmuştur (*Ahlat Kitabeleri*, İstanbul, 1932, s. 60). O. Aslanapa da bu bilgiyi teyid etmekle ve çatının üst kısmının yıkık olduğuna işaret ederek kümbetin oldukça harap olduğunu söylemektedir (a.g.e., s. 106).

68) Mukayese için bk. s. 43, Kadem Paşa Hatun Kümbeti, Res. 36 - 37.

genin üst iki kenarı, ortaları çukur dai-revi yumrulardan meydana gelen alışılmış bir örnekle süslenmiştir⁶⁹. Beşgenin üst kısmında, geometrik düzende tanzim edilmiş nebati unsurlarla süslü bir gül-bezek görüyoruz.

Pencereler arasında, ve pencerelerle taçkapı arasında kalan yüzlerin hepsi aynı düzene sahiptir (Bk. Res. 29, 30). Eğri kesimli düz satırlı silmelerden meydana getirilmiş çerçeveler içine alt ve üst uçları istiridye kabuğu örneği ile son bulan üçgen profilli birer niş yerleştirilmiştir. Nişlerin alt ve üst kısımlarına, istiridye kabuğu örneklerinin iki yanındaki üçgen sahalara nebati dolgu örnekleri işlenmiştir.

Künbetin saçak kısmında gövdeyi dolanan bir yazı şeridi görüyoruz. Yazı şeridinin üstünde yer alan kaytan silme, şeritle birlikte gövdeyi dolandırıyor. Onikgen ehramî külâh üzerine, kalın kaytanlardan bir sıra baklava örneği ve bunlara bağlı dikey çubuklar işlenmiştir.

Son onarım sırasında inşa edilen sekiz basamaklık bir taş merdivenle künbetin üst katına çıkılmaktadır⁷⁰. İç hacim mdaire plânlı olup yarım küre şekilli basık bir kubbe ile örtülüdür. İç duvarlar da düzgün kesme taşlarla kaplanmıştır. Gövde profilinden kubbeye geçiş belirtilmemiştir. Güney penceresi kible istikametinde yer aldığından, mihrap yerinin ayrıca işaretlenmesine gerek görülmemiştir.

Oturmalığın doğu yüzüne bitişik altı basamaklık bir taş merdivenle mumyalığa inilmektedir (Şek. 40). Bu merdiven ve yanındaki ihata duvarı, giriş kapısı önünde yer alan merdiven gibi son onarım esnasında inşa edilmiştir. Mumyalığın sade giriş kapısının kesme taşları yenilenmiştir. Kapıdan itibaren, üç basamaklık ikinci bir taş merdivenden inilerek beşik tonozla örtülü mumyalığa girilmektedir. İç duvarlar kesme taş kaplıdır. Batı duvarına açılmış bir

mazgal mumyalığı havalandırmakta ve bir miktar ışık sağlamaktadır.

Osmanlı öncesi devirden zamanımıza kalan mezar anıtlarının en süslülerinden biri olan künbette, değişik şekil ve vasıfta süslemeler görmekteyiz. Şeritler panolar ve köşe dolguları için seçilen örneklerin büyük bir çoğunluğunun nebati unsurlu örnekler oluşu dikkati çekiyor. Geometrik unsurlu örnekler sınıfına dahil edebileceğimiz sadece iki nümune mevcuttur ve ikisi de güney penceresinin bulunduğu yüzde yer almaktadır. Bunlardan ilki, pencerenin üst kısmındaki kemerin tablasını dolduran panodur ve tamamen kapalı unsurlardan oluşmaktadır (Şek. 41). Örneğin asli ungenler teşkil etmektedir. Sekizgenler, yatay ve dikey paralel hatlar boyunca yerleştirilmiştir. Bunlar arasında kalan boş sahalara da, biribiri içine geçmiş dörder beşgen konulmuştur. Beşgenlerin kolları, sekizgenlerin merkezinde, sekiz sivri kollu birer yıldız meydana getirmektedir. Bu panonun üst kısmında yer aldığını söylediğimiz gülbezek hayli harap durumdadır. Gülbezeği dolduran örnekten çok az bir parça kalmış olmasına rağmen, geometrik bir örnek olduğu anlaşılmaktadır.

69) Bu pencere büyük ölçüde harap olmuş ve son onarım sırasında yeniden inşa edilmiştir. Bu nedenle asli şeklini koruduğu kesim olarak iddia edilemez. Garip süslemeli beşgen kesme taş, son onarım sırasında yerleştirilmiş olmalıdır. Bu pencerenin de diğer iki pencere gibi sivri bir kemerle ihata edilmiş olması en aklı yakın ihtimaldir.

70) Daha önce de belirttiğimiz gibi Van Gölü çevresinde, yakın zamanda onarılan künbetlerin hepsinde, üst kata giriş kapısı önüne birer taş merdiven inşa edilmiştir. Diğerlerinde olduğu gibi bu künbette de böyle bir merdivenin aslında mevcut olmadığını, eldeki eski fotoğraflar gayet açık olarak ispat etmektedir. A.Ş. Beygu'nun (a.g.e., şek. 1) ve O. Aslanapa'nın (a.g.e., s. 111, şek. 5) yayınladıkları fotoğraflarda, oturmalığın üst kat giriş kapısı önünde yer alan yüzünde hiçbir basamak izine rastlamamaktayız. Eski anıtların asli hüviyetlerine müdahale edilerek yapılan onarımların, esere fayda yanında azarar da verebileceğini burada bir defa daha belirtmek isteriz.

Künbetin süsleme şeritlerinde, panolarında ve köşe dolgularında gördüğümüz nebatî unsurlar, Osmanlı öncesi devri mimari süslemesinin asli unsurları olan rûmiler ve palmetlerden ibâret tir. Güney penceresinin içine açıldığı yüzde gördüğümüz yarım kalmış şerit - çerçeve (Res. 33) (Şek. 42) basit bir kıvrımdal örneğine sahiptir. Dolgun rûmilerin uzun uçları helezonu bir kıvrımla son bulmaktadır. Rûmilerin yüzeyleri ve sapsar yivlerle süslenmiştir. Aynı örneğin bir benzerini, giriş kısmını çerçeveleyen süsleme şeridinde görmekteyiz (Res. 31).

Batı penceresini çerçeveleyen şeridin örneği daha karışık bir görünüş arz ediyor (Şek. 43). Burada iki değişik tipte rûmî dizisinin uç uca sıralanması ile elde edilmiş bir örnek görüyoruz. Birinci dizideki rûmiler sık rastlanan tiptendir ve kısa uçları helezoni bir kıvrımla son bulmaktadır. Diğer uç uzamakta, bir diğer rûminin sapı ile birleşmektedir. Bu rûmiler birbirine paralel iki sıra halinde düzenlenmiş olup, şerit içinde uzunlaşmasına zigzaglar meydana getirmektedir. Diğer dizideki rûmilerin lobcukları yoktur ve kısa uçları iyice ufalarak basit bir kıvrım şeklini almıştır. Bu dizi, şerit kenarlarına paralel iki sıra halinde düzenlenmiştir. Birinci dizinin rûmileri arasında yer alan soysuzlaşmış palmetler, ikinci dizinin rûmileri için başlangıç ve bitiş noktası teşkil etmektedir.

Doğu penceresine çerçeve teşkil eden şeritte (Şek. 44), tamamen nebatî unsurlardan teşekkül eden örneğin yer yer geometri kibir karaktere büründüğünü görüyoruz. Örneğin asli unsurlarını iki değişik tipte rûmî, bir çeşit palmet ve bol miktarda kullanılan sapsar teşkil etmektedir. Palmetlerden, dolgun ve helezoni kıvrımlı bir alt lobcuğa sahip olanlar, şeridin üst kenarına ikişer ikişer simetrik bir düzende yerleştirilmiştir. Şeridin alt kenarında, çatallaşan

sapsarın birer ucunda, yine simetrik olarak yerleştirilmiş değişik tipte rûmiler görüyoruz. Bu rûmilerin lobcukları yoktur. İki ucun ayırım noktasında, kısa bir üçüncü uç teşekkül etmektedir. Altta kalan uçlar helezoni bir kıvrımla son bulmakta, uzun uçlar da şeridin üst kenarı boyunca sıralanan diğer tipten rûmilerin sapsarları ile birleşmektedir. Palmetler alışılmış tipte olup lobcukları helezoni yivlerle süslüdür. Örneğin dikkat çeken yanı, palmet ve rûmî kümeleri arasındaki boş sahaları dolduran düğümlerdir. Tek yivli sapsarın meydana getirdiği bu düğümler de, şekil yönünden palmetleri hatırlatmaktadır.

Batı penceresi ihata kemeri içinde yer alan pano ile taçkapı ihata kemeri içindeki panonun örnekleri de nebatî unsurlardan teşekkül etmektedir (Şek. 45, 46). Her iki örnekte kemer re'sinden düşen inen bir eksene göre simetrik bir şekilde düzenlenmiştir. Palmetler ve rûmiler çok değişik şekiller arz etmekte, her iki pano da da sapsar simetri ekseni üzerinde bir düğüm teşkil etmektedir. Burada da palmet ve rûmilerin yüzeyleri yivlerle süslenmiştir.

Künbet gövdesinin dış yüzeyine serpiştirilmiş geometrik ve nebatî unsurlu süsleme şeritleri ve panoların yanısıra, figürlü tezyinat da önemli bir yer işgal etmektedir. Giriş kapısı çerçevesinin üst kısmında yer alan simetrik iki arslan figürü, hayli yıpranmış durumda olmalarına rağmen ana hatları ile seçilebilmektedir (Res. 31) (Şek. 47). Arslanlar sırt sırta vermiş, arka ayakları üzerine oturur durumdadırlar. Gövdeler yandan, başlar profilden resmedilmiştir. Gövdelerin ön kısmı oturdukları zeminden az yukarıdadır. Ön ayakların ikisi, arka ayakların ise sadece biri görülebilmektedir. Kuyruklar, figürün görülmeyen yüzünden yukarıya doğru dikilmekte ve birer ejderha başı ile son bulmaktadır. Arslanların, cepheden tasvir edilen yüzlerinin ayrıntısı bugün bile seçilebilmektedir. Yüzler yuvarlak hatlı,

çeneler yayvandır. Dişler oyularak belirlenmiştir. Burunlar dardır ve kenar konturları göz çukuru kavisi ile birleşmektedir. Figürlerin ikisinde de küçük birer kulak seçiliyor.

Giriş kapısı aralığını ihata eden kemer tablası üzerinde yer alan nebati örnekli panonun içinde, yine simetrik biçimde düzenlenmiş iki kuş figürü görüyoruz (Res. 31) (Şek. 46). Kuşlar yandan resmedilmiş olup kuyrukları panonun alt köşe girintilerini dolduracak şekilde yerleştirilmiştir. Hayvanların geriye dönük başları ilgi çekicidir. Tepeleğinde, öne doğru kıvrılan bir ibik (?), bombeli gagalarının altında da, uçları helezoni bir kıvrımla son bulan uzunca birer sakal görülmektedir.

Künbette, saçığın hemen altında gövdeyi dolanan âyet şeridinden⁷¹ başka kitabe yoktur. Bu nedenle, tarihlleme için künbetin şekil ve süsleme özelliklerinde hareket etme zorunluluğu vardır. Biçim yönünden, **Kadem Paşa Hatun Künbeti** (Erciş) ile olan benzerlik çarpıcıdır. Oturtmalık ve gövde, düzen bakımından adigeçen künbetin tamamen aynıdır. Ölçüler burada biraz daha küçük tutulmuş olmasına rağmen, onikigen gövdenin yüzlerinden sekizine açılmış üçgen profilli nişler, nişlerin alt ve üst uçlarını süsleyen istiridye kabuğu örnekleri, oturtmalık ile gövdeyi ayıran ve giriş kapısını çerçeveleyen silme dizisi, bir beşik tonozla örtülü mumyalık, farklı bir örnekle de olsa kaytan silmelerle süslenmiş onikigen ehramî külâh vs. **Kadem Paşa Hatun Künbeti**'nde de gördüğümüz unsurlardır (Bk. s. 43-46). Burada dikkatimizi çeken husus, künbetin daha zengin ve daha itinalı bir işçiliğe sahip oluşudur.

Süsleme şeritlerinin tahlilini yaparken ayrıntılarıyla tasvir etmeye çalıştığımız künbetin tek geometrik süslemesi (Bk. Şek. 43) tamamen kapalı hatlardan (beşgenler ve sekizgenler oluşmaktadır. **Celme Hatun Künbeti**'nde gördüğümüz (Bk. s. 31), değişik boy ve şekil-

de sekizgenlerden oluşan şerit dolayısıyla işaret ettiğimiz gibi, bu devir mimari süslemesinde sadece çokgenlerden meydana gelen geometrik şeritlere oldukça sık rastlanmaktadır.

Künbetin nebati örnekler süslü şerit ve panolarının hepsinde, palmet ve rûmî yüzeylerinin yivlerle zenginleştirilmiş olduğuna dikkati çekmiştir. Geç devir özelliği olarak bildiğimiz örneklerdeki irileşme de dikkat çekmektedir. Ayrıca, erken Osmanlı öncesi devir mimari süslemesinde bol bol kullanılan geometrik unsurlar oldukça azalmış, sadece bir pano ve gülbezeği inhisar etmiştir. Geç devir süsleme özelliklerinden olan örneklerin tabakalaşması baroklaşması, ışık gölge tesirinin artması ve nebati unsurların geometrik bir karaktere bürünmesi gibi özelliklere burada rastlamıyoruz. Bu da kanımızca künbetin Selçuklu sanatı geleneklerinin yüzyıllar boyu sadakatla devam ettirildiği bir yörede inşa edilmiş olması ile açıklanabilir⁷².

Osmanlı öncesi devri mimari süslemesinde figürlü örneklerin menşee ve anlamları üzerinde hayli yorum yapılmış ve bu konu çeşitli tartışmalara sebep olmuştur. Burada bu konunun ayrıntılarına inmeyeceğiz. Bu konuda çok sayıda makale yayınlayan G. Öney'in bu künbette gördüğümüz figürlerle ilgili fikir ve gözlemlerini nakledip kendi görüşümüzü belirtmekle yetineceğiz⁷³.

71) Kur'an-ı Kerim, IX/22.

72) Selçuklu ve Beylikler devri mimari süslemesinde nebati unsurların önemi hakkında daha ayrıntılı bilgi için bk. R. H. Ünal *Anadolu Selçukluların ve Beylikleri...*, s. 132 vd.

73) Bu konuda G. Öney'in yayınladığı makalelerden birkaçını sayalım: **Niğde Hüdavent Hatun Türbesi Figürlü kabartmaları**, (Die figurenreliefs an der Hudavent Hatun Türbe in Niğde), *Bulleten XX XI* (1967), s. 144-167; **Anadolu Selçuk Sanatında Ejder Figürleri**, (Dragon Figures in Anatolian Seljuk Art), *Bulleten XX XII* (1969), s. 171-216; **Anadolu Selçuk Mimarisinde Arslan Figürü** (Lion Figures in Anatolian Seljuk Architecture), *Anadolu (Anatolia)*, XIII (1969), Ankara, 1971, s. 1-67.

Anadolu Selçuklu sanatında bol miktarda örneklerini gördüğümüz arslan heykel ve kabartmalarının menşei, işleniş tekniğine dayanılarak Avrasya hayvan süslemelerine götürülmüştür⁷⁴. Hayvan tasvirlerinin özellikle Moğol istilasından sonra çoğalmasa, Şaman kültüründe yaşamaya devam eden Avrasya hayvan tasviri geleneğinin Moğollarla birlikte yeniden Anadolu'ya gelmesi ve yeni bir canlılık kazanmasıyla açıklanır. Anadolu'da yaşamış muhtelif kavimlerin bıraktıkları eserlerde de rastladığımız arslan kabartmalarının⁷⁵ menşei üzerinde durmaktansa bir anlamları olup olmadığı üzerinde durulmalıdır. Şimdiye kadar yapılan araştırmalarda, genellikle şaman kültürüne dayanarak bu hayvan tasvirlerine bir anlam vermeye çalışılmıştır⁷⁶. Şaman kültürü kuvvetli bir etki unsuru olarak kabul edilebilir. Fakat bir İslâm anıtında rastladığımız hayvan tasvirine, Şaman kültüründe sahip olduğu sembolik anlamı atfetmek ve bu figürün anıtı inşa edenler tarafından sembolik anlamına dayanılarak işlendiğini ileri sürmek kanımızca hatalı olacaktır.

Şaman inancına göre arslan, Şaman gökyüzü ve yeraltı seyahatinde yardımcı olur. Bu inanışa dayanılara, bazı künbetlerde ve mezar taşlarında görülen arslan figürlerinin, ölüye gökyüzü seyahatinde yardımcı olur inancıyla resmedildikleri ileri sürülmüştür⁷⁷. İslâm inançlarıyla bağdaşmadığı kesin olarak görülen bu davranışın yaygın bir şekilde revaç bulmuş olması kanımızca düşünülemez. Başlangıçta bu amaç ve anlamda kullanılmış olmaları mümkün olan arslan figürleri, Osmanlı öncesi devri mimari süslemesinde tezyinî unsur olarak yaşamaya devam etmiş olmalıdırlar.

Arslan kabartmalarının kuyruklarında görülen ejder başlarına ise kesin bir anlam verilememiştir. Şaman inançlarına göre yeraltı, karanlık ve ay sembolü olan ejderin tamamen aksi yönde sembolleri ifade eden arslan figürü ile

birleşmesi şaşırtıcıdır. G. Öney bu hususta kesin bir yargıya varmaktan kaçınmış, bu birleşimin, Selçuklu sanatında pek çok örneğini gördüğümüz hayvan mücadele sahnelerinin etkisinde meydana gelmiş olabileceğini kaydetmekle yetinmiştir⁷⁸. Kanımızca bu husus, tek tek figürlerin asli anlamlarını kaybetmiş olduklarına bir delil sayılabilir. Aksi takdirde, bir mezar anıtında iki zıt sembolü ifade eden iki unsurun aynı figürde birleşmiş olmalarını açıklamak güç olacaktır.

Çift başlı kartal ve kuş figürleri için de durum aynıdır. Kartalın Ortaasya Türklerince bir totem olarak kabul edildiği, kısır kadınların kartaldan deva diledikleri vs. hatırlanmakta ve bu figürün de Ortaasya menşeli olduğuna işaret edilmektedir⁷⁹. Fakat kartal figürünün, Urartu'lardan başlayarak Selçuklulara kadar Anadolu'da gelişmiş uygarlıkların hemen hepsi tarafından kullanılmış olduğunu da gözden ırak tutmamak gerekir. Bu hayvanın muhtelif devirlerde sembol (?) olarak kullanılmış olmasını haşin, yırtıcı ve kuvvetli bir uçucu olmasının insanlar üzerinde uyandırdığı hayranlığa bağlamak kanımızca daha isabetli olacaktır.

Kartal ve kuş figürlerinin mezar anıtlarında kullanılmış olması yine Şaman inançlarına dayanılarak açıklanmaya çalışılmış, «her insanın kuş şeklinde bir koruyucu ruhu olduğu» inancının bir devamı olarak görülmüştür⁸⁰. Arslan figürleri vesilesiyle söylediğimiz gibi Selçuklu figürlü süslemesinde, kuş fi-

74) Bk.G. Öney, *Anadolu Selçuklu Mimarisinde Arslan Figürü*, s. 32 - 37.

75) a.g.e., s. 1.

76) a.g.e., s. 37 - 41.

77) a.g.e., s. 37 - 38

78) Bk. G. Öney, *Anadolu Selçuk Sanatında Ejder Figürleri*, s. 187 - 188.

79) G. Öney, *Anadolu Selçuklu Mimarisinde Arslan Figürü*, s. 39, not 117.

80) G. Öney, *Niğde Hüdavent Hatun Türbesi...*, s. 152.

gürlerinin de öyle bir anlam atfedilerek kullanılmış olduğunu zannetmiyoruz. Türklerin, daha önceki kültür çevrelerinde çeşitli sembolik anlamlarıyla kullanılmış oldukları bu figürler, İslâmiyeti kabul ederek girdikleri yeni kültür çevresinde de kullanılmış, fakat bu arada figürler sembolik anlamlarını kaybetmişlerdir.

Künbette herhangi bir tarih kitâbesine rastlanmadığını yukarıda söylemiştik. Karşılaştırma unsuru olarak elimizdeki en yakın örnek Kadem Paşa Hatun Künbeti'dir. Yalnız burada süsleme yönünden gördüğümüz farkları da hesaba katmak durumundayız. Zortul Künbeti'nin Kadem Paşa Hatun Künbeti'ne nazaran çok daha itinalı ve özentili bir işçiliğe sahip olduğu ortadadır. Zortul Künbeti'nin zengin nebatî ve figürlü süslemeleri Kadem Paşa Hatun Künbeti'nde kaybolmuştur. Bu sonucu künbetteki sadelik kanımızca bir gerilemenin ve iktisadî çöküşün sonucu olmalıdır. Zortul Künbeti'nde oldukça bol kullanılan figürlü süsleme de künbetin tarihlendirilmesinde bir dayanak noktası teşkil edebilir. G. Öney'in tesbit ettiği arslan ve ejder figürlerinin tarihlerine göz atılacak olursa⁸¹, bunlardan büyük bir kısmının XIII. yüzyıla, bir diğer kısmının da XIV. yüzyıla tarihlendiği görülecektir. XV. yüzyıla tarihlenen Tokat Gökmedrese avlusundaki mezar taşında gördüğümüz arslan figürü gayet basit bir görüştü olup konturları oyularak resmedilmiştir⁸². Yine XV. yüzyıla tarihlenen ve Ankara Etnoğrafya Müzesi'nde korunan mezar taşındaki figür ise, çok daha ilkel bir görünüş arz etmektedir⁸³. Bu durumda, oldukça ince ve itinalı bir şekilde işlenmiş olan Zortul Künbeti'ndeki figürleri daha önceki bir zamana tarihlemek yerinde olacaktır. Künbette gördüğümüz nebatî süslemenin karakteri de buna uygun düşmektedir. Sonuç olarak Zortul Künbeti'nin XIV. yüzyıl ortalarına tarihlenebileceğini söyleyebiliriz.

KIZIL KÜNBET

İğdir - Tuzluca yolunun yaklaşık olarak 20 nci kilometresinde, yolun sağında, eski **Sürmeli** harabeleri yer alır. İbr yanı Aras Nehri, diğer yanı da bir sel çukuru ile çevrili olan bu Ortaçağ şehrinde bugün artakalan, birkaç sur parçasından ibarettir⁸⁴. Surlar, Türk Rus sınırını teşkil eden Aras Nehri'ne bakan yüzde daha iyi korunmuştur. Dört taraftan surlarla çevrili olduğu anlaşılan şehir bugün bir taş yığını halindedir ve hiçbir binanın temeli dahi seçilememektedir.

Burada kısaca tanıtmaya çalışacağımız künbet, Ortaçağ şehrini çepeçevre dolanan surların batısında, Aras Nehri yatağına hakim bir düzlükteydi. Yakın zamana kadar sağlam denilebilecek bir durumdaydı. Halk arasında dolaşan rivayete göre, o yörede bir resmî binanın ihşaatım üzerine alan bir müteahhit tarafından yıktırılmış, kesme taşları adigeçen resmî binanın inşaatında kullanılmıştır⁸⁵. Künbet ayakta iken alınan fotoğraflarda, zeminden itibaren yaklaşık olarak 2 m. yüksekliğe kadar olan kesimdeki kesme taşların daha önceden söküldüğü ve ehramî külâhın bir kısmının kesme taş kaplamasının döküldüğü görülmektedir. (Res. 34). Taşları sökülen alt kesimde kübik bir oturtmalığın varlığı, kalan moloz duvar dolgularından anlaşılmaktadır. Oturtmalığın

81) Not 78 ve 79 da zikredilen makalelere bk.

82) Bk. G. Öney, *Anadolu Selçuklu Mimarisinde Arslan Figürü*, s. 23, Res. XXVIII/52.

83) Bk. a.g.e., s. 20, Res XXVIII/53

84) Sürmeli şehri burçlarından bir parça ile Kızıl Künbet'in görülebildiği eski bir resim için bk. Dr. M. F. Kırzioğlu, *Selçukluların Anı-yı Fethi ve buradaki Selçuklu Eserleri*, Selçuklu Araştırmaları Dergisi, III (1970), Res. 4.

85) Bu künbetin varlığından bizi haberdar eden ve elindeki fotoğrafları bize veremek nezaketinde bulunan sayın Dr. M. F. Kırzioğlu'nun ifadesine göre künbetin temelleri halen seçilebilmektedir. Bu kalıntıları yerinde incelemek imkânını bulamadık.

varlığı, kalan moloz duvar dolgularından anlaşılmaktadır. Oturtmalığın köşelerindeki iki yüzeyli pahlar onikigen gövdeye geçişi sağlamaktaydı. Taçkapının bulunduğu cephe hariç, diğer cephelerde herhangi bir süsleme yoktu. Onikigen gövde basık bir görünüşe sahip olmalıydı. Bir kaytan silmeyle belirlenmiş olan saçakta, uçları aşağıya gelecek şekilde sıralanmış, kenarları tırtıklı üçgen şekilli kabartma süsleme unsurları yer alıyordu (Res. 35). Onikigen ehrami külâh düzgün kesme taşlarla kaplıydı. Kesme taşların içerlek yerleştirilmesiyle elde edilen bir kemerleme dizisi külâhı süslemekteydi.

Fotoğrafların alındığı tarihte, giriş kapısının sadece üst çerçevesi yerindeydi. İki yanındaki kesme taşlar ve dolgu duvarın bir kısmı sökülüştü. Kapıyı ihata eden dikdörtgen çerçeve bir dizi silmeden meydana geliyordu. Kapıda niş ve kavsara yoktu. Dikdörtgen çerçeve, iki kaytan ve iki düz satırlı silmeden teşekkül ediyordu. İki kaytan silme arasına alınmış olan düz satırlı silmeler, belirli aralıklarla yuvarlak düğümler teşkil ediyorlardı. Kalan, izlerden, giriş kapısı aralığının yuvarlak bir kemerle son bulduğu anlaşılmaktadır (Res 35).

Vasıfsız bir fotoğraf olmasına rağmen resim 34 de, kümbetin içinde yıkılmış bir mumyalık tonozunun izleri seçilebilmektedir. Varlığı hemen hemen kesin olan mumyalığa hangi cepheden girildiğini bilemiyoruz. Eldeki fotoğraflardan, giriş kapısının yer aldığı cephede, mumyalığa açılan bir kapının bulunmadığı anlaşılmaktadır. Mumyalık girişi, muhtemelen kübik oturtmalığın doğu yüzünde bulunmaktaydı.

Sade bir görünüşe sahip kümbette süsleme unsurları, kapıyı çerçeveleyen silmeler, saçağı çepeçevre dolanan kenarları tırtıklı üçgenler dizisi ve ehrami külâhın yüzlerini süsleyen kemerlemeler dizisinden ibaretti. Kapı söğelerinde başkaca süsleme unsurlarının var-

lığı kesin olarak bilinmemekle birlikte, çerçeveyi teşkil eden silmelerle kapı aralığının yuvarlak kemeri arasındaki çok dar sahaya süsleme şeridi sığdırılmayacağı söylenebilir.

İçten de onikigen bir plâna sahip olduğunu tahmin ettiğimiz yapının iç düzeni hakkında hiçbir fikrimiz yoktur. Kübik oturtmalığı, mumyalığı, onikigen prizmatik gövdesi ve onikigen ehrami kulahı ile kümbet, Osmanlı öncesi devri kümbetlerinin klâsik unsurlarına sahiptir. Dikkati çeken tek husus saçaktaki üçgen süslemelerdir. İran'da, XIII. yüzyılda inşa edilmiş **Radkan Kümbeti**'nde çadır saçaklarını andıran aynı tip süslemelere rastlıyoruz⁸⁶. Kırşehir'de, yine XIII. yüzyıla tarihlenen Melik Gazi Kümbeti'nde⁸⁷, sekizgen gövdeden mahrutî külâhın dairevi tabanına geçişi sağlayan, köşelere yerleştirilmiş üçgen pahlar da Kızıl Kümbet'deki süslemeleri hatırlatmaktadır. Yalnız Melik Gazi Kümbeti'ndeki pahların inşaî bir görevleri olduğunu da unutmamak gerekir.

Kümbetin tarih kitabesi, tamamen yıkılmasından çok önce kaybolmuş olmalıdır. Kümbetin şekil özelliklerinden başka tarihlere dayanak teşkil edebilecek bir özelliği yoktur. Genellikle Van Gölü yöresine inhisar eden onikigen gövdeli kümbetlerin, bu yöre dışında bilinen üç örneğinden birini bu kümbet teşkil etmektedir⁸⁸. Onikigen kümbetlerin XIV. yüzyıl ortalarından XV. yüzyıl ortalarına kadar uzanan bir zaman dilimi içinde inşa edildikleri bilinmektedir. Vaktiyle mumyalığı ve oturtmalığı mevcut olan bu kümbeti de aynı zaman dili içine tarihlemek mümkün görünmektedir.

86) Resim için bk. E. Diez, **Churasanische Baudenkmaeler**, Berlin, 1918, Resim, 6.

87) Resim için bk., A.S. Ülgen, **Kırşehir'de Türk Eserleri**, Vakıflar Dergisi, II (1942), Res. 22.

88) Diğer örnekler için bk. Behramşah Kümbeti s. 53.

KADEM PAŞA HATUN KÜN BETİ

Erciş - Van karayolu ile Patnos - Van karayolunun kesiştiği noktada, Erciş'in 1 - 2 km. doğusunda, yolun sağındadır. Yakın zamanda önemli bir onarım geçirmiştir. Bu onarım sırasında oturtmalığın ve gövdenin dökülen ve aşınan taşları yenilenmiş, üst kat ve mummyalık giriş kapıları önüne taş merdivenler inşa edilmiş⁸⁹. künbetin içinde yer aldığı bahçeni netrafıda bir duvarla çevrilmiştir. (Res. 36, 37).

Künbetin onikigen gövdesi kübik bir oturtmalık üzerinde yükselmektedir (Şek. 48). Düzgün kesme taşlarla inşa edilmiş olan oturtmalığın köşeleri, ortada baklava şekilli bir yüzey ile bunun iki yanında birer üçgen yüzey elde edilecek şekilde pahlanmıştır. Böylece onikigen gövdeye geçiş sağlanmıştır. Oturtmalık ile künbet gövdesinin birleştiği hat bir sıra kaytan silme ile belirtilmiştir.

Künbet gövdesinin oniki yüzünden herbiri (giriş kapısının bulunduğu yüz hariç) eğik kesimli bir silmeden meydana getirilmiş dikdörtgen bir çerçeve ile süslenmiştir. Ana yönlere tesadüf eden doğu, batı ve güneydeki panoların içine birer pencere açılmış, kuzeydeki yüze de giriş kapısı yerleştirilmiştir. Bu yüzler arasında kalan toplam sekiz yüze de üçgen profilli birer niş açılmıştır. Nişlerin alt ve üst uçları istiridye örnekleriyle son bulmaktadır. § İki ince silme ile işaretlenen künbet saçağı, sade bir görünüme sahiptir. Onikigen ehramî külâh, yüzeyleri birbirinden ayrıran dikey hatlar boyunca yerleştirilmiş kaytan silmelerle süslenmiştir. Dikey bir doğrultuda uzanan bu kaytanlar, ehramî külâhın tepesinde birleşiyorlar (Res. 36, 37). Kaytanlar arasında kalan üçgen yüzeyler iç satırları oyularak meydana getirilmiş ikişer adet sağır kemerle süslenmiş olup, kemerlemelerin herbiri içine birer gülbezek yerleştirilmiştir. § Yüksek tutulmuş oturtmalık

nedeni ile üst kat giriş kapısı toprak seviyesinden hayli yukarıda kalmaktadır. Üst kata, oturtmalığın kuzey yüzüne dayalı altı basamaklık bir taş merdivenle çıkılmaktadır. Giriş kapısının içinde yer aldığı cephe, künbet gövdesi ile oturtmalığı ayıran silme dizisinin yukarıya doğru devam ettirilmesiyle meydana getirilmiş bir çerçeve içine alınmıştır (Res. 38). Giriş kapısı söğelerinde herhangi bir kademelenme yoktur. Söğeler enlice bir süsleme şeridi ile belirlenmiştir. Bu şerit, giriş kapısının örten sivri kemerin kavsini takip etmektedir. Giriş kapısının üst kısmındaki düz sahada, düzensiz bir şekilde istif edilmiş bir kitabe görülüyor (Res. 39). Altı satırdan oluşan kitabenin ilk üç satırı ensiz ve sola kaymış durumdadır. Bu satırların sağında kalan sahaya süslü bir besmele işlenmiştir. Kitabenin kalan üç satırı, kapı cephesini baştan başa kaplamaktadır⁹⁰.

İçten dairevi bir plâna sahip olan künbet, yarı mkâre şekilli bir kubbe ile örtülüdür. Bu nedenle herhangi bir geçiş unsuruna ihtiyaç hasıl olmamıştır. Ana yönlere isabet eden yüzlere açılmış pencereler, içeriden birer atkı taşıyla örtülüdür. Pencerelere ve giriş kapısına, yakın zamanda birer demir kafes takılmıştır. Kible yönüne isabet eden pencere nedeni ile mihrap yoktur.

Oturtmalığın doğu yüzü ortasına açılmış basık bir kapıdan mummyalığa girilmektedir (Şek. 49). Çevredeki toprak seviyesinin yükselmiş olduğundan, toprak altında kalmış olan mummyalık girişine ulaşmak amacı ile son onarım sırasında beş basamaklık bir merdiven ve bir çevirme duvarı inşa edilmiştir.

89) Bu yöredeki künbetlere onarım sırasında eklenen merdivenler hakkındaki görüşümüz için bk. not 3.

90) Giriş kapısı aralığını örten sivri kemerle, adı geçen kitabe arasında kalan üçgen sahalardan sağdakinde halen görülen yazılar tamamen haraptir ve kaç satırdan ibaret olduğu seçilememektedir.

Mumyalık bir beşik tonozla örtülü olup, batı duvarına açılmış bir mazgalardan ve giriş kapısından ışık almaktadır. Bugüne mumyalık içinde herhangi bir mezar izine rastlanmıyor.

Kümbette göze çarpan süsleme unsurları şunlardır: gövdenin dış yüzlerine yerleştirilmiş panolar; silmeler; mahrutî külâh üzerindeki kemerlerle; kapı söğelerine işlenmiş nebatî şerit külâhta görülen gül bezekler. Kapı sögesini süsleyen nebatî şerit (Res. 39). Zortul Kümbeti'ndeki şeritin hemen aynısıdır (Bak. Şek. 44). Rumî ve palmetlerden oluşan örnek bir fisto şeridi meydana getirmektedir. Simetrik bir şekilde düzenlenmiş rumiler arasında, münavebe ile palmetler ve düğüm örnekleri yerleştirilmiştir. Düğüm örneklerini meydana getiren saplar birer yivle belirlenmiş, palmet ve rumilerrin yüzeyleri de yivlilerle süslenmiştir. Kitabeye başlangıcına yerleştirilen süslü besmelenin sapları örülerek bir şerit havası verilmiştir, şeritler arasında simetrik palmetler konulmuştur. (Şek. 50)

Gövdeye açılan üç pencere de aynı şekilde tanzim edilmiştir. Pencere açıklığını örten atkı taşları, burmalı bir kaytanın meydana getirdiği bir sivri kemer içine alınmıştır. (Res. 40). Doğu ve güney pencerelerinin kemer alınlıkları üzerinde birer; batı penceresinde ise biri alınlık diğeri de kemer re'sinin üst kısmında olmak üzere iki gülbezek görülüyor. Bu gülbezeklerin hepsi radyal sistemde düzenlenmiş iki tip örnekle süslüdür. Bunlardan tamamen geometrik olan ilki (Şek.51) tabalaşmış kapalı sistemlerden teşekkül etmektedir. İççe geçmiş dört sivri kollu iki yıldızla dairevi bir düğüm dizisinden oluşan ikinci tip gülbezek örneğinin ortasına, tabii görünüşlü sekiz yapraklı bir çiçek örneği yerleştirilmiştir. (Şek. 52).

Dört pencerenin de üst kısımlarında, aynı geometrik örnekle süslü birer dikdörtgen pano görülüyor (Res. 40). düzgün sekizgenlerle beşkenlerle oluşan bu örnek, Zortul Kümbeti güney penceresinde gördüğünüz örneği aynen tekrar etmektedir (Bk.Şek.41).

Onikigen prizmatik bir gövdeye ve onikigen ehramî bir külâha sahip kümbetlerin, Doğu Anadolu yöresine has özellikle gösterdiğine **Celme Hatun Kümbeti**'nden söz ederken işaret etmiştik (Bk.s.31). Gövdede, pencereler ve giriş kapısı arasında kalan yüzlere oyulmuş üçgen profilli nişler, Celme Hatun Kümbeti'ndeki düzeni aynen tekrarlamaktadır. Burada da nişlerin alt ve üst uçları birer istiritye kabuğu örneğiyle son bulmaktadır. Ehramî külâh üzerinde görülen kemerlemeler de Doğu Anadolu Kümbetlerine has bir özelliktir. Van Gölü⁹¹ ve Erzurum yöresinde⁹² leme ve silmelerle süslü külâha, bu yöreler dışında sadece **Döner Kümbet**'de⁹³ rastlıyoruz.

Giriş kapısı kemerinin üst kısmında yer alan altı satırlık Arapça kitabe (Res. 39), ilk olarak A.Ş. Beygul tarafından yayınlanmıştır⁹⁴. Fakat yapekçok örnekle temsil edilen kemerzarın kendisinin de işaret ettiği gibi

91) Örneğin **Celme Hatun Kümbeti** (Gevaş) (Bk. Res. 24), **Ulu Kümbet** (Ahlat) (Bk. N. Tabak, a.g.e., Res. 4), **Hasan Padişah Kümbeti**, (Ahlat) (Bk. a.g.e., Res. 10), **Hüseyin Timur Kümbeti** (Ahlat) (Bk. a.g.e., Res. 19), **Bugatay Ağa Kümbeti** (Ahlat) (Bk. a.g.e., Res. 25), **Keşiş Kümbeti** (Ahlat) (Bk. a.g.e., Res. 44) gibi.

92) Yakutiye Medresesi'ne bitişik Kümbet (Erzurum) (Bk. R.H. Ünal **Monuments Islamiques Anciens...**, Pl XVIII, Ph. 43), Çifte Minareli Medrese'ye bitişik Kümbet (Erzurum) (Bk. a.g.e., Pl. XXVII, Ph. 69), **Mama Hatun Kümbeti** (Tercan) (Bk. a.g.e., Pl. XLV, Ph. 128, 129) gibi. Aynı tipte kemerlemelere, Erzurum **Kale Mescidi** kubbesini örten mahrutî külâh üzerinde de rastlıyoruz (Bk. a.g.e., Pl. IV, Ph. 7, 8)

93) Resim için bk. A. Gabriel, **Manuments Turcs d'Anatolie**, C.I, Paris, 1931, Pl, XX - 1.

94) Bk. A. Ş. Beygu, **Ahlat Kitabeleri**, s. 61

teklif edilen metin eksiktir ve okunuşu sıhhatli değildir. Kitabeyi yeniden yayınlayan Sayın O. Aslanapa⁹⁵, okunuşunda şüphe edilen bir iki kelime dışında tam ve sıhhatli bir metin vermektedir. Bu nedenle kitabe metnini burada bir defa daha yayınlamayı gereksiz bulduk⁹⁶.

Kitabe metnine göre künbet, 863/1458 - 59 yılında ölen **Emir Yar Ali, Şah Mustafa (?)**, **Şah Sevik** ve anneleri **Kadem Paşa Hatun** için yaptırılmıştır. Kitabede bu künbetin **Cihan Şah**'ın hükümdarlığı zamanında inşa edildiği de kaydedilmiştir⁹⁷. Yine kitabeye göre künbeti yaptıran **Emir Rüstem ibn el-Emir Devlet Yar**'dır. Bu zat, Celayirli Sultan Ahmet'in emirleri arasında adı geçen Emir Devlet Yar olmalıdır⁹⁸. Celayirli devleti ortadan kalktıktan sonra dağılan celayirli emirleri Karakoyunluların hakimiyeti altına girince, Emir Devlet Yar'ın oğlu Emir Rüstem ve ailesi de Erciş'e yerleşmiş olmalıdır. Kitabeden bu künbette yattıklarını ve Emir Rüstem'in kardeşleri ve akrabası olduklarını öğrendiğimiz beş kişiden beşinin de 863/1458 - 59 yılında vefat etmiş olmaları dikkat çekicidir. Asil bir aileye mensup olan bu zevatın bir katliama kurban gitmiş olmaları hatıra gelmektedir.

GÜTGÂH KÜN BETİ

Erciş'e yaklaşık olarak 30 km. mesafede Erciş-Adilceviz şosesinden sağa ayrılan bir yol Norşin, Gütgah, Zekzek, Gürgüs vs. köylerine ulaşmaktadır. Erciş-Adilceviz şosesine 1 km. mesafede, soldaki tepenin eteğine yaslanmış bir künbet harabesi görülmektedir. Erciş'te konuştuğumuz yerli halk künbetin belirli bir adı olmadığını söylemektedir. Biz bu künbete, yakınında yer aldığı köyün adına izafeten **Gütgâh Künbeti** adını verdik⁹⁹.

Van Gölü'nün bu kesimindeki dar kıyı ovasının kenarında yer alan künbet, meyilli bir arazi üzerindedir. Gövdenin kesme taşlarından bir kısmı halen yerli yerinde ise de, külâhın kesme taş kaplaması tamamen dökülmüştür. Güney ve batı pencerelerinin birer söğesi ayakta kalabilmiş, buna mukabil doğu penceresiyle taçkapının söğeleri yok olmuştur (Res. 41 - 42). Taçkapının yer aldığı kuzey cephesinin daha çok zarar gördüğü dikkati çekmektedir. Kü-

95) Bk. O. Aslanapa, **Doğu Anadolu'da Karakoyunlu Künbetleri**, s. 105

96) Kitabenin üçüncü satırı sınında

يوسف şeklinde okunmuş olan son

kelimenin (Bk. O. Aslanapa, **a.g.e.**, s. 105) böyle okunması mümkün görülüyor. Verdiğimiz fotoğrafta da tam olarak seçilememekle birlikte

kelimenin رويار veya رويار şek-

linde okunması gerekmektedir. Kitabenin fotoğrafı ile O. Aslanapa tarafından verilen metni karşılaştıran M.K. Özergin, bu kelime için kesin bir okunuş teklif etmemiştir.

97) Karakoyunluların en kudretli hükümdarı olarak kabul edilen Cihan Şah 1439 - 1467 yılları arasında hüküm sürmüş ve 1467 de Akkoyunlu Hükümdarı Uzun Hasan Bey'e yenilerek öldürülmüştür. Cihan Şah hakkında daha fazla bilgi için bk. M. H. Yinanç, **Cihan Şah** İslâm Ansiklopedisi, C. III, s. 173 - 189. Karakoyunlular hakkında toplu bilgi için bk. F. Sümer, **Karakoyunlular**, İslâm Ansiklopedisi, C. VI, s. 292 - 305 ve Prof. Dr. F. Sümer **Karakoyunlular**, C. I, Ankara, 1967.

98) Bk. Prof. Dr. F. Sümer, **Karakoyunlular**, C. I, s. 52 ve 64. Celâyirli Sultan Ahmet ile Karakoyunlu Karayusuf'un ilişkileri çok izgazlı bir seyir takip etmiş ve 813/1410 yılında Sultan Ahmed'in öldürülmesiyle son bulmuştur (**a.g.e.**, s. 86). Sultan Ahmed'in yerine geçen Şah Mahmud bin Şah Veled ancak bir yıl sultanlık edebilmiş 814/1411 yılında Karakoyunluların Bağdad'ı almaları ile Celâyirli Devleti ortadan kalkmıştır (Bk. **Celâyirli**, İslâm Ansiklopedisi, C. III, s. 65).

99) Bu künbetin varlığından bahseden tek yazar A.Ş. Beygu künbeti görmemiştir. «Erciş'in üç saat cenubunda, Görgözü Köyünde, bir künbet ile iki koyun heykelinin olduğunu tahkik ettimse de gidip görmek fırsatına malik olmadım.» (Ahlak Kitabeleri, s. 63)

lâhın tepesi ile içteki kubbenin kilit taşı düşmüş, mummyalık tonozu tamamen çökmüş durumdadır. Son yıllarda sayıları bir hayli artış olan define arayıcıları, kübik oturtmalığın doğu kenarıyla mummyalık zeminini delik deşik etmişler, zaten hayli harap olan künbeti daha kötü bir duruma sokmuşlardır.

Künbet, kübik bir oturtmalık üzerinde yükselen onikigen basık bir gövdeye sahiptir (Şek. 53). Oturtmalığın yüksekliği gövdeye nazaran çok fazla tutulmuş, gövde kısmı kısa kalmıştır. Oturtmalık köşelerde ikişer yüzlü birer pahla techiz edilerek onikigen gövdeye geçiş sağlanmıştır. Gövde ile oturtmalığın birleştiği hat belirlenmemiştir. Gövdenin dış yüzeyleri muhtelif cins silmelerle çerçevelemiş, panolar haline sokulmuştur. Yüzlerden kuzeydekine taçkapı; doğu, batı ve güneydekine de birer pencere açılmıştır. Taçkapının bulunduğu yüz bugün tamamen harap olduğundan (Res. 41), silmelerin profili ve tezyinat hakkında bir fikir edinilememektedir. Pencerelerden batı ve güneydekinin (Res. 43) sağlam kalan birer sögesi ve atkı taşları, söge profilleri ve pencere açıklıkları hakkında bir fikir vermektedir. Doğü penceresinin söğeleri tamamen sökülüştür (Res. 42). Yerinde kalan atkı taşının batı penceresine benzeyişine dayanarak, bu pencerenin de batıdakiyle aynı genişlik ve profile sahip olduğu tahmin edilebilir. Yüksek tutulmuş oturtmalık nedeniyle pencerelerden batı ve güneydeki tamamen; doğudaki de kısmen oturtmalık sınırları içinde kalmaktadır. Güneydeki pencere, üç sıra mukarnastan meydana getirilmiş bir çerçeve içine alınmıştır (Res. 43). Mukarnaslar pencerenin sağ, sol ve üst kenarını dolanmaktadır. Alt kenarda mukarnas yoktur. Düşmüş olan atkı taşı üzerinde süsleme olup olmadığını bilmiyoruz. Batı penceresinin atkı taşında bir tabii çiçek figürü ile bunun iki yanında birer insan başı figürü

(Res. 44); doğu penceresinde ise nebatî örneklı üç gülbezek görülüyor.

Külâhın altı kısımlarının, gövde yüzlerine nazaran çıkıntı teşkil etmesi mahiuti şekilli olduğu izlenimini uyandırmaktadır (Res. 43). Yukarıda da işaret ettiğimiz gibi külâhın bütün kesme taş kaplaması dökülmüş, tepesi de yıkılmıştır. Gövdenin üst kısmındaki kesme taşlar da dökülmüş olduğundan saçak hakkında açık bir fikir edinilememektedir.

Künbet içten dairevi bir plâna sahiptir. Yarım küre şekilli bir kubbe iç mekanı örtmektedir. İçte de duvarlar düzgün kesme taşlarla kaplanmıştır. Dıştan değişik profilli söğelerse sahip pencerelerin içten sade bir görünüşleri vardır. Kible yönünde yer alan pencere aynı zamanda mihrap görevi görüyor olmalıydı.

Kübik oturtmalığın doğu yüzüne açılmış sade bir kapıdan mummyalığa girilmekteydi (Şek. 54). Bugün mummyalık, çöken tonozun taşları ve definecilerinin yığıldıkları molozlarla doludur. Kalan izlerden tonozun doğu-batı yönlü ve kırık kemerli olduğu anlaşılmaktadır. Mummyalık da künbeti diğer kesimleri gibi kesme taşlarla kaplıdır. Bu alt mekân, muhtemelen, oturtmalığın batı yüzüne açılan bir mazgaldan ışık almaktaydı. Bugün pencerenenin alt sögesiyle birlikte bu mazgal da ortadan kalkmıştır.

Tamamen harap durumda olan taçkapı, şüphesiz bazı süsleme unsurlarına sahipti. Bugünkü durumda süsleme pencereler arasındaki panolar; pencereleri çerçeveleyen silmeler; güney penceresi pervazındaki mukarnas şerit, doğu ve batı pencerelerinin atkı taşları üzerindeki gülbezeklerle insan başı figürlerine inhisar etmektedir. Batı penceresinin atkı taşı üzerinde gördüğümüz iki insan başı figürü (Res. 44). hayli yıpranmış olmakla birlikte sarıh

olarak seçilebilmektedir. Çeneler sivri (sakal ?), burunlar dolgun, gözler badem şekillidir¹⁰⁰. Doğu penceresi atkı taşı üzerindeki üç gülbezektan ortadaki daha irice olup üçü de nebatî unsurlarla süslüdür. Zamanla yıpranmış olan bu gülbezektanların örneği tam olarak seçilememekle birlikte, her üçünün de radyal sistemde düzenlenmiş rümi ve palmetlerden oluştuğu anlaşılmaktadır.

Künbette herhangi bir kitabe ve taşçı markasına rastlanmamaktadır. Taşkapı üzerine yerleştirilmiş olması gereken inşa kitabesi taşkapıyla birlikte yok olmuş olmalıdır. Plân özelliği yönünden Doğu Anadolu ve özellikle Van Gölü yöresine inhisar eden bir gruba dahil olan kümbet¹⁰¹ ana hatlarıyla **Kadem Paşa Hatun Kümbeti**'ni hatırlatmaktadır¹⁰². Kübik oturtmalık ve onikigen prizma şekilli gövdeyi dıştan süsleyen silmelerle çerçevelenmiş panolar iki kümbet arasındaki benzerliği daha çarpıcı bir hale getirmektedir. **Kadem Paşa Hatun Kümbeti**'ndeki üçgen profilli nişler bu kümbette kaybolmuş, kübik oturtmalık ölçüsüz bir şekilde yükseltilerek gövde ile oturtmalık arasındaki oran bozulmuştur. Bu nedenle Gütgah Kümbeti'nin **Kadem Paşa Hatun Kümbeti**'nden kısa bir süre sonra, yani XV. yüzyılın sonlarına doğru inşa edilmiş olduğu kabul edilebilir.

MİCİNGİRT KÜMBETİ

Horasan-Karakurt şosesinin yaklaşık olarak 20. km. sinden kuzeye ayrılan köy yoluna girildiğinde, sırasıyla Maksutçuk, İslâmşor ve Saatköy köylerinden geçilerek, bugün **Aşağı Micingirt** adıyla anılan bir köye varılır. Bugünkü köy, sarp bir kaya üzerinde yükselen bir Ortaçağ kalesinin eteğinde kurulmuştur¹⁰³.

Kalenin doğu yönündeki yamaçta, küçük bir düzlük üzerinde yer alan kümbet yakın zamana kadar hayli sağlam bir durumdaydı. A.Ş. Beygu'nun

yayınladığı fotoğrafta¹⁰¹ kümbet külahının sağlam durumda olduğu açıkça görülüyor. Bugün kümbetin sadece gövdesi ayakta. Kubbe ve ehamî külah tamamen çökmüş durumdadır. (Res.45)

Yağmur sularının yamaç boyunca sürüklediği toprak, kümbetin batı yönündeki zemini hayli yükselmiştir. Buna mukabil doğu yönündeki seviyede fazla bir yükselme olmamıştır. Bu yönde gördüğümüz yatay yivli ve silmeli birkaç kesme taş, yiv ve silmelerin bu hizada gövdeyi dolandıklarına ve gövde başlangıcını belirlediklerine işaret eder. Bu silme hizasından saçağa kadar olan gövde yüksekliğinin ve pencerelerin alt hizalarının zemine nazaran yük-

100) İslam sanatında figürlü süslemenin önemi ve anlamı üzerine çeşitli yayın mevcut olmakla birlikte, münhasıran insan figürlerini ele alan ayrıntılı bir inceleme henüz yapılmamıştır. Selçuklu mimari süslemesinde hayvan tasvirlerine daha fazla yer verilmiştir. İnsan tasvirlerinden genellikle kaçınılmış veya tasvirler ilk anda göze çarpmayacak şekilde bir girintiye veya nebatî süsleme şeritleri arasına gizlenmiştir. **Susuz Han** (Burdur - Antalya) taşkapısındaki melek figürlerinin, **Hüdavend Hatun Kümbeti**'ndeki (Niğde) harpilerin, Sivas **Darüşşifası** ana eyvanının iki yanındaki figürlerin, **Melik Turan Darüşşifası** (Divriği) taşkapısı cephesinde görülen örgülü saçlı figürlerin kozmolojik anlamları olduğu öne sürülmektedir (Bk. S. Ögel, **Anadolu Selçuklularının Taş Tezyinatı**, Ankara, 1966, s. 91). İlk bakışta göze çarpacak şekilde işlenmiş olan bu istisnai insan figürlerine, **Bimarhane** (Amasya) taşkapısı kilit taşı üzerindeki bağdaş kurmuş insan figürü ile **Gütgah Kümbeti**'ndeki insan başı figürlerini de ekleyebiliriz.

101) Bk. Celme Hatun Kümbeti s. 31

102) Bk. s. 43 - 45

103) Evliya Çelebi'nin Micingirt Kalesi ile ilgili olarak verdiği birkaç satırlık bilgi tatmin edici değildir (Bk. **Evliya Çelebi Seyahatnamesi**, türkçeleştiren Z. Danişman, C. IV, İstanbul, 1970, s. 22). Kalede bir cami, bir küçük hamam ve bir de hanın varlığından bahsedilmekte, dört köşe bir yapı olduğu söylenmektedir. Sur dışında, derin bir sel yatağının üst kısmında yer alan kümbetten bahis yoktur. Kalenin genel görünüşü için bk. İ. H. Konyalı, **Erzurum Tarihi**, İstanbul, 1960, s. 494.

104) A.Ş. Beygu, **Erzurum Tarihi, Anıtları, Kitabeleri**, İstanbul, 1936, s. 238, Şek. 78.

şekliklerinin normal oranlar içinde oluşu, künbetin bir oturtmalığa sahip olmadığını göstermektedir. Kanımızca anıt tamamen toprağa gömülü kare bir temel üzerinde yükselmektedir. Gövde onikigen prizma şeklindedir. Bütün yüzler, kalın bir çift kaytanla meydana getirilmiş sivri kemerlemelerle süs-lüdür. Kaytanlar, kemer ayaklarının başlangıç noktalarında, kısa ve keskin bir girinti yapmaktadır. Böylece kaytan silmeler, yüzeyleri ayıran köşelerde birer gömme sâtuncuk hüviyeti kazanmaktadır.

Künbet gövdesini süsleyen kemerlemeler içine, münavebe ile pencereler ve üçgen profilli nişler yerleştirilmiştir (Şek. 55). Gövdede beş adet pencere ve altı adet üçgen profilli niş sayılmaktadır. Pencerelerin şekil yönünden iki gruba ayrıldıkları ve münavebe ile sıralandıkları görülüyor. Pencereler, profilleri ve örtü şekilleriyle birbirlerinden ayrılmaktadır. Daha sade bir profile sahip olan birinci gruptakilerin beşgen prizma şekilli gömme sütuncukları vardır. Üst kısımlarında, üç sıra mukarnastan oluşan küçük birer kavvara görülmektedir. Bu pencerelerden kapının solunda (doğuda) yer alanın kavvarası, bir geçme örneği ile çerçevelenmiştir. Kapının sağında (batıda) ve güneyde yer alan diğer ikisi ise, enlice bir düz silmeden oluşan sivri bir kemerle ihata edilmişlerdir. Daha zengin bir profile sahip olan diğer gruba dahil iki pencerenin söğelerinde, yuvarlak profilli birer gömme sütuncuk görüyoruz. Bir atkı taşı ile örtülü olan bu iki pencerenin üst kısmında, muhtelif şekilli silmelerden müteşekkil bir kemer dizisi ile küçük bir kavvara meydana getirilmiştir. Her iki gruba dahil pencerelerin mukarnaslarında kızıl kahverengi taşlar kullanılmıştır. Büyük ekseriyeti bej renkli kesme taşlarla kaplanmış gövdenin dış yüzeyinde yer yer süsleme unsuru olarak kahverengi kesme taş kullanıldığı görülmektedir.

Pencereleri münavebe ile takip eden üçgen profilli nişler ince uzun bir görünüştedir. Üst kısımları birer istiridye kabuğu örneğiyle son bulmaktadır. Böylece elde edilen küçük kavvaralar, kapının sağ ve solundaki nişlerde basit bir geçme örneği ile ihata edilmiştir (Res. 46). Nişlerin boyları eşit olup hepsinin alt uçları aynı hizadan başlamaktadır.

Künbet gövdesinin dış yüzeyini dolanan kemerleme dizisinin hemen üstünde, kızıl kahverengi kesme taşlar üzerine işlenmiş bir geometrik şerit görülmektedir (Res. 47). Bu şeritin üst kısmında yer alan saçak, iki sıra mukarnas ve bir geçme örneğinden oluşmaktadır. Künbeti dıştan örten ehrami külâhtan bugün hiçbir şey kalmamıştır.

Gövdenin kuzey yüzüne açılan taçkapı, kaytanlardan meydana getirilmiş bir geometrik şeritle çerçevelenmiştir (Res. 46). Çerçeveden sonra, iki adet eğik kesimli ve bir kaytan silme yardımıyla içeriye doğru bir kademelenme elde edilmiştir (Şek. 55). Kapı söğeleri bugün mevcut değildir. Mihrabiye yok-

105) Künbeti dıştan örten külâhın ehrami olması gerekir. A.Ş. Beygü'nun yayınladığı resim bu hususta kesin bir fikir edinmemize imkân vermemektedir. Bununla birlikte külâhın ehrami olduğunu şu noktalara dayanarak kesinlikle söyleyebiliriz. Külâh mahrutı olsaydı, künbet gövdesinin kemerlemelerin üstünde kalan kısmının dairevi bir profile sahip olması gerekirdi. Nitekim, Yakutiye Medresesi'ne (Erzurum) bitişik künbette (Bk. R. H. Ünal, *Les Monuments Islamiques*., Pl. XVIII, Ph. 43; Çifte Minareli Medrese'ye (Erzurum) bitişik künbette (Bk. a.g.e., Pl. XXXI, Ph. 83); Emir Saltuk Künbeti'nde (Erzurum) (Bk. a.g.e., Pl. XXXV, Ph. 56) durum böyledir. Halbuki bu künbette, kemerlemelerin üst kısmında kalan sahanın da onikigen prizma şeklinde olduğu görülmektedir (Res. 47)' Diğer yandan, Doğu Anadolu yöresine has bir özellik olarak gelişen onikigen prizma gövdeli künbetlerden gerek bu yazı çerçevesi için de ele alınanlar, gerekse Ahlat'da mevcudiyetleri bilinenler hepsi mahrutî değil ehramî bir külâha sahiptirler. Örneğin *Erzen Hatun Künbeti* (Bk. N. Tabak, a.g.e., R. 37) ve *Keşiş Künbeti*'nde (Bk. a.g.e., R. 44) olduğu gibi

tur, Taçkapı nişi, hızlı kahverengi taşlara oyulmuş, beş sıra mukarnastan oluşan yayvan bir kavsara ile örtülüdür. Beş renkli kesme taşlardan meydana gelen kavsara ihata kemeri, düz bir silmeden ibarettir.

Künbet içten dairevi bir plâna sahiptir. (Şek. 55). İç duvarlar da düzgün kesme taşlarla kaplıdır. Pencereleer sade birer açıklık şeklindedir. Süsleme unsurları ve kademelenme içeride kaybolmaktadır. Güney penceresinin sağında yer alan beş kenarlı mihrap nişi bir örgü şeridi ile çerçevelenmiştir (Res. 48). Künbetin içi kubbe ve külahtan dökülen molozlarla doludur. Bu nedenle esas zeminin hangi seviyede başladığını kesin olarak tayin etmek mümkün değildir. Mihrap nişi çerçevesinin alt kısmında görülen iki düzgün kesme taş sırası, zeminin daha aşağıda bulunması gerektiğine delildir.

Gerek içerideki moloz yığını, gerekse dışta yükselen toprak seviyesi dikkatli bir araştırmayı engellemektedir. Buna rağmen künbetin bir mummyalığa sahip olmadığı kesin olarak söylenebilir. Zira mummyalık için gerekli oturtmalık yoktur. Oturtmalık mevcut olsaydı, toprak seviyesinin fazla yükselmediği doğu cephesinde izlerini görmek mümkün olurdu. Zaten künbetin bugünkü yüksekliği de bir oturtmalık inşasına müsait değildir.

Künbetteki bütün süsleme unsurlarının geometrik vasıflı oluşu dikkati çekmektedir. Gövdeyi dolanan kemerleme dizisi, üçgen profilli nişler, pencere kavsaralarındaki silme ve mukarnaslar, saçağı teşkil eden iki sıra mukarnas dizisi ve künbetin dış yüzeyine dengeli bir şekilde dağılmış şeritler hep geometrik vasıflı süslemelerdir. Mihrap çerçevesi ve saçaktaki mukarnasların üst kısmında görülen geçme örnekleri birbirine çok benzemekte ve üç adet kaytan silmeden oluşmaktadır (Res. 47, 48). Kaytanların ikisi paralel bir şekilde hareket etmekte, üçüncü kaytan da

bunlar arasından geçmektedir. Pencereleerder birinin kavsarasını (giriş kapısının solundaki, kuzey-doğuya bakan pencere) ve üçgen profilli nişlerden ikisinin (giriş kapısının iki yanında yer alanlar) istirdye örnekli kavsaralarını kuşatan geçme örnekleri de aynı olup halkalar teşkil edecek şekilde birbirine bağlanmış müstakil formlardan oluşmaktadır.

Taçkapıyı ihata eden dikdörtgen çerçeveye üzerinde görülen şerit yuvarlak kaytanlardan oluşmaktadır (Res. 46). Enine kaytanlar, şeriti kare ve dikdörtgenlere bölmektedir (Şek. 56). Şeritin iki kenarında uzanan kaytanlarla, şeriti enine bölen kaytanların kesişme yerleri işaretlenmemiştir. Kenarlar boyunca sıralanan düzgün yarım sekizgenler, kendi aralarında ve şeriti enine bölen kaytanlarla kesişmektedir. Bu kesişme sonucu, dört kollu yıldızları andıran şekiller ve kartuşa benzeyen basık altıgenler meydana gelmektedir.

Künbet saçağını teşkil eden mukarnas sırasının hemen altında gövdeyi dolanan geometrik şerit, yassı kaytanlardan oluşmaktadır (Res. 47). Düzensiz bir görünüş arzeden şeritte üç asli unsur seçilmektedir (Şek. 57). Bu unsurlardan en bariz olanı, şeritin iki kenarı boyunca simetrik olarak yerleştirilmiş yarım sekizgenlerdir. Tamamlanmış şekillerinin ne olabileceği tam olarak kestirilemeyen diğer iki unsur da muhtemelen düzensiz yarım beşgenler ve altıgenlerdir. Bu üç unsurun kendi aralarında ve şerit kenarları boyunca yerleştirilmiş iki yassı kaytanla kesişmeleri sonucu, belirli merkezlerde altı sivri kollu yıldızlar ve kartuş şekilli basık altıgenler oluşmaktadır.

Yukarıda tahlil etmeye çalıştığımız iki şeritte ki unsurlar, Osmanlı öncesi devri mimari süslemesinin özelliklerini taşımakla birlikte, unsurların kesişmesinden meydana gelen şekiller yadırganmaktadır. Düzensiz boşlukların

teşekkül ettiği saçak üstündeki şeritte bu husus daha da belirgindir. Taçkapı çerçevesindeki şeridin yakın bir benzerini **Babşin Han**'da (Bitlis-Tatvan) görüyoruz. Yalnız elimizdeki örnekte, sadece şerit kenarları boyunca uzanan iki kaytanla örneği meydana getiren kaytanların kesişme yerleri işaret edildiği halde, Babşin Han'daki şeritte hiçbir kesişme yeri işaretlenmemiştir¹⁰⁶.

Onikigen prizma gövdeli ve onikigen ehrami külahlı kümbetlerin, Karaman'da **Alaaddin Bey Kümbeti** (790/1388) dışında, Van Gölü yöresine inhisar ettiği bilinmekteydi¹⁰⁷. Micingirt Kümbeti, bu tipin, Van Gölü yöresi dışında bilinen üçüncü örneği olmaktadır. Saçağı teşkil eden mukarnas sıraları, gelenek olarak Ahlat kümbetlerine bağlanmakla beraber¹⁰⁸, bu kümbetlerde, saçak altında gövdeyi dolanan âyet şeridine burada rastlanmıyor. Bu yanı ile kümbet, Erzurum **Çifte Minareli Medrese Kümbeti** ve Kayseri **Döner Kümbet** ile benzerlikler arz ediyor. Kümbet gövdesinde kullanılan iki renkli kesme taş yöresel bir özellik olarak görülmemelidir. Aynı işçiliği Erzurum **Emir Saltuk Kümbeti**'nde de buluyoruz¹⁰⁹.

Kümbette herhangi bir kitabe ve taşçı markasına rastlanmıyor. Onikigen prizma gövdeli kümbetlerden bildiğimiz örneklerin tarihleri XIV. yüzyıl ortalarından XV. yüzyıl ortalarına kadar uzanmaktadır. Micingirt Kümbeti'nde, diğer örneklerde gördüğümüz kübik oturtmalığın bulunmayışı, buna bağlı olarak da mummyalığın kaldırılmış olması, bu kümbetin daha sonraki bir tarihte inşa edilmiş olmasını gerektirir. Bu nedenle Micingirt Kümbeti'ni XV. yüzyıl sonu ile XVI. yüzyıl başlarına tarihlenmenin uygun olacağını düşünmekteyiz.

BUHARALI BEHRAM ŞAH KÜNBETİ

Patnos'u (Ağrı) Tatvan-Erciş şosesini bağlayan yol üzerinde, Sarısu (Aktepe) bucağına bağlı **Kösele Köyü**

yakınındadır. Kümbet, kâyün kuzey kenarında, küçük bir düzlük üzerindedir (Res. 49). Kübik bir oturtmalık üzerinde yükselen gövdenin kuzey yarısı kısmen ayakta (Şek. 58). Kesme taşlarının büyük bir kısmı dökülmüş veya sökülerek başka yapılarda kullanılmıştır.

Kümbetin ayakta kalan kısımları, ilk şekli hakkında, -müphem de olsa- bir fikir vermektedir. Kübik bir oturtmalık üzerinde yükselen gövde dıştan onikigen, içten de dairevi bir plâna sahiptir. Oturtmalığın köşeleri pahlanarak gövdenin onikigen profiline geçiş sağlanmıştır. Kesme taşlarının büyük bir kısmının kaybetmiş olan oturtmalığın kuzey-batı köşesi kısmen sağlamdır ve pahlarla kümbet gövdesine geçiş sadece bu kısımda açık olarak görülebilmektedir.

Giriş kapısı bugün yıkılmış olan kesimde yer alıyordu. Fakat yerini kesin olarak tayin etmek bugün için mümkün görünmemektedir. Ayakta kalan kısımdan, dairevi bir plâna sahip iç mekânın bir kubbe ile örtülü olduğu anlaşılmaktadır (Res. 49). Külâhın şekli hakkında fikir verebilecek herhangi bir ipucuna rastlanmıyor. İçeride halen mevcut taş sanduka (Res.50). bir mummyalığın mevcut olmadığı izlenimini uyarıyor.

Kümbetin halen ayakta olan kesiminde herhanbir kitabe veya süsleme izine rastlanmıyor. Mevcut kesme taşlar üzerinde taşçı markası da görülüyor. Görebildiğimiz tek süsleme unsuru, içerideki taş sandukanın yan yüzlerine işlenmiş iki çiçek örneğinden ibarettir.

Yöresel rivayete göre **Buharalı Behram Şah** adlı bir zata atfedilen kümbet

106) Bk. R. H. Ünal, **Anadolu Selçukluları ve Beylikleri...** s. 128 ve Şek. 140

107) M. O. Arık, **a.g.e.**, s. 72,

108) Bk. Celme Hatun Kümbeti, not. 59

109) Bk. R. H. Ünal, **Les Monuments islamiques..**, Pl. XXV, Ph. 96.

betin bânisi hakkında herhangi bir bilgiye sahip değiliğ. Bu nedenle tarihlemeye tek dayanak künbetin biçimi olmaktadır. Özellikle Van Gölü yöresinde inşa edilmiş olan inikigen prizma şekilli künbetlerden tarihi kesim olarak bilinen ilki 736/1335 - 36 tarihli **Celme Hatun Künbeti**'dir¹¹⁰. Yöresel bir özellik olarak kabul edilen onikigen prizmatik gövdeye Van Gölü çevresi dışında Karaman'da (Allaadin Bey Künbeti), Micingirt'de (Micingirt Künbeti) ve İğdir'a (Kızıl Künbet) rastlıyoruz. Mumyalıktan yoksun sade bir yapı olan bu künbeti XV - XVI. yüzyıllara tarihlemek mümkün görünmektedir.

MEHDİ ABBAS KÜNBETİ

Erzurum'da Emir Şeyh Mahallesi'nde, Çifte Minareli Medrese, Üç Künbetler ve Narmanlı Camisi'nin teşkil ettiği üçgenin ortasında, bir sokak içindedir. On yıl kadar önce onarılarak tamamen harap olmaktan kurtarılmıştır¹¹¹. Kesme taşlarının hemen hemen tamamı yenilediğinden, yeni inşa edilmiş bir yapı görünüşündedir.

Bugünkü durumuyla künbetin o turtmalığı yoktur. A.Ş. Beygu'nun yayınladığı onarımdan önce çekilmiş resimde¹¹², toprak seviyesinde kare bir kaide seçilmektedir. Fakat bu kaidenin künbete temel teşkil etmek üzere inşa edilmiş olması akla daha yakın gelmektedir. Zira künbetin içinde halen mevcut mezarlar, bir mumyalığın mevcut olmadığını açıkça göstermektedir. Gövde, dıştan onaltıgen düzgün prizma şekillidir (Şek. 59). Doğu, batı ve güney cephelerine açılan pencereler, zeminden yaklaşık olarak 2 m. yüksekliktedir. Saçak, üst ve altta bire kaytan silme ve bunlar arasında kalan bir düz satırlı silmeyle belirlenmiştir (Res. 51). Onaltıgen ehamî külâh, künbetin boyutlarına oranla basık kalmaktadır.

Kuzey yüzüne yerleştirilmiş genişce kapıdan künbete girilmektedir. Kapı

aralığı düz bir atkı taşıyla örtülüdür. Atkı taşının dışa bakan yüzü, dikine yerleştirilmiş bir bizi kartuşla süslenmiştir. Artık taşının üst kısmında, kesme taşların dizilişleriyle belirlenmiş bir sağır kemer görülmektedir.

Kapı aralığı içten bir yuvarlak kemerle örtülüdür. Dışta onaltıgen olan künbet gövdesi içte sekizgen bir plâna sahiptir. Doğu, batı ve güney yüzlerine açılmış pencereler içeriye doğru genişlemektedir. Güney yüzündeki mihrap yarım daire profilli bir nişten ibarettir ve çeyrek küre şekilli bir kavсарayla örtülüdür. Gövdenin sekizgen profilinden kubbe yuvarlağına geçiş köşelere yerleştirilmiş istiridye örnekleriyle sağlanmıştır. Herbir istiridye örneğinin ortasında küçük bir kabara göze çarpmaktadır. Yarım küre şekilli kubbenin başlangıç çizgisi, düz satırlı bir silmeyle belirlenmiştir. Kubbenin bir kesimi dışında iç duvarların kesme taşları da tamamen yenilenmiştir.

İçeride, biri şahideli olmak üzere altı adet mezar görülmektedir¹¹³. Şahideli mezar taşındaki Osmanlıca kitâbede Kağızmâni Ahmed Ağa adı ve 1262/1845-46 tarihi okunmaktadır¹¹⁴. Yine kitabeye göre bu zat, bugün yok olmuş bir medresenin mütevelisi ve ikinci vakıfçısıdır. Künbette mevcut bu tek kitabe, yapının tarihlendirilmesinde bize yardımcı olamamaktadır.

Künbetin ilgi çekici yönü dıştan onaltıgen prizma şekilli gövdesidir. Bu gövdenin içten sekizgen bir plana sahip oluşu ayrıca ilgi çekicidir. İç ve dış

110) Bk. M. O. Arık, **Erken Devir Anadolu-Türk...**, s. 71. Bu makalede, Celme Hatun Künbeti, O. Aslanapa'nın **Doğu Anadolu'da Karakoyunlu Künbetleri** (s. 106) adlı makalesi zikredilerek Halime Hatun Künbeti adı ile anılmakta ve 760/1359 a tarihlenmektedir. Adigeçen künbetin kitabesi yeniden gözden geçirilmiş, adının ve inşa tarihinin farklı olduğu görülmüştür (Bk. s. 32).

111) Künbetin eski bir resmi için Bk. A.Ş. Beygu, **Erzurum Tarihi Anıtları**, s. 105, Şek. 13.

112) Bk. not 111.

profilleri farklılık gösteren künbetlere rastlanmaktadır. Örneğin bu yazıda ele aldığımız künbetlerden **Zortul Künbeti**, **Micingirt Künbeti**, **Behramşah Künbeti**, **Behramşah Künbeti** ve **Gütgah Künbeti** dıştan onikigen, içten de daire bir plâna sahiptirler. Fakat içte ve dışta poligonal bir plâna sahip künbetlerde cephe adedi içten ve dıştan aynıdır. Örneğin sekizgen bir dış profile sahip bir künbet gövdesi içten de sekizgen profildir. Ender olan içteki poligonun dışkine nazaran daha az veya daha çok sayıda yüze sahip olmalıdır. Bu tipten tesbit edebildiğimiz künbetler şunlardır: **II. Kılıç Arslan Künbeti** (Konya) (dış ongen, iç kenarlar düzensiz)¹¹⁵, Alaaddin Camisi avlusunda ki **Anonim Künbet** (Konya) (dış sekizgen, iç onikigen)¹¹⁶, **Zeynel Künbeti** (Hasankeyf) (dış sekizgen, iç sekizgen)¹¹⁷, **Sırçalı Künbet** (Kayseri) (dış dairevi, iç onikigen)¹¹⁸. Bu örneklerin hepsinde de iç profildeki kenar sayısı dış profildekinden fazladır. İncelemekte olduğumuz örnekte ise durum tersinedir. Dışta onaltıgen olan gövde içte sekizgendir.

Osmanlı öncesi devir mezar mimarisinde sekizgen künbetlerin en çok rastlanılan tipler olduğu, ongen künbetlerin birkaç örnekten ibaret kaldığı, onikigen künbetlerin de Doğu Anadolu ve özellikle Van Gölü yöresine inhisar ettiği bilinmektedir¹¹⁹. O. Arık'a göre, kenar adedinin çoğalması daha ziyade son devir osmanlı mimarisinde görülmektedir¹²⁰. Sonuç olarak bu künbetin dışta onaltıgen, içte ise sekizgen olan poligonal gövdesi ile dikkat çekici bir örnek olduğunu görüyoruz.

Çok sade yapısı, bir mumyalıktan yoksun oluşu ve çok dilimli dış yüzeyi ile bu künbet nisbeten geç bir devirde, muhtemelen XV - XVI. yüzyıllarda inşa edilmiş olmalıdır¹²¹.

SONUÇ

Bu yazıda ele alınan künbetlerden on adedi hiç yayınlanmamış, yedi adedi de haklarında çok az şey bilinen eserlerdir. Bu eserlerin bu yazı çerçevesinde topluca ele alınmalarının nedeni, henüz yayına geçmemiş veya monografileri tam olarak yapılmamış birkaç künbeti ayrıntılı olarak tanıtmaktır. Bu bölgede yaptığımız muhtelif inceleme ve araştırma gezileri sırasında çeşitli yöntemlerle varlığından haberdar olduğumuz bu yapıların, ülkemizdeki Selçuklu yapıları listesine eklenmesi ileride yapılacak daha ayrıntılı araştırmalara temel teşkil edecektir.

İlk olarak ele aldığımız silindirik gövdeli künbetlerden **Karaday Ağa Künbeti** (s. 6 - 10) çok harap durumdadır. Gövde şekli ve süslemesi bu yörenin klâsikleşmiş unsurlarına sahiptir. Sahibinin kimliği kesin olarak belirlenmemektedir. Aynı gruptan **Mısri Zinnun Künbeti** (s. 10 - 14) çok onarım görmüş, asli şekli bozulmuştur. Varlığı muhtemel mumyalığın girişi örülmüş olmalıdır. İlgi çekici yönü, künbetle ay-

113) İ. H. Konyalı (**Erzurum Tarihi**, s. 415) künbetin içinde dört adet mezar gördüğünü kaydetmekte, şahideli mezar dışındakilerin alelade tahtadan sandukaları olduğunu söylemektedir. Bugün görülen altı mezardan ikisi, onarım sırasında meydana çıkarılmış olmalıdır. Mezarların etrafı tuğla ile çevrilmiş, tahta sandukalar kaldırılmıştır.

114) Kitabı metni için Bk. İ. H. Konyalı, a.g.e., s. 415.

115) Bk. O. Arık, a.g.e., Pl. XLIX, Şek. 5

116) Bk. ay. es., Pl. XLVII, Şek. 3

117) Bk. ay. es., Pl. LXIII, Şek. 17

118) Bk. A. Gabriel, **Monuments Turcs d'Anatolie**, C. I, Paris, 1931, s. 80, Fig. 51.

119) M. O. Arık, a.g.e., s. 67 - 73.

120) ay. es., s. 95.

121) A.Ş. Beygu (**Erzurum Tarihi**, s. 105) künbeti saltuklular devrine tarihlenmektedir. Saydığımız nedenlerden dolayı künbetin bu kadar erken bir devirde inşa edilmiş olabileceğini kabul edemiyoruz. Nisbeten geç bir tarih imz eden İ. H. Konyalı'nın (**Erzurum Tarihi**, s. 416) teklifini de (XIV. yüzyıl) bu künbet için biraz erken bulmaktayız.

nı zamana tarihlenemeyen kitabesidir. Büyük ölçüde âyetlerden oluşan kitabedeki isim ve tarih kesin olarak okunamamaktadır. **Kızlar Künbeti** (s. 14 - 15) ise şeklinden ziyade ebadı ile dikkat çekmektedir. XIV - XVI. yüzyıllar arasına tarihlediğimiz bu eserin iç çapı sadece 1 m 90 cm. dir.

Sekizgen gövdeli künbetlerden büyük ölçüde harap olmuş bir anıttır. **Anonim Künbet (Erzincan)** (so 16 - 17) Kapısından hiçbir şey kalmamış olmakla birlikte geometrik bir şeritle süslü mihrabı ayakta. **Evreni Künbeti**'nin (s. 18 - 20 ilgi çekici yönü, künbetlerde genellikle kıblenin aksi yönünde yer alan giriş kapısının yana kaydırılmış olmasıdır. **Dilber Künbeti** (s. 20) yüksek tutulmuş oturtmalığıyla dikkat çekmektedir. Üst kattaki mekânın önemli bir kısmı oturtmalığın içinde yer almaktadır. **Gülperi Hatun Künbeti**'nden (s. 21) bugün ayakta kalan iki duvar parçasından ibarettir. Mumyalıktan yoksun oluşu dışında kayda değer bir özelliği yoktur. **Ahî Baba Künbeti** de (s. 22) büyük ölçüde haraptır. Sekizgen gövdeden kubbe yuvarlağına geçişi sağlayan çeşitli formda köşe dolguları ilginçtir. **Emir Ahmed Künbeti**'nin (s. 23 - 25) giriş kapısını andıran tek penceresi ve saçağı çepeçevre dolanan kitabesi kayda değer. Büyük bir kesimi okunamayan kitabe kısmen harekelidir. Saçak altında inşa kitabesi olan tesbit edebildiğimiz ikinci künbettir.

Onikigen gövdeli künbetlerden **Celme Hatun Künbeti**'nin (s. 26 - 33) adının bundan böyle tartışma konusu olması muhtemeldir. Yayınlarla Halime Hatun adıyla geçen bu künbette yatan hanımın adı bu tanııtma yazısında Celme Hatun olarak düzeltilmiştir. Ayrıca

muhtelif yayınlara değişik şekillerde yansıyan künbetin inşa tarihi de 736/1335 olarak teklif edilmektedir. Bu iki husus dışında künbet zengin süslemeyle dikkat çekmektedir. Süsleme unsurları arasında alışılmamış formda damla şekilli gülbezeler göze çarpmaktadır. Doğu Anadolu yöresinin ehas bir özellik olarak bilinen üçgen profilli nişler gövdeyi süslemektedir. Ahlatlı taşçı ustalarından Havend Oğlu Esed'in meydana getirdiği bu yapı, mimar imzası taşıyan ender selçuklu yapılarından biridir.

Aynı gruba dahil olan **Zortul Künbeti** de yayınlara Patnos Künbeti adıyla geçmiştir. Bu yapı, figürlü süslemelerinin çokluğu ve değişik karakterde oluşuyla ilgi çekmektedir. Bu süslemelerden, giriş kapısı kemer tablası üzerinde yer alan kuş figürleri, nebati unsurlarla bezenmiş bir zemin üzerine oturtulmuş sakallı (?) yaratıklardır. Giriş kapısının üst kısmında yer alan arslan figürlerinin kuyrukları ejder başlarıyla son bulmaktadır. Biribirine zıt anlamlar taşıyan iki hayvan figürünün birleşimi, bu figürlere kozmolojik bir anlam atfetmenin çok güç olduğunu göstermektedir. Süslemede kullanılan figürlerin, zamanla aslı anlamlarını yitirdikleri Selçuklu mimari süslemesinde basit süsleme unsurları olarak kullanılmış oldukları fikri bu örnekle daha da kuvvet kazanmaktadır.

Sadece birkaç eski fotoğrafından tanıdığımız **Kızıl Künbet** de (s. 41 - 43) onikigen gövdeli bir künbetti. Kesme taşları tamamen sökülerek başka bir yapıda kullanılmış olan bu eser, göçebe çadırlarının kumaş saçaklarını andıran bir saçağa sahipti. Onikigen prizma gövdeli künbetlerden Van Gölü yöresi dışında tesbit edilen ikinci örneği de bu künbet teşkil etmektedir.

Aynı gruptan **Kadem Paşa Hatun Künbeti** de (s. 43 - 46) yayına Erciş Künbeti adıyla geçmiştir. Zortul Künbeti ile olan benzerliği çarpıcıdır. Burada da üçgen profilli nişler gövdeyi süslemektedir. Pencerelerin üst kısmına yerleştirilmiş, nebatî örneklerle süslü birer kesme taş bu künbete özgü bir süsleme tarzıdır. Kemerleme ve silmelerle süslü külâh Van Gölü ve Erzurum yöresine özgü bir niteliktir. Bu yöreler dışında sadece Döner Künbet külâhında bu tarz bir süslemeye rastlamaktayız.

İlk olarak yayına geçen **Gütgâh Künbeti** (s. 46 - 48) Van Gölü yöresindeki diğer künbetlerin niteliklerini tekrar etmektedir. Dilber Künbeti'nde olduğu gibi üst mekânın önemli bir kısmı oturtmalık içinde kalmaktadır. Kible yönündeki pencerenin dıştan bir sıra mukarnasla belirlenmiş olması ilgi çekicidir. Batı penceresi atkı taşı üzerinde yer alan, basit hatlarla işlenmiş iki adet insan figürünün anlamını kestirmek güçtür. Bu devirde, genellikle mutena bir yere yerlere yerleştirilen

insan figürlerinin böyle mutena bir yere yerleştirilmiş olması şaşırtıcıdır.

Micingirt Künbeti (s. 49 - 52), onikigen prizma gövdeli künbetlerin, Van Gölü yöresi dışında üçüncü örneği olmaktadır. Giriş kapısında ve saçakta görülen geometrik şeritler düzensiz kaytanlardan oluşmakta ve alışılmamış bir düzen arz etmektedir. Gövde kaplamasında kullanılan iki renkli kesme taşlar bu yöre yapılarına özgü bir niteliktir.

Bu gruba dahil **Buharalı Behram Şah Künbeti** (s. 53) çok harap durumdadır. Ayakta kalan kesimin hiçbir ayırıcı özelliği yoktur.

Son yıllarda esaslı bir onarım geçiren **Mehdi Abbas Künbeti** (s. 54 - 55) bir iki yayında kısaca tanıtılmış olmakla birlikte plân özelliği üzerinde durulmamıştır. Dıştan onaltıgen, içten sekizgen bir plâna sahip bu künbet, gerek gövdesinin dış kenar sayısı, gerekse dış ve içte farklı sayıda poligonal yapısıyla tek örnek durumundadır.



Resim : 1

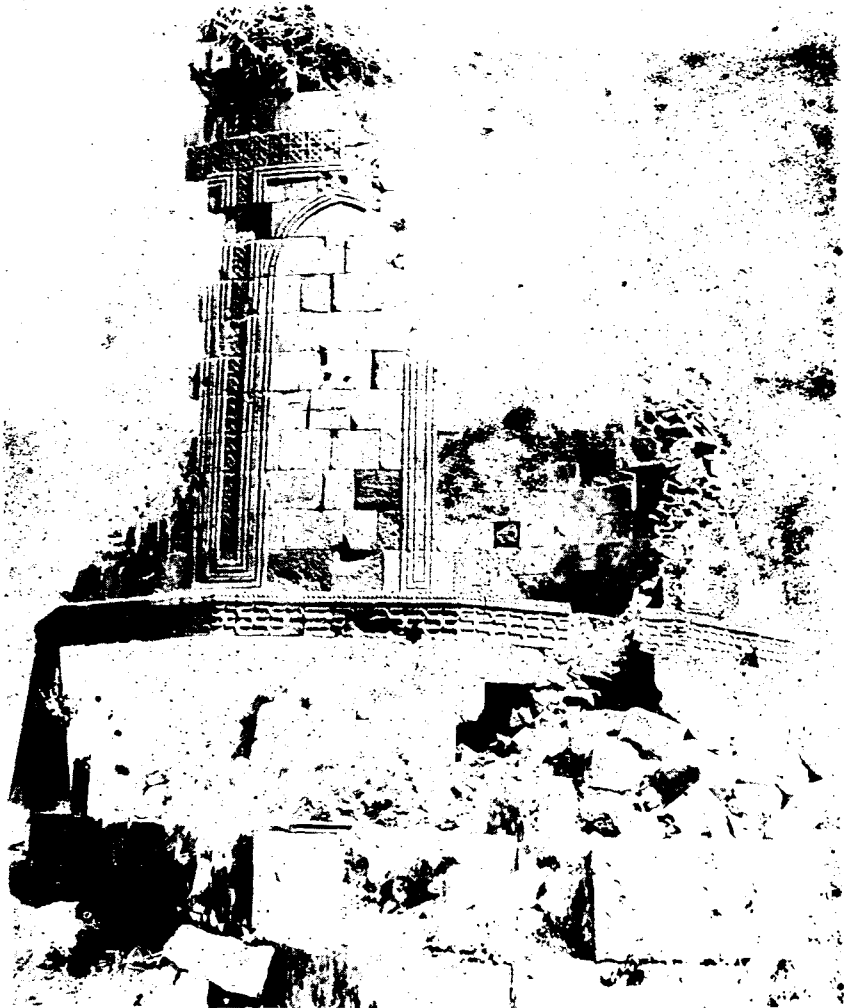

Resim : 2

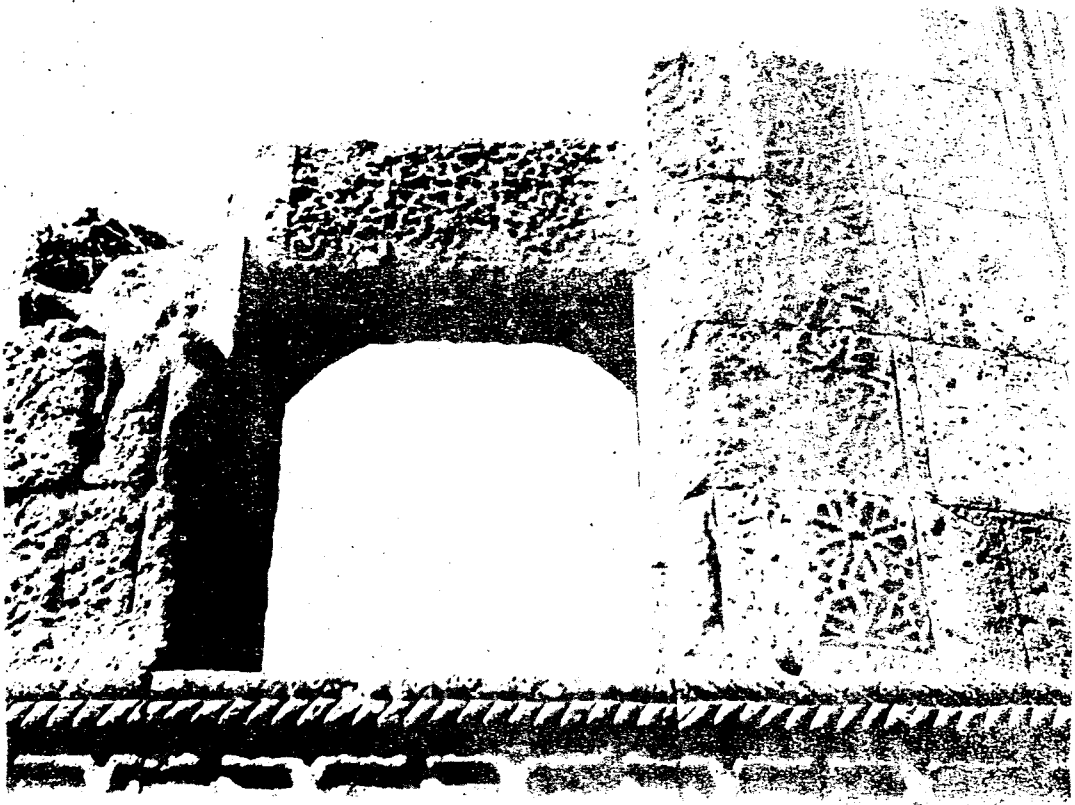

Resim : 5





Resim : 3

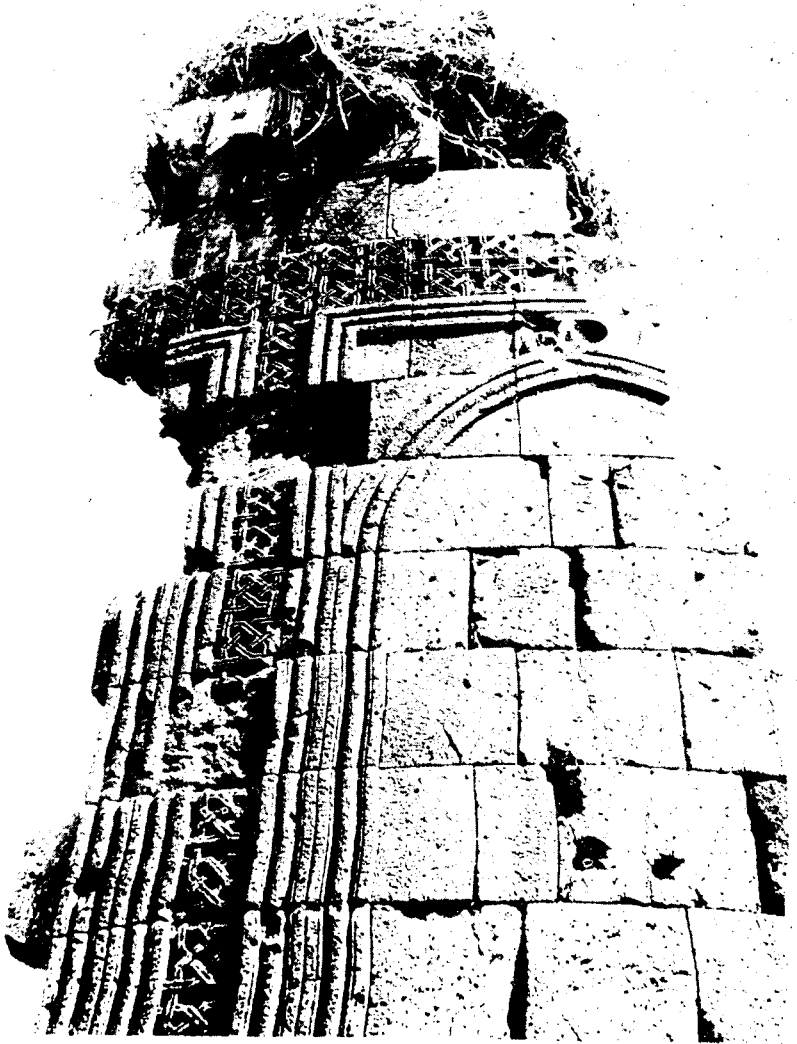

Resim : 4



Resim : 10



Resim : 11



Resim : 8



Resim: 9

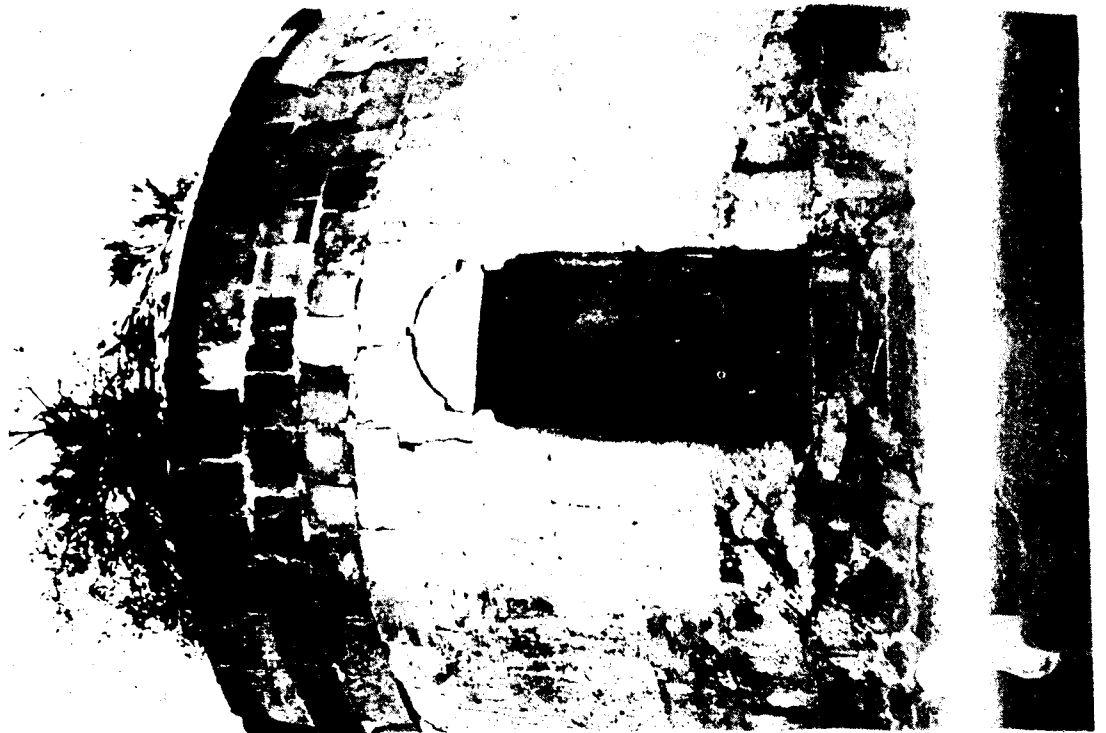



Resim : 14



Resim : 15



Resim : 12



Resim : 13

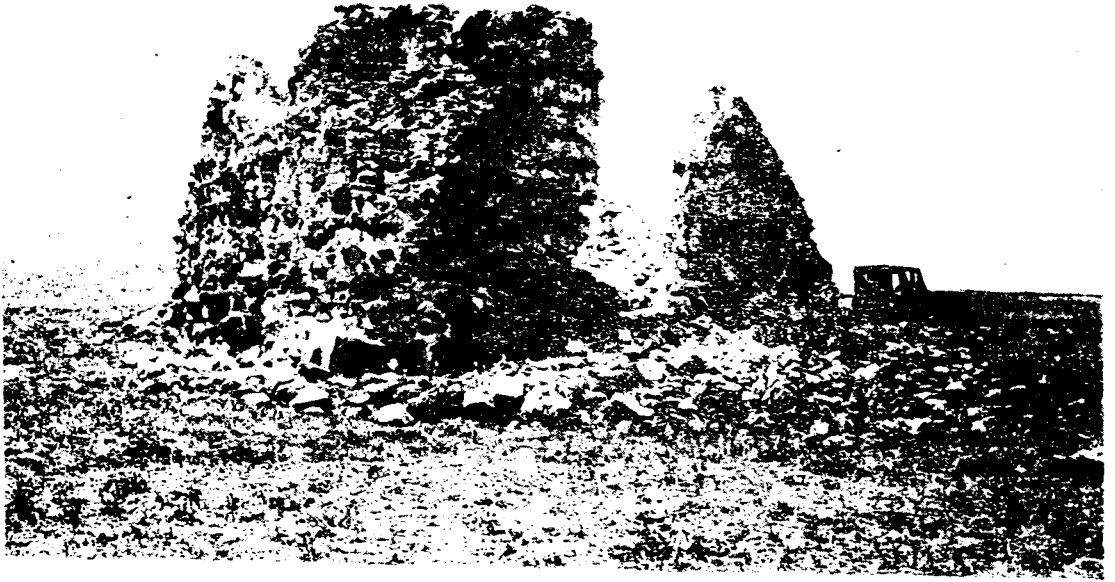

Resim : 18



Resim : 19



Resim : 17



Resim : 16

UNAL



Resim : 23



Resim : 22



Resim : 20



Resim : 21



Resim : 26

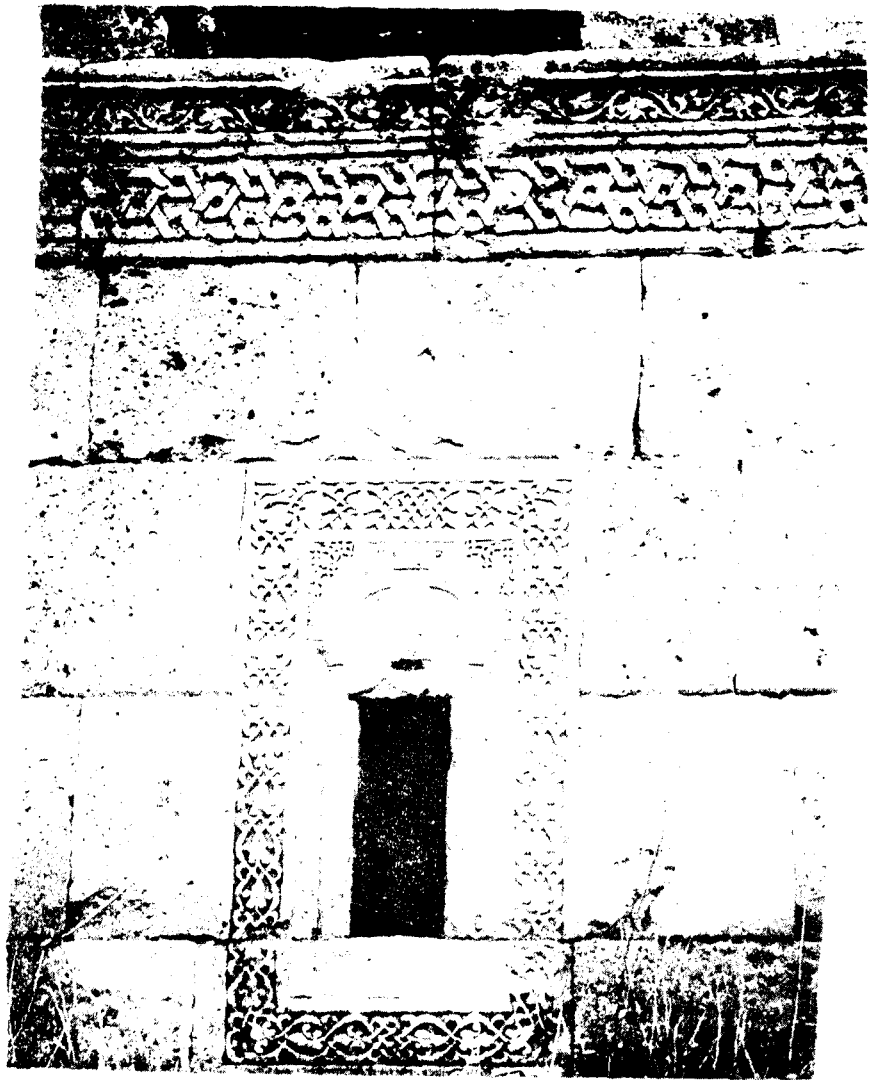

Resim : 27

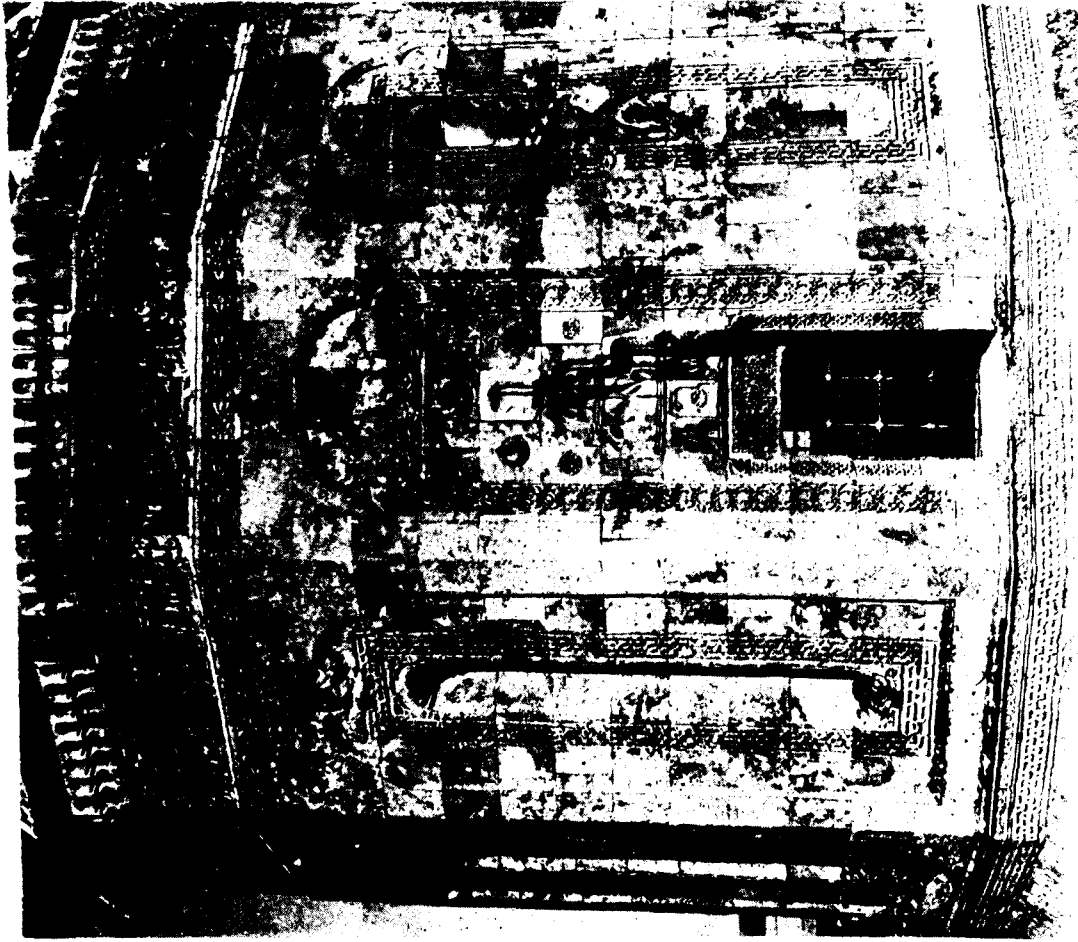

Resim : 25

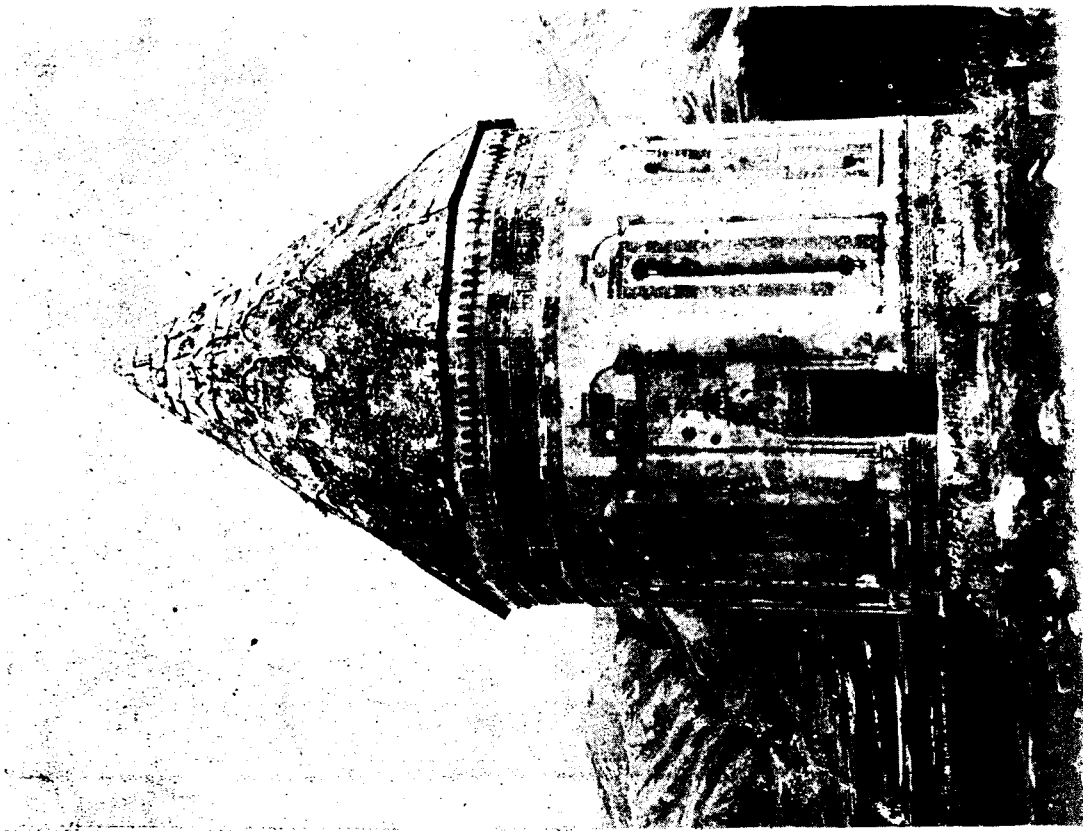

Resim : 24

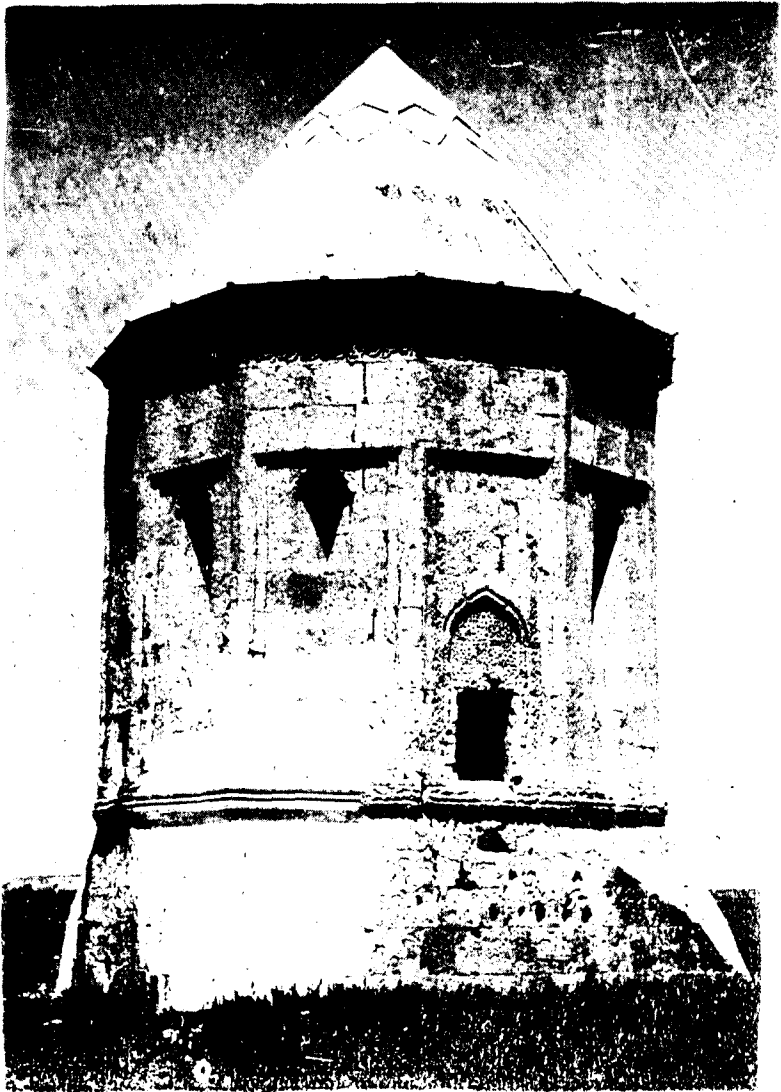

Resim : 30



Resim : 31



Resim : 28

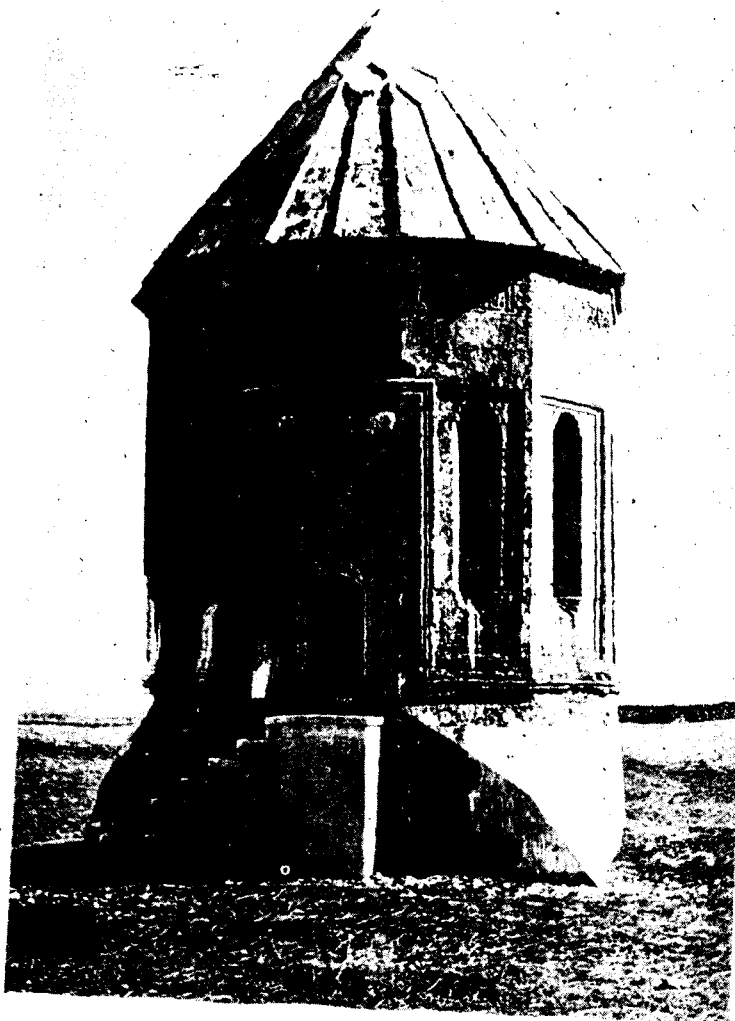

Resim : 29



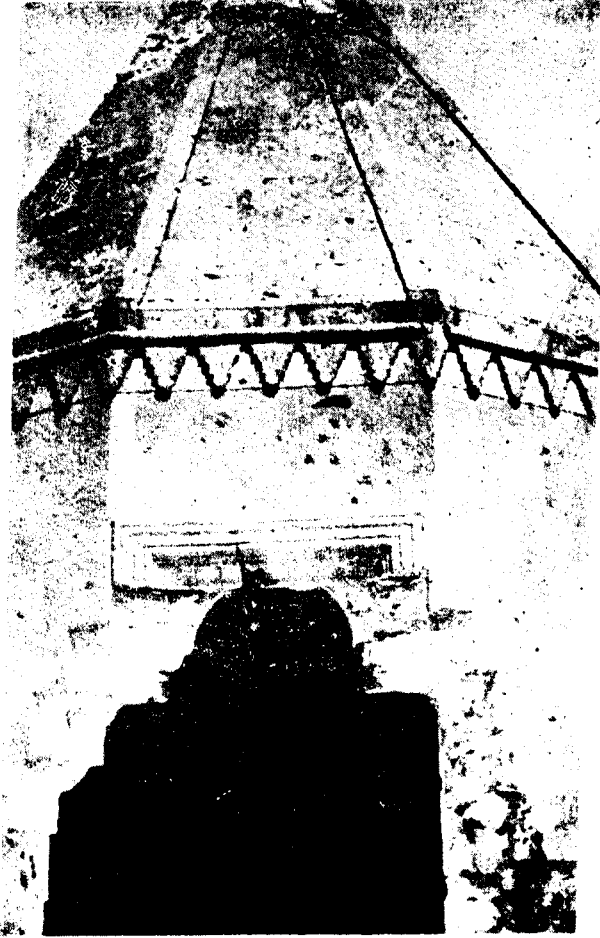

Resim : 35



Resim: 32



Resim : 33



Resim : 38



Resim : 39

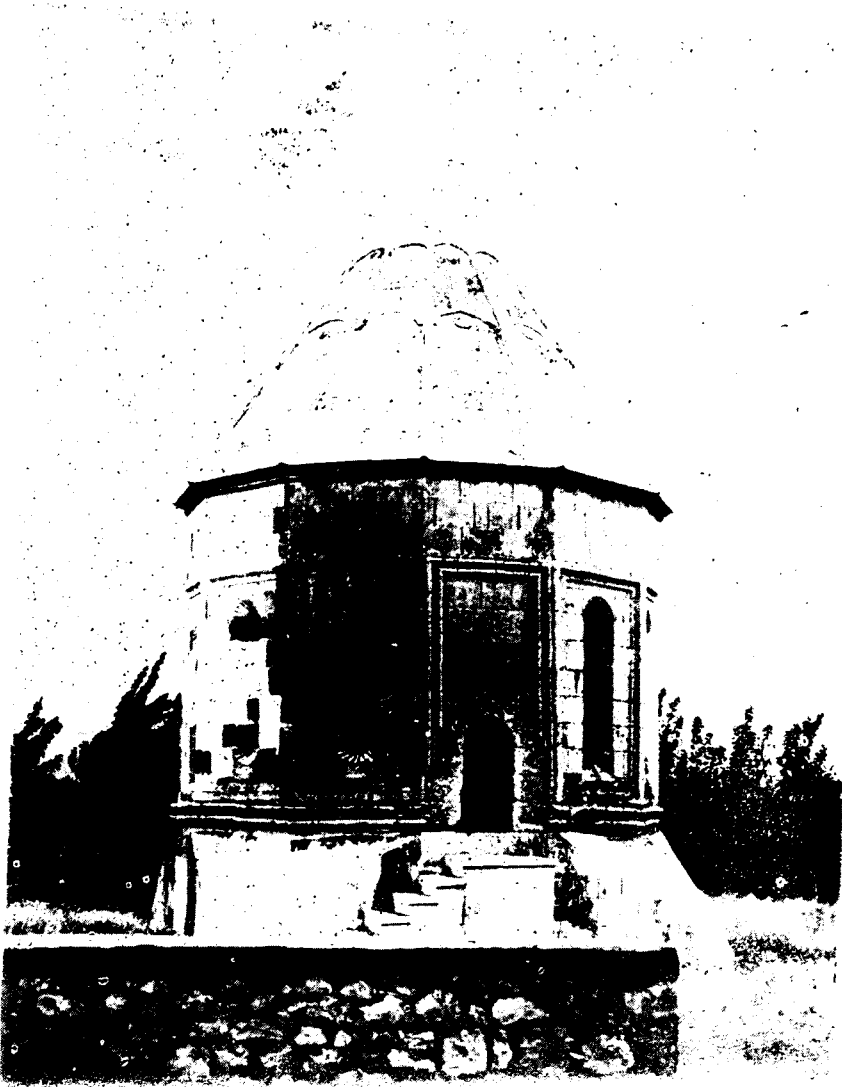

Resim : 36

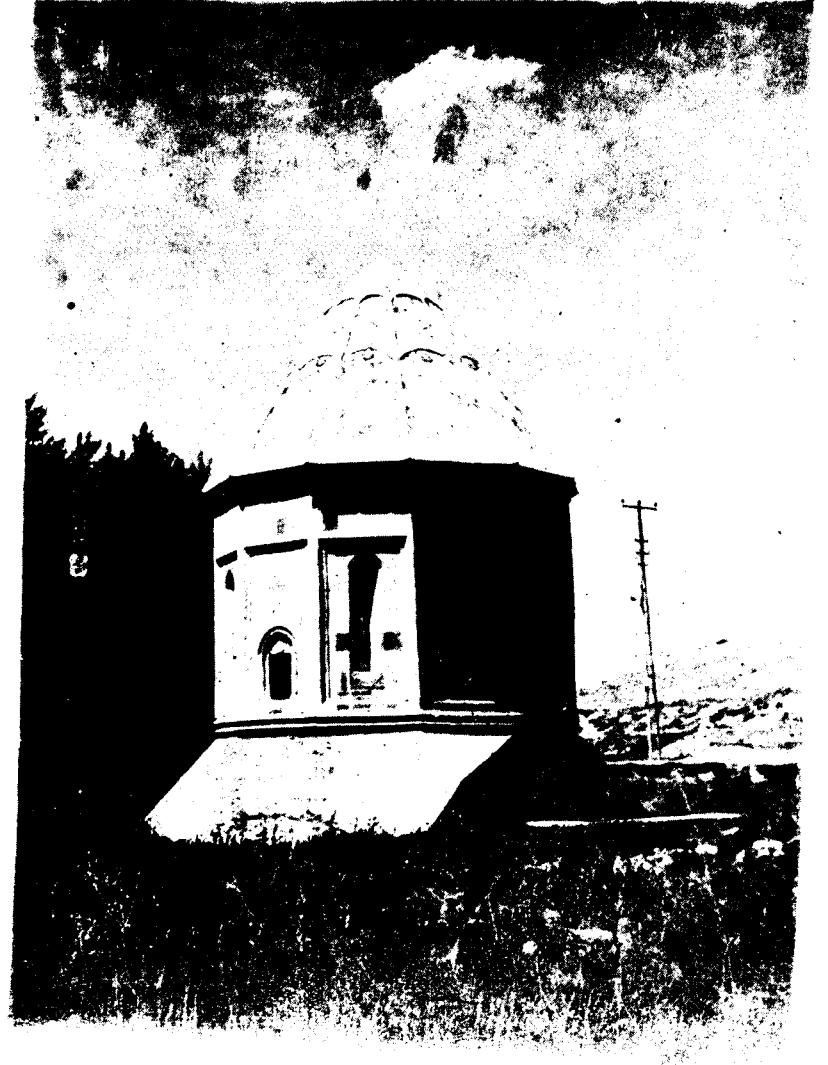

Resim : 37



Resim : 42



Resim : 43





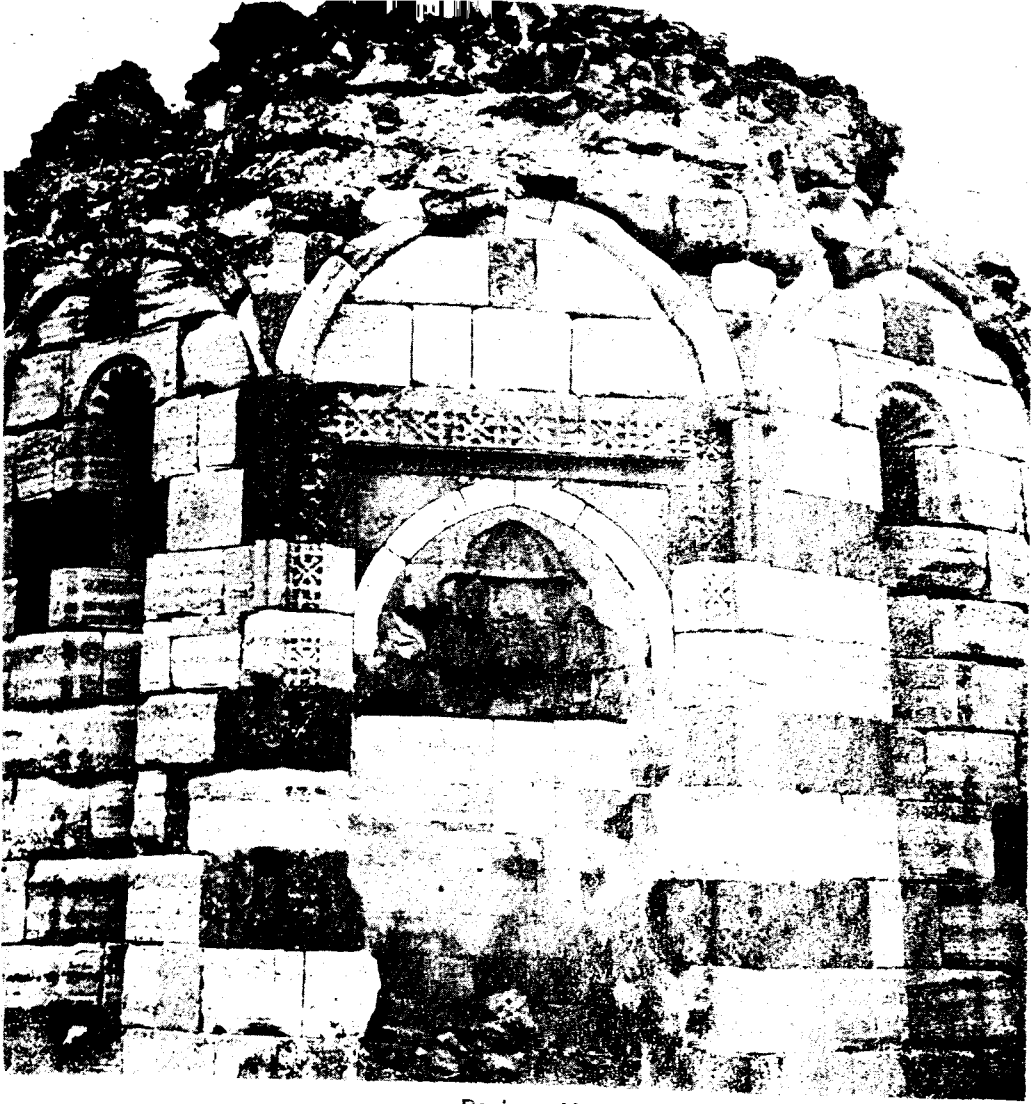

Resim : 46

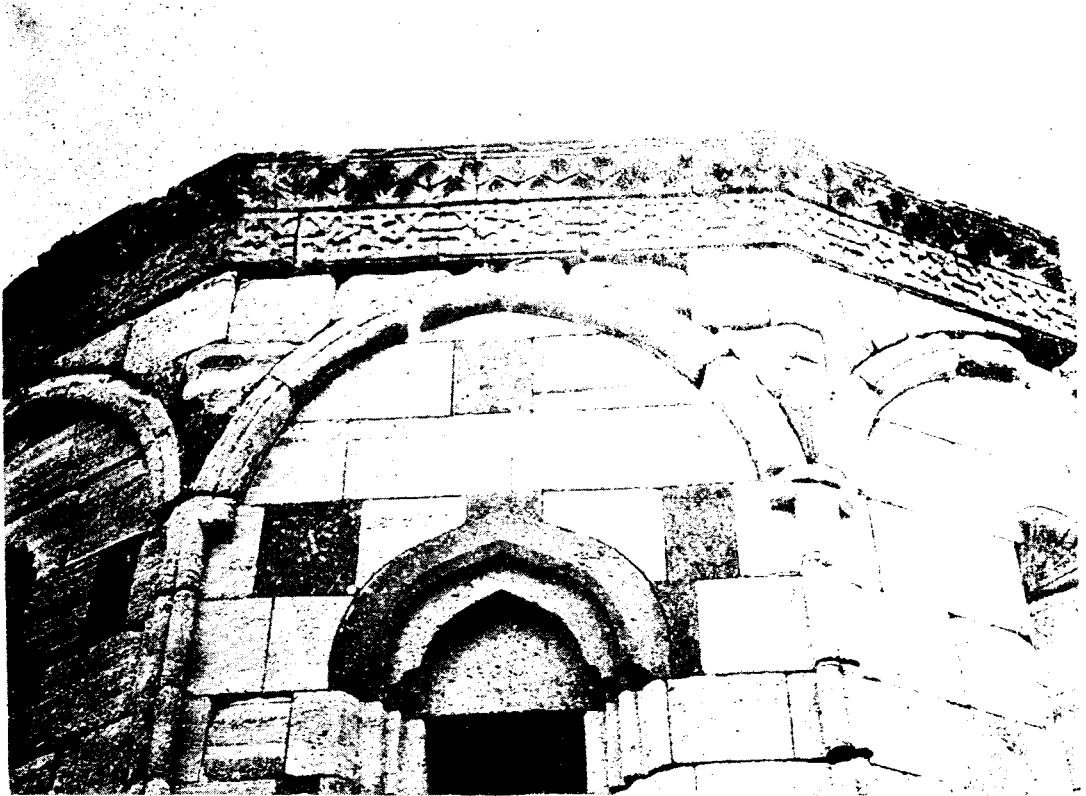

Resim : 47

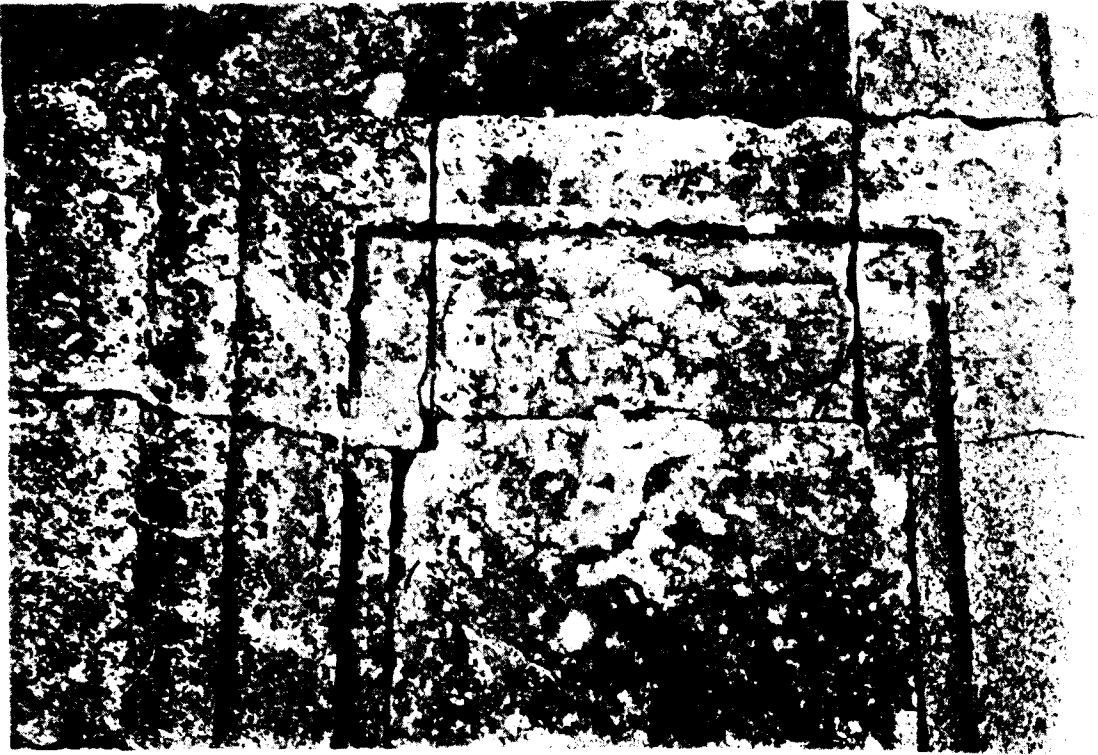

Resim : 44

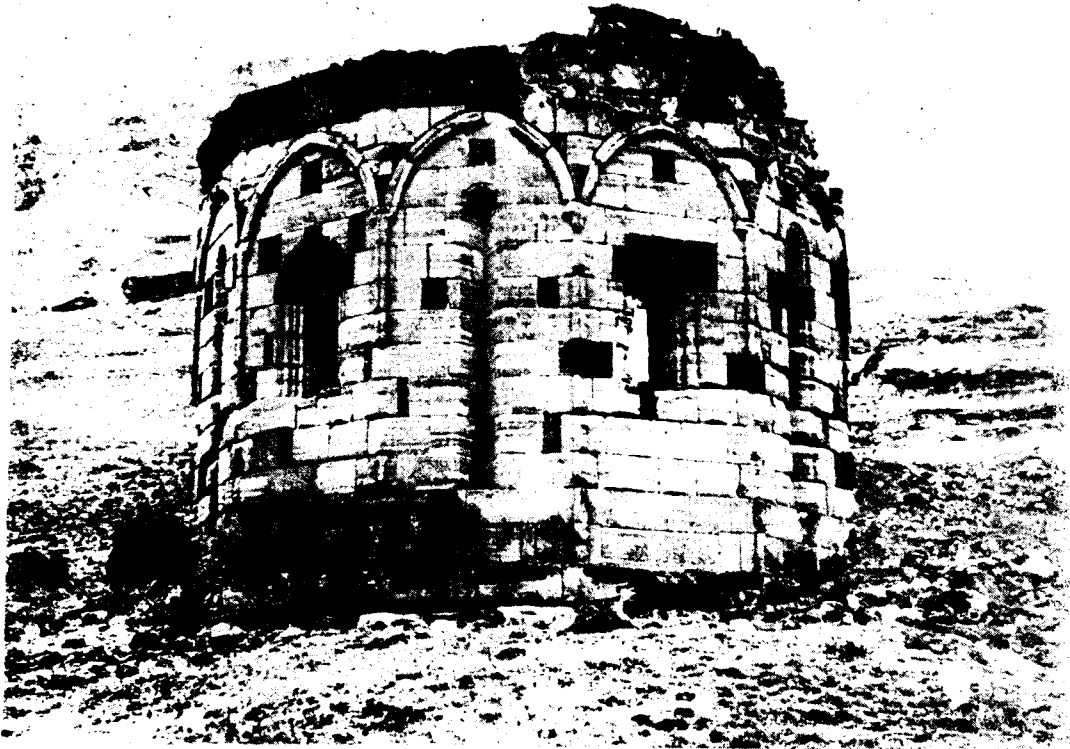

Resim : 45



Resim : 50

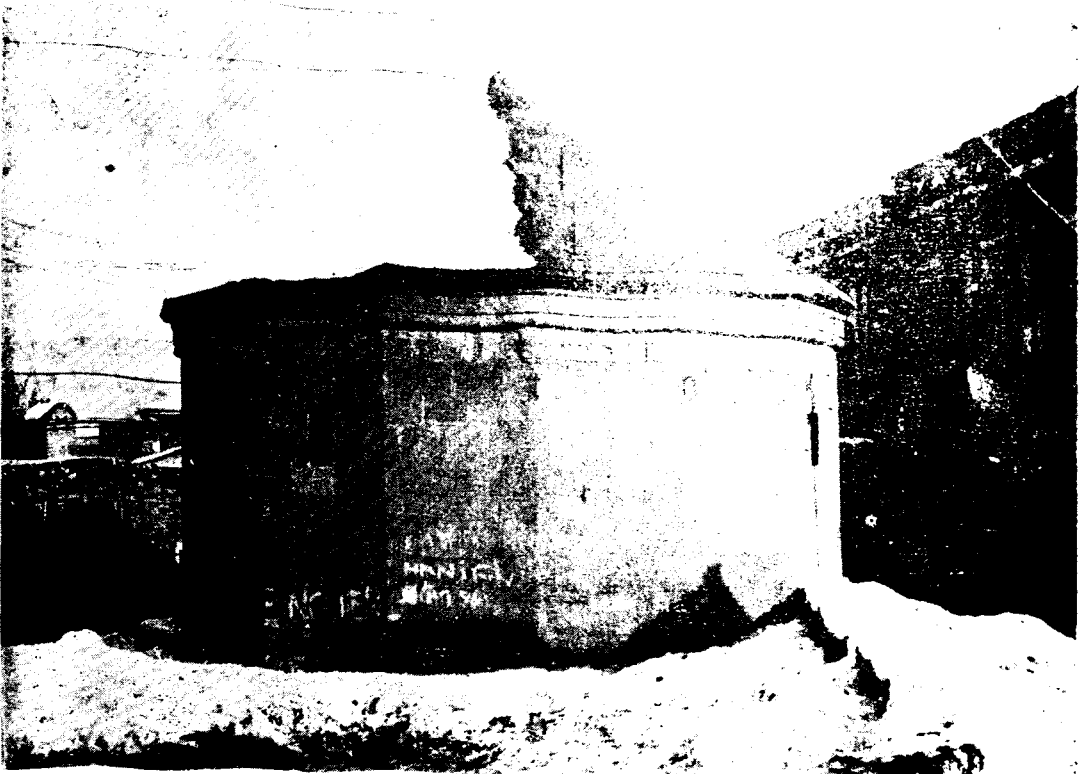

Resim : 51



Resim : 48

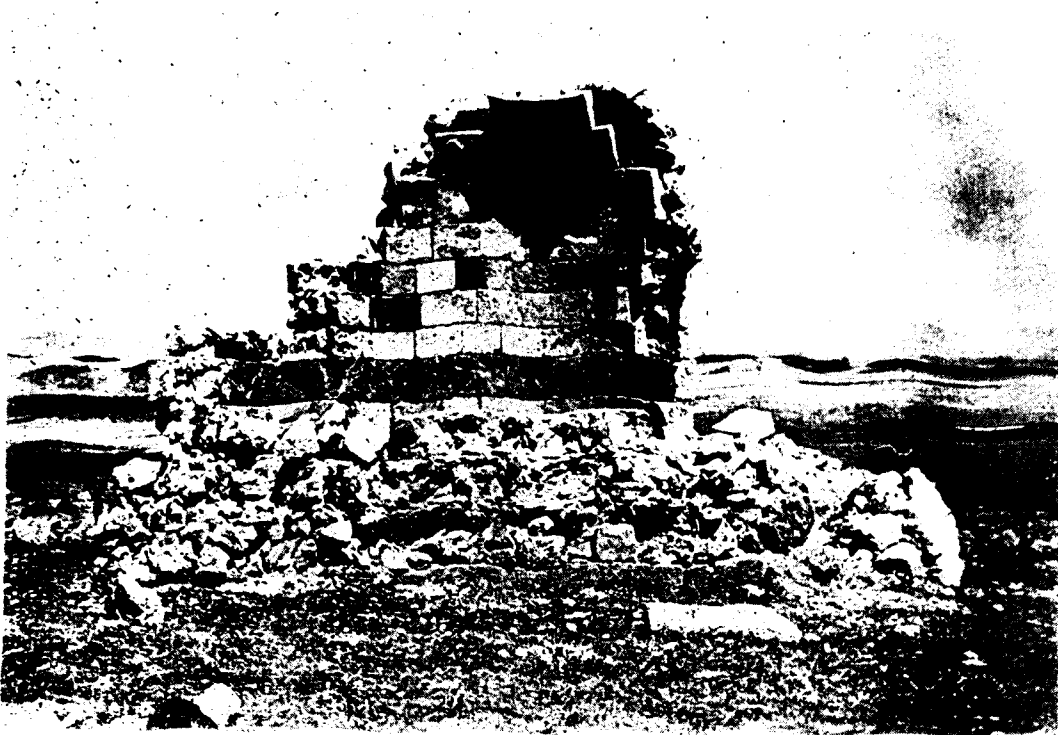

Resim : 49

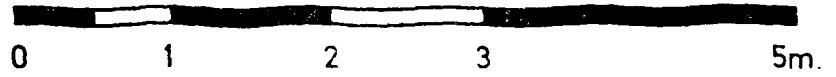
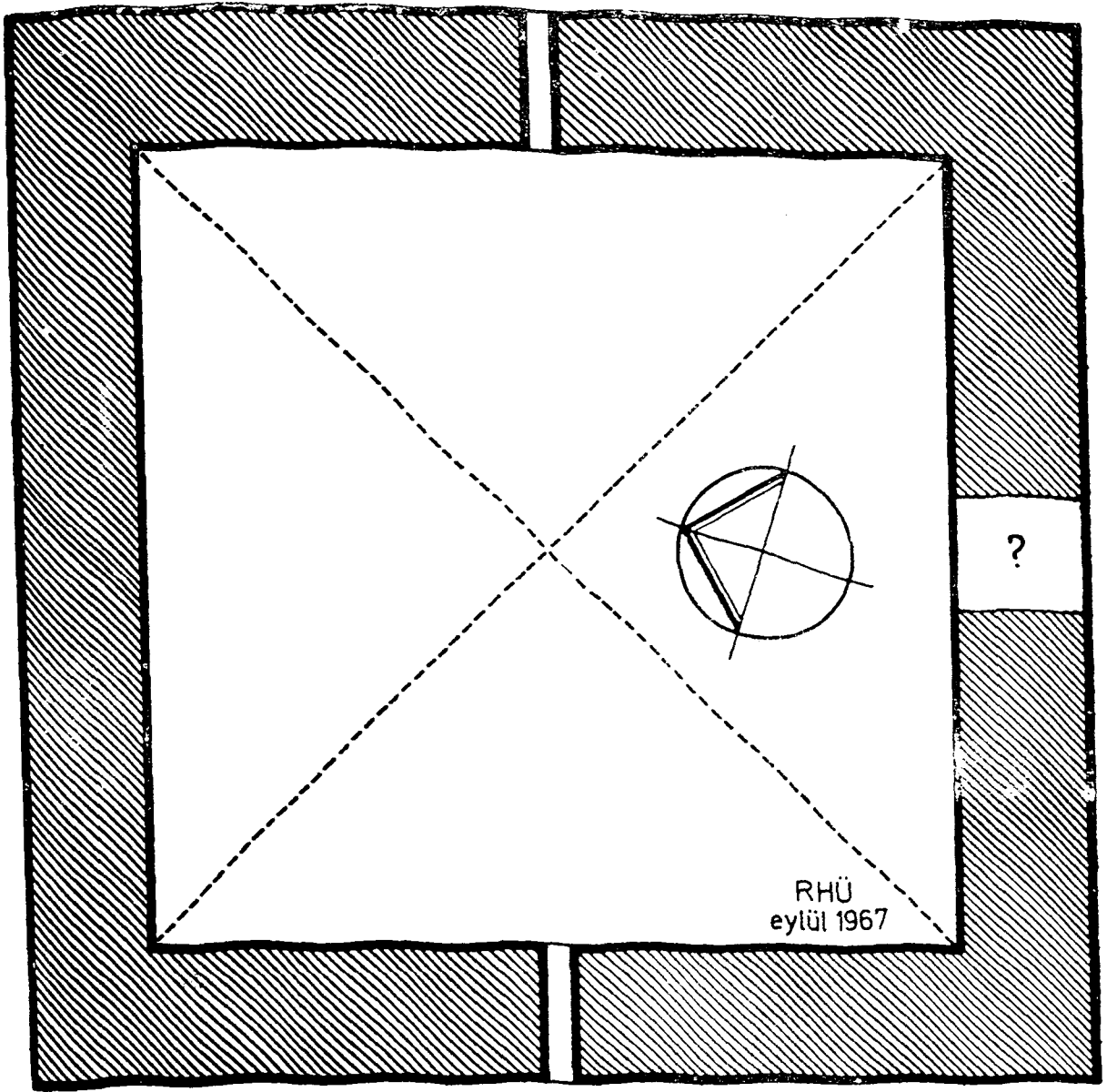

Şekil : 2

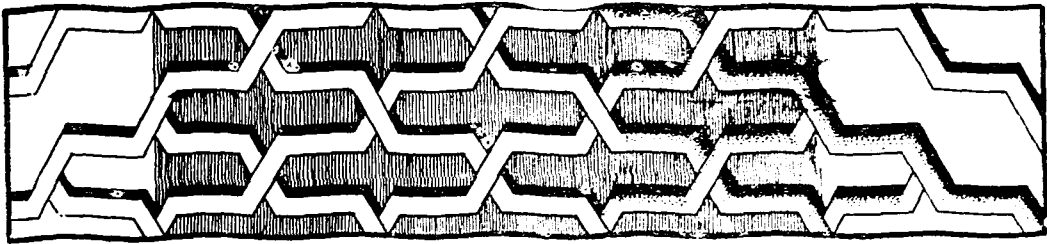

Şekil : 3

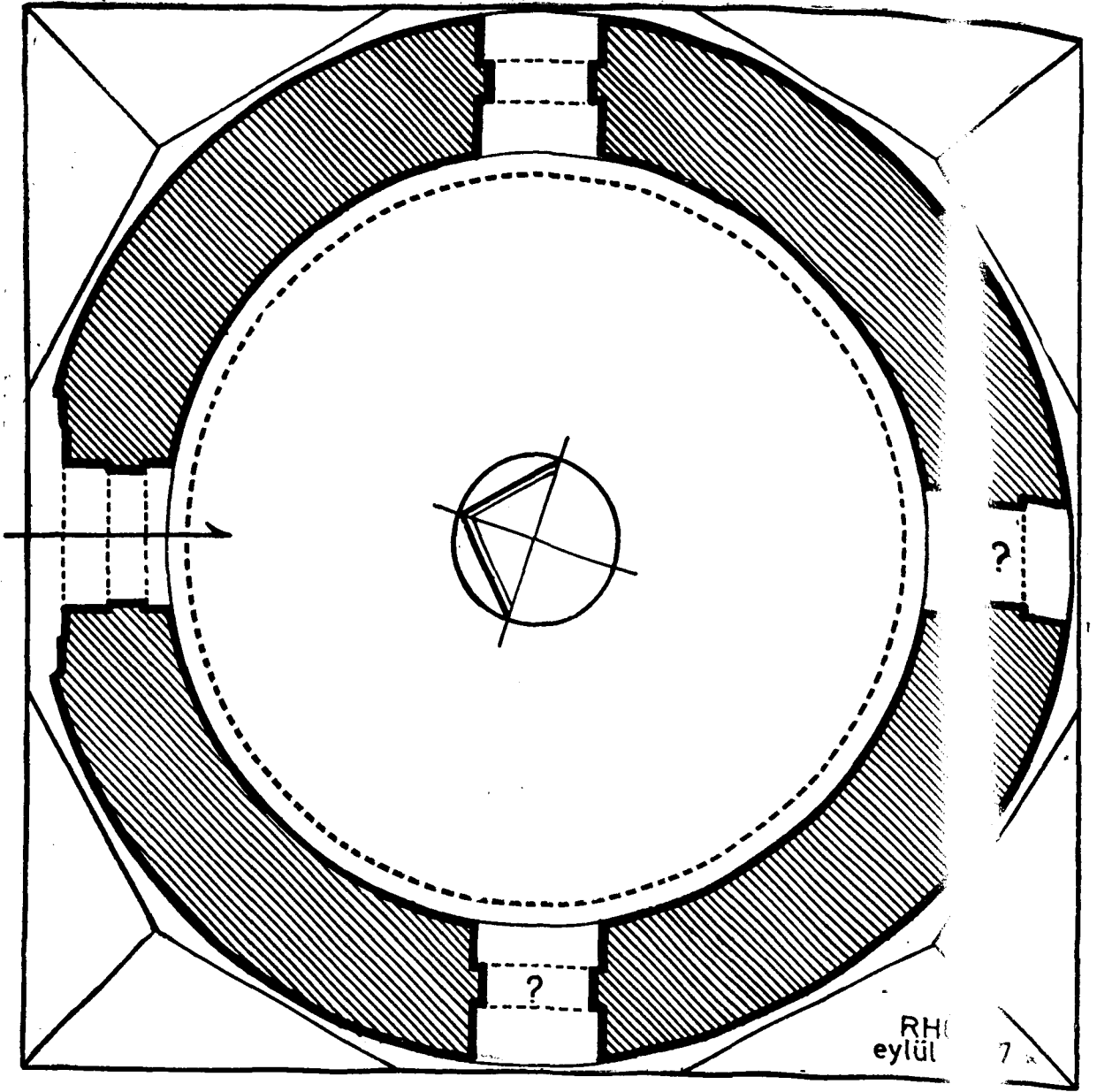

0 1 2 3

5m.

Sekil : 1

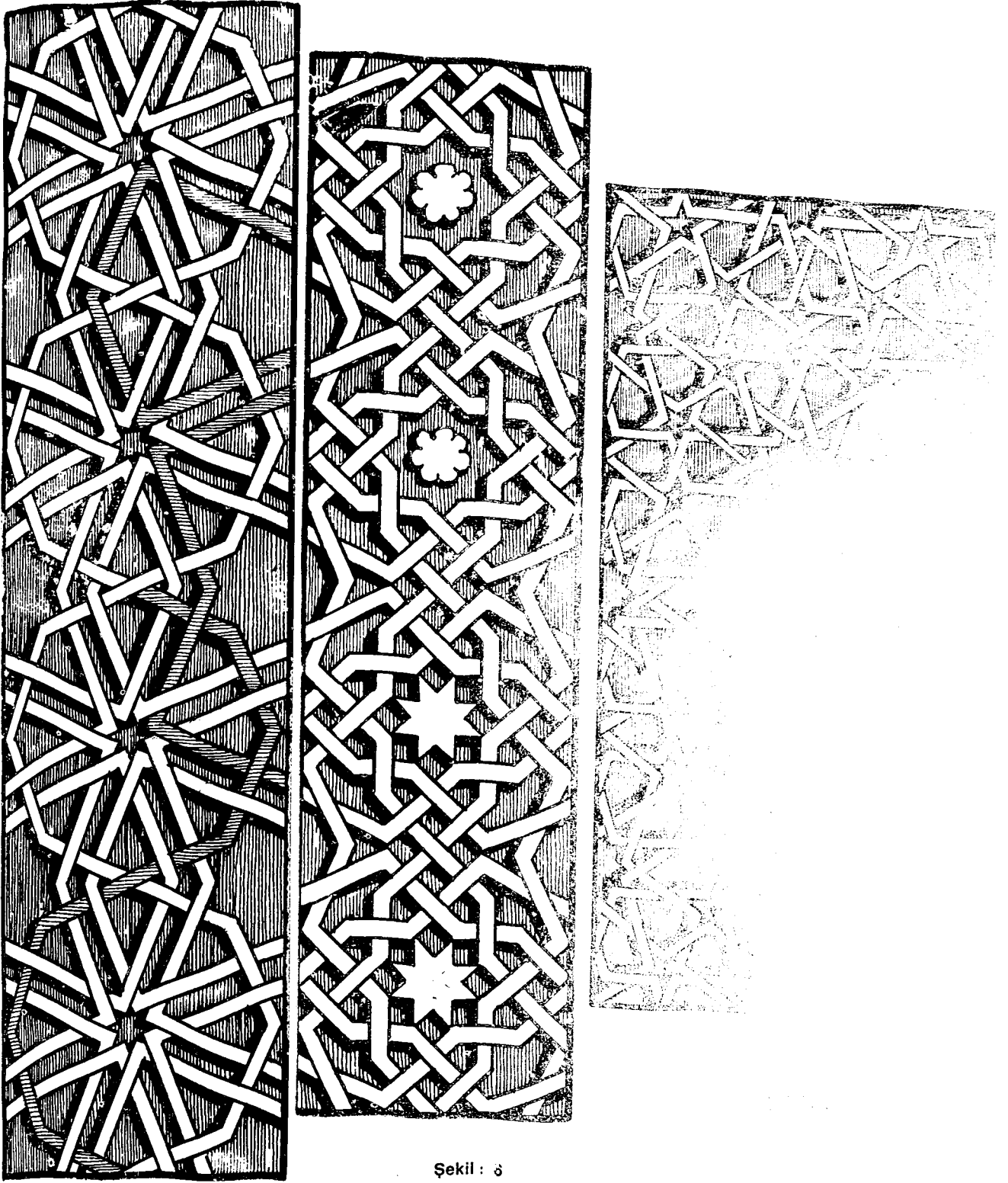

Şekil : 5

Şekil : 3

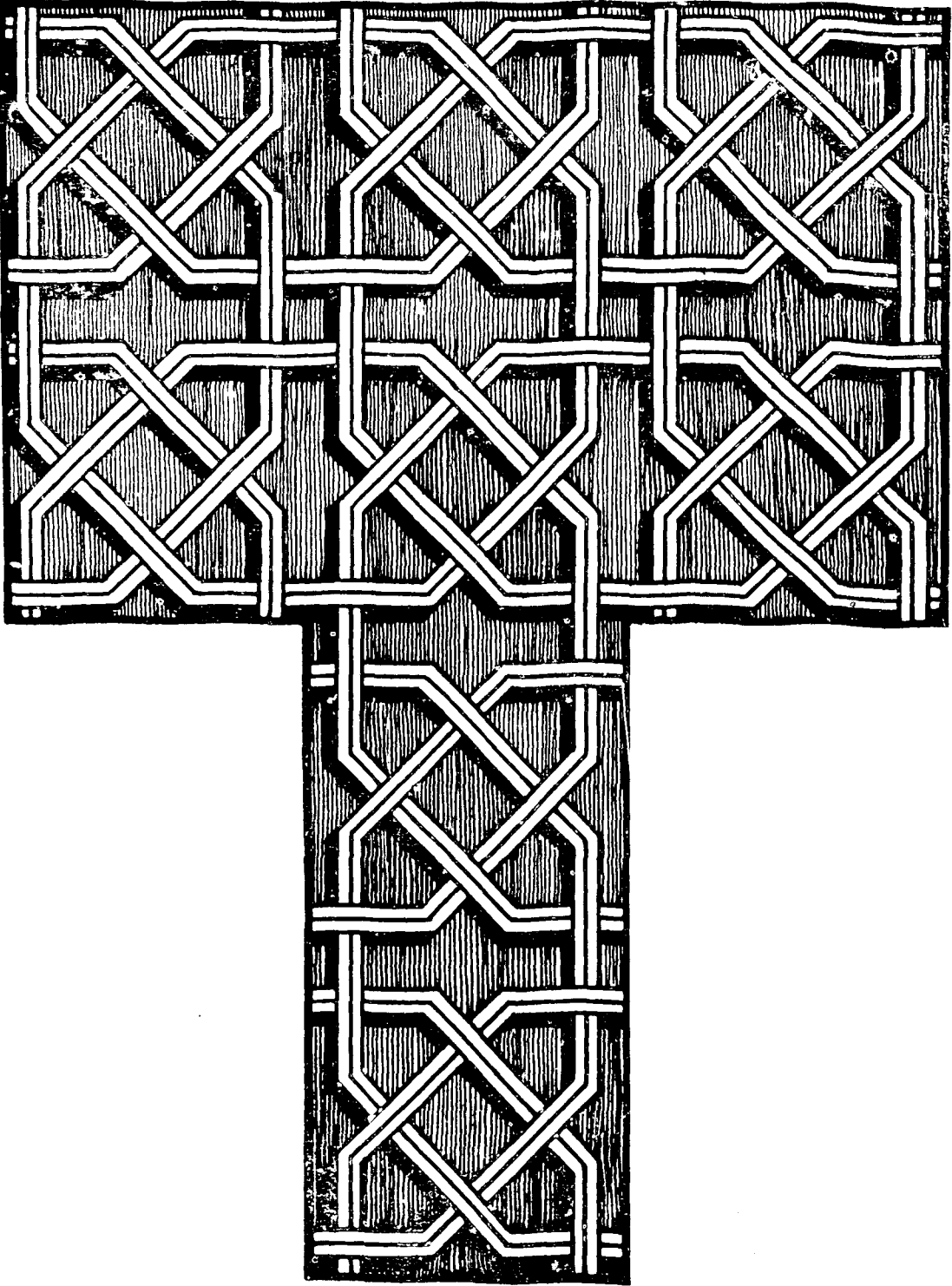

Şekil : 4

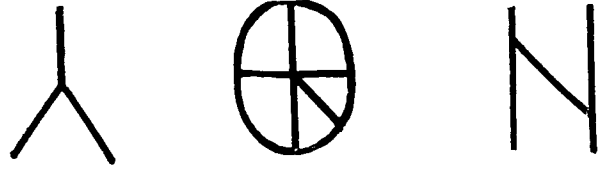

Şekil : 10

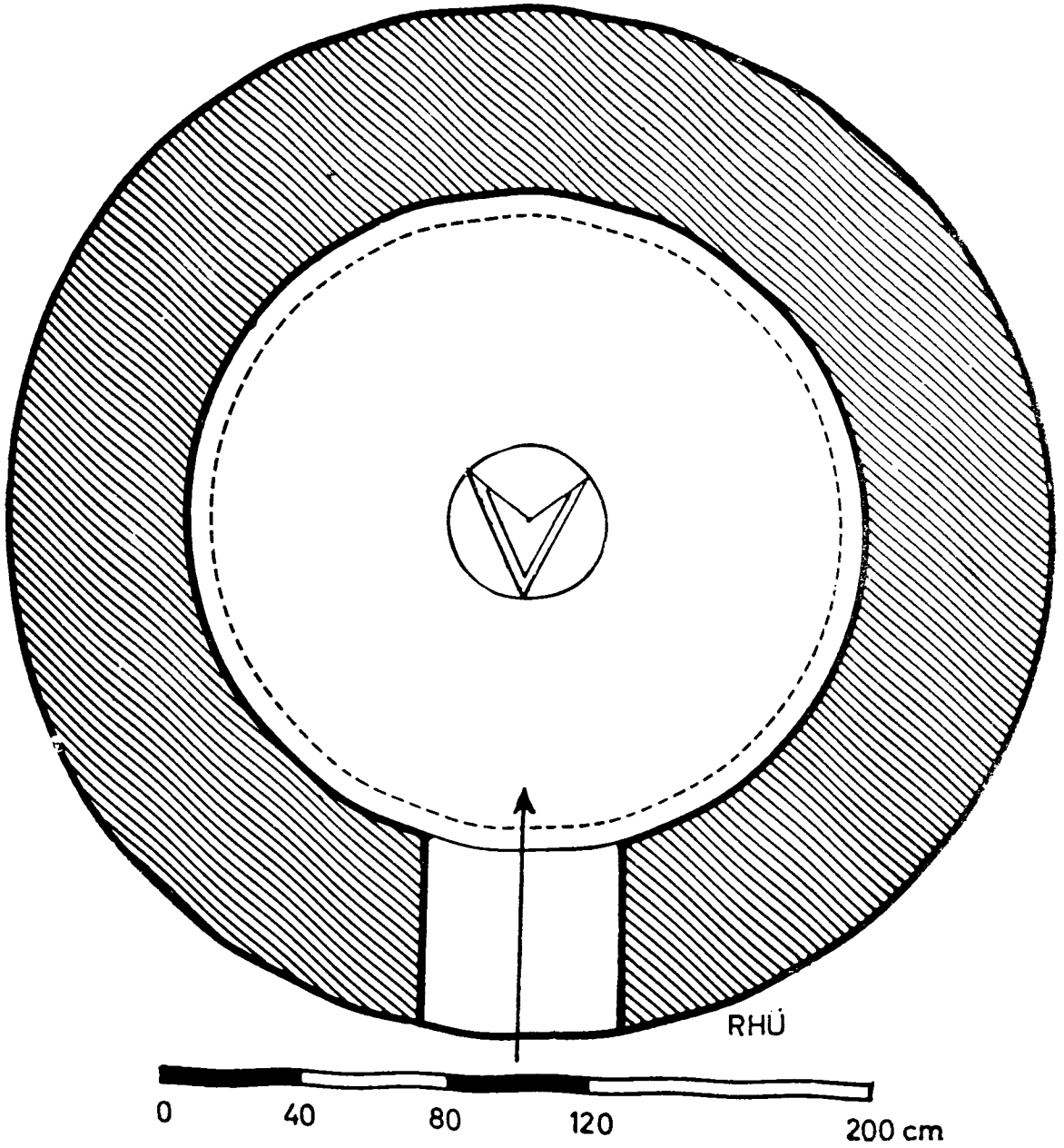

Şekil : 11

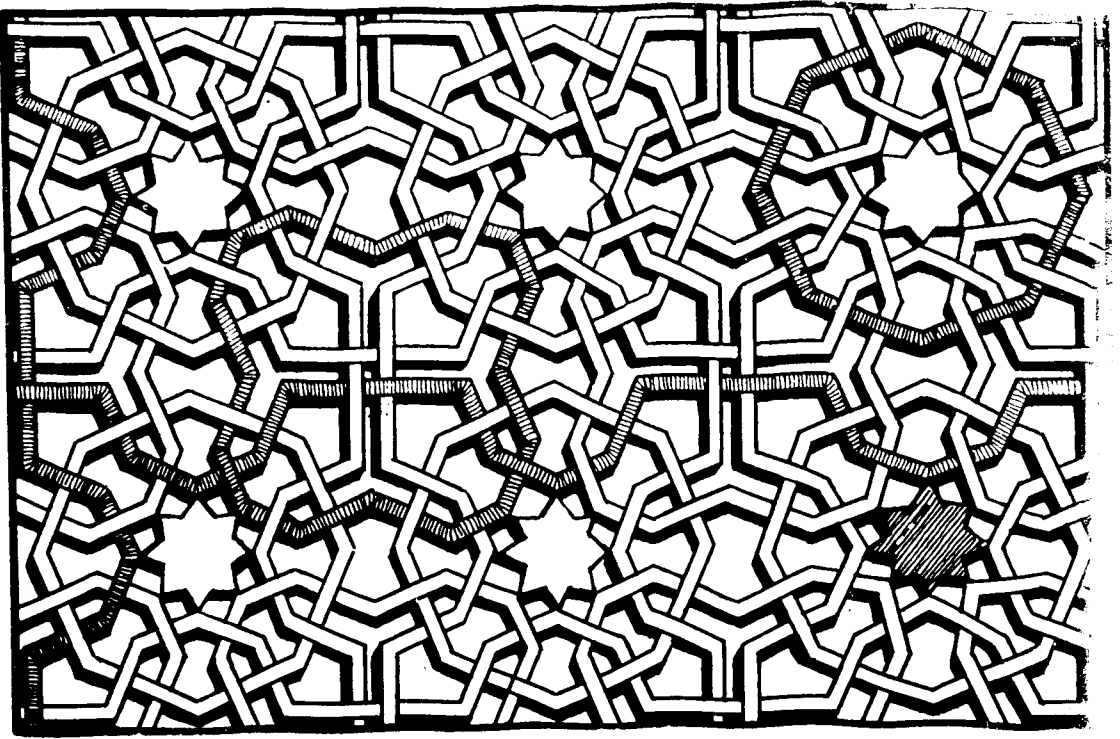

Şekil : 3

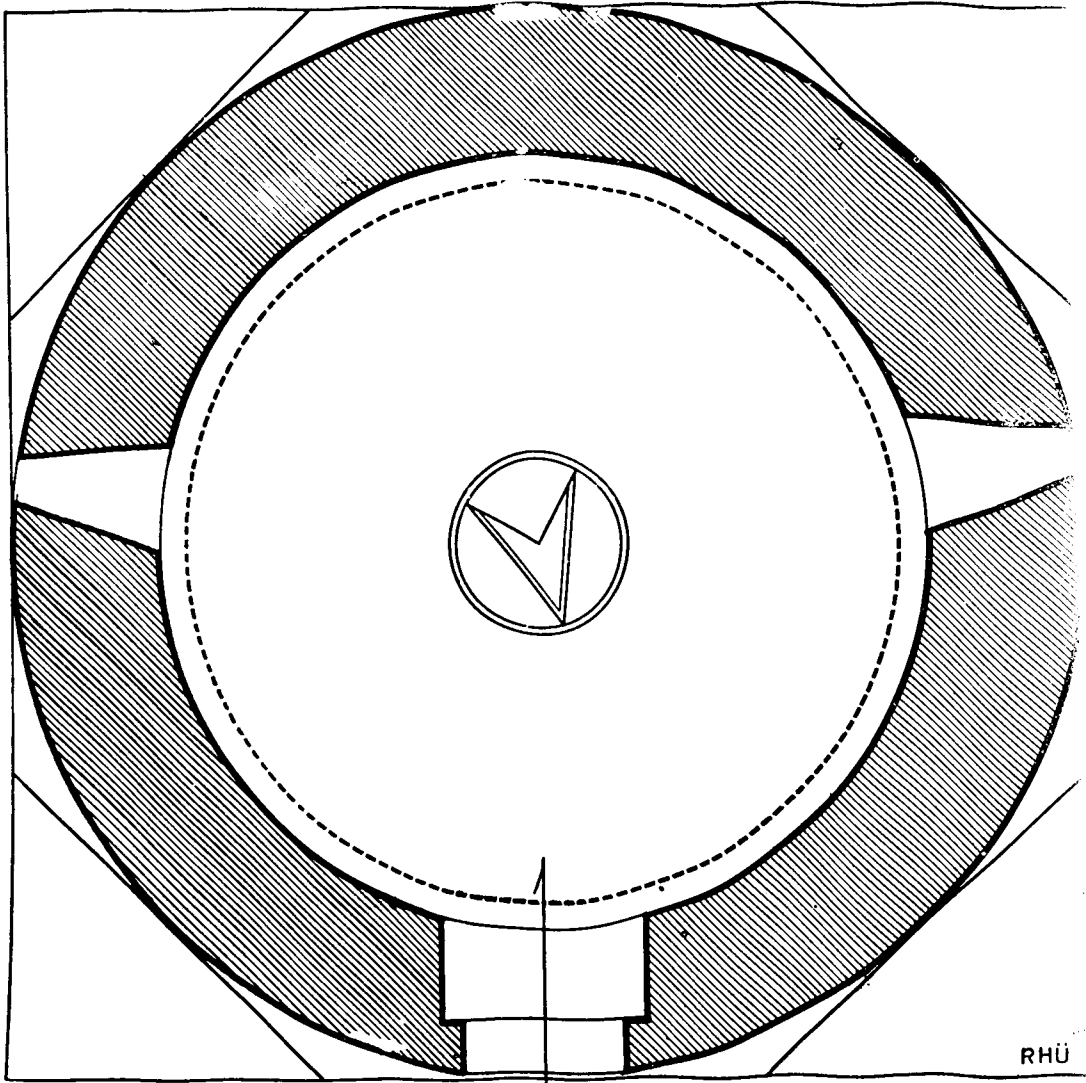

RHÜ

Şekil : 9



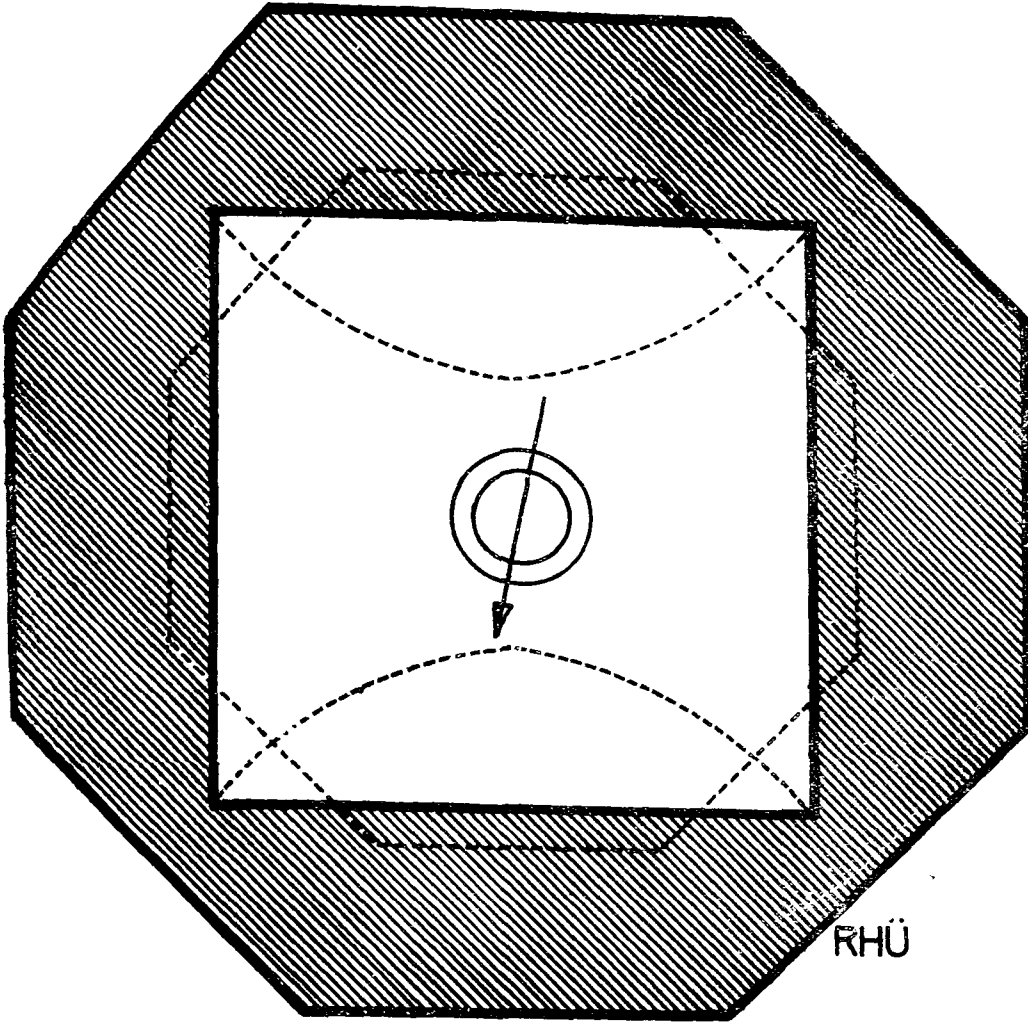

Şekil: 14

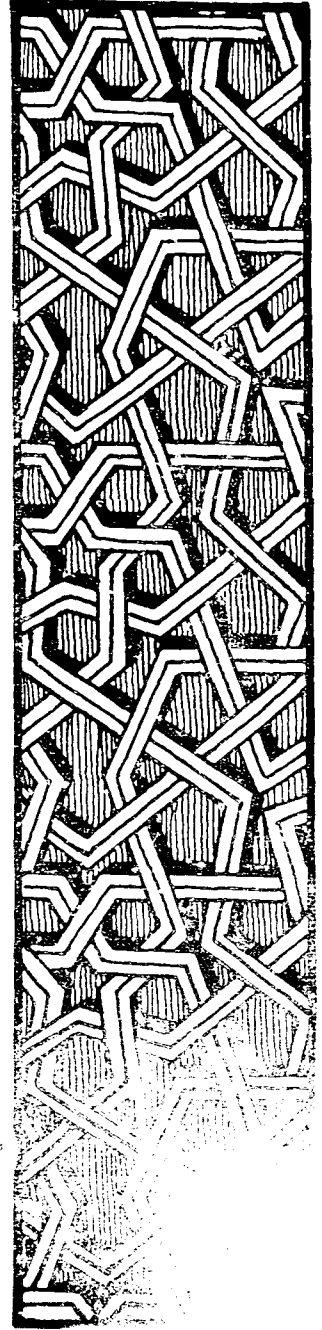

Şekil: 15

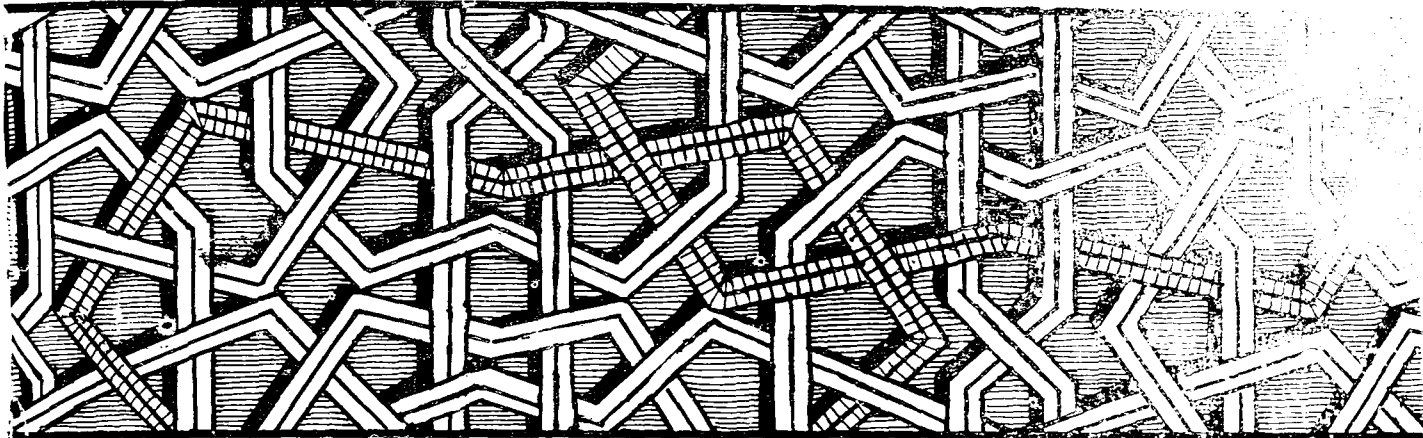

Şekil: 16

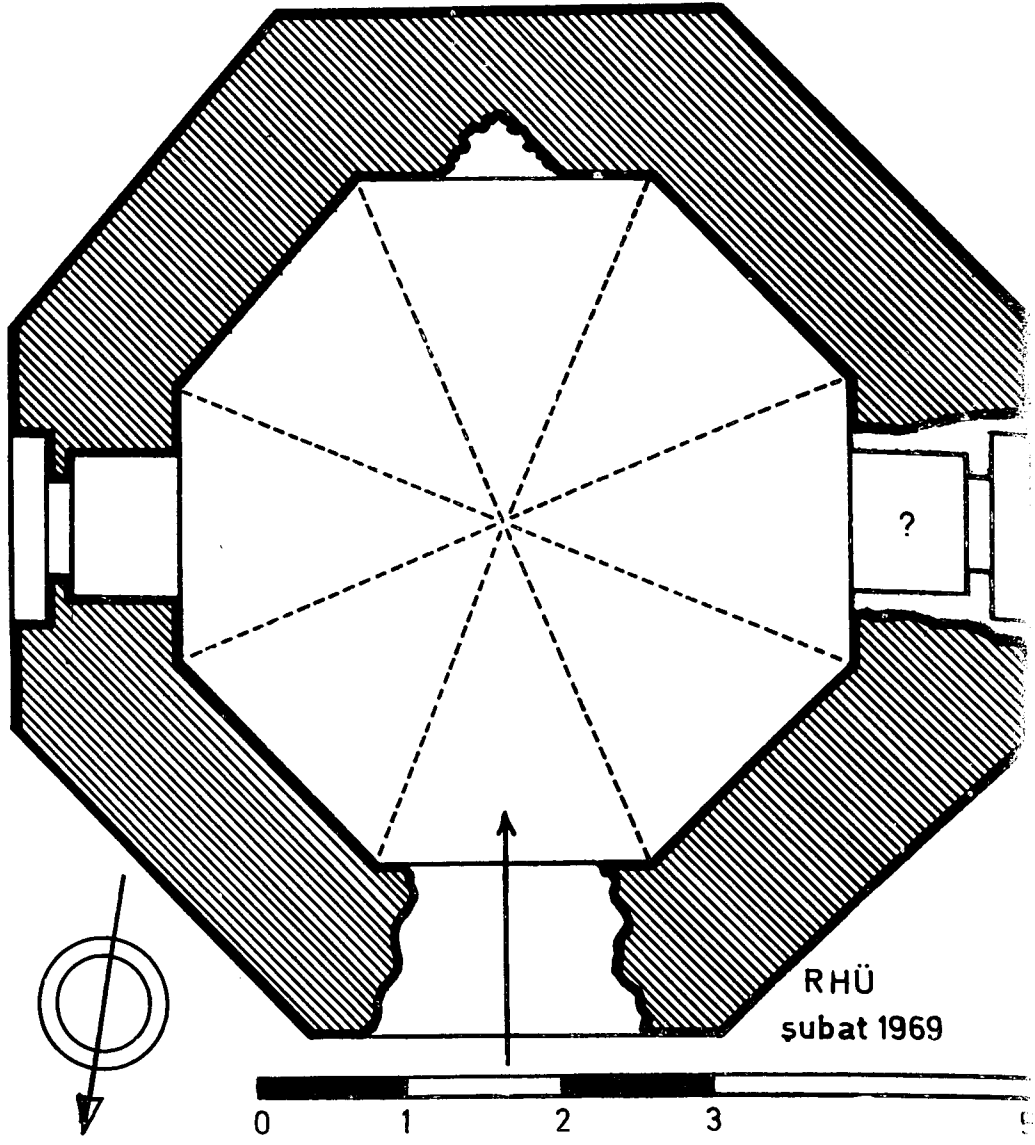

onim Künbet

Şekil : 12



Şekil : 13

0 10 20 30 50 cm

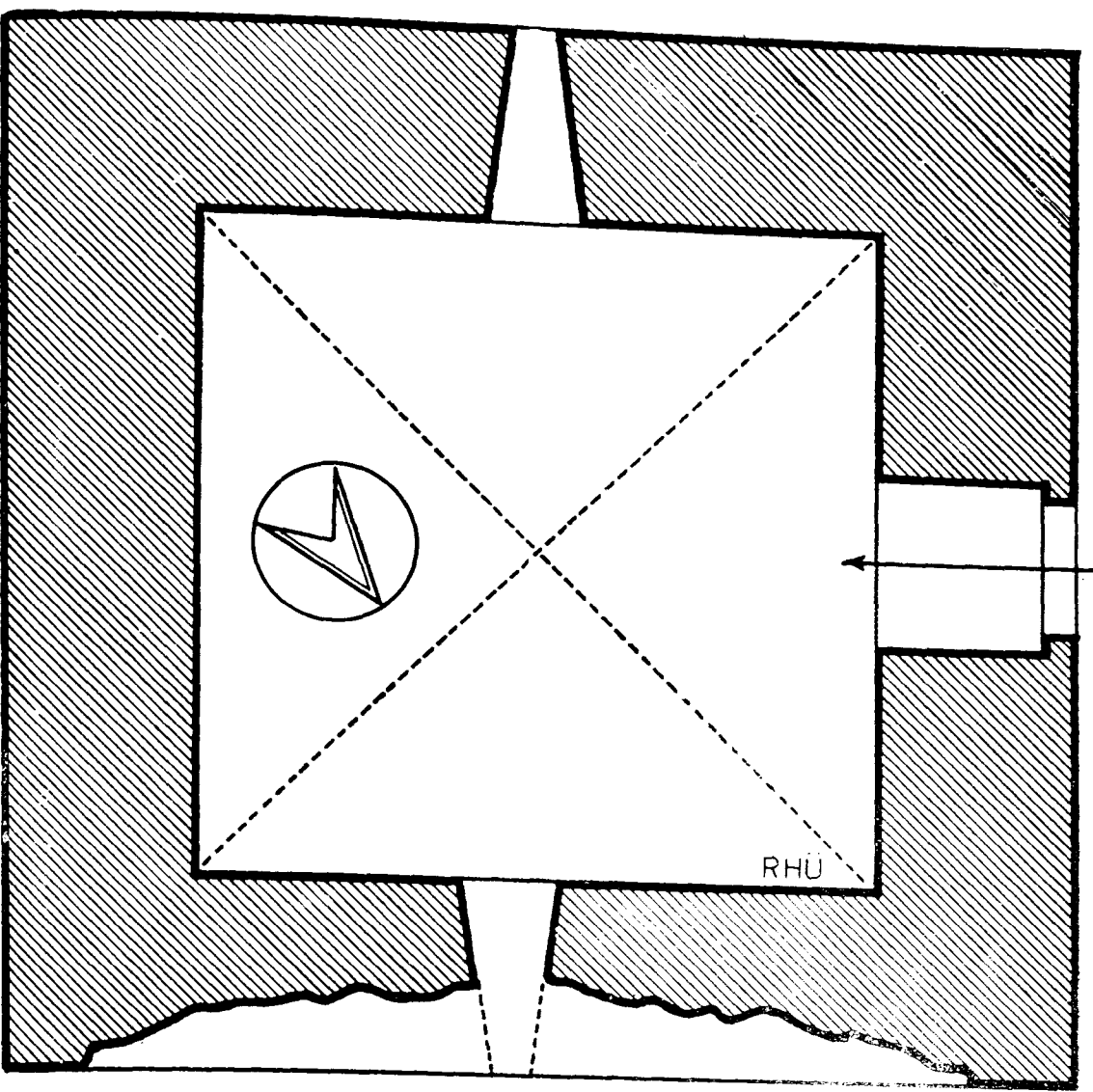

Şekil : 18

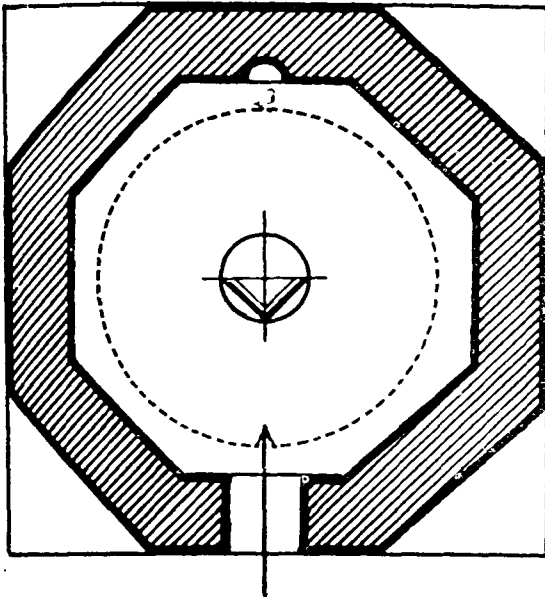

Şekil : 19

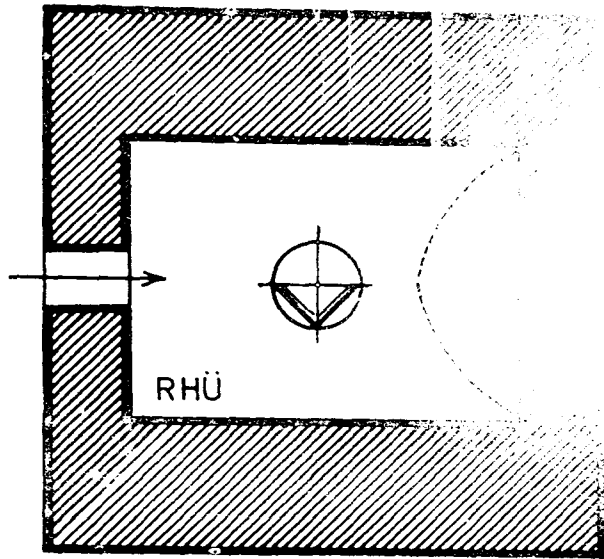
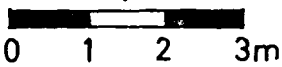

Şekil: 20

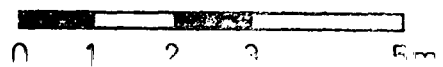

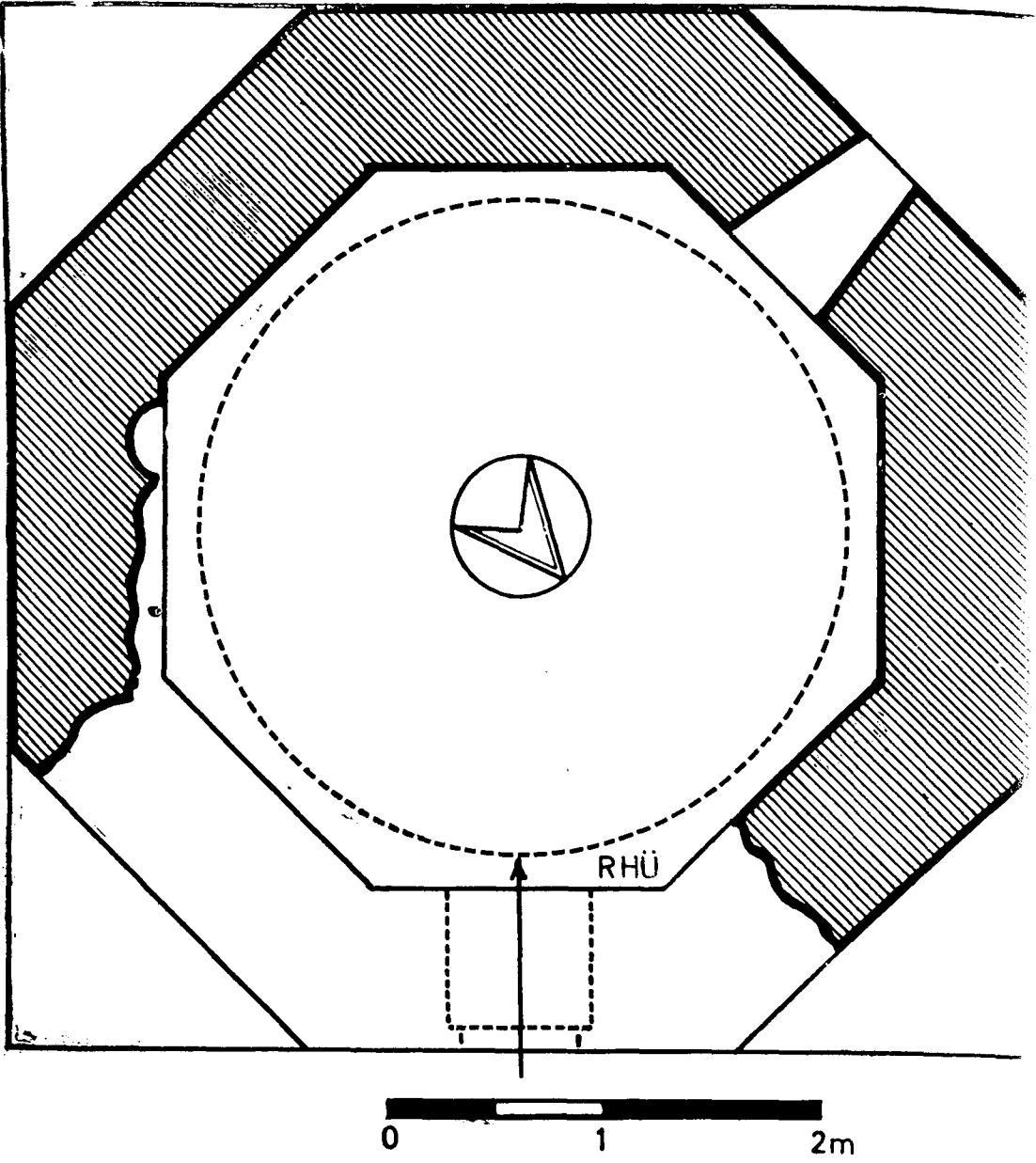

Şekil : 17

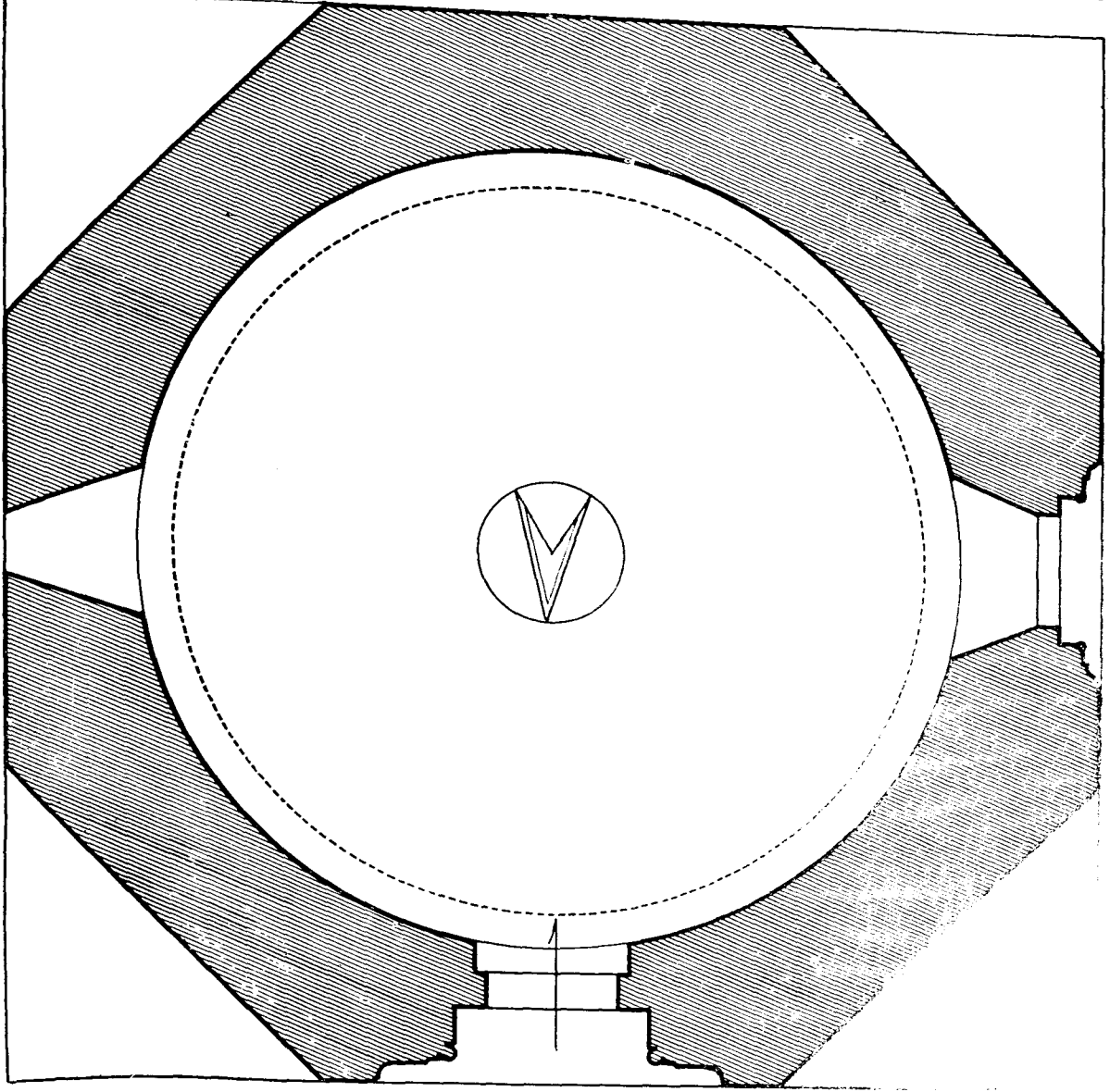

Şekil : 23

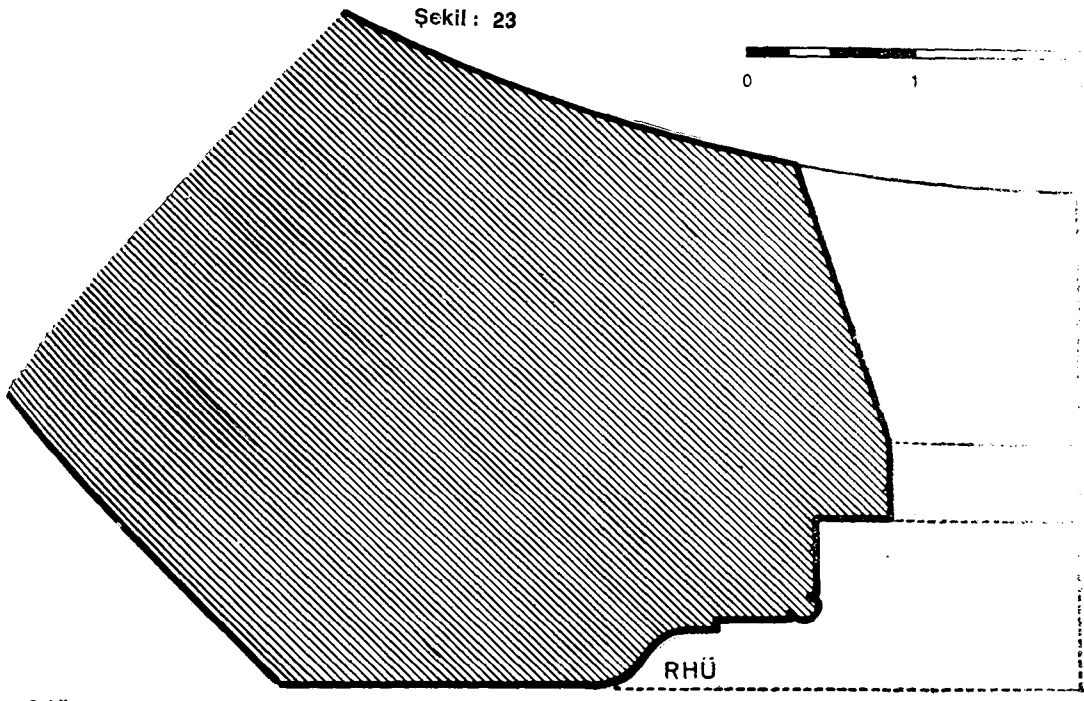
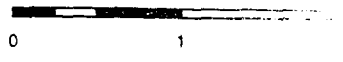

Şekil : 24

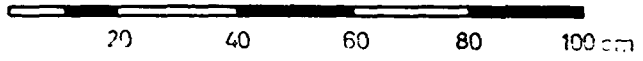

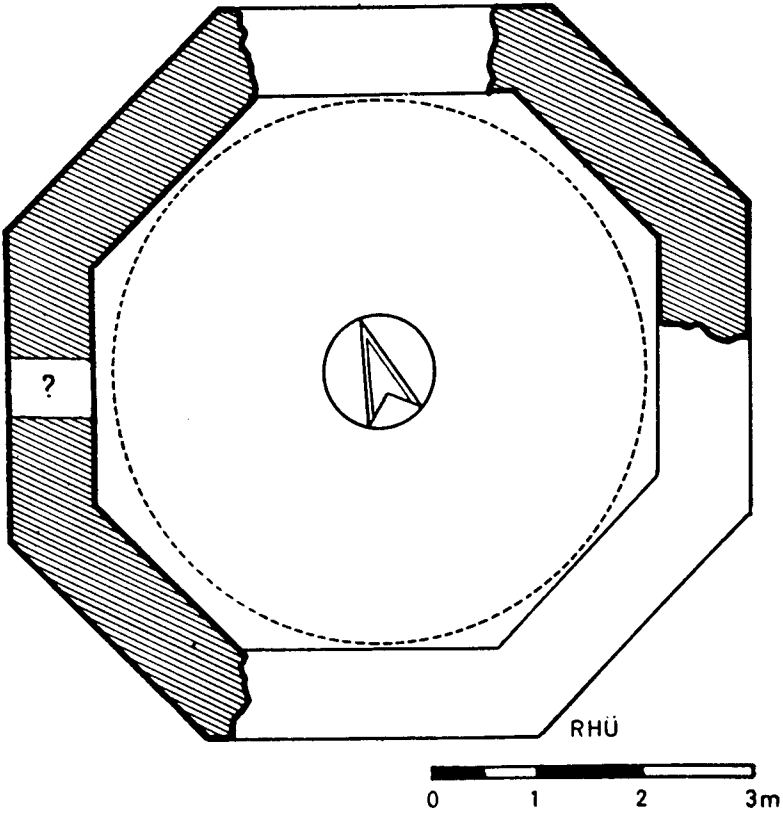

Şekil : 21

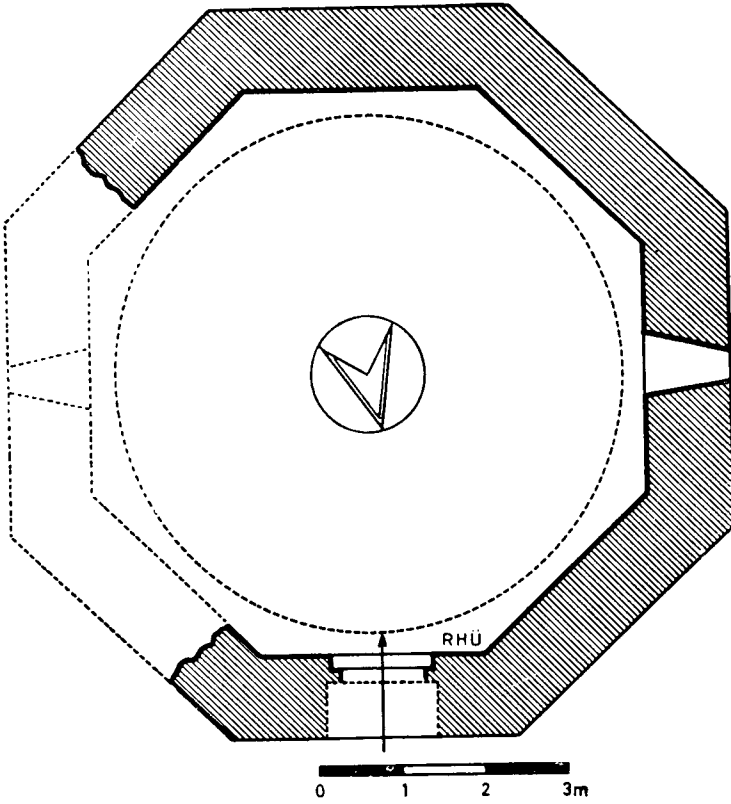

Şekil : 22

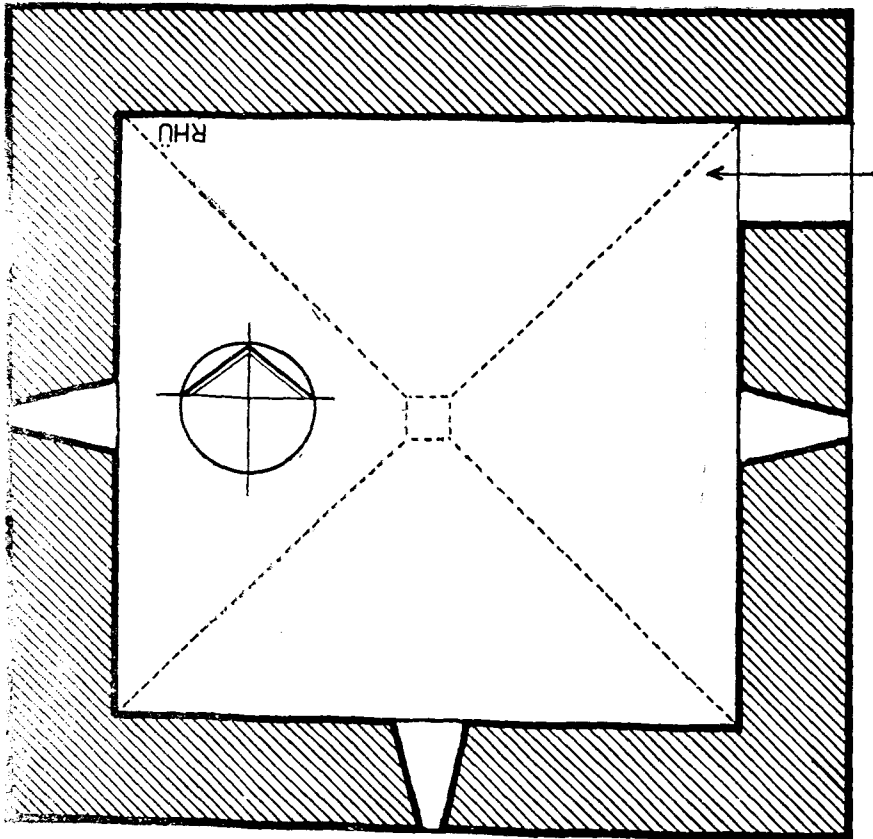

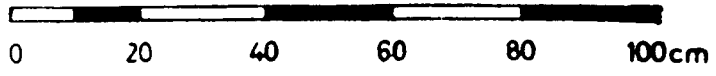
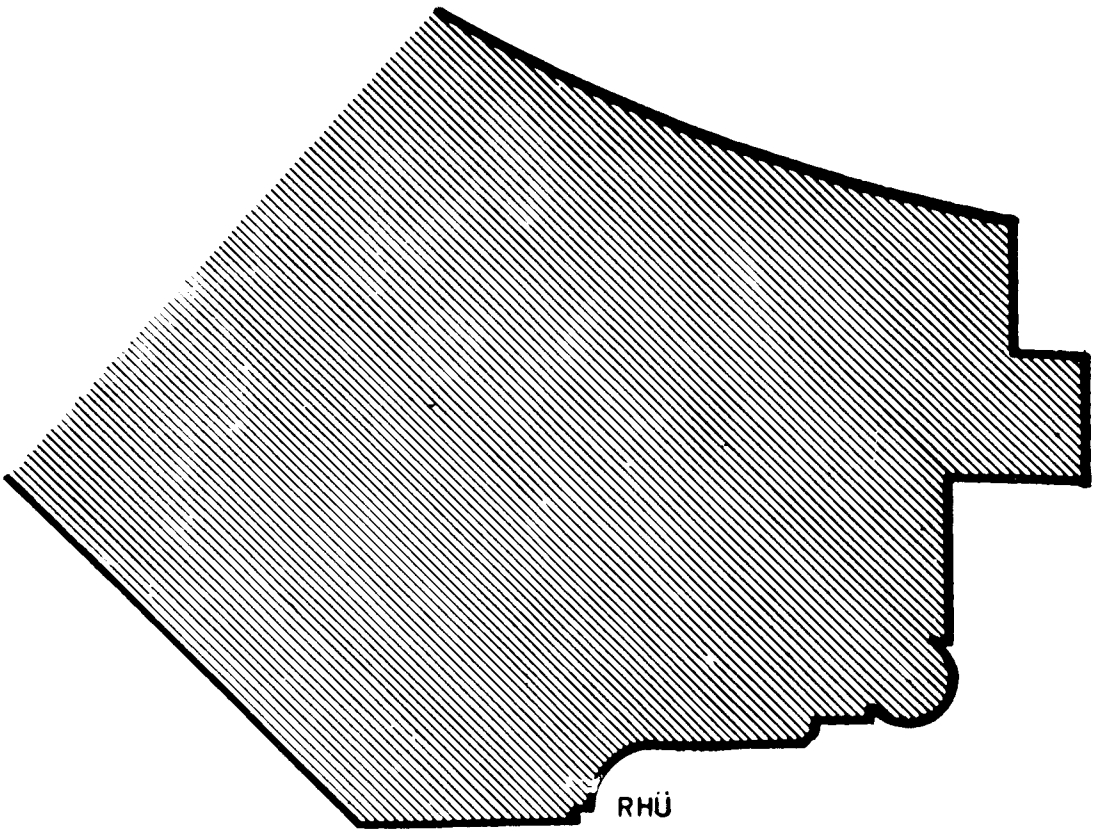

Şekil : 25

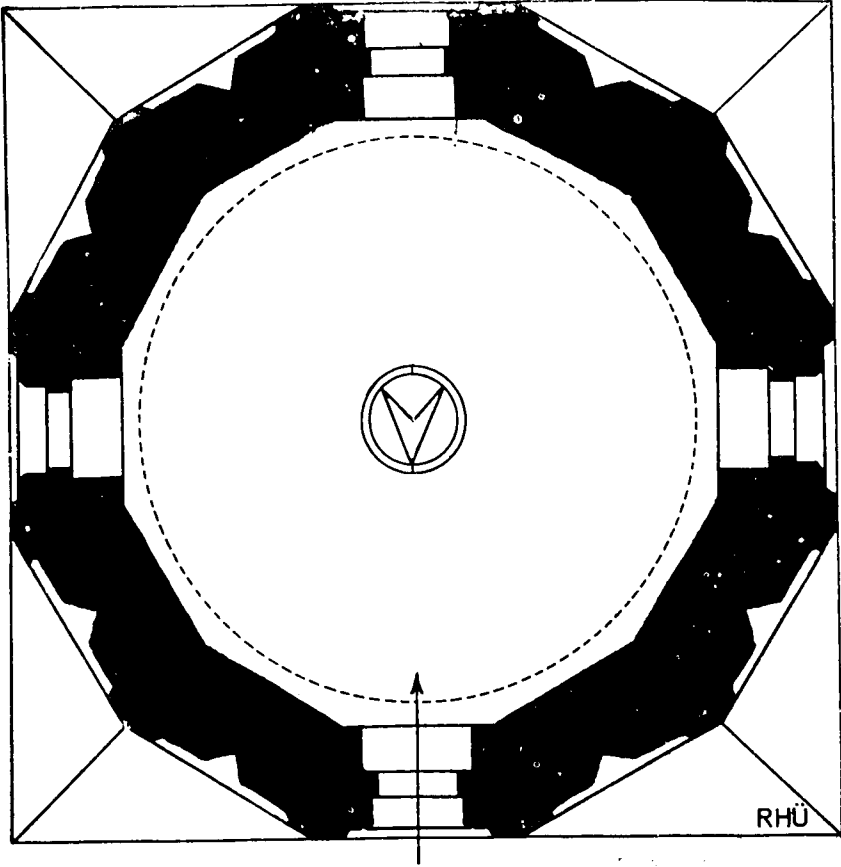

Şekil : 26



Şekil : 31

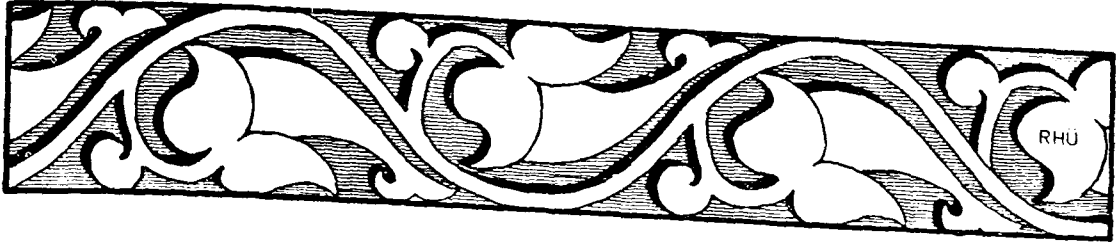

Şekil : 32

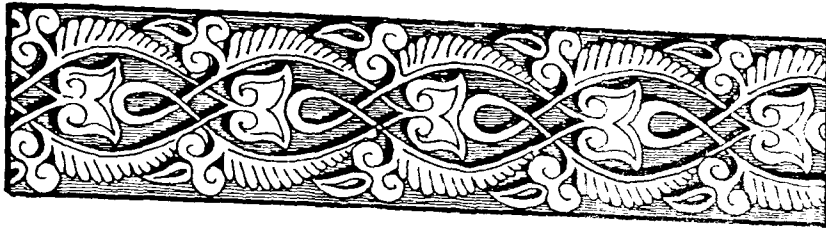

Şekil : 33

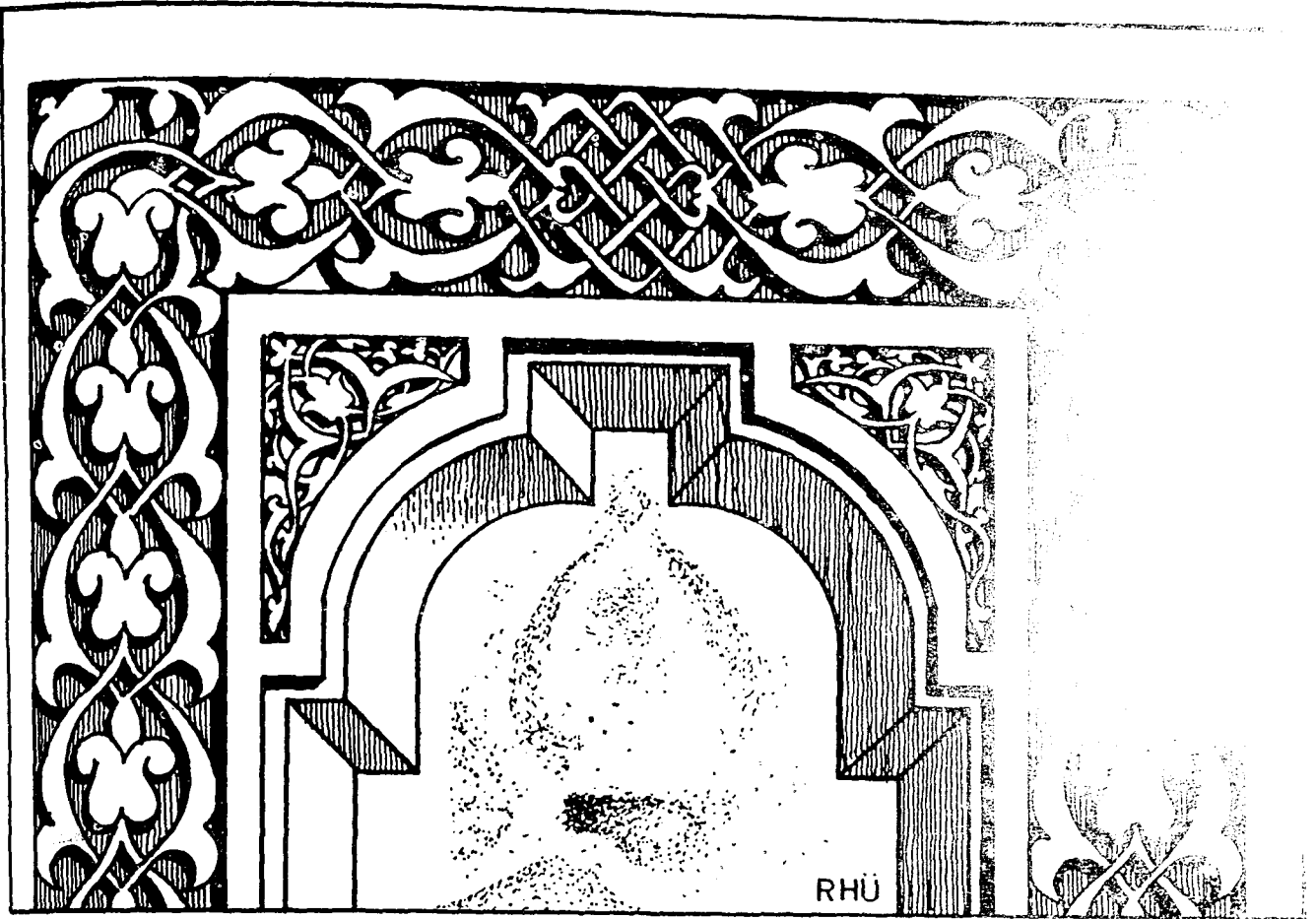

Şekil : 34

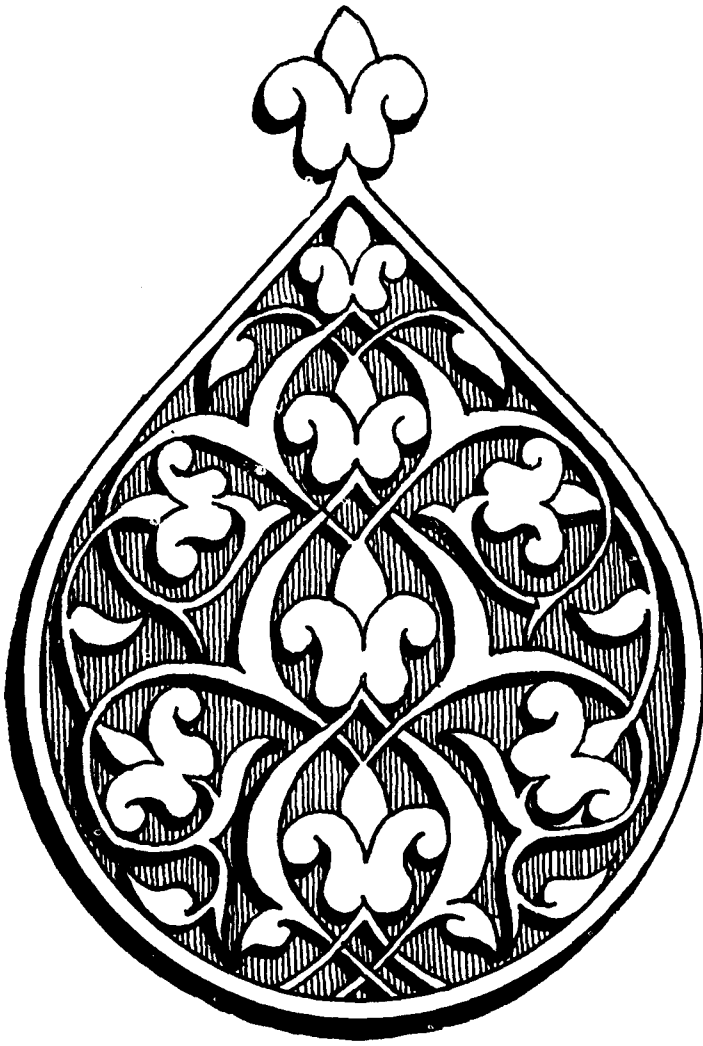

Şekil : 29

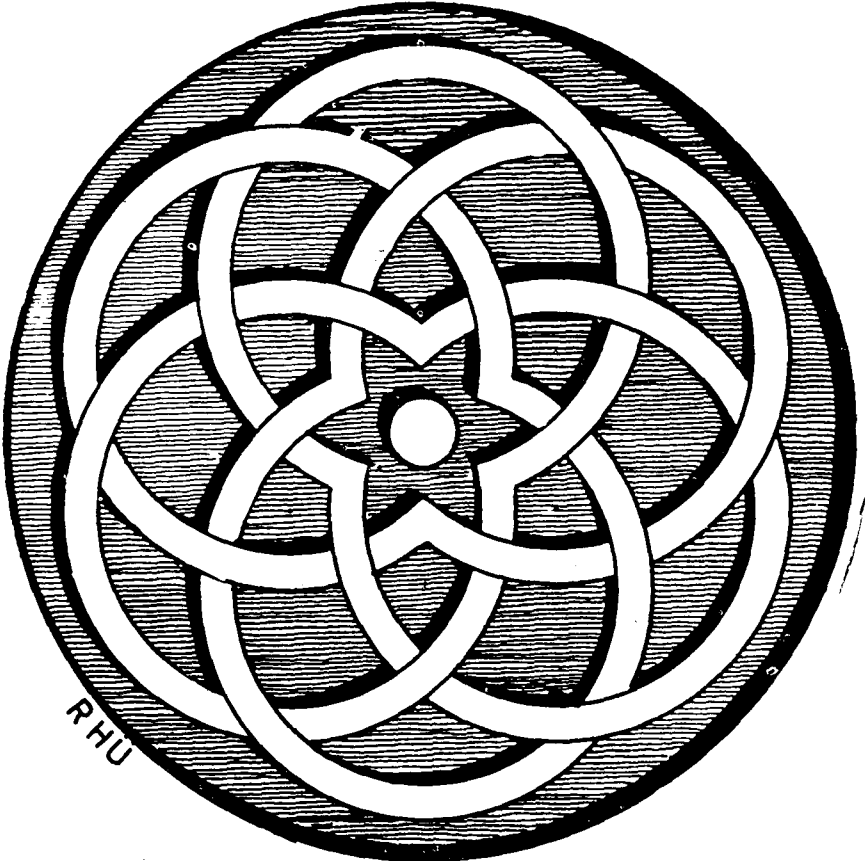

Şekil : 30

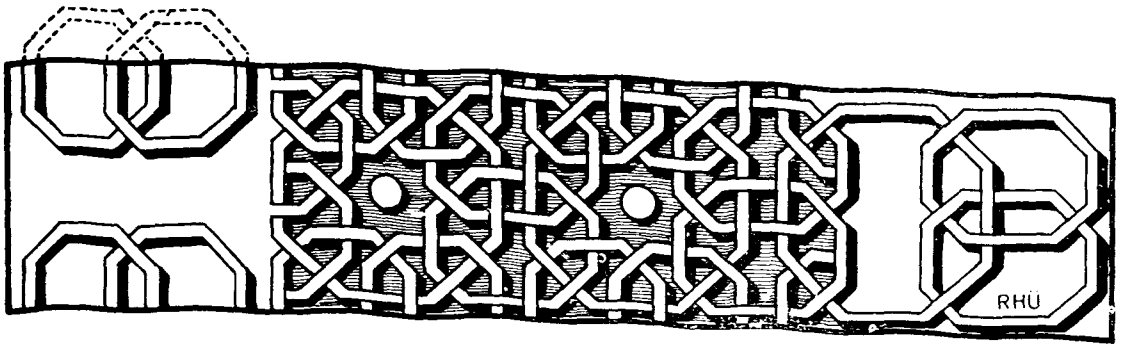

Şekil : 38

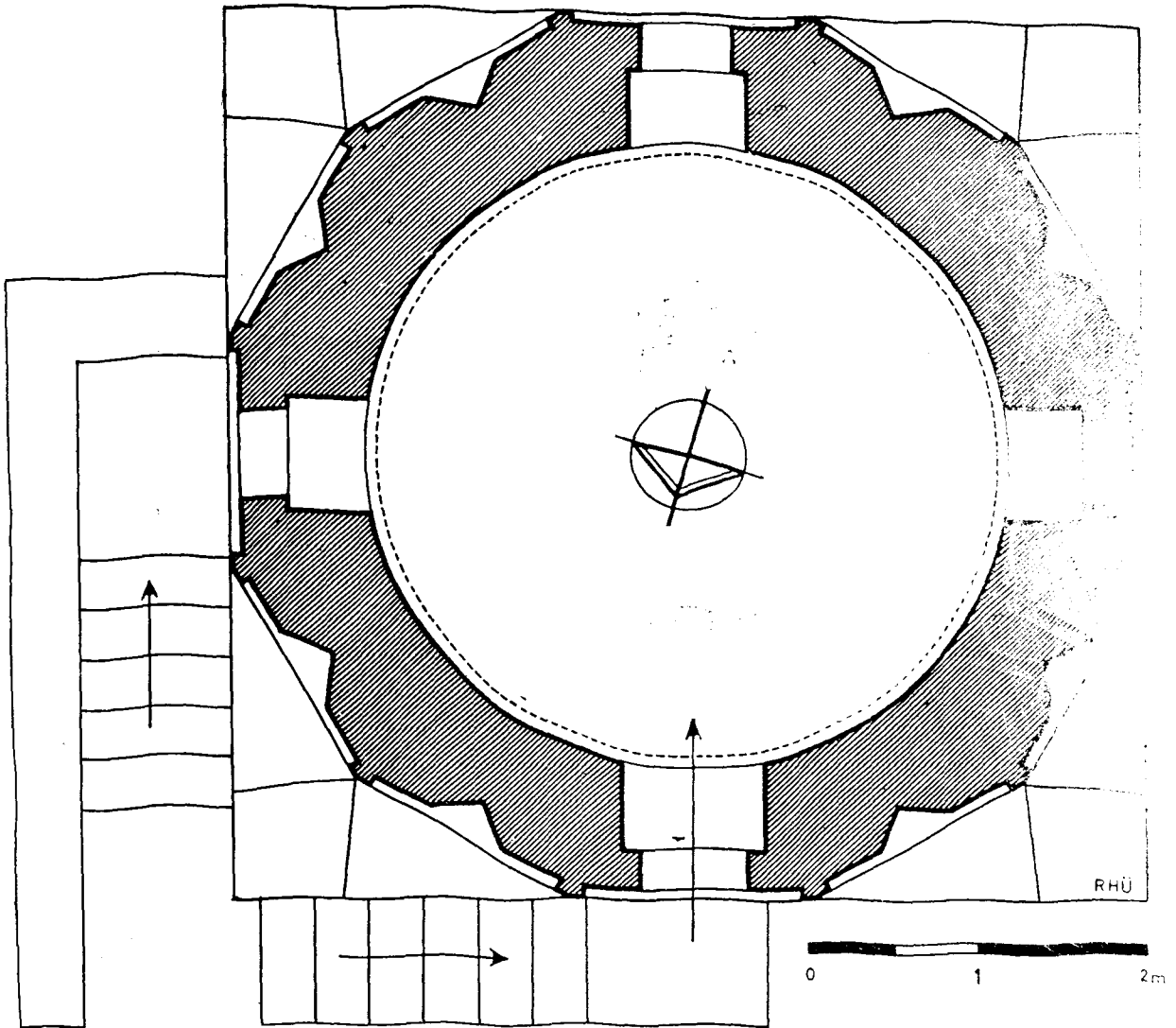

Şekil : 39



Şekil : 35

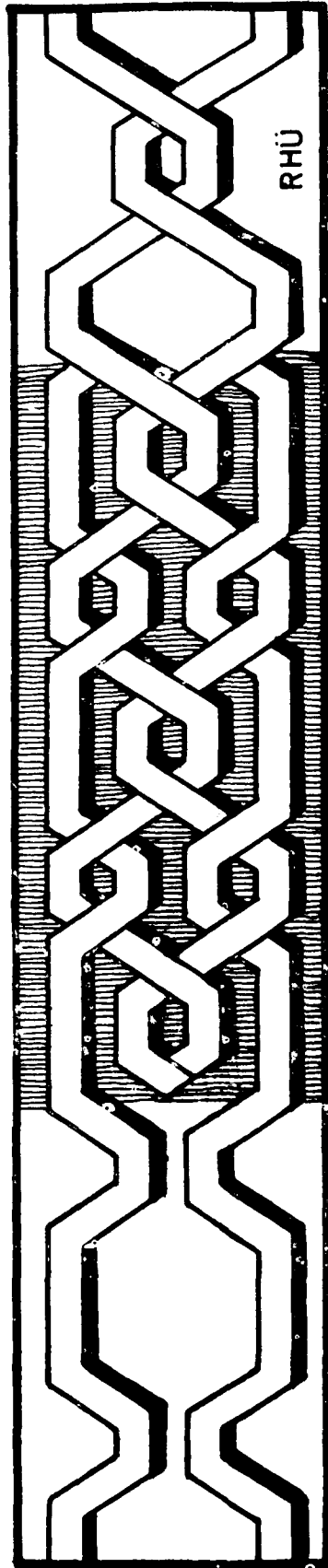

Şekil : 36

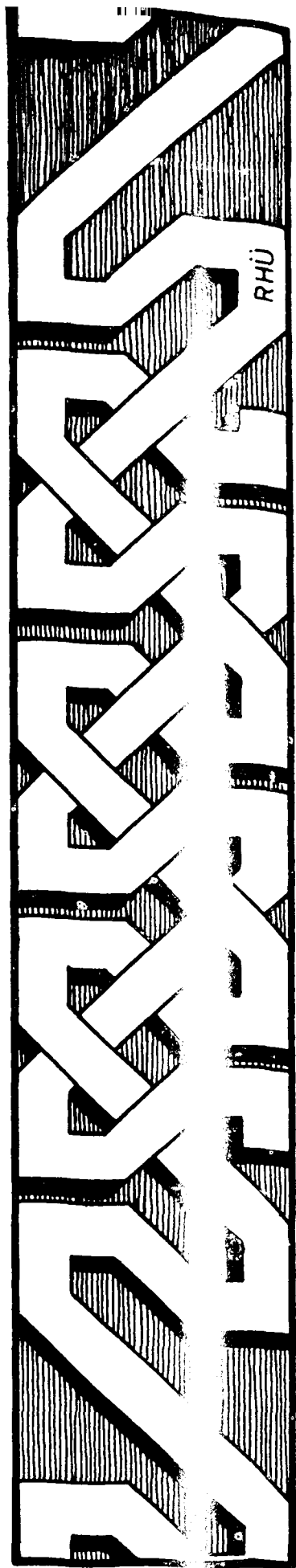

Şekil : 37



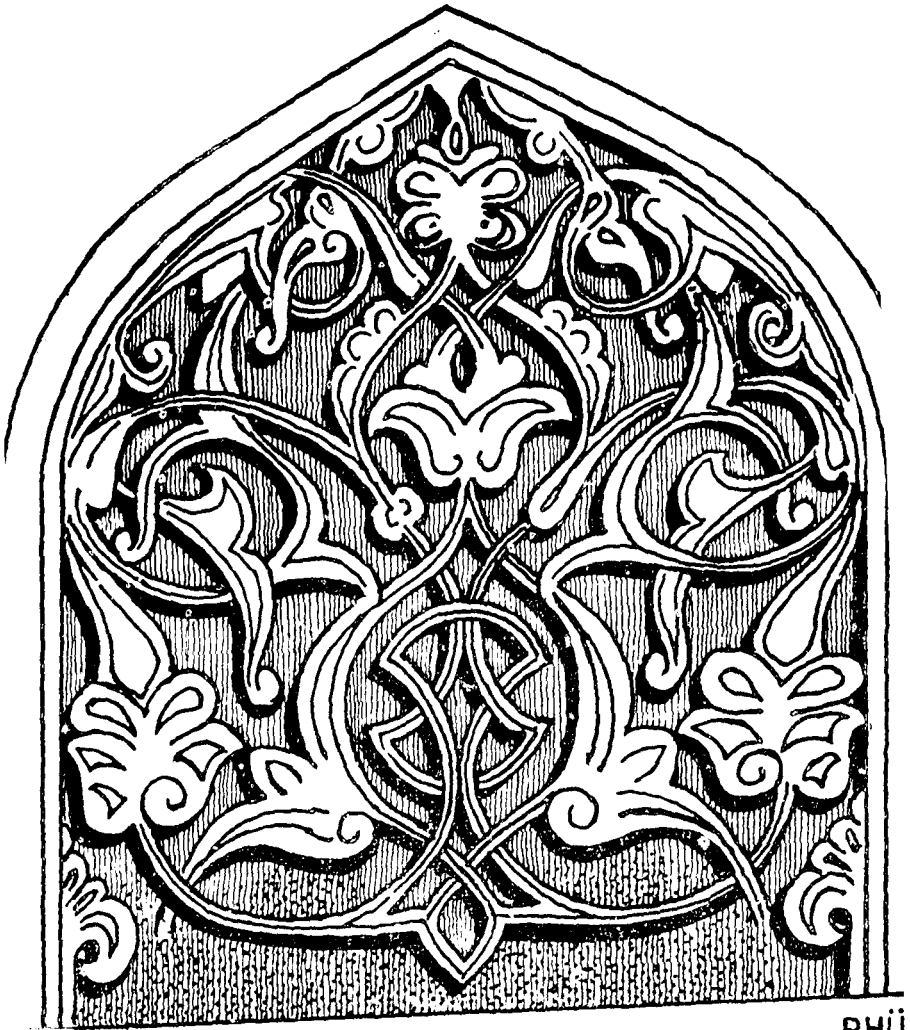

RHÜ

şekil : 45

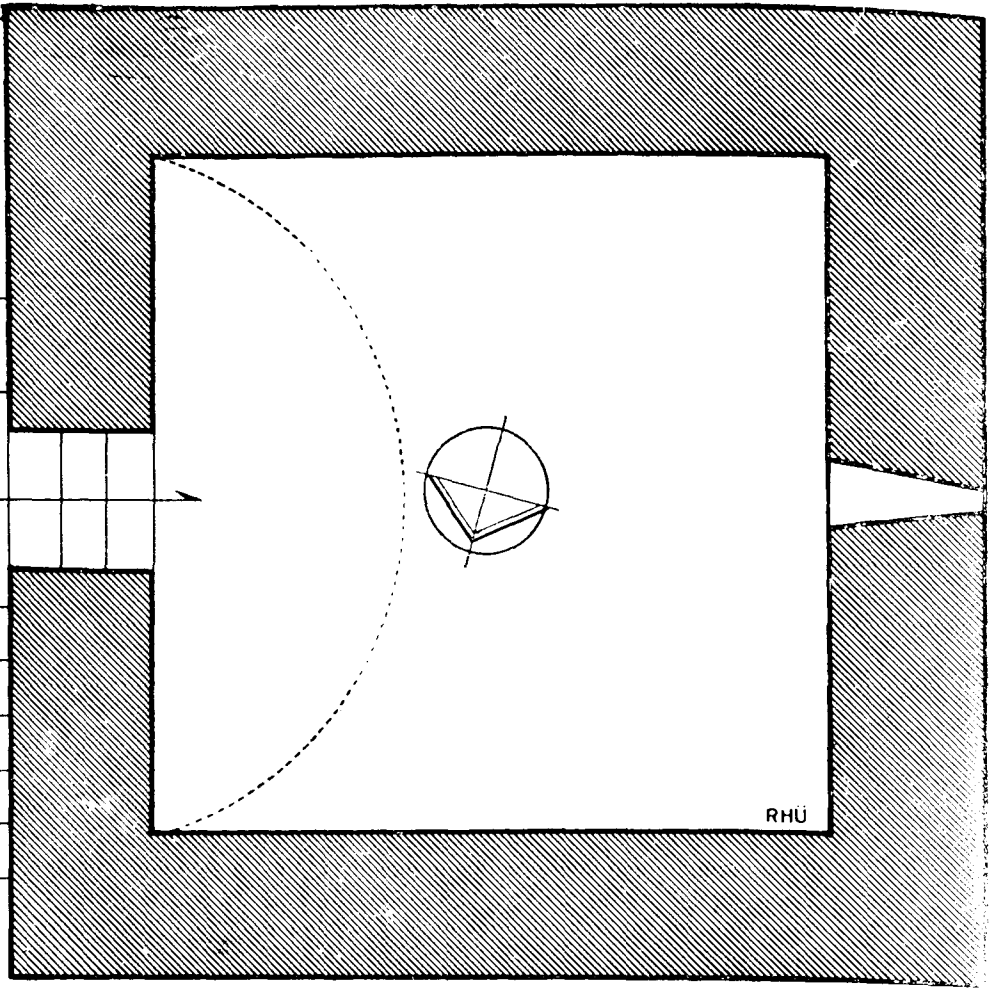

Şekil : 40

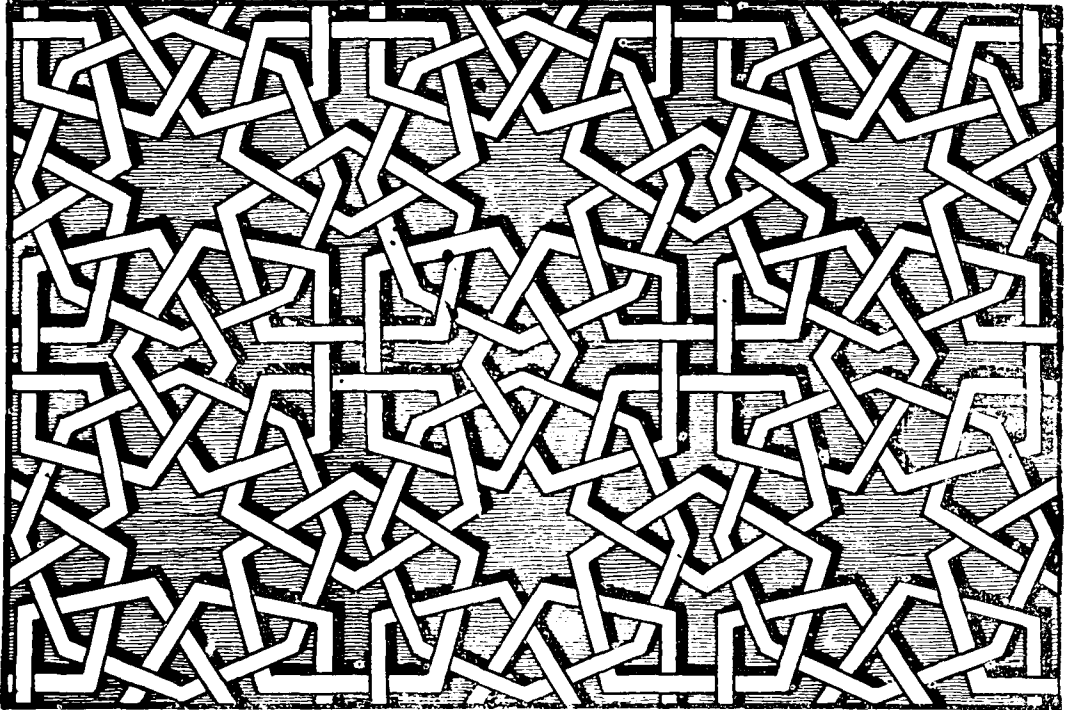
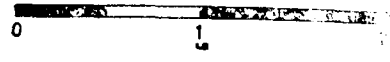

Şekil : 41

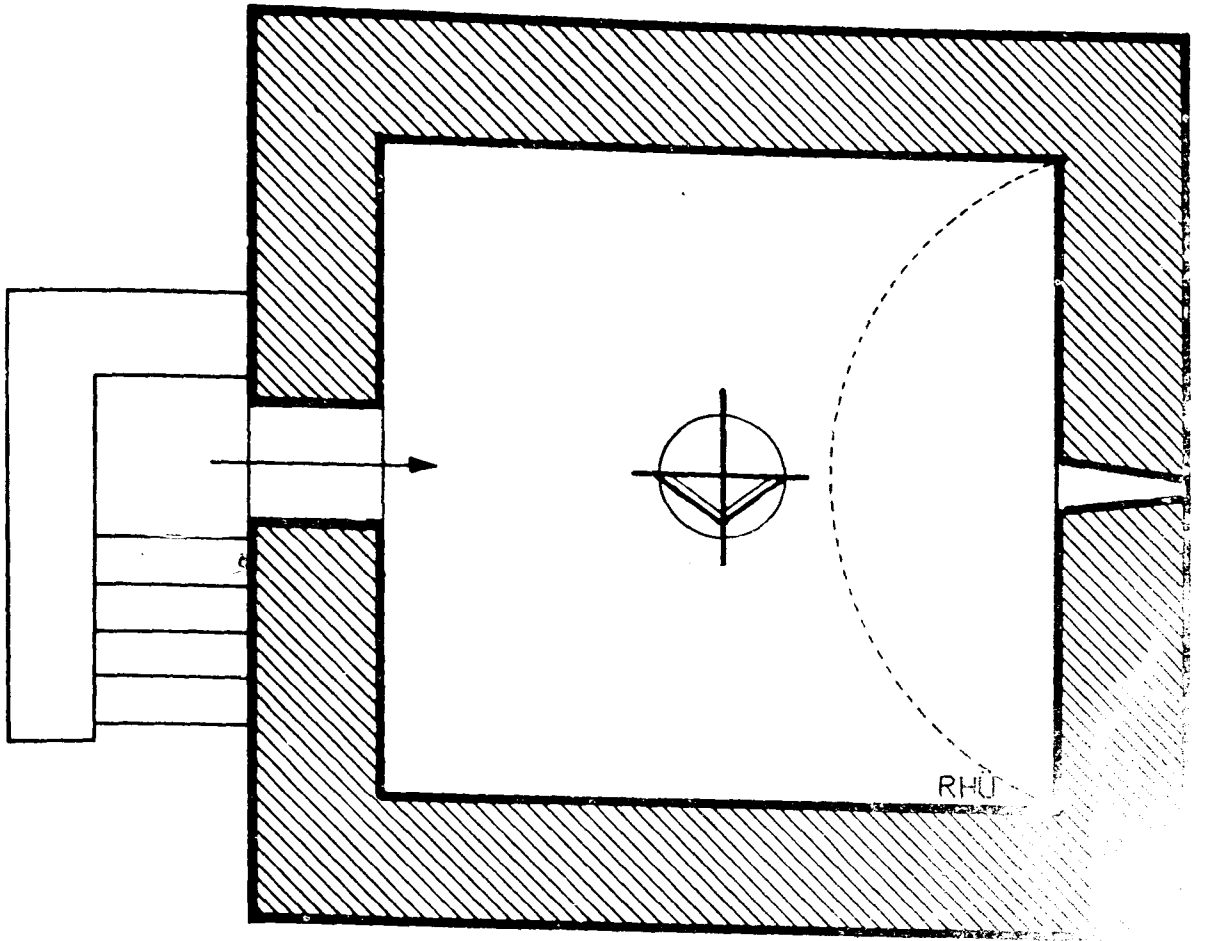

Şekil : 49

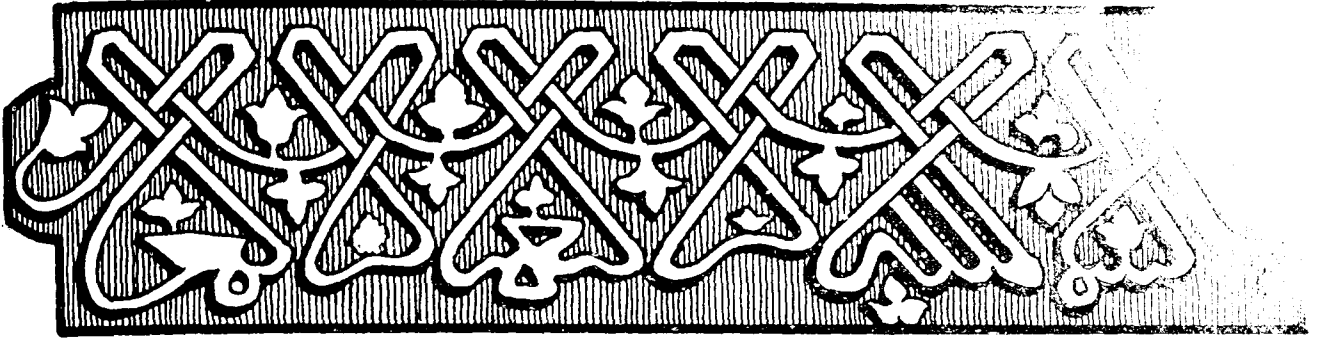

Şekil : 50

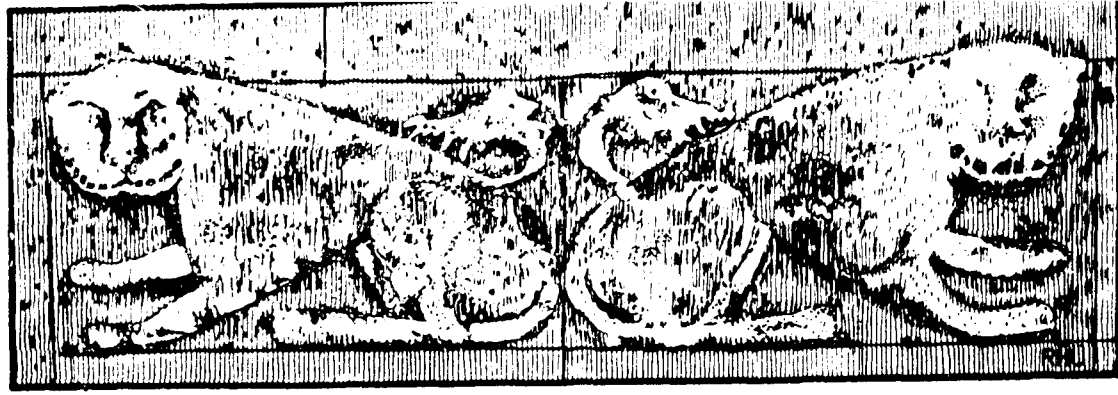

Şekil : 47

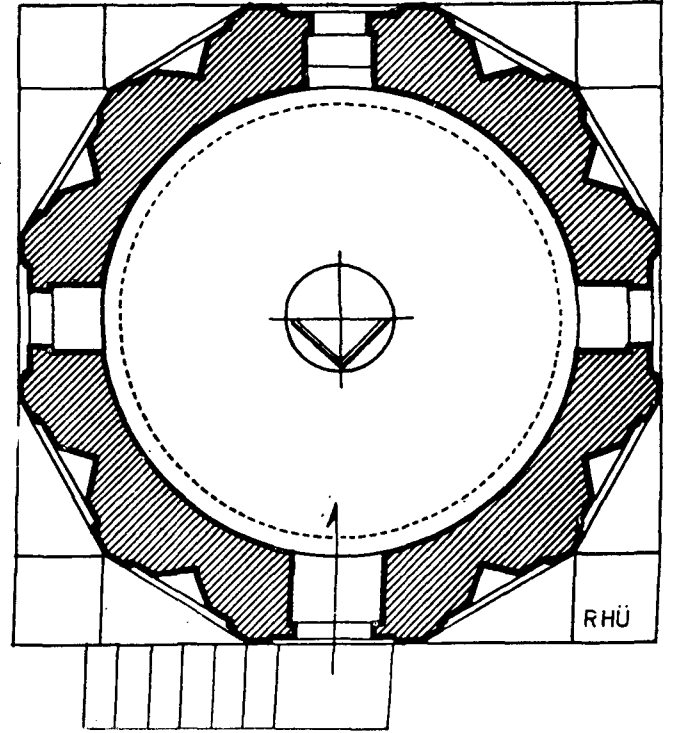

0 1 2 3m

Şekil : 48

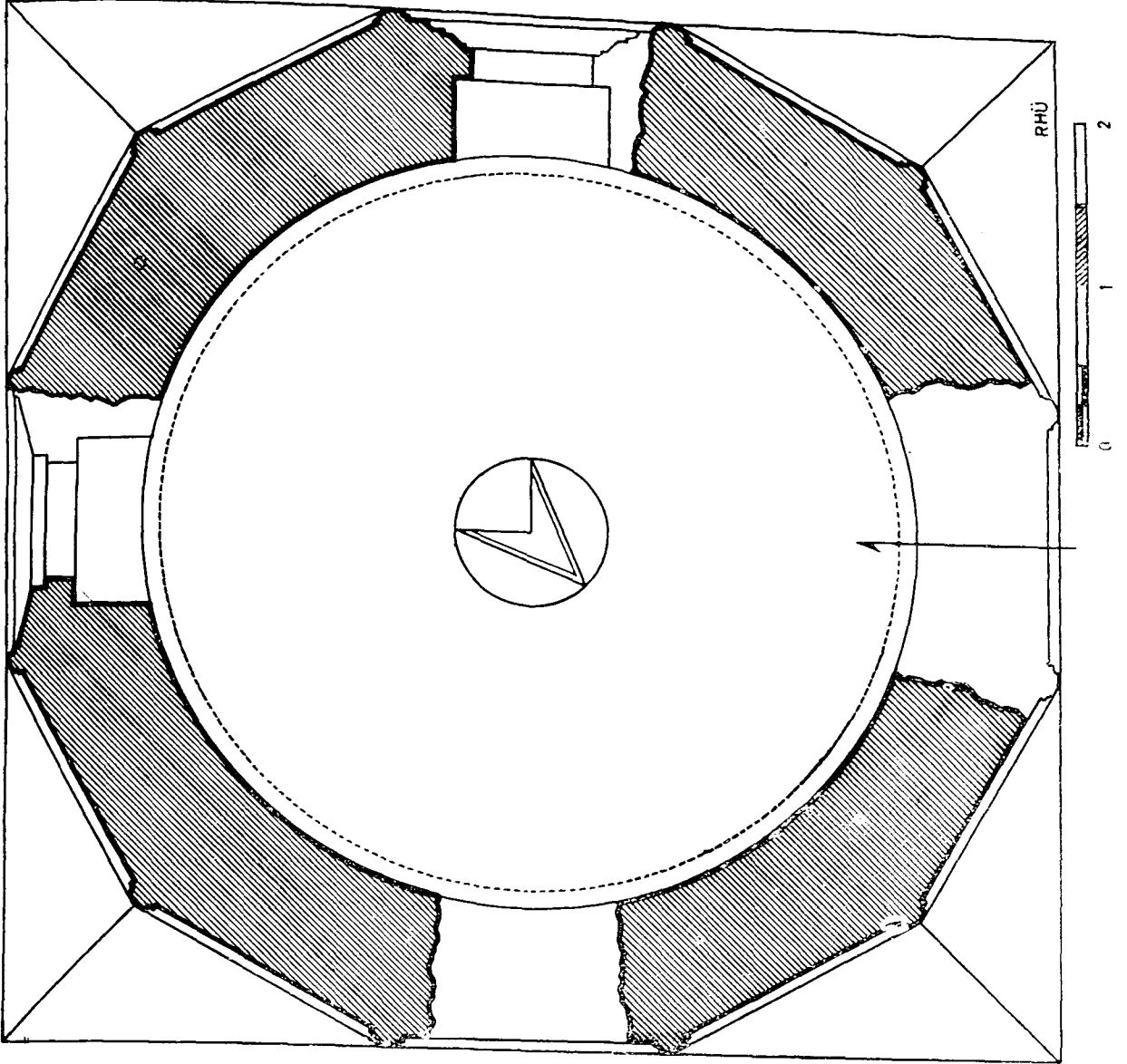

Şekil : 53

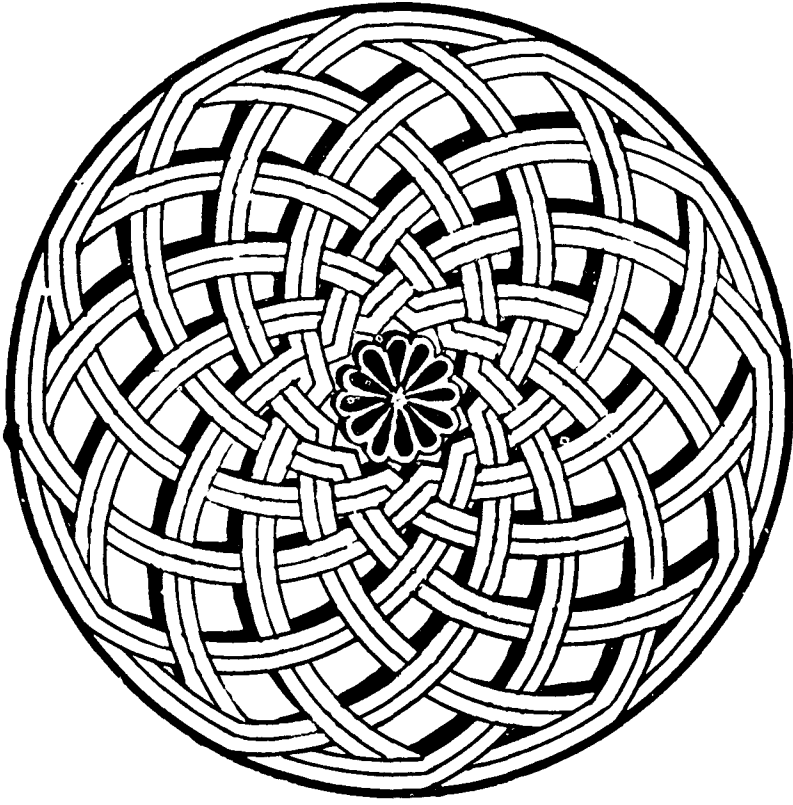

Şekil : 51

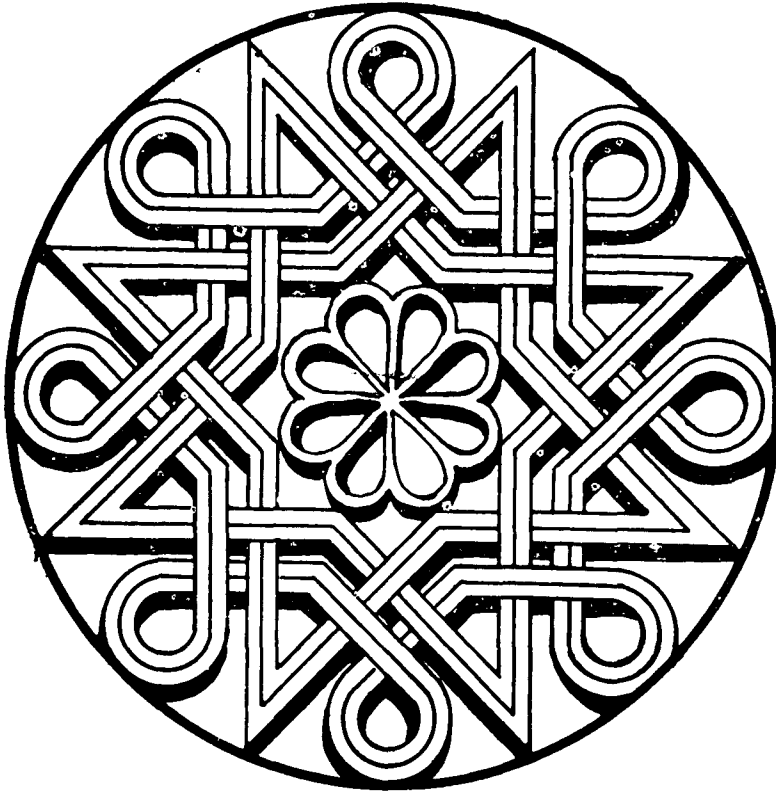

Şekil : 52

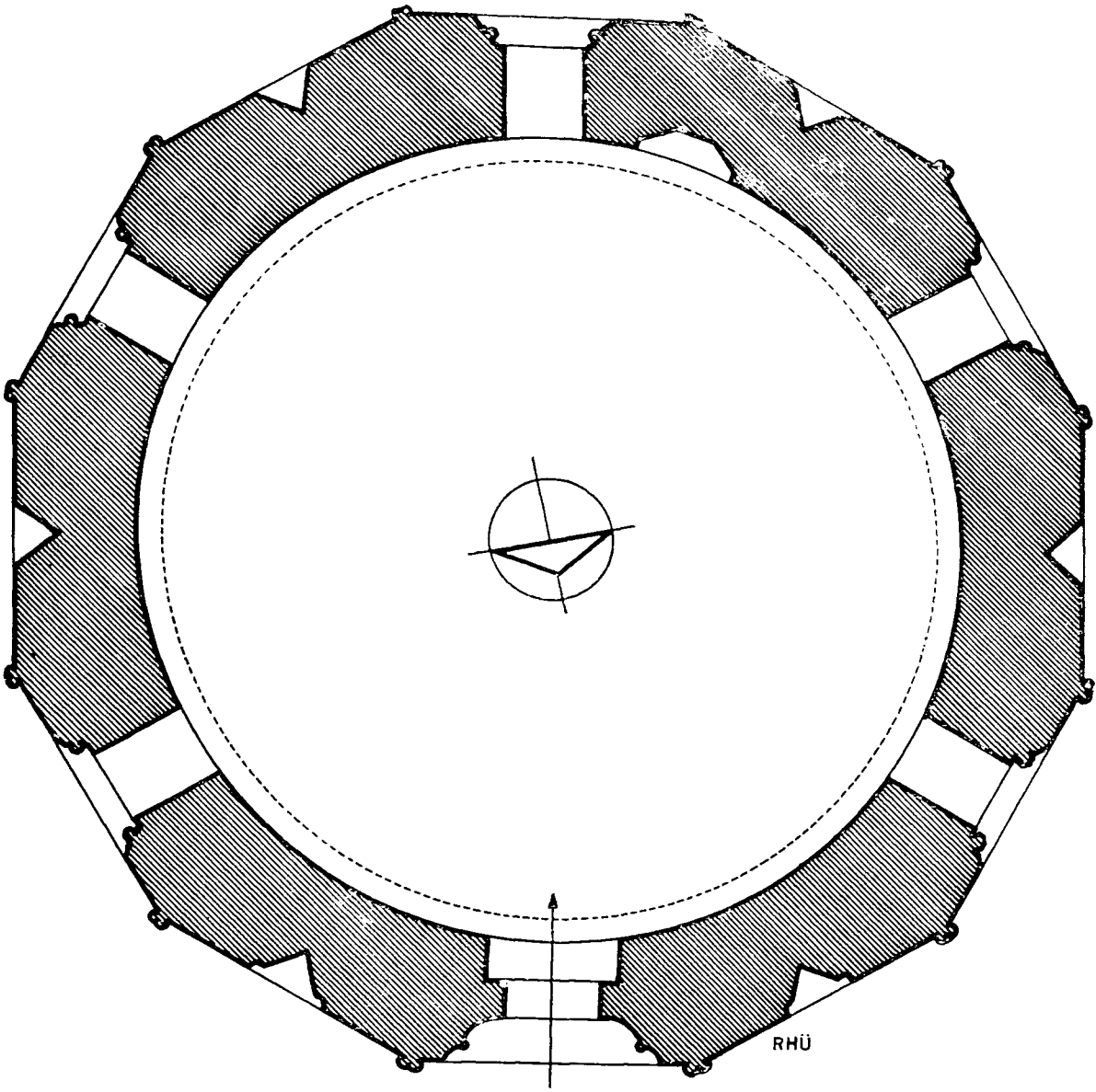

Şekil : 55

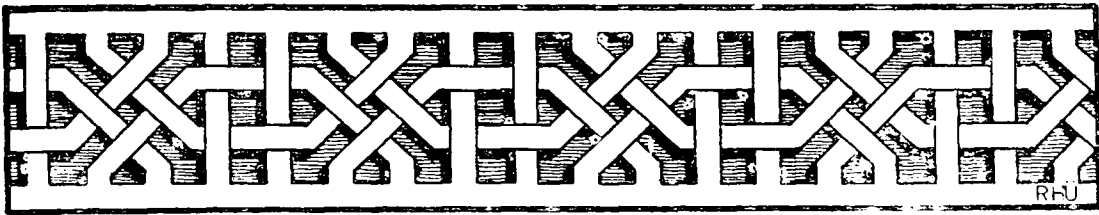
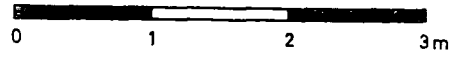

Şekil : 56

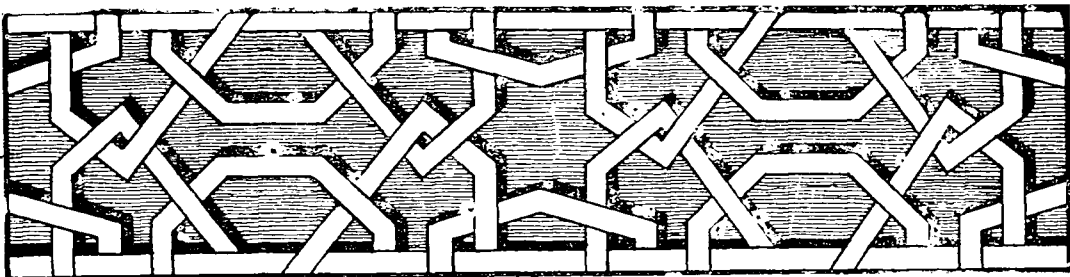

Şekil : 57

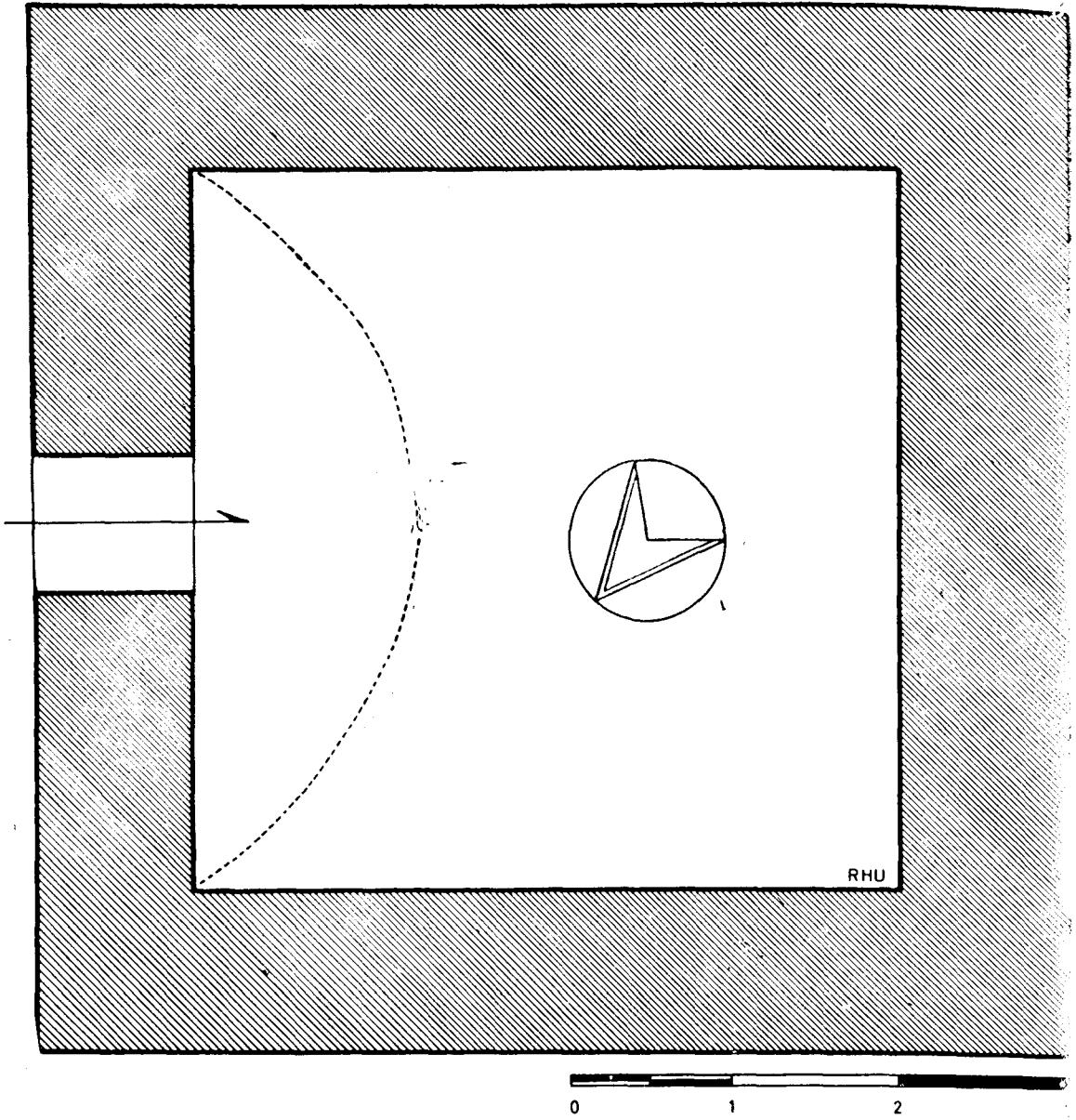

Şekil : 54

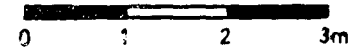
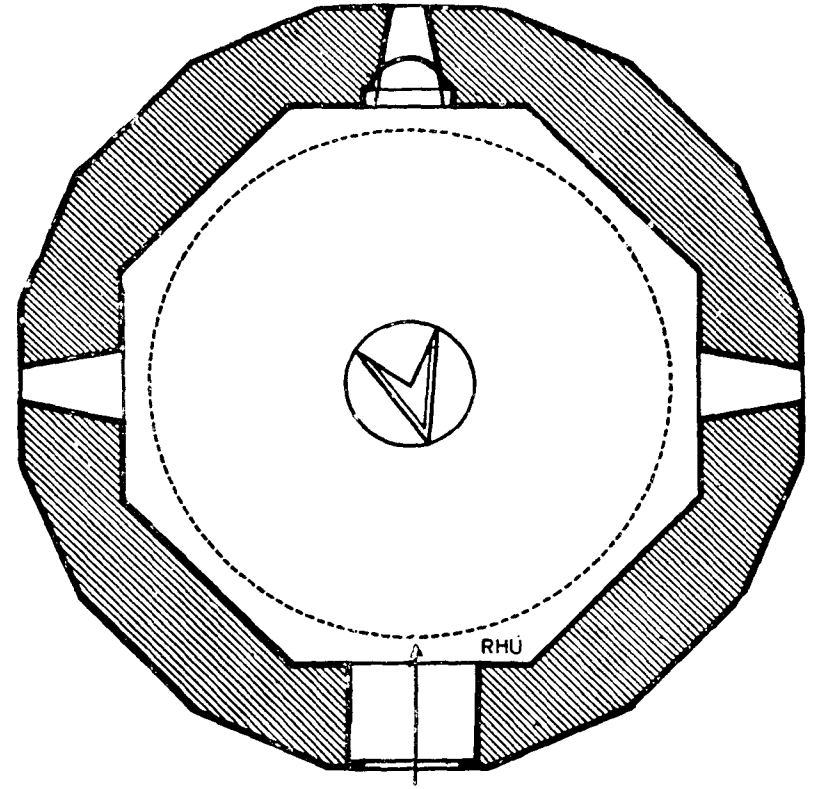
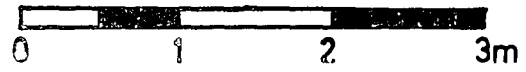
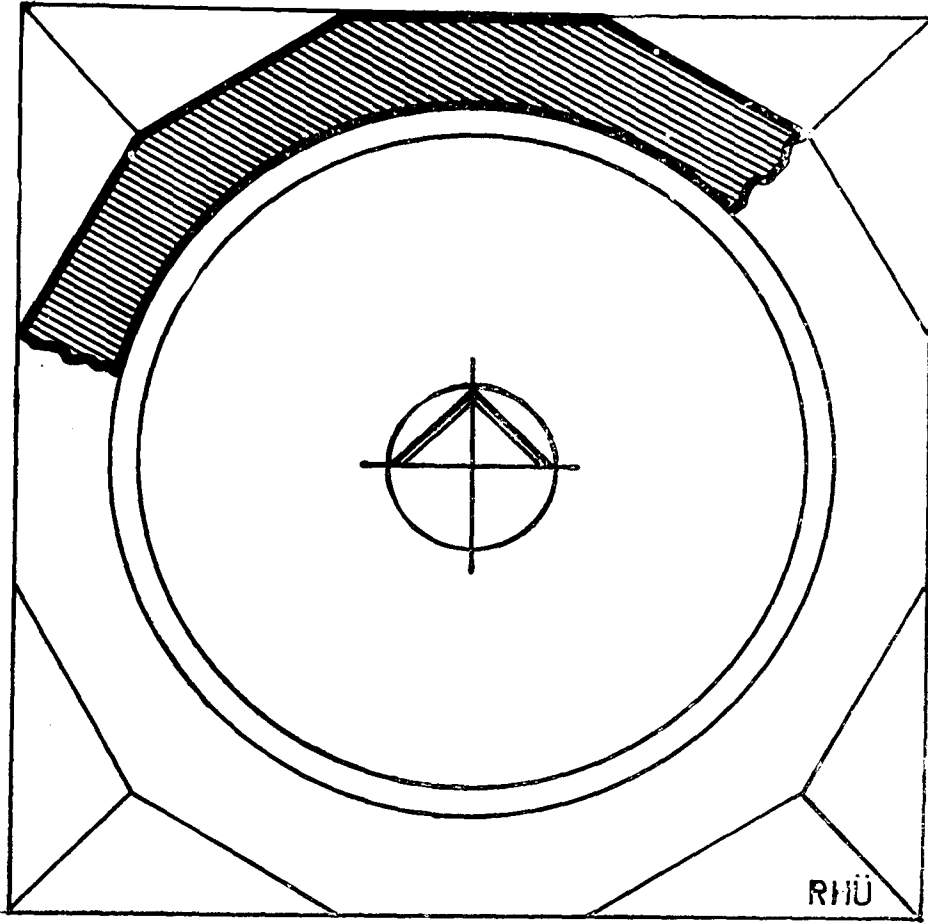

Sekil : 59