



Hadis Metnini Anlama/Somutlaştırma Çabasına Bir Örnek: Hz. Peygamber'in Emel-Ecel İlişkisine Dair Çizdiği Şekil

Selim Demirci*

Özet

Beşer olarak hayatını idame ettireceği ve kendisi olmadan yapamayacağı (kasr-ı) emel insanoğluna fitrî mevhibe olarak verilmiştir. Niteliği ve hedefi farklı olmakla birlik-te her insanda emel bulunur. Bunun yanında Kur'an-ı Kerim'de ve hadis kaynaklarında dünyanın geçici olduğu beyan edilerek insanlar ahireti unutturacak (tûl-i) emel konusun-da uyanık olmaya çağırılmıştır. Bunlardan biri de Hz. Peygamber'in (s.a.v.) yere bazı çizgiler çizerek insan-emel-ecel ilişkisini anlattığı meşhur Abdullah b. Mes'ud rivayeti-dir. Hz. Peygamber'in (s.a.v.) bir muallim olarak farklı vasıtalardan nasıl istifade ettiğini gösteren bu rivayetin muhtevasını ve merkezini oluşturan kare ve içindeki çizgiler farklı dönemlerde şarihlerin dikkatini çekmiştir. Tekrarlanma imkânı bulunmayan bu hadiseyi tasvir etmeye çalışan hadis yorumcuları muhtelif şekiller resmederek metni nasıl anladıklarını ortaya koymuşlardır. Bu şekillerden her birinin bir tür yorum faaliyeti olduğu ve hadis metinlerini anlama faaliyetinin her dönemde süreklilik arzettiği, bu makalede insanın emelleri ve ecelinin anlatıldığı tablolar üzerinden ortaya konulmaya çalışılacaktır.

Anahtar Kelimeler: Emel, Ecel hadisi, hadis metninin anlaşılması, hadiste şekiller, hadis yorumu.

An Example of the Endeavor to Comprehend or Reify The Hadith Text: The Shape That the Prophet Muhammad (Pbuh) Has Drawn About the Relationship between Ambition (*Amal*) and Fate (*Ajal*)

Abstract

Human beings have been given to an inborn emotion, *amal* (ambition) without which they may not survive. Every human has ambition in various degrees and qualities. However, Holy Qur'an and hadiths urge believers to be alert against *tul-i amal* (having longtime ambition) that would make them forget the Hereafter by stating that life on earth

* Yrd. Doç. Dr., Karadeniz Teknik Üniversitesi İlahiyat Fakültesi, Trabzon/Türkiye, selimdeirci@ktu.edu.tr

is temporary. One of the hadiths in this regard is the well-known narration reported on the authority of Ibn Masud, which relates that once Prophet (pbuh) has described the relationship of human with *amal* (ambition) and death through drawing several lines on the ground. These lines which are contents of the mentioned narration drawn by the Prophet (pbuh) have long called the attention of commentators of hadiths. Therefore the commentators in an endeavour to ascertain what the Prophet (pbuh) has exactly drawn have depicted a variety of shapes and displayed their understanding of the hadith text. This article by providing charts explaining the ambitions and the death of human aims to prove that each shape depicted concerning the said narration represents an activity of explication and the activity of understanding the hadith texts continues through ages.

Keywords: *Amal* (ambition), *ajal* hadith of fate, understanding the *matn*, shapes in the hadith, interpretation of the hadith.

Giriş

Ümit etmek, arzu etmek anlamına gelen “emel (الأمل)” kelimesi recâ ve temenni kelimeleri ile yakın anlamlıdır.¹ Ancak insanın ‘isteklerini/ümitlerini’ ifade eden bu kelimeler arasında bazı nüanslar bulunduğu belirtilmiştir.² Buna göre *emel* uzun ömür, malın çokluğu gibi kişinin nefsinin hoşlandığı ve gerçekleşmesi uzun zamana bağlı olan istekleri, *recâ* ve *temenni* kelimeleri ise daha kısa ve orta vadedeki istek ve arzuları ifade etmek için kullanılmaktadır.³

Hz. Peygamber'den (s.a.v.) nakledilen hadislerde çoğunlukla zühd/rikâk kelimelerinin mukabili bir kavram olarak kullanılan *emel*; içinde dünya sevgisi bulunan arzuları ifade etmek üzere insanın “uzun vadeli arzular taşıması, zihnini yoğun bir şekilde bunlarla meşgul etmesi ve çabalarını büyük ölçüde bu arzularını gerçekleştirilmesi yolunda harcaması” için kullanılan *tûl-i emel* anlamındadır.⁴

İnsanların kendilerine ahireti unutturacak derecede dünyaya aşırı düşkünlüğü, uzun vadeli planları şeklinde anlaşılabilir olan *tûl-i emel* ile ilgili rivayetler hadis kaynaklarında çoğunlukla zühd ve rekâik bölümlerinde yer almıştır. Genel itibarıyla bakıldığında İslâm'ın öngördüğü şekliyle dünya hayatından istifade edilebilmesi ve dünya-ahiret dengesinin sağlıklı bir şekilde temini için hadis kaynaklarında bulunan zühd ve rekâik bölümlerinin tasnif sistemi içindeki konumu da dikkate alınarak değerlendirilmesi gerekmektedir.⁵ Çünkü muhaddisler Hz.

1 الأمل kelimesinin ayrıntılı izahı için bkz. “eml” md. İbn Manzûr, *Lisânü'l-Arab*, thk.: Abdullah Ali el-Kebîr vd., (Kahire: Darü'l-Meârif, tsz.), I, 132; Zebîdî, *Tâcu'l-arûs*, thk.: Abdüsselâman Ahmed Ferec, (Kuveyt: Vizaretü'l-İrşad, 1965), XXVIII, 26-27.

2 Söz konusu nüanslara meşhur Buhârî şarihleri İbn Hacer (*Fethu'l-bârî*, Şam: Daru'l-Feyhâ, 1421/2000, XI, 283.) ve Kastallânî de (Kastallânî, *İrşâdü's-sâri*, XIII, 417, thk.: Muhammed Abdülaziz el-Halidî, Lübnan: Darü'l-kütübî'l-ilmîyye, 2009) değinmiştir. Kamil Miras (Miras, *Sahîh-i Buhâri Muhtasarı Tecrid-i Sarîh Tercemesi ve Şerhi*, Ankara: DİB Yay, 1993, XII, 560) ve Mehmed Sofuoğlu (Sofuoğlu, *Sahîh-i Buhâri ve Tercemesi*, İstanbul: Ötüken Yay., 1989, XIV, 6360) da bu farklara benzer ifadelerle temas etmiştir.

3 Miras, *Sahîh-i Buhâri Muhtasarı Tecrid-i Sarîh Tercemesi ve Şerhi*, XII, 560; Sofuoğlu, *Sahîh-i Buhâri ve Tercemesi*, XIV, 6360. Konu her iki metinde de benzer ifadelerle anlatılmaktadır. Emel kelimesi ve Kur'an-ı Kerim'deki farklı kullanımları için ayrıca bkz. Zeki Duman, “Emel”, *DİA*, XI, 87.

4 Duman, “Emel”, XI, 87.

5 Burada söz konusu şekli ihtiva eden hadisin yorumu ve diğer hadislerle irtibatı konumuz dışındadır. Ancak âlimlerin emeli bütünüyle kötü görmedikleri özellikle belirtilmelidir. İslâm ahlakçıları ve hadis yorumcuları emelin bütünüyle olumsuz görülmesinin doğru olmadığını hatta hırsla dönüşmediği sürece insanın yaşama arzusunun olumlu bir tarafının da bulunduğu dikkat çekmişlerdir. Mesela meşhur Buhârî şarhi Aynî meseleyi ulemanın kitap telif etmesi açısından ele almış ve ‘onların emelleri ve emellerinin uzunluğu (tûl-i emel) olmasaydı kitap tasnif ve telif etmezlerdi’ demiştir. (bkz. Aynî, *Umdetü'l-kârî*, XXIII, 51.) Hatta Mâverdi dünyada hayatın idamesi için emeli Allah'ın kullarına bir rahmeti olarak görmektedir. (bkz. Mâverdi, *Edebü'd-dünyâ ve'd-dîn*, Beyrut: Darü'l-Kütübî'l-İlmîyye, 1407/1987, s. 121 vd.) Abdullah Aydınlı da hadisi tercüme ve şerh ederken; emelin esas itibarıyla kötülenemeyeceğini, onu meşru ve insan ömrü içinde gerçekleştirilebilecek ölçüdeki şeylere yönelmek, diğer bir ifadeyle meşru ve gerçekçi olmasını sağlamak gerektiğini ifade etmektedir. Darimî, *Sünen-i Darimî*, trc.: Aydınlı, Abdullah, (İstanbul: Madve Yayınları, 1996), VI, 26.

Peygamber'in (s.a.v.) yaşadığı ve ashabının farklı şekilleri ile tatbik ettiği dünya-ahiret dengesini ortaya koyan rivayetleri bu bölümlerde toplamışlardır.⁶

Kitabu'r-rikâk başlığı ile bu tür rivayetleri bir araya toplayan bir bölüm İmam Buhârî'nin (ö. 256/870) *Câmiu's-sâhîh*'inde de bulunmaktadır. İlgili bölümün dördüncü bâbı olan 'emel' ve 'uzun emel' sahibi olmak (*tûlu'l-emel*) başlığının ilk hadisi olan ve kaynaklarda ekseriyetle Buhârî'nin naklettiği şekliyle karşımıza çıkan bu rivayet konu çerçevesinde önem arz etmektedir.

Bu rivayete göre, Hz. Peygamber (s.a.v.) ashâbına 'insanın ömrü-onu kuşatan eceli ve emellerini' yere şekil çizerek anlatmıştır. İnsanın emelleri ve ecel arasındaki dengenin bazı çizgilerle tasvir edilerek anlatılması bir muallim olarak Hz. Peygamber'in (s.a.v.) talim metodu açısından oldukça önemlidir. Ancak burada onun eğitim-öğretim metodunun bir örneği olan şekil çizmesi değil çizdiği şeklin biçimi ele alınacaktır.

Hız. Peygamber'den (s.a.v.) nakledilen hadisleri, onların lafızlarını ve muhtevalarını muhtelif açılardan ele alarak yorumlayan şarihler aşağıda zikredilecek olan ve söz konusu şekli tasvir eden Abdullah b. Mes'ud (r.a.) rivayetini de farklı açılardan ele almaktadır. Burada hadis şarihlerinin, aynı metne istinaden muhtelif şekiller çizerek bir yorum faaliyeti ortaya koydukları görülmektedir.

Tesbit edilebildiği kadarıyla şekilleri resmeden kaynak ve çalışmalar genellikle Buhârî rivayetini merkeze almışlardır. Bundan dolayı önce kısaca Buhârî rivayeti zikredildikten sonra söz konusu şekillere geçilecektir. Şekiller de iki ana başlıkta ele alınacaktır. Öncelikle klasik eserlerde şeklin nasıl resmedildiği ortaya konulduktan sonra yakın dönemdeki çeşitli telif türlerinde hadisteki tasvirin nasıl resmedildiğine temas edilecektir.

I. İnsanın Emelleri ve Ecel Arasındaki Bağ İfade Eden Rivayet

Hız. Peygamber'in insanın dünyalık arzuları ile ecel arasındaki bağı geometrik bir şekilde anlattığı rivayet başta İmam Buhârî'nin *Câmiu's-Sahîh*'i olmak üzere birçok kaynakta rivayet edilmiştir.⁷ Hadis Buhârî'de *Kitabu'r-rikâk* bölümünün dördüncü babı olan "Emel ve tûl-i emel" başlığında şu şekilde rivayet edilmiştir:

حَدَّثَنَا صَدَقَةُ بْنُ الْفَضْلِ أَخْبَرَنَا يَحْيَى عَنْ سُفْيَانَ قَالَ حَدَّثَنِي أَبِي عَنْ مُنْذِرٍ عَنْ رَبِيعِ بْنِ خُنَيْمٍ عَنْ عَبْدِ اللَّهِ - رَضِيَ اللَّهُ عَنْهُ - قَالَ خَطَّ النَّبِيُّ - صَلَّى اللَّهُ عَلَيْهِ وَسَلَّمَ - خَطًّا مُرَبَّعًا ، وَخَطَّ خَطًّا فِي الْوَسْطِ خَارِجًا مِنْهُ ، وَخَطَّ خَطًّا صِغَارًا إِلَى هَذَا الَّذِي فِي الْوَسْطِ مِنْ جَانِبِهِ الَّذِي فِي الْوَسْطِ وَقَالَ « هَذَا الْإِنْسَانُ ، وَهَذَا أَجَلُهُ مُحِيطٌ بِهِ - أَوْ قَدْ أَحَاطَ بِهِ - وَهَذَا الَّذِي هُوَ خَارِجٌ أَمْلُهُ ، وَهَذِهِ الْخَطُّ الصِّغَارُ الْأَعْرَاضُ ، فَإِنْ أَخْطَأَ هَذَا نَهَشَهُ هَذَا ، وَإِنْ أَخْطَأَ هَذَا نَهَشَهُ هَذَا »

6 Hadis kaynaklarında zühd ve rekâik bölümlerine dair bir değerlendirme için bkz. Mehmet Emin Özafşar, "Zühd ve Rekâik", DİA, XLIV, 535-537.

7 Hadis için bkz. Buhârî, Rikâk 4; Tirmizî, Kıyamet 22; İbn Mâce, Zühd 27.

İmam Buhârî; Sadaka b. Fazl → Yahya b. Saîd → Süfyan es-Sevrî → Babası (Saîd b. Mesrûk)⁸ → Münzir → Rebî' b. Huseym tarikiyle Abdullah b. Mesud'un (r.a.) şöyle dediğini rivayet etmiştir:

“Resulullah (s.a.v.) dört köşeli bir şekil çizdi. (Ve bu) şeklin ortasına (da) dışarı taşan/çıkan bir çizgi çizdi. (Sonra da şeklin) kenarından ortadaki çizgiye doğru küçük çizgiler çizdi ve şöyle buyurdu:

İşte şu insan, şu da onu kuşatan -ya da kuşatmış olan- ecelidir. Dört köşeli şekilden (kareden) dışarı çıkan (çizgi de) onun emelidir. Şu küçük çizgiler de (onun başına gelebilecek olan) sıkıntılardır. (İnsan bu sıkıntılardan) birinden kurtulsa başına diğeri gelir. Ötekisi onu ıskalarsa beriki ona dış geçirir.”

II. Hz. Peygamber'in Yere Çizdiği Şeklin Biçimine Dair Görüşler

A. Bazı Klasik Kaynaklar

1. *Emsâlü'l-hadîs*

Abdullah b. Mes'ud tarafından Hz. Peygamber'den (s.a.v.) nakledilen hadisin tasvirini ele alarak resmeden ilk müelliflerden birisi Râmehmürmüzî'dir. Aşağıda da görüleceği üzere o, bu şekli kendisinden önceki hocalarının da çizdiğini ve bunları gördüğünü isnadı ile belirtmiş ancak söz konusu şekillerde çizgilerin yanlış yere konulduğuna dikkat çekmiştir.

Burada tasnif dönemi temel kaynaklarında karşımıza çıkan nakil metodunu kullanması, hadisi kendi isnadı ile zikretmesi, doğrudan konu ile ilgili sayılabilecek bir eser telif etmesi ve ilk usul kaynaklarından birinin müellifi olması gibi hususiyetleri sebebiyle Râmehmürmüzî'nin (ö. 360/971) eserindeki çizim, konu açısından önem arz etmektedir.

Râmehmürmüzî, 'hadislerde geçen va'd-vaîd, helal-haram, iman-küfür gibi konularda 140 meseli yedi cüz halinde toplayıp ayet, hadis ve şiirlerle şerhettiği'⁹ *Emsâlü'l-hadîs* isimli eserinde yukarıda mezkûr hadise de yer vermiştir.

Rivayet dönemi geleneğine uyarak usûl konularını ele aldığı *el-Muhaddisu'l-fâsıl*'da olduğu gibi *Emsâlü'l-hadîs*'te de rivayetleri kendisine kadar ulaşan isnadlarla zikreden müellif Abdullah b. Mes'ud rivayetini şu isnadla zikreder:¹⁰

Râmehmürmüzî; Babası → Yahya b. Hakîm → Yahya b. Saîd → Süfyan es-Sevrî → Babası (Saîd b. Mesrûk) → Ebu Ya'lâ Münzir es-Sevrî → Rebî' b. Huseym → Abdullah b. Mes'ud → Hz. Peygamber (s.a.v.).

8 İsnaddaki Yahyâ'nın Yahya b. Said el-Kattân, Süfyân'ın Süfyân es-Sevrî, onun babasının Said b. Mesruk ve Münzir'in Münzir b. Ya'lâ olduğunu söyleyen İbn Hacer ve Aynî isnad ile ilgili bazı özelliklere de dikkat çekerek. Ayrıntılı bilgi için bkz. İbn Hacer, *Fethu'l-bârî*, XI, 284; Aynî, *Umdetü'l-kârî*, XXIII, 52.

9 Eserin müellifi ve kısaca tanıtımı için bk. İbrahim Hatiboğlu, "Ramhürmüzî", *DİA*, XXXIV, 447-448.

10 Râmehmürmüzî, *Emsâlü'l-hadîs*, thk.: Abdülhamîd el-Azamî, (Bombay: Darü's-Selafiyye, 1404/1983), s. 168-169.

Görüldüğü gibi Râmeürmüzî Buhârî'nin Sadaka b. Fazl'dan alarak naklettiği hadisi aynı isnadla Yahyâ b. Hakîm → Babası tarikiyle nakletmiştir. Yahya b. Said'den sonra aynı isnadla nakledilen hadisin buradaki metninde bazı lafız farklılıkları bulunmaktadır. Hadîsin bir başka senedini de Hüseyin b. Muhammed b. Hüseyin el-Hayyât → Ahmed b. Mansur er-Ramâdî → Ebu Huzeyfe Musa b. Mesûd en-Nehdî → Süfyân → (Süfyan'ın) Babası → Ebu Ya'lâ → Rabi' b. Huseym → Abdullah b. Mes'ud tarikiyle naklederken -ki burada bazı lafız farklılıkları bulunmaktadır.¹¹ şöyle bir şekil çizildiğini belirtmiştir:

Râmeürmüzî hadisin yukarıdaki isnadla bu şekilde resmedildiğini belirttikten sonra 'Ebu Muhammed dedi ki: ...' diyerek hadisin şekli ile ilgili şu bilgiyi eklemektedir:

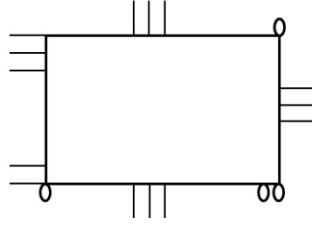

Ebu Muhammed (Râmeürmüzî) dedi ki: Biz (hadise) dair şekli Hüseyin b. Muhammed'in kitabından yazdık ve bize Hüseyin b. Muhammed bu şekli er-Râmâdî'nin kitabından bu şekilde yazdığını söyledi ve Ramâdî'nin şöyle dediğini nakletti: Biz bunu Ebu Huzeyfe'nin kitabından yazdık.¹²

Müellif bu bilgileri naklettikten sonra Ebu'l-Kâsım b. Talib tarafından yapılan bir izahı kaydeder. Buna göre hadisteki şekil yukarıda çizildiği gibi olmalıdır ancak karenin dışına çizilen halkaların iç kısma çizilmesi gerekmektedir. Şu durumda Hz. Peygamber'in çizdiği şekil şöyle olabilir:¹³

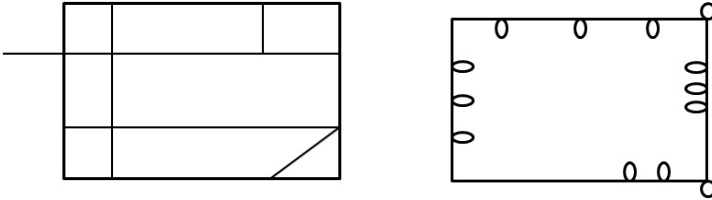

11 En bariz lafız farklılığı şeklin etrafında halka olduğudur. Çizimlerde de görüleceği gibi Hz. Peygamber'in (s.a.v.) çizdiği belirtilen şeklin etrafına -bu isnadla yapılan nakilde olduğu gibi- halkalar çizilmiştir. Bu Buhârî ve diğer musanniflerin rivayetlerinde bulunmayan bir lafızdır ki muhakkik bu halka lafzının, eserine başka nüshalarında dışarıdaki çizgi şeklinde de ifade edildiğine dikkat çeker.

12 Râmeürmüzî, *Emsâlü'l-hadîs*, s. 170.

13 Râmeürmüzî, *Emsâlü'l-hadîs*, s. 170.

Eserin farklı nüshalarında aşağıdaki şekillerin de bulunduğu belirtilmektedir:¹⁴

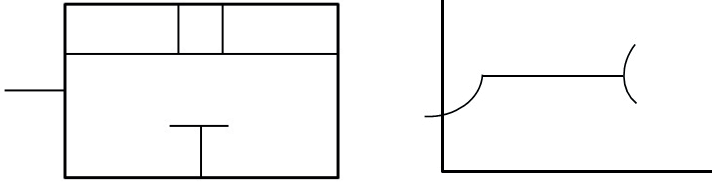

Görüldüğü gibi Râmehürmüzi hadisin farklı tariklerini zikretmektedir. Abdullah b. Mes'ud'un tasvir ettiği şekille ilgili olarak kendisinden önce de bu şekli resmedenlerin bulunduğu, bunlar arasında bazı farklılıkların var olduğuna işaret etmektedir.

Söz konusu şeklin erken dönem kaynaklarından birinde bulunması konu açısından önemlidir. Aşağıda da görüleceği üzere hadisin metni ile yukarıdaki şekilleri bir arada düşündüğümüzde bazı problemler ortaya çıkmaktadır. Nitekim sonraki kaynaklar tarafından çizilen şekillerle Râmehürmüzi'nin resmettiği şekli mukayese ettiğimizde aralarında bir benzerliğin bulunmadığı görülmektedir.

2. Sahîh-i Buhârî'nin Bazı Şerhleri

Hadis İmam Buhârî'nin *el-Camiu's-Sahîh*'inde rivayet edildiğinden söz konusu şekil Buhârî şarihlerinin de dikkatini çekmiştir. *Cami*'e şerh yazan âlimler Hz. Peygamber'in yere çizmiş olduğu şekli muhtelif şekillerde resmetmişlerdir. Meşhur Buhârî şarihi İbn Hacer el-Askalânî (ö. 852/1449) de bunlardan birisidir. İbn Hacer ilgili bölümü şerh ederken kendisinden önceki âlimlerin zikretmiş olduğu muhtelif şekillerden bahseder. Onun 'denildi ki: ' diyerek zikrettiği ve kendisinden önceki kaynaklarda yer verildiği anlaşılan şekiller şunlardır:¹⁵

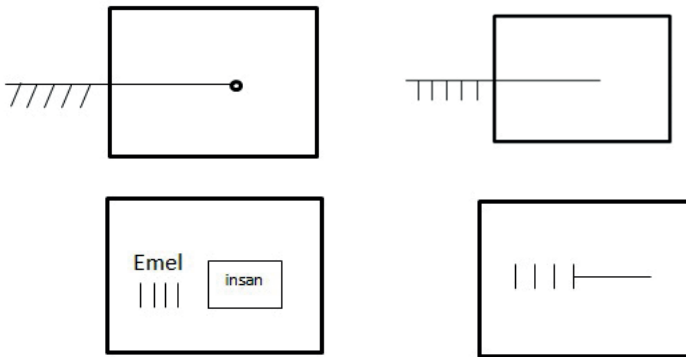

14 Râmehürmüzi, *Emsâli'l-hadis*, s. 170.

15 İbn Hacer, *Fethu'l-bârî*, XI, 285.

Bu tasvirlerden hiçbirinin hadise muvafık olmadığını düşünen İbn Hacer kendisine göre doğru olan şekli şöyle çizmektedir:¹⁶

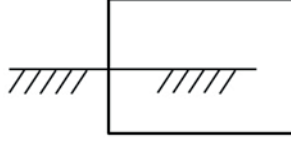

Buhârî'nin meşhur bir diğer şarihi Bedreddin el-Aynî (ö. 855/1451) ise iki ayrı şekilde resmederek hadisi şerh etmektedir:¹⁷

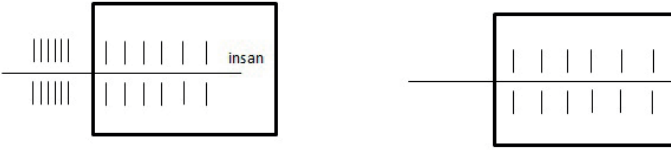

Yine meşhur Buhârî şarihlerinden olan Kastallânî (ö. 923/1517) hadisteki şekli resmederken aralarında İbn Hacer'in çizmiş olduğu şekil de bulunan iki resmi 'denildi ki' diyerek zikreder:¹⁸



Kastallânî kendi tercihinin ise aşağıdaki şekil olduğunu belirtir:¹⁹

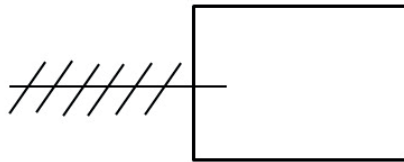

16 İbn Hacer, *Fethu'l-bârî*, XI, 285-286.

17 Aynî, *Umdetü'l-kârî*, XXIII, 53. Aynî'nin iki şekil resmetmesi ikisini de mümkün gördüğü şeklinde yorumlanabilir.

18 Kastallânî, *İrşâdu's-sârî*, XIII, 419.

19 Kastallânî, *İrşâdu's-sârî*, XIII, 419

3. *Riyâzu's-sâlihîn*

Nevevî (ö. 676/1277), sonraki dönemlerde başucu kaynaklarından biri haline gelen *Riyâzu's-sâlihîn* isimli meşhur eserinde bu hadisi 'ölümü anmak ve nefsin aşırılıklarını dizginlemek' bölümünde zikretmiş ve hadiste anlatılan çizgileri şu şekilde resmetmiştir:²⁰

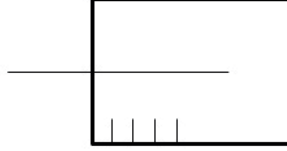

Riyâzü's-sâlihîn metnlerinin tamamında bulunan ve İmam Nevevî'nin çizdiği anlaşılan şekil eserin muhtelif basımlarında²¹ farklılık göstermektedir. Yukarıdaki şekil *Riyazu's-sâlihîn*'in önemli neşirlerinden biri olarak kabul edilen ve Şuayb el-Arnâvud'un tahkiki ile yapılmış çalışmadan alınmıştır. İbn Allân (ö. 1057/1647) tarafından telif edilen *Riyâzu's-sâlihîn*'in meşhur şerhi *Delilü'l-fellâhîn*'den de Nevevî'nin çizdiği şeklin yukarıdaki şekil olduğu anlaşılmaktadır.²²

Abdullah b. Abdü'l-Muhsin et-Türkî, Muhyiddin el-Cerrâh ve Abdülaziz b. Rabâh-Ahmet Yusuf tarafından yapılan neşirlerde hadis yukarıdaki gibi resmedilmiştir. Ancak Safiyyu'r-Rahman el-Mübarekpûrî tarafından 2004'te Riyad'da yılında yapılan neşirde ise şu şekilde iki çizim bulunmaktadır:²³

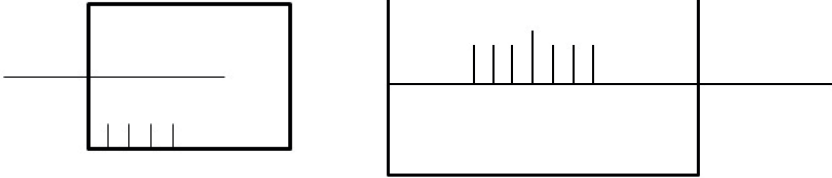

Ahmed Ratib tarafından Dimeşk'te 1987'de yapılan neşirde ise hadis şöyle resmedilmiştir:

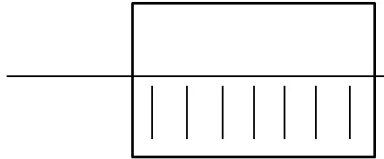

20 Nevevî, *Riyâzu's-sâlihîn*, thk.: Şuayb el-Arnâvud, (Beyrut: Müessesetü'r-Risâle, 1412/1991), s. 285.

21 *Riyâzü's-sâlihîn* ve baskıları için bk. Raşit Küçük, "Riyâzü's-sâlihîn", XXXV, 146-147.

22 İbn Allân, *Delilü'l-fellâhîn*, (Beyrut: Darü'l-Marife, 2010), V, 14.

23 Burada bu durumun *Riyâzü's-sâlihîn*'in muhtelif nüshalarından kaynaklanan bir farklılık mı yoksa neşirin yorum ve tasarrufu mu olduğuna işaret edilmemiştir.

İbn Allân'ın (ö. 1057/1647) telif etmiş olduğu *Delilü'l-fellâhîn* isimli ilk *Riyâzu's-sâlihîn* şerhinde hadis yorumlanırken hadisteki mefhumu ifade eden muhtelif şekillere de dikkat çekilmiştir. İbn Hacer'in kendisinden önce çizilen şekiller olarak naklettiği yukarıdaki resimleri de nakleden müellifin, aşağıdaki örneklerde görüleceği üzere farklı bazı farklı şekillere de temas ettiği görülmektedir:²⁴

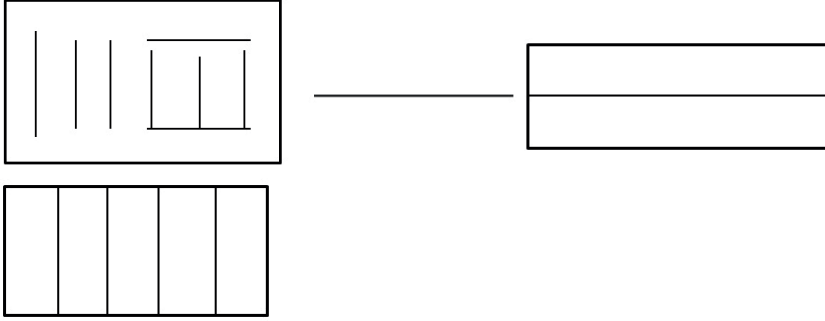

İbn Allân ise 'bu hadisin resmidir/suretidir' diyerek Nevevî'nin çizdiği şekil-
de bulunan çizgileri de arttırarak hadisi aşağıdaki gibi resmetmiştir:²⁵

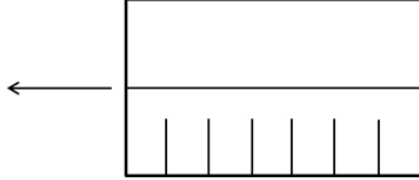

4. Mesâbihu's-sünne ve Mişkâtü'l-Mesâbih'in Bazı Şerhleri

Mesâbihu's-sünne'nin meşhur şarihlerinden Muzhiruddin (ö. 727/1326) *el-Mefâtih fî Şerhi'l-Mesâbih* isimli eserinde emel ve hırsla ilgili bölümün ilk hadisini şerh ederken Buhârî rivayetini şu şekilde resmetmiştir:²⁶

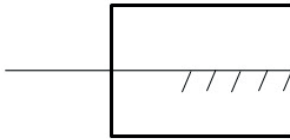

24 İbn Allân, *Delilü'l-fellâhîn*, V, 14. İbn Hacer'e ait şekiller yukarıda zikredildiği ve Ali el-Kârî'nin çizdiği şekil de hemen yukarıda mezkur olduğu için ayrıca belirtilmemiş sadece farklılıklara işaret edilmiştir.

25 İbn Allân, *Delilü'l-fellâhîn*, V, 14.

26 Muzhir, Hüseyin b. Muhammed el-Muzhirî el-Kûfî, *el-Mefâtih fî Şerhi'l-Mesâbih*, thk.: Nuredin Taliv vd., (Kuveyt: İdaretü's-sekâfeti'l-İslâmiyye, 1433/2012), V, 300.

Mişkâtü'l-Mesâbih'in ilk şarihi olan Şerefüddin et-Tîbî (ö. 743/1343) eserin Kitabü'r-rikâk bölümünde bulunan 'emel ve hırs' babını şerh ederken hadise ve söz konusu şekle temas etmiştir. Önce hırs ve emel kavramlarının tahlilini yapan Tîbî babın ilk hadisi olan Buhârî rivayetini şu şekilde resmetmiştir:²⁷

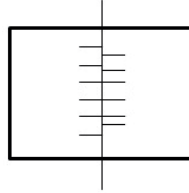

Mişkâtü'l-Mesâbih'in meşhur şerhlerinden *Mirkâtü'l-mefâtiḥ*'te Ali el-Kârî (ö. 1014/1605) kendisinden önce İbn Hacer el-Askâlânî'nin de bu şekli çizdiğini zikretmiş, akabinde hadisteki çizgileri ifade eden muhtelif bir çok şekil gördüğünü söyleyerek bunlar arasında kendisinin doğru bulduğu şekli aşağıdaki gibi çizmiştir:²⁸

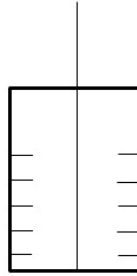

B. Yakın Dönemde Telif Edilen Eserler

Hz. Peygamberin emel ve eceli tasvir ederek yere çizmiş olduğu şekiller yakın dönemlerde telif edilen derleme, tercüme veya şerh türü eserlerde de farklı şekillerde resmedilmiştir.

Ezher Üniversitesi âlimlerinden "Mansur Ali Nâsîf tarafından ciddî bir emek mahsulü olarak 6 yılda (1341-1347/1922-1928) meydana getirilen"²⁹ *et-Tâcu'l-câmi'li'l-usûl* isimli derleme hadis eserinde hadisteki çizgiler şöyle tasvir edilmiştir:³⁰

27 Tîbî, *el-Kâşif an hakâiki's-sünen*, thk: Abdülhamid Hindâvî, (Riyad 1417/1997), X, 3321.

28 Ali el-Kârî, *Mirkâtü'l-Mefâtiḥ*, thk.: Şeyh Cemal Aytânî, (Beirut: Darü'l-Küttübi'l-İlmiyye, 2001), IX, 452.

29 İsmail Lütfi Çakan, *Hadis Edebiyatı*, (MÜİFAV: İstanbul, 2003), s. 150.

30 Mansur, Ali Nâsîf, *et-Tâcu'l-câmi'li'l-usûl*, (İstanbul: Mektebetü'l-İslâmiyye, tsz.), V, 169.

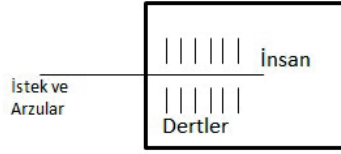

Tecrîd-i sarîh'e yapmış olduğu tercüme ve şerh ile tanınan son dönem Türk ilim ve siyaset adamı Kâmil Miras (ö. 1376/1958) söz konusu eserin muhtelif bölümlerinde yukarıdaki hadise temas etmektedir. Öncelikle “İhtiyar gönlü, iki huyda her zaman genç bir halde bulunur: Dünyâ sevgisi, uzun ömür.”³¹ şeklindeki hadisi yorumlarken “insanoğlu *tûl-i emel* ile yaşarken günün birinde ecelin pençesine düştüğünü tasvir eden bir hadis-i şerifi de Buhârî bu babında şöyle rivayet etmiştir...” diyerek yukarıdaki hadisin tercümesini zikreder. Akabinde ise “Hadiste zikrolunan büyük küçük hatlar ve çizgiler müteaddit şekillerde hadis şarihleri tarafından resmolunmuştur. Bizce hadisin mazmununa en uygun olanı şudur:” diyerek aşağıdaki şekli çizmiştir:³²

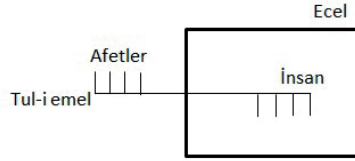

Kâmil Miras *Tecrid*'de Abdullah b. Mesud'un rivayetinin nakledildiği Rikâk bölümünü yorumlarken ‘İbn Mes’ûd’un hadisindeki resimler’ başlığı ile biraz daha tafsilata girerek hadisteki çizgileri daha ayrıntılı bir şekilde resmetmiştir. “Hadis-i şerifin mazmûnu kolay anlaşılma için ifade ettiği şekilleri gösteriyoruz:” diyerek sırasıyla aşağıdaki şekiller çizilmiştir:³³



Görüldüğü gibi Kâmil Miras aynı hadisi ifade ederken birbirinden farklı iki ayrı resim çizmiştir. Müellif şekillerin altına düştüğü notta “Yukarıdaki Ebu Hureyre hadisinin şerhinde de bu şekli göstermiştik. Bizce Resul-i Ekrem’in tarifine en uygun olanı budur. Resûl-i Ekrem Efendimiz kazâ ve kader, mevt-i tabîi ve mevt-i ihtiramî gibi girift meseleleri en basit zihinlere de takrîb için hutut ve

31 Buhârî, Rikâk 5.

32 Miras, *Sahîh-i Buhârî Muhtasarı Tecrid-i Sarîh Tercemesi*, XII, 180.

33 Miras, *Sahîh-i Buhârî Muhtasarı Tecrid-i Sarîh Tercemesi*, XII, 359.

nükûş ile tasvir buyururlardı”³⁴ diyerek iki şeklin de aynı olduğuna işaret etmiştir. Ancak Kamil Miras’ın işaret ettiği her iki yere de bakıldığında birbirinden farklı iki şekil bulunduğu görülmektedir. Burada müellifin bu şekillerin aynı olduğu şeklindeki açıklamasını da dikkate aldığımızda farklı bir durumun bulunduğu anlaşılmaktadır. Çünkü iki şekil arasında esas itibarıyla fark yoktur gibi bir yorum yapılsa da görüldüğü gibi arada belirgin bir fark vardır. Kamil Miras’ın bunları tekrar kontrol etmediği ya da ilk basımda ya da tekrar basımlarda bir farklılığın ortaya çıktığı düşünülebilir.

Yakın dönemde hadisteki tasviri şekle dönüştüren isimlerden biri de Mehmet Sofuoğlu’dur. Mehmet Sofuoğlu (ö. 1987) *Sahîh-i Buhârî ve Tercemesi* isimli eserde hadisi tercüme ettiği bölüme düştüğü notta hadisteki çizgilerin şarihler tarafından ‘çeşit çeşit izah edildiğine’ dikkat çekmiştir.³⁵ Ne var ki o herhangi bir örnek zikretmeden ‘bunlardan en uygun sanılan resim, şöyledir:’ diyerek hadisteki çizgileri şu şekilde resmetmiştir.³⁶

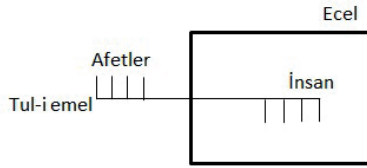

İbrahim Canan (ö. 2009) *Kütüb-i Sitte Muhtasarı Tercüme ve Şerhi* isimli eserinde “Ecel ve Emel” bölümünde konuya temas etmektedir. Canan “İnsanın, ecel ve ölümün elinden kurtulamayacağı burada müşahhas bir şema ile ifade edilmiştir.” dedikten sonra Rasulullah’ın (s.a.v.) şöyle bir şekil çizmiş olabileceğini ifade etmektedir.³⁷

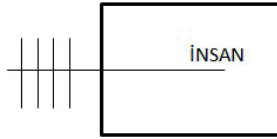

Görüldüğü gibi Canan’ın çizdiği şekil yukarıda zikredilen ve İbn Hacer’in ‘denildi ki...’ diyerek zikrettiği şekiller arasında bulunmaktadır.

Abdullah Aydın’ın da Dârimî’nin *Sünen*’ine yapmış olduğu tercüme ve şerh

34 Miras, *Sahîh-i Buhârî Muhtasarı Tecrîd-i Sarîh Tercemesi*, XII, 359-360.

35 Sofuoğlu, *Sahîh-i Buhârî ve Tercemesi*, XIV, 6359.

36 Sofuoğlu, *Sahîh-i Buhârî ve Tercemesi*, XIV, 6360. Sofuoğlu’nun çizimi ile *Tecrid* tercümesindeki ilk çizimin birbirinin aynı olması dikkat çekmektedir.

37 İbrahim Canan, *Kütüb-i Sitte Muhtasarı Tercüme ve Şerhi*, (Ankara: Akçağ Yayınları, 1988), II, 469-470.

çalışmasında “Arzu ve ümitlerle (ömrün) süresi hakkında” başlıklı bölümde söz konusu hadisi tercüme ettikten sonra emel ve ümit hakkında açıklamalarda bulunarak aşağıdaki şekli çizmiştir:³⁸

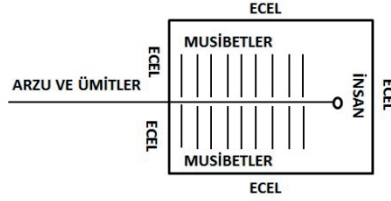

Ülkemizde yapılan ve *Riyâzu's-sâlihîn*'in son şerhlerinden biri sayılabilecek olan *Riyâzü's-Sâlihîn Peygamberimizden Hayat Ölçüleri* isimli çalışmada ise eserin şerhi olmasına rağmen İmam Nevevî'nin yukarıda resmetmiş olduğu şekil tercih edilmemiştir. “Peygamber Efendimiz’in yere çizdiği bu çizgiler aşağıdaki gibi veya ona yakın şekillerde resmedilmiştir” denilerek şu şekil tercih edilmiştir:³⁹

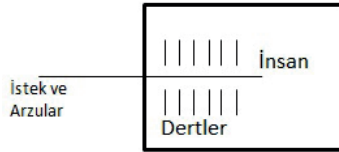

Riyâzü's-sâlihîn üzerine yapılan yeni çalışmalardan biri olan *Nüzhetü'l-müttekîn*'de şekiller arasındaki farklılıklara temas edilmemekte, hadiste bulunan bazı kelimelerin izahı yapıldıktan sonra hadisten çıkarılabilecek bazı sonuçlara işaret edilmektedir. Ancak dikkat çekici olan hadisin metninden sonra verilen şeklin genel itibarıyla *Riyâzu's-sâlihîn* metnindeki şekillerden farklı oluşudur. Hadisin metninden sonra aşağıdaki şekil çizilmiş ve herhangi bir açıklama yapılmamıştır:⁴⁰

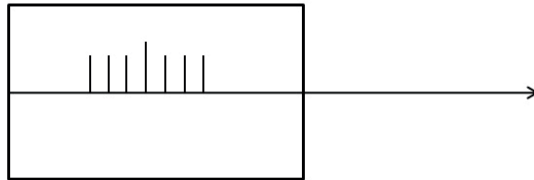

38 Darimî, *Sünen-i Dârimi*, VI, 26.

39 Kandemir, M. Yaşar-Çakan, İsmail Lütfi-Küçük, Raşit, *Riyâzü's-Sâlihîn Peygamberimizden Hayat Ölçüleri*, (İstanbul: Erkam Yayınları, 2005), III, 442.

40 Mustafa Said vd., *Nüzhetü'l-müttekîn*, (Dimeşk: Daru'l-Mustafa, 2006), I, 423.

Hz. Peygamberin emel, ecel ve insanın konumunu izah ederken yere çizmiş olduğu şekle bazı akademik çalışmalarda da dikkat çekildiği görülmektedir. Me-sela Mehmet Bilen, *İbn Hacer'in Buhârî Savunusu* başlığı ile basılan çalışmasında söz konusu şekillere temas etmiştir. Bilen öncelikle yukarıda değinilen ve İbn Hacer'in tercihi olan şekli zikrettikten sonra “Fakat hadisin metni düşünüldüğü zaman şeklin şöyle olması gerektiği kanaatindeyiz” diyerek kendi tercihinin şu şekil olduğunu belirtmektedir:⁴¹

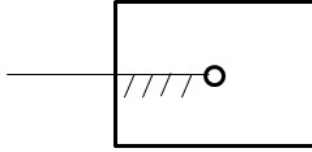

İbn Mâce'nin *Sünen*'i üzerine Haydar Hatipoğlu tarafından yapılan bir tercüme ve şerh çalışmasında ise özellikle şekli Hz. Peygamber'in (s.a.v.) kendi elleri ile veya bir değnekle çizmiş olabileceği ihtimali üzerinde durulmuştur. Âlimlerin, Resulullah'ın bu şekli ‘mübarek elleriyle çizmesini de ihtimal dahilinde gördüğü’ belirtilmiş ancak tercümede bu şeklin bir değnekle çizildiği kanaati tercih edilmiştir.⁴²

Söz konusu çalışmada tercih edilen ve aşağıda zikredilen şekil Mansur Ali Nâsîf, Abdullah Aydın, M. Yaşar Kandemir-İsmail L. Çakan-Raşit Küçük tarafından çizilen şekillerle benzerlik arz etmektedir.⁴³

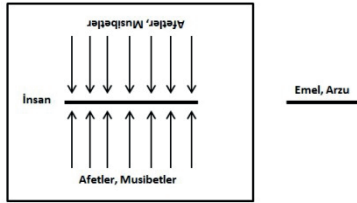

Kemal Sandıkçı ve Muhsin Koçak tarafından *Camîu'l-usûl* üzerine yapılan çalışmada ise Hz. Peygamber'in (s.a.v.) yere resmettiği şekil konusunda hadis şarihleri arasında küçük farklılıklar bulunduğu ve bunun sonucu olarak muhtelif şekiller ortaya çıktığına dikkat çekilmiştir. Çalışmada bu şekillerin hepsinin aynı neticeye varmak istediği belirtildikten sonra herhangi bir örnek zikredilmeden şu şekil tercih etmiştir:⁴⁴

41 Mehmet Bilen, *İbn Hacer'in Buhârî Savunusu*, (Ankara: Ankara Okulu Yayınları, 2013), s. 27.

42 Haydar Hatipoğlu, *Sünen-i İbn Mâce Tercemesi ve Şerhi*, (İstanbul: Kahraman Yayınları, 1983), X, 506.

43 Hatipoğlu, *Sünen-i İbn Mâce Tercemesi ve Şerhi*, X, 506.

44 İbnü'l-Esîr, *Camîu'l-usûl*, trc.:Sandıkçı, Kemal-Koçak, Muhsin, (İstanbul: Ensar Yayınları, 2008), I, 683.

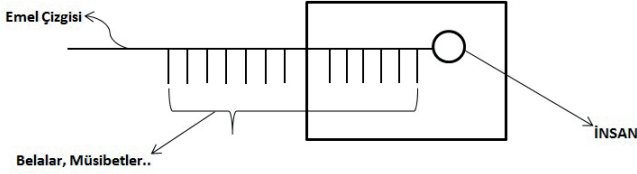

III. Resmedilen Şekillerin Değerlendirilmesi

Genel olarak bakıldığında Râmeürmüzi'nin çizdiğini istisna edersek şekiller bir kare/dikdörtgen, bunun ortasından dışarı çıkan bir çizgi ve bu çizginin etrafında başka bazı çizgiler bulunması bakımından birbirine benzemektedir. Ancak yakın dönemdeki bazı eserlerdeki hariç çizilen bütün şekiller birbirinden farklıdır.

Ayrıca müellifler kendilerinden önce de hadisin resmedildiğine işaret etmişler fakat çoğu zaman bunları sunmadan yeni bir şekil çizmişlerdir. Ancak diğer şekillerin hangi açılardan hadis metnindeki anlatıma uygun olmayacağına pek temas etmemişlerdir.

Yukarıda zikredilen şekillere bakıldığında *et-Tâc* müellifi Mansur Ali Nâsif, *Riyâzu's-sâlihîn* şarihleri Yaşar Kandemir-İsmail L. Çakan-Raşit Küçük, *Sünen-i Dârimi*'yi tercüme ederek açıklayan Abdullah Aydınli tarafından çizilenler birbirine benzemektedir. Söz konusu şekillerin klasik dönem şarihlerinden Aynî'nin çizdiği şekille de benzerliği dikkat çekmektedir. Bunlar dışında şekillerin neredeyse tamamının birbirinden farklı olduğu hatta merhum Kamil Miras'ta olduğu gibi aynı müellif tarafından iki farklı şekil çizildiği de görülmektedir.

Hadisin metnine bakıldığı zaman -ki burada resmedilen şekillerin tamamı yukarıdaki Buhârî rivayeti merkeze alınarak çizilmiştir- bizce birkaç hususun özellikle belirtilmesi ve dikkate alınması gerekmektedir:

Öncelikle hadisin metninde şu unsurlar bulunmaktadır:

-Hz. Peygamber tarafından çizilen ve eceli ifade eden kare,⁴⁵

-Râmeürmüzi'nin rivayetinde bulunan daire,

-İnsanı, ömrünü ve beklentilerini ifade eden karenin ortasında başlayıp dışına kadar çıkan bir uzun çizgi,

- Hz. Peygamber'in çizmiş olduğu ve insanın hayatı boyunca bir kısmından kurtulup bir kısmından kurtulamadığı musibetler.

Esasında çizgileri resmeden kaynakların tamamının ilk unsurda genel itibariyle aralarında ihtilaf olmadığı görülmektedir. Çizilen şekillerdeki farklılık

45 Bu ifade Türkçe tercümelemlerin çoğunluğunda dörtgen şeklinde tercüme edilmiş bazılarında ise kare olarak tercüme edilmiştir. Burada lafza sadık kalınarak kare tercih edilmiştir.

insanın 'bir kısmından kurtulup bir kısmının kendisine isabet ettiği' musibetlerin kare içindeki yeri ve konumudur. İşte bu noktada hadisi yorumlayan şarihlerin hadis metnine farklı açılardan bakışı devreye girmiştir.

Hz. Peygamber'in nasıl bir şekil çizmiş olabileceğini şu hususları dikkate alarak tekrar gözden geçirebiliriz:

-Dörtgen olduğu belirtilen şeklin dikdörtgen veya kare olması mümkündür.

- Karenin ortasından başlayıp dışına da çıkacak şekilde çizilen çizgi, Hz. Peygamber (s.a.v.) her işi sağdan yapmayı sevdiği için sağdan sola doğru olmalıdır. Bu Arap yazısı yazım yönüne de uygundur.

- Bu çizginin etrafında çizilen çizgiler sayı itibariyle kuvvetle muhtemel üçten fazla olmalıdır. Hadiste ravi çizgilerden bahseder ancak üç çoğul olmakla birlikte akılda kalabilecek bir sayıdır. Burada yine Hz. Peygamber'in yaygın uygulaması olarak tekli sayılar olan beş veya daha çok kesretten kinâye olarak kullanılan yedi olması muhtemeldir.

- Karenin içine çizilen çizgiler resmedilen bazı şekillerin yanında mı bulunduğu; yoksa karenin yanından/kenarından büyük çizgiye doğru mu çizildiği incelenmelidir. Burada hadisin metninde bulunan;

وَحَطَّ حُطُّطًا صِغَارًا إِلَى هَذَا الَّذِي فِي الْوَسَطِ مِنْ جَانِبِهِ الَّذِي فِي الْوَسَطِ (Sonra da -karenin veya ortadakinin- kenarından ortadaki çizgiye doğru küçük çizgiler çizdi.) ifadesi önem arzetmektedir. İfadeye göre bu küçük çizgiler Nevevî ve Ali el-Kârî'nin çizdiği şekillerde olduğu gibi karenin kenarından ortadaki çizgiye doğru olabilmektedir –ki tercümeyi biz de buna göre yaptık- ya da doğrudan ortadaki çizginin hemen yanında bulunmaktadır. İkincisini tercih edenler de küçük çizgileri yukarıda olduğu gibi hemen ortadaki çizginin kenarlarına koymuşlardır.

- Ecel insana geldikten sonra herhangi bir musibetin ona isabet etmesi mümkün olmadığına göre ecel çizgisinin dışında kalan kısımda (karenin dışında) çizgi bulunmaması gerekir. Şu durumda karenin dışında emel çizgisini kesen çizgilerin bulunduğu şekillerin bu açıdan bakıldığına Hz. Peygamber tarafından çizilen şekil olması zor görünmektedir.

- Hz. Peygamber (s.a.v.) yere çizdiği şekli açıklarken bazı musibetlerin insana isabet ettiği bazılarının etmediğini belirtir. Dolayısıyla insanın/ortadaki çizginin bazı küçük çizgiler tarafından kesilmesi ve bazıları tarafından kesilmemesi gerekir. Şu durumda insanı temsil eden ortadaki çizginin etrafından tek tip çizgi topluluğu olmaması gerekir. Tîbî'nin çiziminde olduğu gibi bazılarının isabet bazılarının da isabet etmediğini belirtecek şekilde bulunması gerekir.

Bunları dikkate aldığımızda Hz. Peygamber'in (s.a.v.) yere çizdiği şeklin aşğıdaki gibi de olabileceği düşünülebilir:

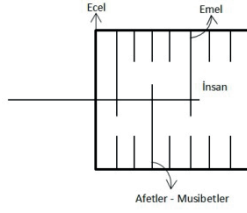

Yukarıda resmedilen şeklin iki aşamalı olarak çizildiği öncelikle

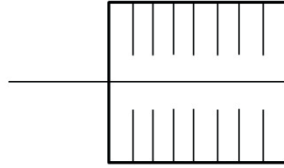

şeklinde bir şekil çizildiği akabinde ise hadiste bulunan *فَإِنْ أَخْطَأَهُ هَذَا نَهَشَهُ هَذَا* (İnsan bu sıkıntılardan biri onu ıskalarda diğeri onun ısıtır/yakalar.) kısmı izah edilirken küçük çizgilerden bazılarının ortadaki çizgiyi kestiği/çizgiye isabet ettirildiği düşünülebilir. Yani birkaç aşamada izah edilerek ortaya çıkan bir şekilden de bahsedilebilir.⁴⁶

46 Şeklin biçimini tesbit çabamızda bazı hususlara, özellikle de şeklin –anlatımla uyumlu biçimde- birkaç aşamada çizilmiş olabileceğine dikkatimizi çeken Öğr. Gör. Mustafa Çil'e ve şekilleri bilgisayar ortamına aktaran Mustafa Burak Demirel'e hakşinaslığın bir gereği olarak teşekkür ederiz.

Sonuç

Abdullah b. Mes'ud (r.a.) tarafından nakledilen ve yeniden müşahede imkânı bulunmayan çizim ve buna dayalı anlatım, Hz. Peygamber'in farklı vasıtalarından istifade eden bir muallim olduğunu ortaya koyan örneklerdendir. O insan-emel-e-cel ilişkisini çizdiği bu şekil ile ortaya koymuş ve insanın ecelden hiçbir surette kurtulamayacağını belirtmiştir.

Bu açıdan bakıldığında Hz. Peygamber'in çizdiği şekli somutlaştırma amaçlı sonraki çizimlerin tamamının bu amacı ortaya koydukları söylenebilir. Ve yine bunun tabîî bir sonucu olarak çizilmiş olan diğer şekillerin eksiklerini ya da farklılıklarını tahlil etmeye gerek görmedikleri sonucuna ulaşılabilir.

Hz. Peygamber (s.a.v.) -en azından Buhârî rivayetini merkeze alırsak- tek bir şekil çizmiştir. Şu durumda buradaki her bir şekil ve onu somutlaştırmak isteyen müelliflerin hadisin metnindeki tasviri bir tür yorumdur. Her biri kendi bakış açısına göre ve belki muhatabının daha iyi anlayacağını düşündüğü şekilde hadisi resmetmiştir.

Kaynakça

Ali el-Kârî, *Mirkâtü'l-Mefâtih*, thk. Şeyh Cemal Aytânî, Beyrut, Darü'l-Kütübi'l-İlmiyye, 2001.

Bilen, Mehmet, *İbn Hacer'in Buhârî Savunusu*, Ankara, Ankara Okulu Yayınları, 2013.

Canan, İbrahim, *Kütüb-i Sitte Muhtasarı Tercüme ve Şerhi*, Ankara, Akçağ Yayınları, 1988.

Çakan, İsmail Lütfi, *Hadis Edebiyatı*, İstanbul, MÜİFAV Yayınları, 2003.

Darimî, *Sünen-i Dârimi*, tercüme Abdullah Aydınli, İstanbul, Madve Yayınları, 1996.

Duman, Zeki, "Emel", *Türkiye Diyanet Vakfı İslam Ansiklopedisi*, XI, İstanbul, 1995.

İbn Allân, *Delîlü'l-fellâhîn*, Beyrut, Darü'l-Marife, 2010.

İbn Hacer, Ebü'l-Fazl Şihâbüddîn Ahmed b. Alî b. Muhammed, *Fethu'l-bârî Fethu'l-bârî bi şerhi Sahîhi'l-Buhârî*, Şam, Daru'l-Feyhâ, 1421/2000.

İbnü'l-Esîr, Ebü'l-Hasen İzzüddîn Alî b. Muhammed b. Muhammed eş-Şeybânî, *Camîu'l-usûl li ehâdîsi'r-resûl*, tercüme Kemal Sandıkçı, Muhsin Koçak, İstanbul, Ensar Yayınları, 2008.

Hatiboğlu, İbrahim, "Ramhürmüzî", *Türkiye Diyanet Vakfı İslam Ansiklopedisi*, XXXIV, İstanbul, 2007

Hatipoğlu, Haydar, *Sünen-i İbn Mâce Tercemesi ve Şerhi*, İstanbul, Kahraman Yayınları, 1983.

İbn Manzûr, *Lisânü'l-Arab*, thk. Abdullah Ali el-Kebîr, vd., Kahire, Darü'l-Meârif, tsz.

Kandemir, M. Yaşar-Çakan, İsmail Lütfi-Küçük, Raşit, *Riyâzü's-Sâlihîn Peygamberimizden Hayat Ölçüleri*, İstanbul, Erkam Yayınları, 2005.

Kastallânî, Ebü'l-Abbâs Şihâbüddîn Ahmed b. Muhammed b. Ebî Bekr, *İrşâdü's-sârî*, thk. Muhammed Abdülaziz el-Halidî, XIII, Lübnan, Darü'l-Kütübi'l-İlmiyye, 2009.

Raşit Küçük, "Riyâzü's-sâlihîn", *Türkiye Diyanet Vakfı İslam Ansiklopedisi*, XXXV, İstanbul, 2008.

Mansur, Ali Nâsîf, *et-Tâcu'l-câmi'li'l-usûl*, İstanbul, Mektebetü'l-İslâmiyye, tsz.

Mâverdî, Ebü'l-Hasen Alî b. Muhammed b. Habîb el-Basrî, *Edebü'd-dünyâ ve'd-dîn*, Beyrut, Darü'l-kütübi'l-ilmîyye, 1407/1987.

Miras, Kamil, *Sahîh-i Buhârî Muhtasarı Tecrîd-i Sarîh Tercemesi ve Şerhi*, Ankara, DİB Yayınları, 1993.

Mustafa Said, vd., *Nüzhetü'l-müttekîn*, Şam, Daru'l-Mustafa, 2006.

Muzhir, Hüseyin b. Muhammed el-Muzhirî el-Kûfî, *Mefâtih fi Şerhi'l-Mesâbih*, thk. Nureddin Taliv, vd., Kuveyt, İdaretü's-Sekâfeti'l-İslâmiyye, 1433/2012.

Nevevî, Ebû Zekeriyâ Yahyâ b. Şeref b. Mürî, *Riyâzu's-sâlihîn*, thk. Şuayb el-Arnâvud, Beyrut, Müessesetü'r-Risâle, 1412/1991.

Özafşar, Mehmet Emin "Zühd ve Rekâik", *Türkiye Diyanet Vakfı İslam Ansiklopedisi*, XLIV, İstanbul, 2013.

Râmehürmüzî, Ebû Muhammed İbn Hallâd el-Hasen b. Abdirrahmân b. Hallâd, *Emsâli'l-hadîs*, thk. Abdülhamît el-Azamî, Bombay, Darü's-Selefiyye, 1404/1983.

Sofuoğlu, Mehmed, *Sahîh-i Buhârî ve Tercemesi*, İstanbul, Ötüken, 1989.

Tîbî, Ebû Muhammed Şerefüddîn Hüseyin b. Abdillâh b. Muhammed, *el-Kâşif an hakâiki's-sünen*, thk. Abdülhamid Hindâvî, Riyad, 1417/1997.

Zebîdî, Ebû'l-Feyz Muhammed el-Murtazâ b. Muhammed b. Muhammed b. Abdirezzâk, *Tâcu'l-arûs*, thk. Abdüsettar Ahmed Ferac, Kuveyt, Vizaretü'l-İrşad 1965.